

1901 25 1926

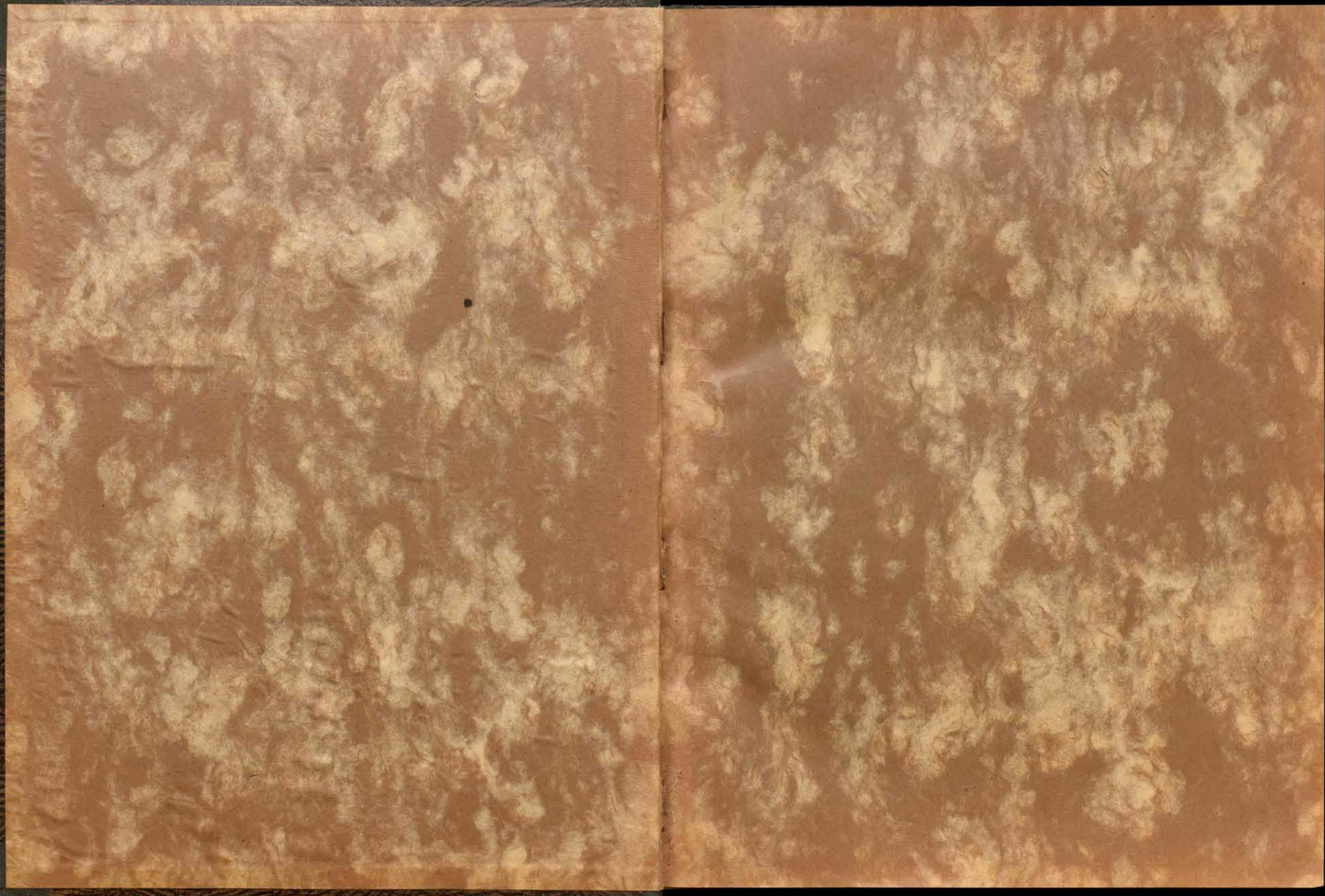

[WWW.BLITZRAD.DE](http://WWW.BLITZRAD.DE)

Bernhard Wedler  
Breslau II



*An meine werte Kundschaft!*

*Anlässlich des 25jährigen Bestehens meiner Firma habe ich mich entschlossen, vorliegenden*

### **Hauptkatalog Nr. 106 als Jubiläums - Ausgabe**

*herauszugeben, welcher einschließlich der Netto- und Nachtragsliste den ansehnlichen Umfang von 500 Seiten aufweist und benutze zunächst die Gelegenheit, allen verehrten Abnehmern meinen Dank für das mir bisher bewiesene Wohlwollen auszusprechen. Nicht allein die ungewöhnliche Stärke des Kataloges, sondern vor allen Dingen die*

*ganz enorme Auswahl in Fahrrädern, Nähmaschinen, Sprechapparaten  
und deren Zubehör, ferner speziell in Reparaturteilen,  
sowie auch in sämtlichem Automobil- und Motorrad-Zubehör*

*wird Sie bestimmt überraschen. Sie werden jedenfalls zu der Überzeugung kommen, daß ein derartig umfangreicher Katalog bisher in ganz Deutschland nicht existiert hat.*

*Wie meine früheren Kataloge, so ist auch dieser wiederum infolge seiner außerordentlichen Reichhaltigkeit und Ausführlichkeit ein*

### **wertvolles Nachschlagewerk und Lehrbuch für den Händler und Reparatur.**

*Von jeher war es stets mein Bestreben, meiner werten Kundschaft speziell in Reparaturteilen, wie Achsen, Konen, Schalen, Kurbeln, Steuerteilen etc. tatsächlich alles das bieten zu können, was gebraucht wird und habe ich in dieser Beziehung keine Unkosten gescheut, um meine geschätzten Abnehmer selbst mit den ausgefallendsten Ersatzteilen prompt und preiswert bedienen zu können. Dankbar bin ich jedem meiner werten Kunden, der mich auf etwa nicht verzeichnete Reparaturteile aufmerksam macht, sodaß ich auch solche noch beschaffen kann, um somit allen Wünschen meiner werten Kundschaft gerecht zu werden. Diesem Grundsatz bin ich stets treu geblieben und nur dadurch war es mir möglich, einen sehr umfangreichen treuen Kundenkreis zu erwerben, sodaß sich mein Unternehmen aus den kleinsten Anfängen heraus zur heutigen Größe entwickelt hat. Dies ist wohl*

### **der schlagendste Beweis für meine Leistungsfähigkeit.**

*Meine Lager-, Büro-, Verkaufs- und Ausstellungsräume umfassen heut ca. 5000 qm und der Flächeninhalt meiner Geschäftsgrundstücke beträgt 10 000 qm. Ich glaube daher mit Recht sagen zu können, daß*

### **mein Unternehmen das größte seiner Art in Deutschland**

*ist. So sende ich nun auch dieses Jahr meinen Jubiläums-Katalog hinaus in die Saison mit dem Wunsche, daß sich zu meinen allen treuen Abnehmern recht viele neue hinzufinden mögen.*

*Mit freundlichen Grüßen und besten Wünschen für die Zukunft zeichne*

*hochachtungsvoll*

*Bernhard Wedler.*

# Nur im Einkauf liegt Ihr Verdienst!

Ich biete Ihnen diese Möglichkeit durch Bezug meiner allgemein anerkannt „Erstklassigen Qualitäts-Fahrräder“ zu konkurrenzlos billigen Preisen, welche Sie in diesem Katalog mit meinen geschützten Marken verzeichnet finden, wie:

„Orkan“  
 „Brillant“  
 „Renoma“  
 „Berwed“  
 „Stahlrad“  
 „Excelsior“ „Haenel“ Fabrikate usw.

Auf sämtliche Räder wird die gesetzl. Fabrik-Garantie geleistet.

## Allgemeine Verkaufs- u. Lieferungsbedingungen!

Den vorliegenden Katalog und Sonderpreisliste für Fahrräder, -Ersatz und -Zubehör, erhalten ausschließlich nur Fahrradhändler und Reparatoren.

- 1) Sämtliche in diesem Katalog, resp. in der hiezugehörigen Nettoliste angeführten Preise, auch solche in schriftlichen Angeboten, verstehen sich freibleibend, Lieferungsmöglichkeit vorbehalten rein netto Kassa in Reichsmark und haben nur für meine bisherige oder sich ausweisende Händlerkundschaft im Inlande Gültigkeit.  
Die Preise selbst sind, wie allgemein bekannt, stets alleräußerst kalkuliert, bin evtl. jedoch bereit, bei billigeren Konkurrenzangeboten, in diese Preise einzutreten, wenn mir dementsprechende schriftliche Unterlagen zur Einsichtnahme überreicht werden, oder sonst glaubwürdige Angaben hierüber gemacht werden.  
Bei Irrtümern in Preislisten und Rechnungen behalte ich mir Richtigstellung und evtl. Nachberechnung ausdrücklich vor.
- 2) Mit Erscheinen dieser Liste treten alle früheren Preise außer Kraft. Alle Abbildungen und Beschreibungen, Maße und Ausführungen, sind möglichst genau, jedoch bleiben Änderungen mit Rücksicht auf die laufenden Verbesserungen ausdrücklich vorbehalten.
- 3) Um Verzögerungen in der Lieferung zu vermeiden, werden für nicht vorrätige Waren sinnigere Ersatzlieferungen und notwendige Preiserhöhungen, welche mir von meinen Lieferwerken auch in Anrechnung gebracht werden und die bei meinem so ausgedehnten Kundenkreise nicht einzeln bekannt gegeben werden können, — in Voraussetzung gegenseitigen Einverständnisses — ohne Rückfrage vorgenommen. Auch evtl. eintretende Preisermäßigungen lasse ich vom Tage der Bekanntgabe ab meiner gesch. Kundschaft sofort zugute kommen.
- 4) Vertreter-Aufträge und Abschlüsse haben nur Gültigkeit, wenn diese von mir schriftlich bestätigt worden sind.  
Die Nichtabnahme der Abschlußmengen bis zum vereinbarten Endtermin berechtigt mich, den entgangenen Gewinn zu berechnen, ohne daß es einer Nachfrist bedarf.  
In allen Fällen bedinge ich bei Abnahme geringerer Warenmengen als vereinbart oder laut Preisnotiz nötig, die Anrechnung des höheren, bei Einzel- oder Minderabnahme geltenden Preises.  
Bei Verweigerung von Sendungen haftet Adressat für sämtliche entstandenen Schäden und Auslagen hin und zurück, evtl. behalte ich mir vor, den entgangenen Gewinn zu berechnen.
- 5) An unbekannte Firmen, welche keine Referenzen nachweisen, liefere nur gegen Nachnahme oder Barzahlung. Hierzu empfehle speziell bei Eil-Aufträgen zwecks schneller Erledigung Voreinsendung des Betrages nebst Versandanlagen oder ausdrückliche Nachnahme-Bewilligung, andernfalls wird Einverständnis angenommen. Einholung von Auskünften oder Informationen erfordert immerhin eine Verzögerung von 6 bis 14 Tagen. Weitere Aufträge werden bei zufriedenstellender Auskunft evtl. auf Konto geliefert, was jedoch immer erst gegenseitiger, schriftlicher

- Vereinbarung bedarf. Reparaturen werden nur gegen Nachnahme, resp. vorheriger Bezahlung ausgeführt.
- Sämtlich etwa nicht nach Bestellung gelieferte Waren nehme ich bei transport- und packungsfreier Retoursendung und vorheriger begründeter fristgemäßer Reklamation zum vollen Warenbetrage innerhalb 8 Tagen zurück, gegen Tausch in andere Waren oder Rückzahlung, sodaß also für meine wert. Abnehmer absolut kein Risiko besteht. Einwandfreie Beschaffenheit ist Voraussetzung. Die Rücksendung darf jedoch nur ohne Nachnahme vorgenommen werden, andernfalls treffen den Absender Gefahren und Kosten. Kisten werden bei Franko-Rücksendung zur Werthälfte zurückgenommen.
- 6) Zahlungsbedingungen unterliegen besonderer Vereinbarung. Bei Zielüberschreitung behalte ich mir vor, die bankmäßigen Zinsen in Anrechnung zu bringen. Zahlungen werden in bar oder auf mein Postscheckkonto Breslau 1223, evtl. auch durch Bankschecks (geltend ab Deckungsbestätigung der Bank) erbeten. Nach besonderer Vereinbarung werden auch Wechsel gegen Spesen- und Diskontvergütung, unter Vorbehalt aller Rechte aus der Lieferung, angenommen.
- Erfüllungsort für Lieferung und Zahlung für beide Teile, auch für Wandlungen, ist ausdrücklich **Breslau**. Ausnahmen bezgl. Lieferung ab Fabrik behalte ich mir vor, ohne daß der Erfüllungsort dadurch eine Abänderung erfährt.
- 7) Sämtliche Waren kommen auf Rechnung und Gefahr des Empfängers zum Versand. Reklamationen können nur innerhalb 5 Tagen nach Empfang der Ware berücksichtigt werden. Beschädigt bei meinem wert. Kunden eingehende Sendungen sind sofort bei der Post oder Bahn zu melden und protokollarische Feststellung des Inhalts zu verlangen. Bei Postsendungen ist alsdann die schriftliche Bestätigung der Postanstalt an mich einzusenden, während bei Bahnsendungen der Empfänger Schadenersatzansprüche stellen muß. Ohne amtlichen Nachweis ist jegliche Reklamation zwecklos, in diesem Falle wird Verzichtleistung des Empfängers angenommen.
- 8) Garantie kommt nur für bestimmte Artikel, soweit diese von der betreffenden Fabrik oder dem Lieferanten geleistet wird, in Frage und soweit der betreffende Lieferant ohne meine Mitverpflichtung derselben entspricht. Für Waren, welche nachweislich fehlerhaft geliefert wurden, oder bei welchen sich erst später, — jedoch innerhalb einer genannten Garantiefrist — Mängel herausstellen, bleibe ich selbst bemüht, gegen Franko-Rückgabe derselben baldmöglichst Ersatz zu liefern. Alle weiteren Verpflichtungen, insbesondere auch Ansprüche auf Schadenersatz etc., müssen jedoch abgelehnt werden.
- 9) Mit Abgabe von Bestellungen bzw. persönlichen Einkäufen erkennt Käufer die vorstehenden Bedingungen als rechtsverbindlich an.

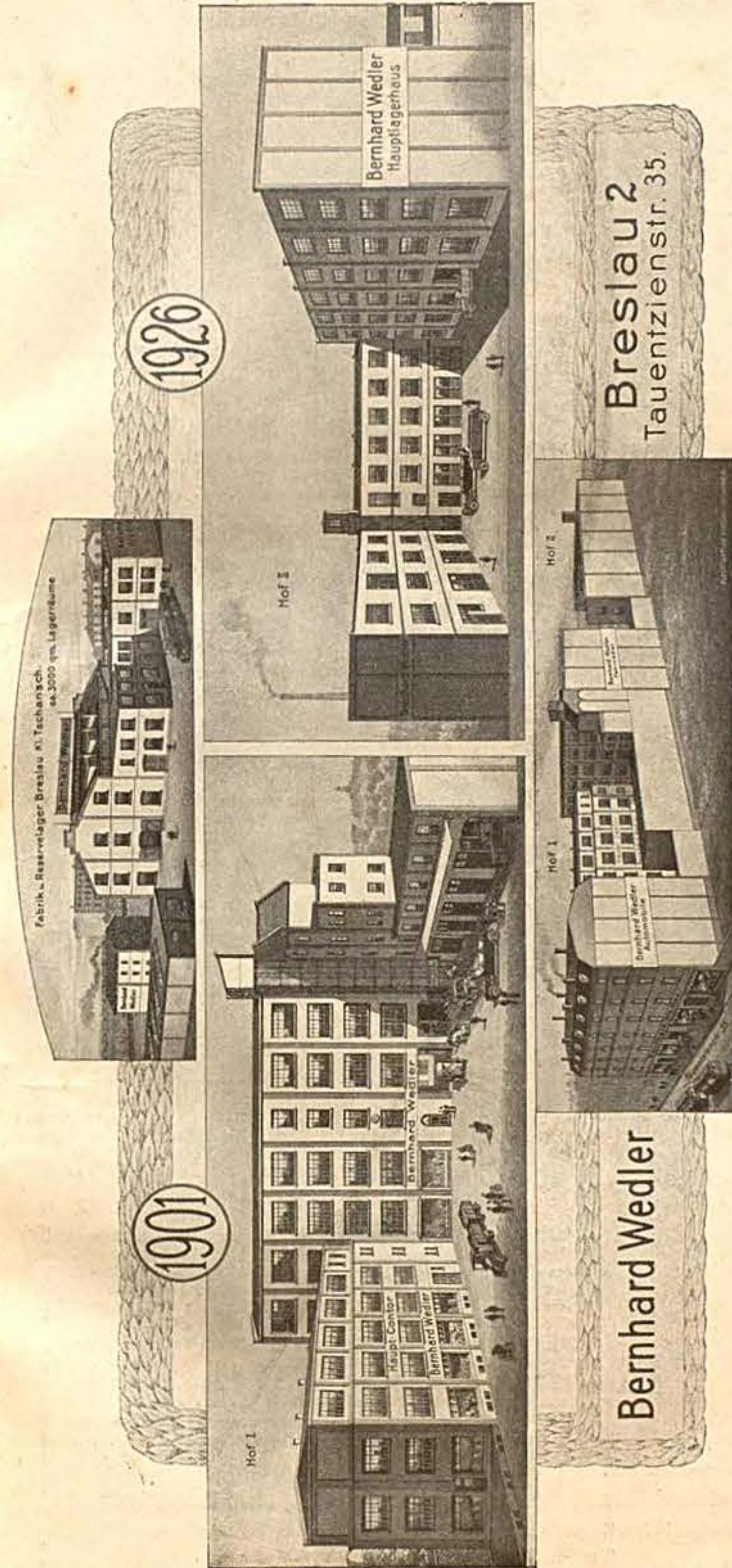

# Bernhard Wedler Breslau 2, Tauentzienstr. 35

Abtlg. I: Fahrräder, Nähmaschinen, Sprechapparate, Zubehör und Ersatzteile  
 Abtlg. II: Automobile, Motorräder, Ausrüstung, Ersatzteile, Auto- und Lastwagenbereifung

Fernruf: 40895 und Ohle 4107 — Telegramm-Adresse: Wedler, Breslau 2 — Postscheckkonto: Breslau Nr. 1223  
 Bankverbindung: Darmstädter und Nationalbank, Depositenkasse A, Breslau, Tauentzienplatz 1

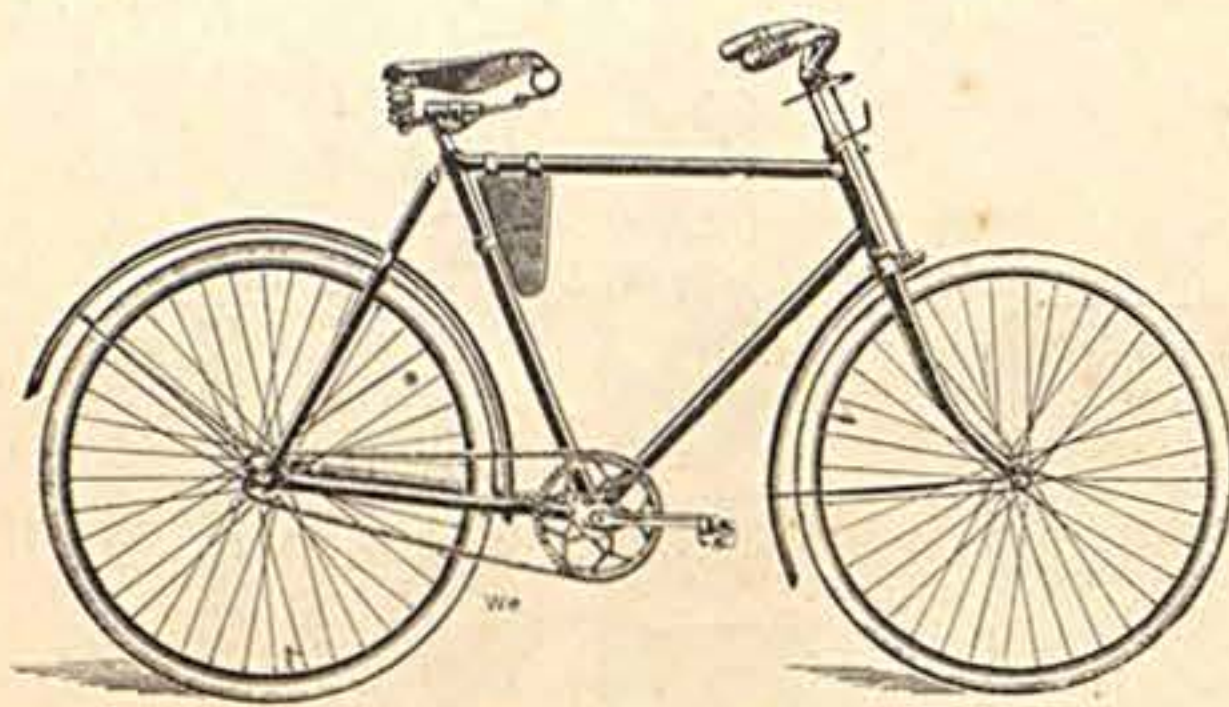

**Sieger Herrenrad Nr. 1**

Billige Konkurrenzmaschine mit geschweißtem Rahmen, schwarz emailliert, gutes Tretlager, Pedale mit Gummi, Hammocksattel und Tasche. Komplet mit Gummi und Freilaufnabe nach meiner Wahl . . . M

**Sieger Luxus-Herrenrad Nr. 2**

Dasselbe Modell wie vor, jedoch Rahmen, Gabel und Schutzbleche mit Linien, Felgen R. T. farbig, Sattel hell vernickelt, mit Gummi und Freilaufnabe nach meiner Wahl . . . M

**Ideal Herrenrad Nr. 3**

mit Doppelglockenlager, Rahmen geschweißt, Pedale mit Gummi, prima Hammocksattel und Tasche. Komplet mit gutem Gummi und Freilaufnabe nach meiner Wahl . . . M

**Ideal Luxus-Herrenrad Nr. 4**

Dasselbe Modell wie Nr. 3, jedoch Rahmen, Gabel und Schutzbleche mit Linien, Felgen R. T. farbig, Sattel hell vernickelt. Komplet mit Gummi und Freilaufnabe nach meiner Wahl . . . M

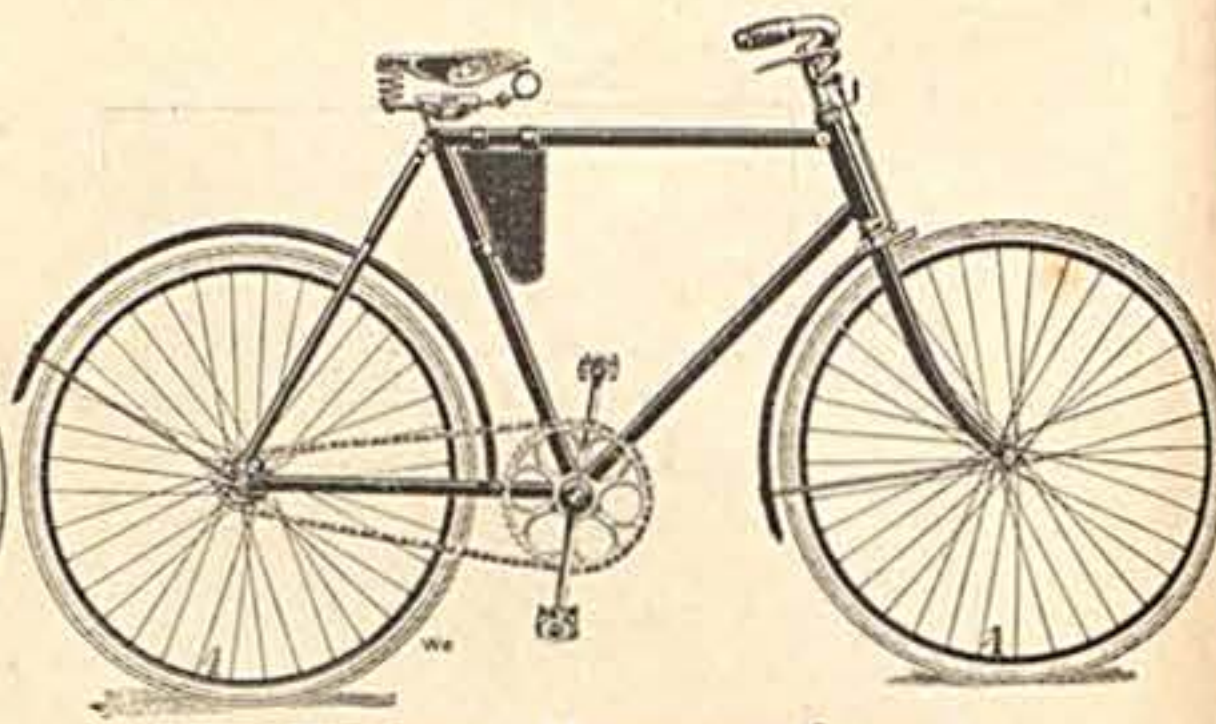

**Renoma Herrenrad Nr. 5**

Rahmen geschweißt, schwarz emailliert, mit gutem Doppelglockenlager, Pedale mit Gummi, Hammocksattel und Tasche. Komplet mit guten Pneumatiks und Freilaufnabe nach meiner Wahl . . . M

**Renoma Luxus-Herrenrad Nr. 6**

Dasselbe Modell wie vor, jedoch Rahmen, Gabel und Schutzbleche mit Linien, Felgen R. T. farbig, Sattel hell, vernickelt, mit Gummi und Freilaufnabe nach meiner Wahl . . . M

**Brillant Herrenrad Nr. 7**

mit gelötetem Rahmen und erstklassigem Doppelglockenlager. Komplet mit guten Pneumatiks u. Freilaufnabe nach meiner Wahl, M

**Brillant Luxus-Herrenrad Nr. 8**

mit gelötetem Rahmen, Doppelglockenlager. Rahmen, Gabel und Schutzbleche mit Linien, Felgen R. T. farbig, Sattel hell, vernickelt. Komplet mit Gummi und Freilaufnabe nach meiner Wahl . . . M

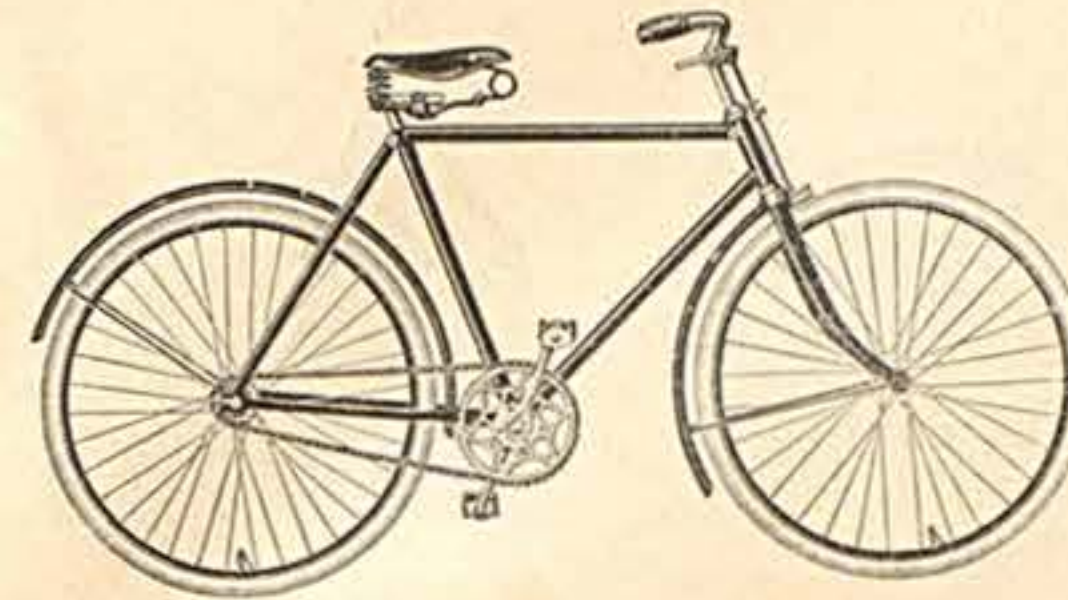

**Excelsior Herrenrad Nr. 15**

mit meiner Marke **Orkan, Stahlrad** oder and. Marken, wie auf Seite 14 abgebildet. Rahmen aus nahtlosem Rohr mit Innenlötung und prima Doppelglockenlager, Sattel und Tasche aus prima Leder. Komplet mit prima Bereifung sowie Union-, Astoria- oder Badeniafreilaufnabe M

**Excelsior Luxus-Herrenrad Nr. 16**

genau wie vor, jedoch Rahmen, Gabel und Schutzbleche mit Goldlinien, Felgen R. T. farbig oder schwarz mit bunten Streifen. Helles Lederzeug mit vernickelten Federn. Komplet mit prima Bereifung, sowie Union-, Astoria- oder Badeniafreilaufnabe. . . . M

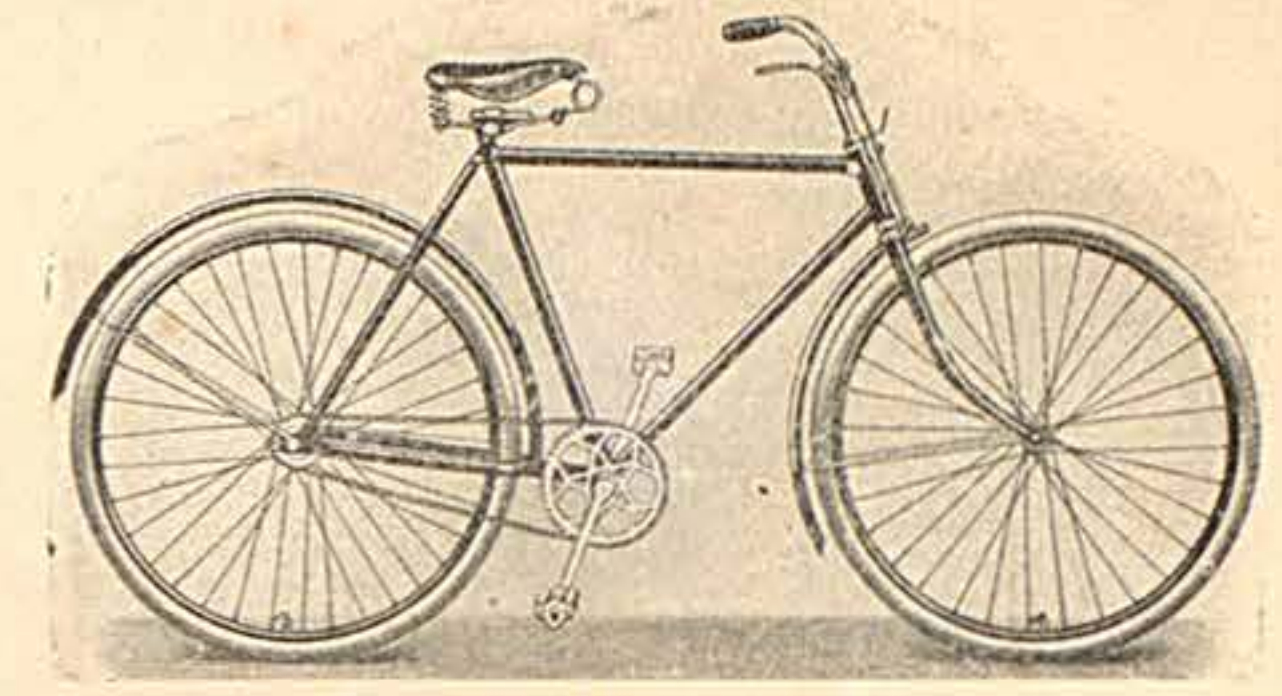

**Badenia Herrenrad Nr. 17**

mit meiner Marke **Orkan, Stahlrad** oder anderen Marken wie auf Seite 14 abgebildet. Rahmen aus nahtlos. Rohr mit Innenlötung u. prima Doppelglockenlager. Prima Hammocksattel und Tasche. Komplet mit prima Bereifung, sowie Union-, Astoria- oder Badeniafreilaufnabe M

**Badenia Luxus-Herrenrad Nr. 18**

genau wie vor, jedoch Rahmen, Gabel und Schutzbleche mit Goldlinien, Felgen R. T. farbig oder schwarz mit bunten Streifen. Helles Lederzeug mit vernickelten Federn. Komplet mit prima Bereifung, sowie Union-, Astoria- oder Badeniafreilaufnabe . . . . M



**Orkan Herrenrad Nr. 9**

moderne und elegante Rahmenkonstruktion aus nahtlos gezogenem Stahlrohr, Ia Innenlötung, leichtlaufendes Doppelglockenlager, Kettenrad in diversen Mustern, Gabel mit vernickeltem Kopf, Pedale mit Gummieinlage, prima Hammocksattel und Tasche mit Werkzeug. Ia Emaillierung und Vernickelung, mit prima Dunlop-Pneumatiks und Union-, Astoria- oder Badenia-Freilaufnabe . . . . M

**Orkan Luxus-Herrenrad Nr. 10**

sonst wie vor, jedoch Rahmen, Gabel und Schutzbleche mit Doppellinien, Felgen R. T. farbig oder schwarz mit bunten Streifen, helles, vernickeltes, Lederzeug, mit prima Dunlop-Pneumatiks und Union-, Astoria- oder Badenia-Freilaufnabe . . . . M



**Rex Luxus-Herrenrad Nr. 11**

leichtes Tourenrad mit Muffenlötung, Rahmen, Gabel und Schutzbleche mit Linien, Felgen 28x1 1/4 R. T. farbig. Kurbelkeil-Tretlager, Sattel hell, vernickelt. Komplet mit Gummi und Badenia-, Union- oder Astoria-Freilaufnabe . . . . M

**Orkan Luxus-Herrenrad Nr. 12**

hochvornehme, außerordentlich leichte Bauart, nach vorn fallender Rahmen aus dünnem aber stabilem Stahlrohr mit Muffenlötung, hochfein schwarz emailliert, mit Doppellinien abgesetzt, leichtlaufendes staubdichtes Keiltretlager, Kettenrad in verschiedenen Ausführungen, Pedale mit Gummieinlagen, Lenker englisches Modell mit kurzem Vorbau, Hammocksattel hell, vernickelt und Tasche mit Werkzeug

Nr. 12 Mit R. T. farbigen Felgen 28x1 1/2, prima Wulststreifen, sowie Union-, Astoria- oder Badenia-Freilaufnabe . . . . M

Nr. 13 Mit R. T. farbigen Wulstfelgen, 28x1 1/4 x 1 3/4, pr. Bereifung, und Union- oder Badenia-Freilaufnabe . . . . M

Nr. 14 Mit R. T. farbigen Westwoodfelgen, prima Drahtreifen und Union-, Astoria- oder Badenia-Freilaufnabe . . . . M

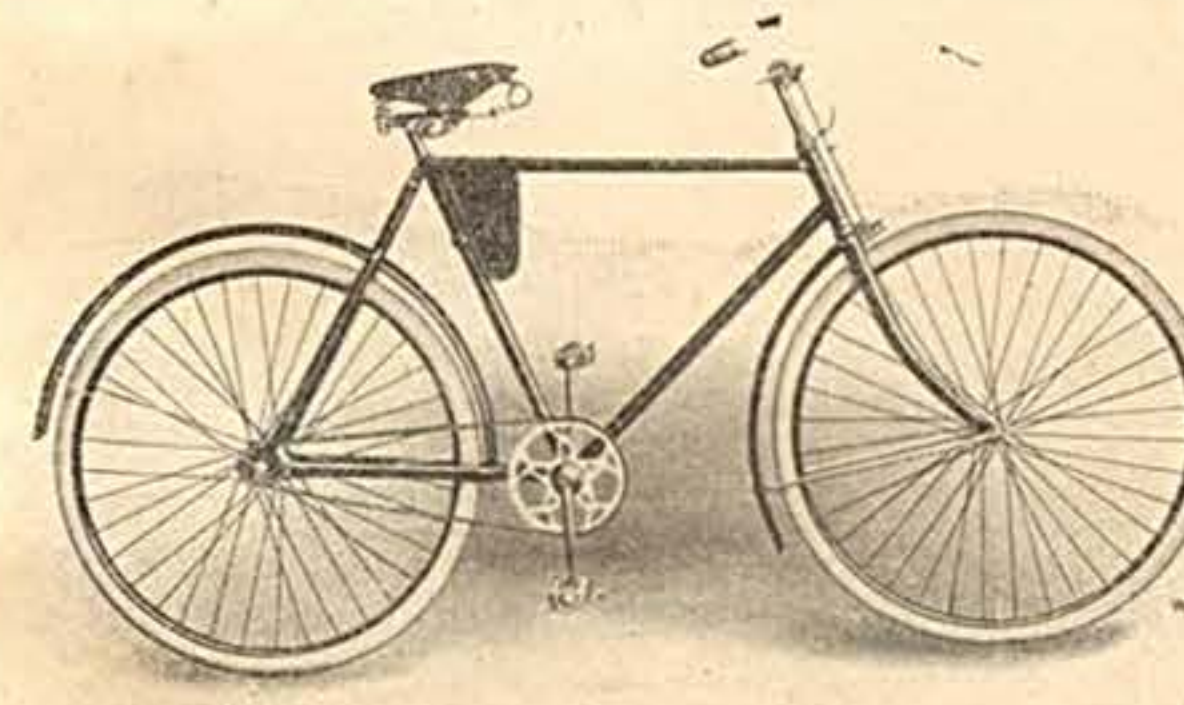

**Stahlrad Herrenrad Nr. 19**

mit gelötetem Rahmen aus nahtlosem Stahlrohr, hochfein emailliert mit prima Doppelglockenlager, alle blanken Teile hochfein vernickelt. Sattel und Tasche aus prima Leder. Komplet mit prima Bereifung und Union-, Astoria- oder Badeniafreilaufnabe . . . . M

**Stahlrad Luxus-Herrenrad Nr. 20**

genau wie vor, jedoch Rahmen, Gabel und Schutzbleche mit Goldlinien, Felgen R. T. farbig. Helles Sattelzeug mit vernickelten Federn. Mit prima Bereifung und Union-, Astoria- oder Badeniafreilaufnabe M

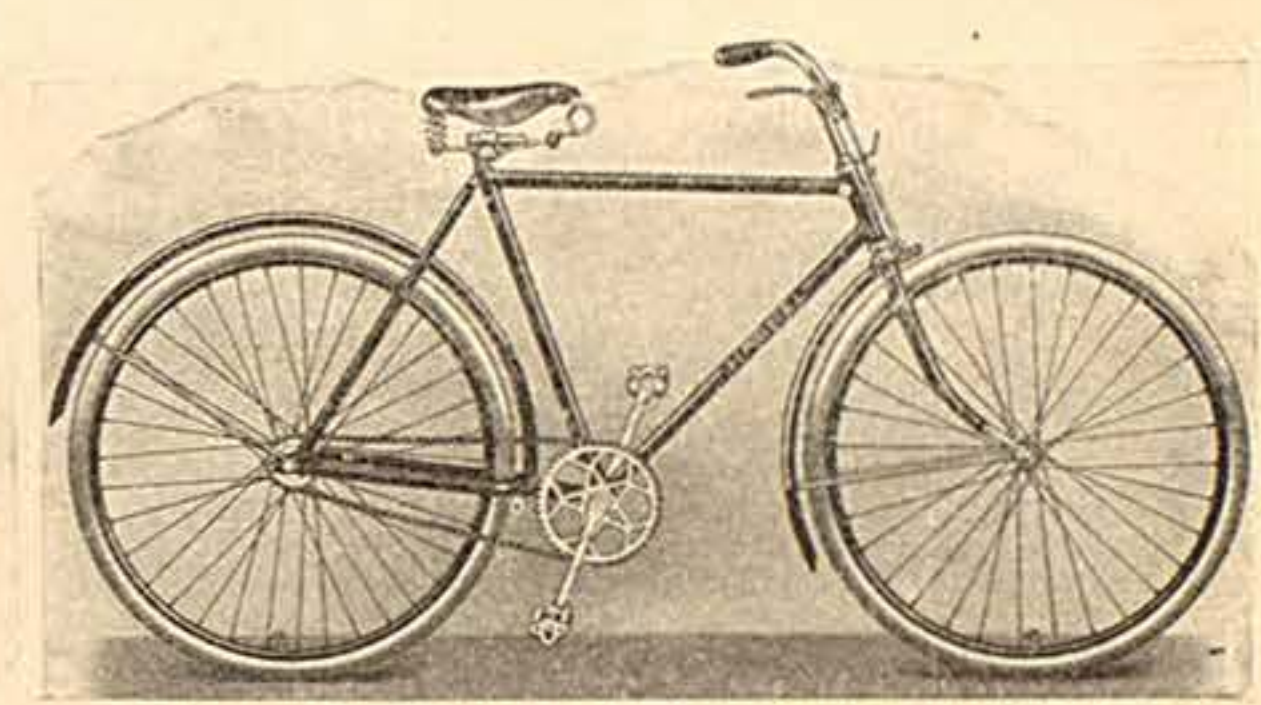

**Orig. Haenel-Corvette Herrenrad Nr. 21**

Rahmen aus bestem nahtlosem Stahlrohr mit Innenlötung, fein schwarz emailliert, Gabelkopf und -Enden vernickelt. Prima Gummipedale, Hammocksattel mit vernickelten Federn und helles Leder. Mit prima Bereifung und Union-, Astoria- oder Badeniafreilaufnabe M

**Orig. Haenel-Corvette Luxus-Herrenrad Nr. 22**

genau wie vor, jedoch Rahmen, Gabel und Schutzbleche mit Goldlinien, Felgen R. T. farbig. Helles Lederzeug mit vernickelten Federn. Mit prima Bereifung und Union-, Astoria- oder Badeniafreilaufnabe M

Räder in bunter Emaillierung mehr M

Sämtliche Räder verstehen sich einschl. Gummi, Freilaufnabe u. Vorfracht, ohne Verpackung

Mit Conti extra prima Bereifung oder Dunlop, Phönix, Metzeler oder Conti-Gebirgsreifen entsprechender Aufpreis.

Räder Nr. 5-14 in bunter Emaillierung mehr M

Sämtliche Preise verstehen sich einschl. Gummi, Freilaufnabe u. Vorfracht ohne Verpackung

Mit Conti extra prima Bereifung oder Dunlop, Phönix, Metzeler oder Conti-Gebirgsreifen entsprechender Aufpreis.

Räder Nr. 9 bis 12 kosten mehr { a) mit Torpedofreilaufnabe M  
b) „ Doppeltorpedo M  
c) „ Dreigangtorpedo M

Vorstehende Räder kosten mehr { a) Mit Torpedo- oder Rotaxfreilauf M  
b) „ Doppeltorpedofreilauf . . . M  
c) „ Dreigangtorpedofreilauf. . . M

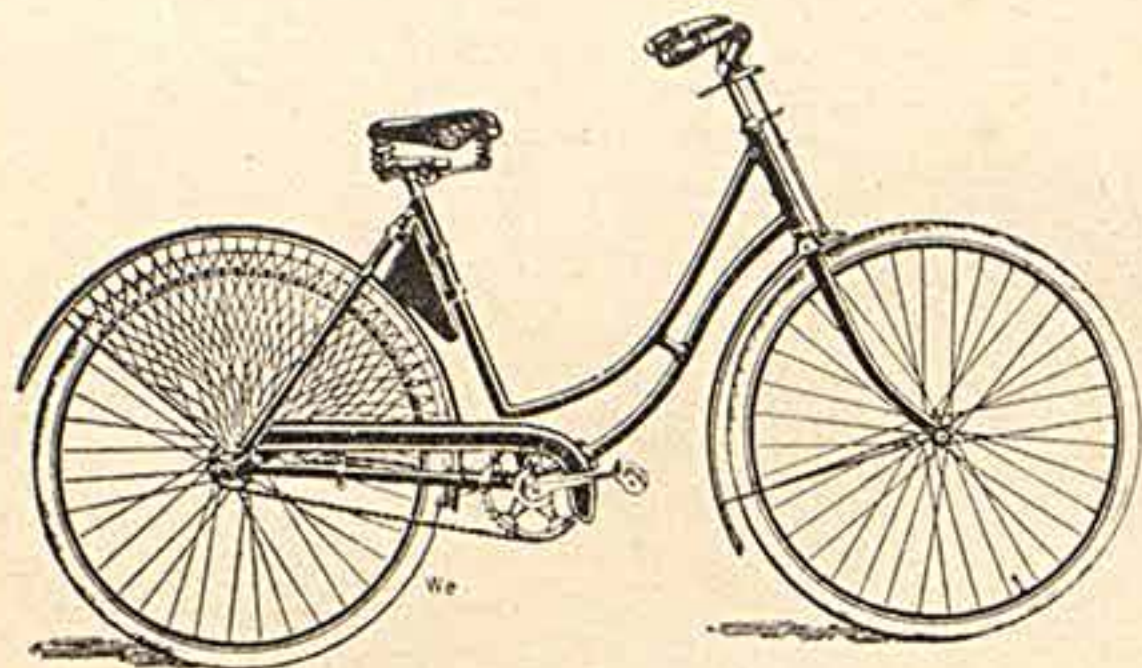

**Sieger Damenrad Nr. 23**

Billige Konkurrenzmaschine mit geschweisstem Rahmen, schwarz emailliert, Pedale mit Gummi, Hammocksattel und Tasche. Komplet mit Gummi und Freilaufnabe nach meiner Wahl. . . . . M

**Sieger Luxus-Damenrad Nr. 24**

Dasselbe Modell wie vor, jedoch Rahmen, Gabel und Schutzbleche mit Linien. Felgen R. T. farbig, Sattel hell, vernickelt. . . . . M

**Ideal Damenrad Nr. 25**

Ausstattung wie vor, jedoch mit Doppelglockenlager. Komplet mit Gummi und Freilaufnabe nach meiner Wahl. . . . . M

**Ideal Luxus-Damenrad Nr. 26**

mit Doppelglockenlager Rahmen, Gabel und Schutzbleche mit Linien, Felgen R. T. farbig, Sattel hell, vernickelt. Komplet mit Gummi und Freilaufnabe nach meiner Wahl. . . . . M

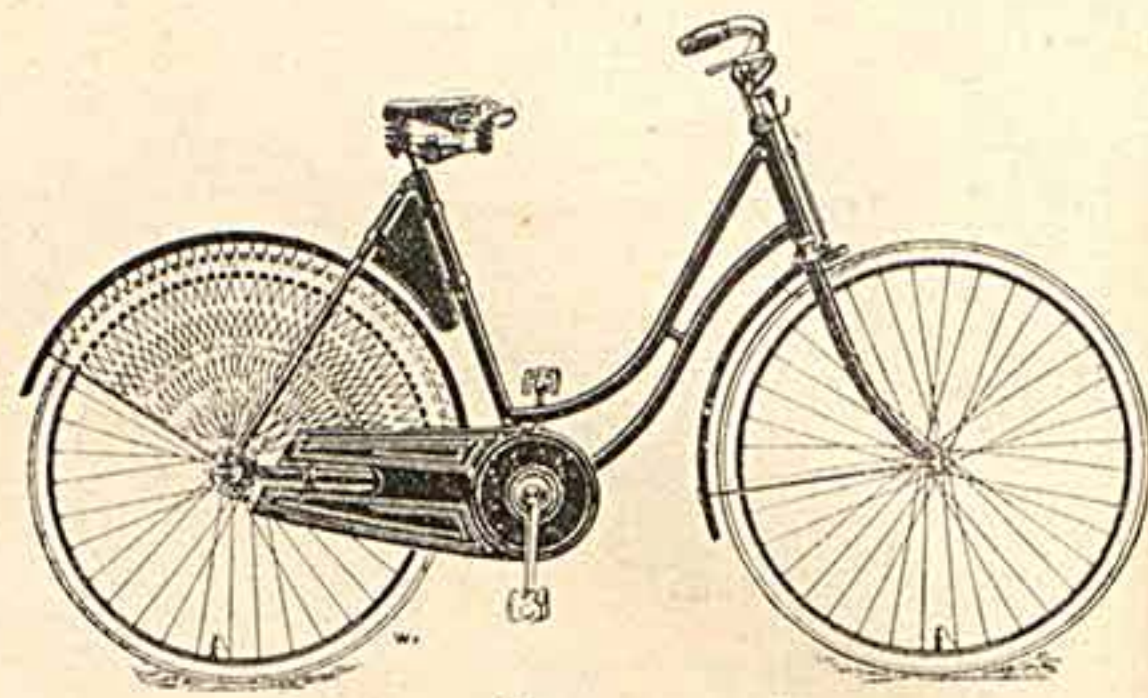

**Renoma Damenrad Nr. 27**

Rahmen geschweißt, schwarz emailliert, mit Doppelglockenlager, Pedale mit Gummi, Hammocksattel und Tasche. Komplet mit gutem Gummi und Freilaufnabe nach meiner Wahl. . . . . M

**Renoma Luxus-Damenrad Nr. 28**

Dasselbe Modell wie vor, jedoch Rahmen, Gabel und Schutzbleche mit Linien. Felgen R. T. farbig, Sattel hell, vernickelt. . . . . M

**Brillant Luxus-Damenrad Nr. 29**

mit gelötetem Rahmen und prima Doppelglockenlager. Komplet mit prima Pneumatiks u. Freilaufnabe nach meiner Wahl. . . . . M

**Brillant Damenrad Nr. 30**

mit gelötetem Rahmen, Doppelglockenlager, Rahmen, Gabel und Schutzbleche mit Linien, Felgen R. T. farbig, Sattel hell, vernickelt. Mit Gummi und Freilaufnabe nach meiner Wahl. . . . . M

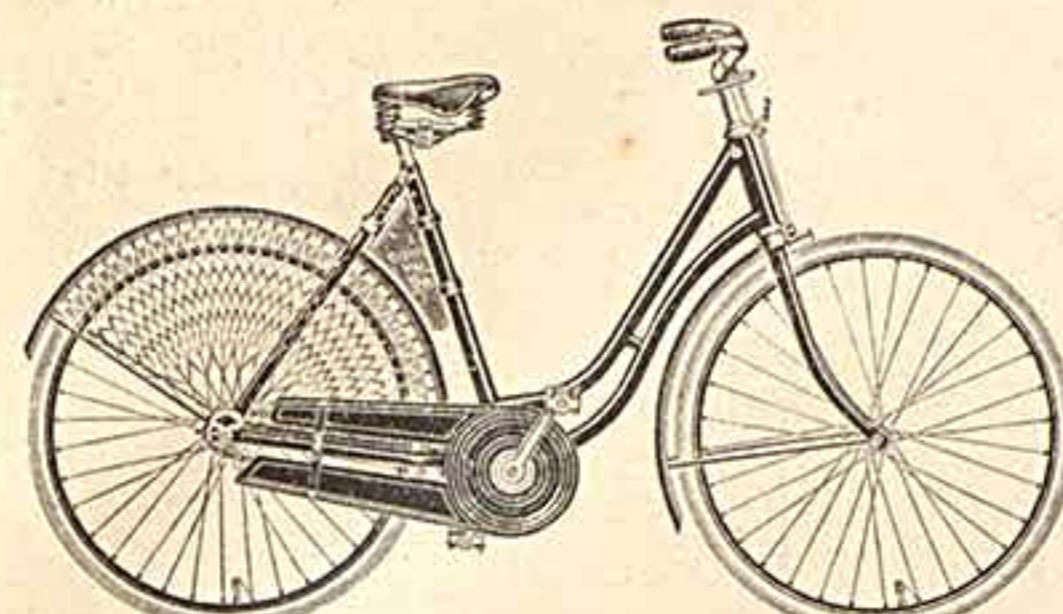

**Excelsior Damenrad Nr. 40**

mit meiner Marke **Orkan, Stahlrad** etc. Rahmen Innenlötung, fein schwarz emailliert, mit dauerhaftem Doppelglockenlager, Pedale mit Gummi, geprägter Kettenkasten, dichtgeknüpftes Kleidernetz, prima Hammocksattel und Tasche. Komplet mit prima Gummi und Union- oder Badenia-Freilaufnabe. . . . . M

**Excelsior Luxus-Damenrad Nr. 41**

Dasselbe Modell wie Nr. 40, jedoch Rahmen, Gabel und Schutzbleche mit Linien, Felgen R. T. farbig oder schwarz mit buntem Strich, Sattel hell, vernickelt. Mit prima Bereifung und Union- oder Badenia-Freilaufnabe. . . . . M

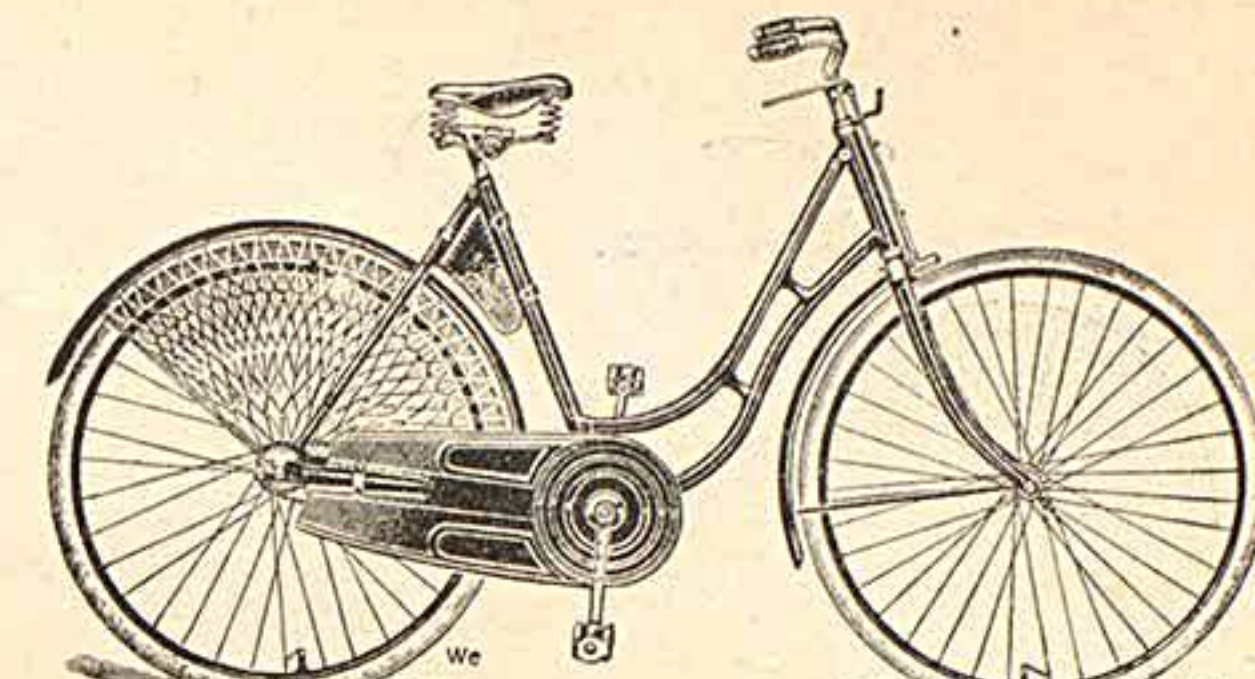

**Badenia Damenrad Nr. 42**

mit meiner Marke **Orkan, Stahlrad** etc. Rahmen nahtlos mit Innenlötung, fein schwarz emailliert, bestes Doppelglockenlager, schöner Kettenkasten und hochfeines Kleidernetz, Hammocksattel und Tasche aus prima Leder. Komplet mit prima Bereifung und Union- oder Badenia-Freilaufnabe. . . . . M

**Badenia Luxus-Damenrad Nr. 43**

Dasselbe Modell wie Nr. 42, jedoch Rahmen, Gabel und Schutzbleche mit Linien, Felgen R. T. farbig oder schwarz mit buntem Strich, Sattel hell, vernickelt. Mit prima Gummi und Union- oder Badenia-Freilaufnabe. . . . . M

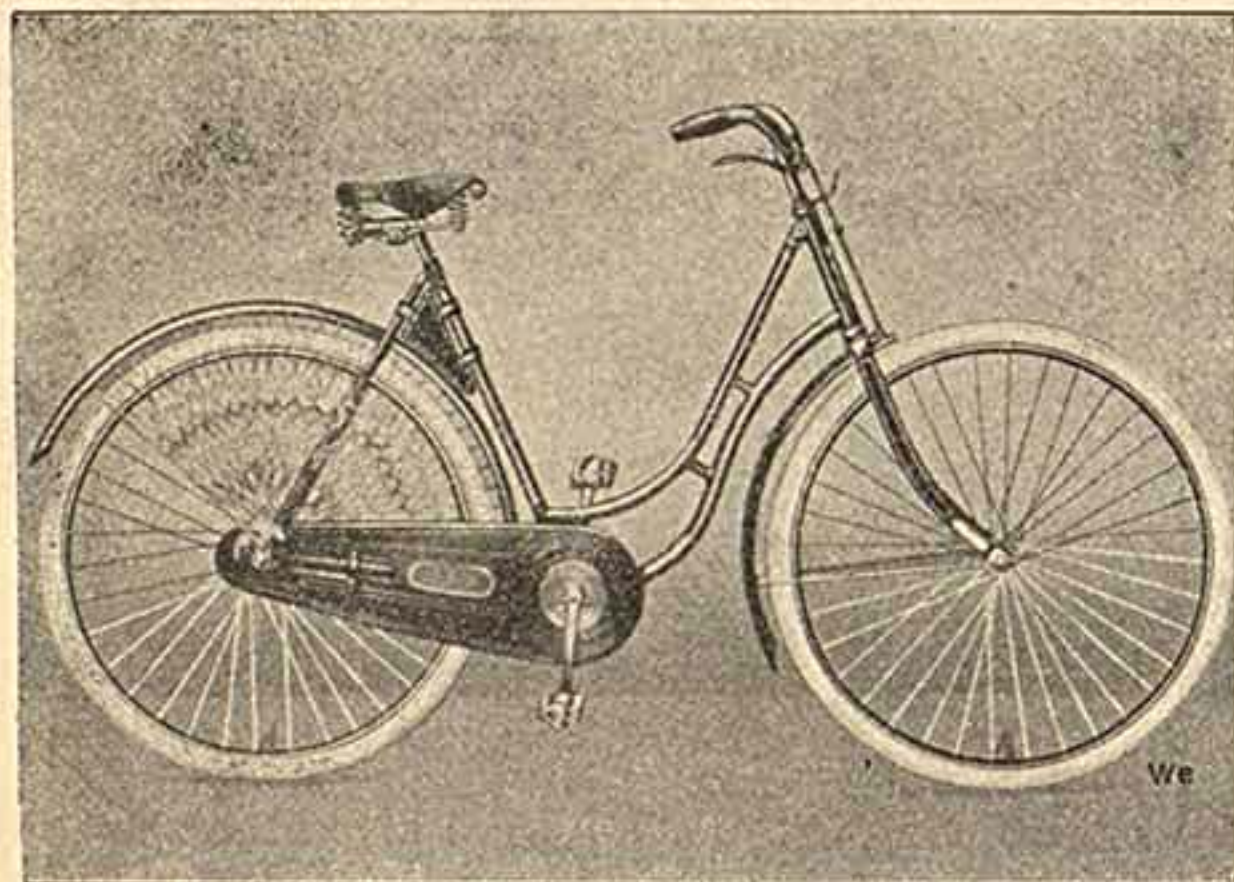

**Orkan Damenrad Nr. 31**

Elegante, leichte Damenmaschine mit Muffenlötung, schön geschweiften Rahmen, tiefschwarz emailliert, mit Goldlinien abgesetzt, erstklassiges Tretlager mit Kurbelkeilen, Kleidernetz dicht geknüpft in schönen Farben, schöner Kettenkasten, helles Lederzeug mit vernick. Federn.

Nr. 31 Mit R. T. farbigen Felgen 28x1 1/2, prima Wulstreifen und Union- oder Badeniafreilaufnabe. . . . . M

Nr. 31 a Mit R. T. farbigen Wulstfelgen, 28x1 1/4 x 1 3/4, prima Bereifung und Union- oder Badeniafreilaufnabe. . . . . M

Nr. 32 Mit R. T. farbigen Westwoodfelgen 28x1 1/4 x 1 3/4, prima Drahtreifen und Union- oder Badeniafreilaufnabe. . . . . M

Nr. 33 Mit Holzfelgen 28x1 1/4 x 1 3/4, prima Drahtreifen und Union- oder Badeniafreilaufnabe. . . . . M

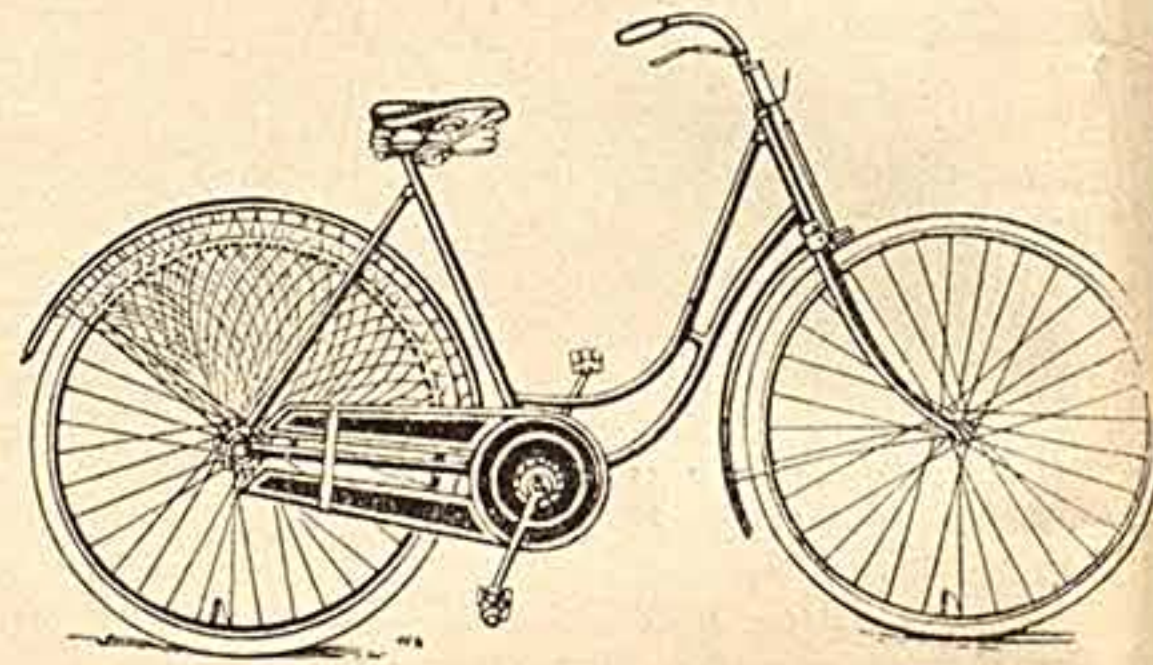

**Orkan Damenrad Nr. 34**

solider schöner Rahmenbau aus nahtlosem Rohr mit Innenlötung, erstklassiges Doppelglockenlager, Pedale mit Gummi, geprägter Kettenkasten, schönes dichtgeknüpftes Kleidernetz, guter Damen-Hammocksattel und Tasche. Komplet mit prima Gummi und Union- oder Badeniafreilaufnabe. . . . . M

**Orkan Luxus-Damenrad Nr. 35**

sonst wie vor, jedoch Rahmen, Gabel und Schutzbleche mit Doppellinien abgesetzt, Felgen R. T. farbig oder schwarz mit bunten Streifen, hell, vernickeltes Lederzeug. Mit prima Gummi und Union- oder Badeniafreilaufnabe. . . . . M



**Orig. Haenel-Corvette Damenrad Nr. 44**

Eleganter, modern geschweiften Rahmen aus nahtlosem Rohr mit Innenlötung, fein schwarz emailliert, mit bestem Doppelglockenlager, schöner Kettenkasten, feines Kleidernetz, Sattel und Tasche aus prima Leder. Mit prima Gummi u. Union- oder Badenia-Freilaufnabe. . . . . M

**Orig. Haenel-Corvette Luxus-Damenrad Nr. 45**

Ausstattung wie vor, jedoch Rahmen, Gabel und Schutzbleche mit Linien, Felgen R. T. farbig oder schwarz mit bunten Streifen, helles vernickeltes Lederzeug. Komplet mit prima Bereifung und Union- oder Badenia-Freilaufnabe. . . . . M

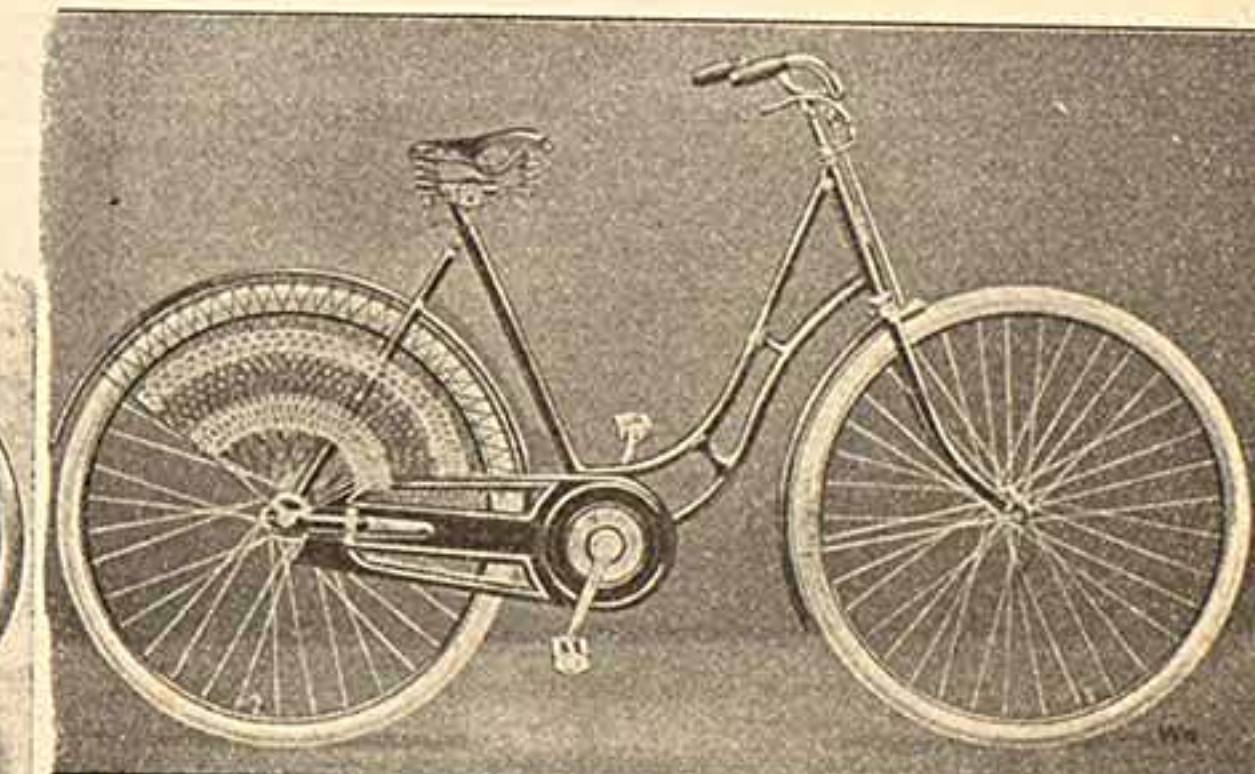

**Stahlrad Damenrad Nr. 46**

Moderner Rahmenbau mit Innenlötung, schön geschweifte Rohre, fein schwarz emailliert, vorzügliches Doppelglockenlager, Pedale mit Gummi, schönes Kleidernetz, Sattel und Tasche aus prima Leder. Mit guten Pneumatiks und Badenia- oder Union-Freilaufnabe. . . . . M

**Stahlrad Luxus-Damenrad Nr. 47**

Genau wie vor, jedoch Rahmen, Gabel und Schutzbleche mit Linien, Felgen R. T. farbig, hell vernickeltes Sattelzeug. Komplet mit prima Gummi und Badenia- oder Union-Freilaufnabe. . . . . M

**Obige Räder in bunter Emaillierung** mehr . . . . . M

**Sämtliche Räder verstehen sich einschl. Gummi, Freilaufnabe u. Vorracht, ohne Verpackung.**

Mit Conti extra prima Bereifung oder Dunlop, Phönix, Metzeler oder Conti-Gebirgsreifen entsprechender Aufpreis.

**Sämtliche Preise verstehen sich einschl. Gummi, Freilaufnabe u. Vorracht, ohne Verpackung.**

Mit Conti extra prima Bereifung oder Dunlop, Phönix, Metzeler oder Conti-Gebirgsreifen entsprechender Aufpreis.

Räder Nr. 31 bis 35 kosten mehr { a) mit Torpedo- oder Rotaxfreilauf M  
b) „ Doppeltorpedo M  
c) „ Dreigangtorpedo M

Obige Räder kosten mehr { a) Mit Torpedo- oder Rotax-Freilaufnabe . . . . . M  
b) „ Doppeltorpedo . . . . . M  
c) „ Dreigangtorpedo . . . . . M

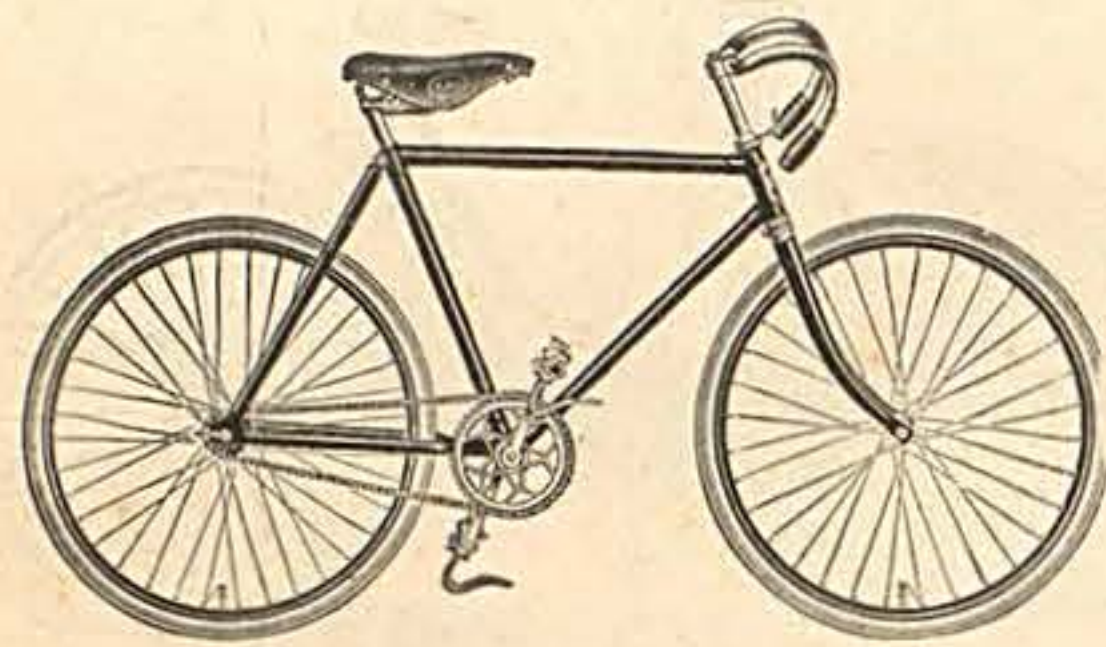

**Excelsior Straßenrenner Nr. 50**

mit meiner Marke **Orkan**, Renoma, **Stahlrad** etc., schräg nach vorn fallender Rahmenbau mit Muffenlötung, leichtlaufend, Keillager, Kette  $1\frac{1}{2} \times \frac{1}{8}$ , Rennzackenpedale, ohne Rennhaken, moderne Rennlenkstange, schmaler, langer Rennsattel, Hohlstahlfelgen  $28 \times 1\frac{1}{4}$ , R. T. farbig mit prima Wulstreifen und Torpedofreilauf . . . . . M

Nr. 51 dito mit R. T. farbigen Westwoodfelgen  $28 \times 1\frac{1}{4} \times 1\frac{3}{4}$ , prima Drahtreifen, Rotax- oder Torpedofreilaufnabe . . . . . M

Nr. 52 dito mit Holzfelgen  $28 \times 1\frac{1}{4} \times 1\frac{3}{4}$ , prima Drahtreifen und Rotax- oder Torpedofreilaufnabe . . . . . M

Nr. 53 dito mit Holzfelgen,  $27 \times 1$  prima Schlauchreifen, Rotax- oder Torpedofreilaufnabe . . . . . M

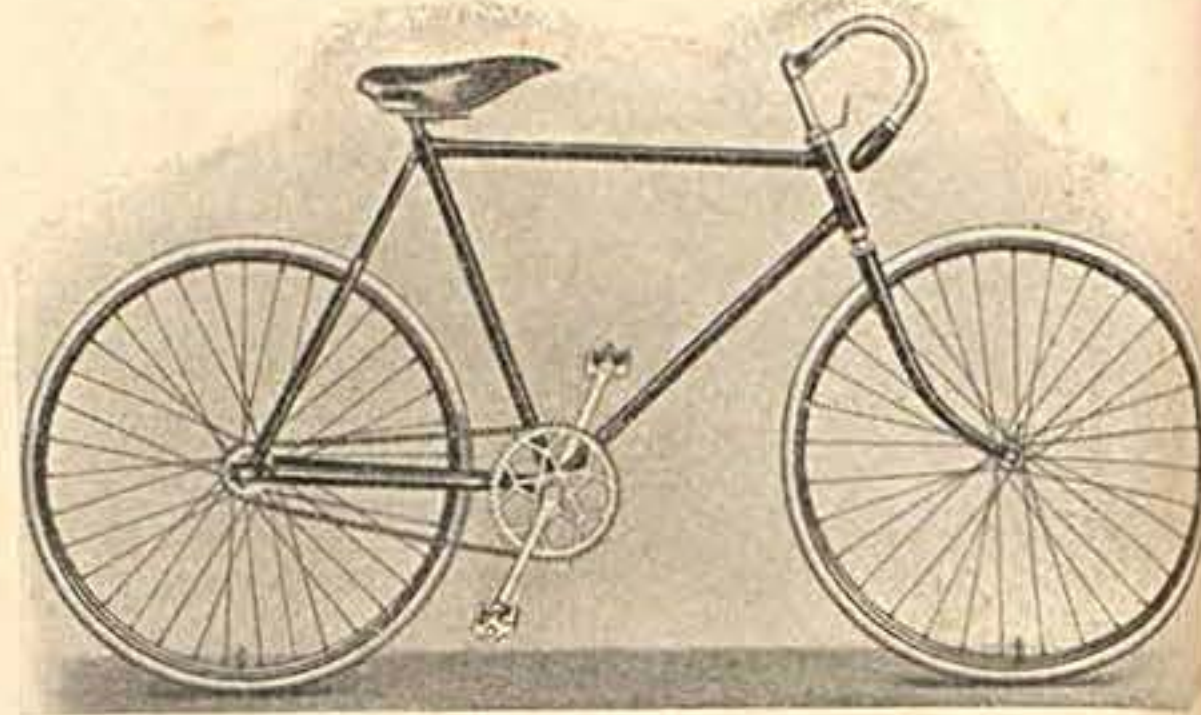

**Orkan Straßenrenner Nr. 54**

extra leicht und zuverlässig, außergewöhnlich leichter Lauf, modern konstruierter Rahmen mit Muffenlötung, nach vorn fallend, schwarz emailliert mit Doppellinien, Keillager in bester Ausführung, Renn-Zackenpedale, Rennsattel hell vernickelt und Tasche, Hohlstahlfelgen  $28 \times 1\frac{1}{4}$  R. T. farbig mit prima Wulstreifen und Torpedo- oder Rotaxfreilaufnabe . . . . . M

Nr. 55 dito mit R. T. farbigen Westwoodfelgen  $28 \times 1\frac{1}{4} \times 1\frac{3}{4}$ , prima Drahtreifen, Torpedo- oder Rotaxfreilaufnabe . . . . . M

Nr. 56 dito mit Holzfelgen, prima Drahtreifen  $28 \times 1\frac{1}{4} \times 1\frac{3}{4}$ , Rotax- oder Torpedofreilaufnabe . . . . . M

Nr. 57 dito mit Holzfelgen,  $27 \times 1$  prima Schlauchreifen, Rotax- oder Torpedofreilaufnabe . . . . . M

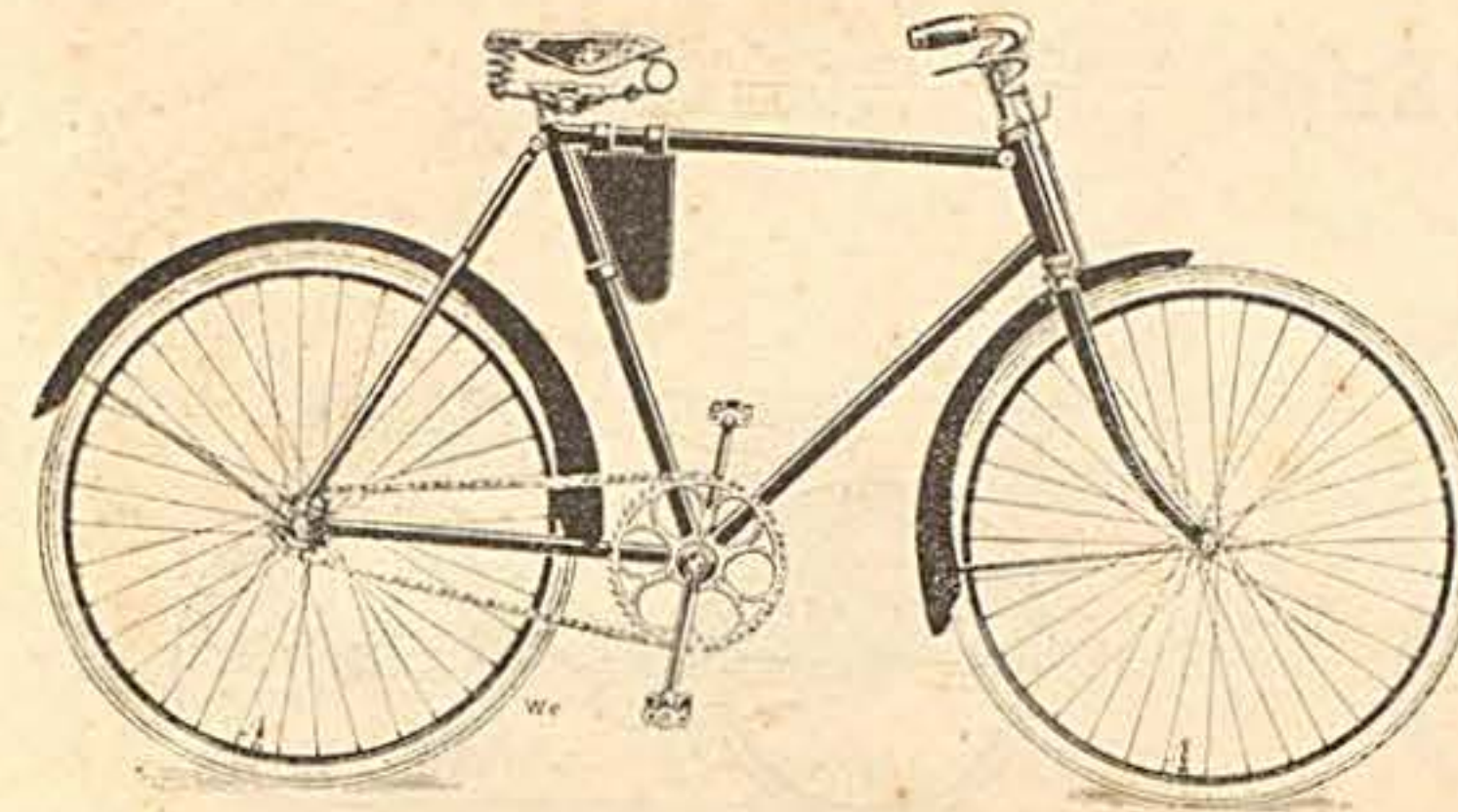

**Orkan-Geschäftsradsrad**

Nr. 68

**Unverwüchtliches Gebrauchsrad für starke Beanspruchung**

und besonders schwere Fahrer. Rahmen in kräftiger Ausführung, ff. schwarz emailliert mit kräftigem Doppelglockenlager, starke Präzisionsnaben, leichtlaufend, prima Stahlfelgen  $28 \times 1\frac{1}{4}$ , vernickelte Speichen 2 mm stark, kräftige Gummiklotzpedale, Schutzbleche mit Seitenschutz, großer Hammocksattel und Werkzeugtasche mit Werkzeug, mit prima Bereifung und Rotax- oder Torpedofreilaufnabe . . . . . M

**Orkan-Geschäftsradsrad**

Nr. 69

sonst wie vor, jedoch extra starke Felgen und Naben mit 2,5 mm Speichen . . . . . M

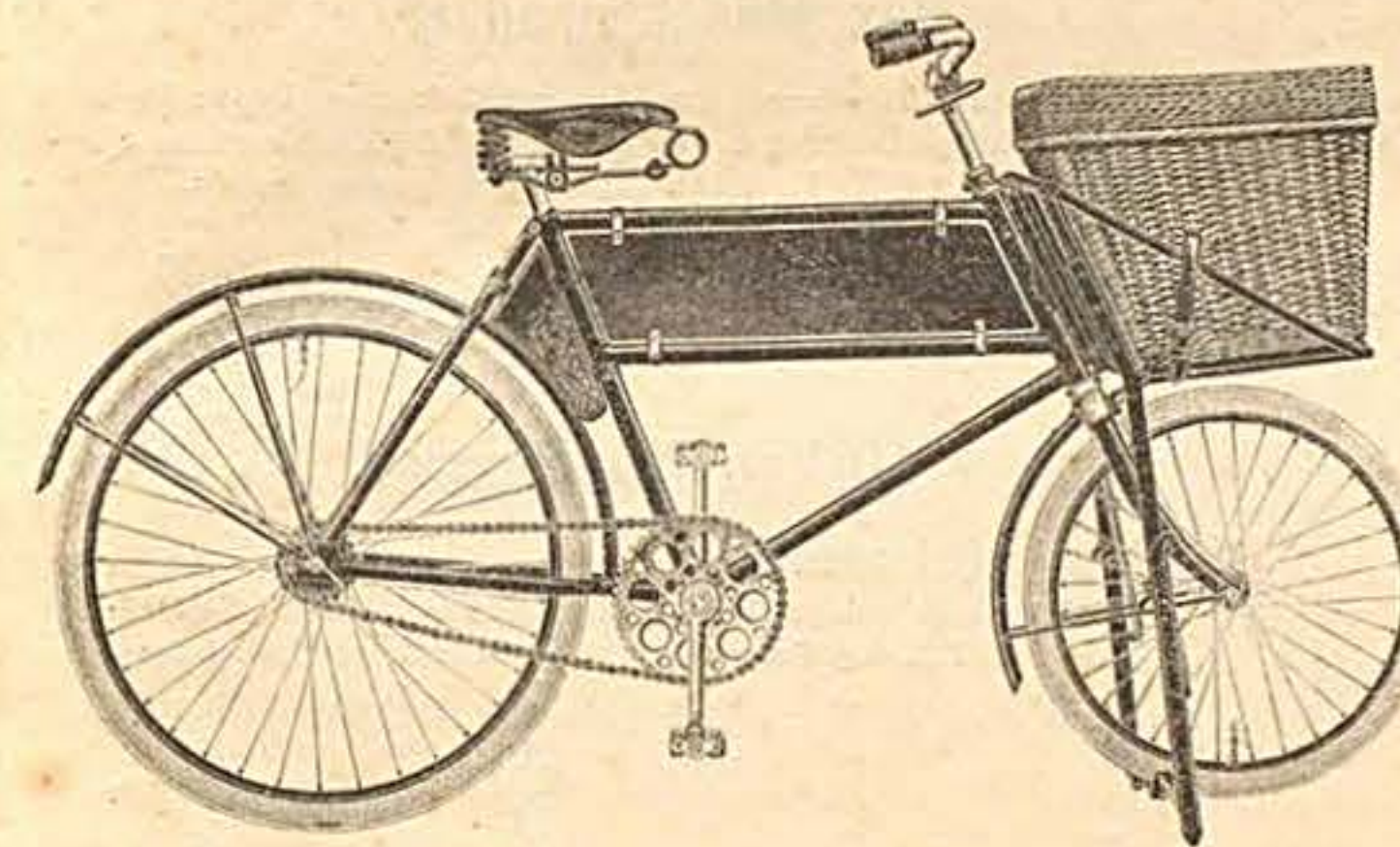

**Spezial-Gepäckrad**

Orig. Excelsior oder **Orkan** Nr. 70

**Besonders kräftiger Rahmenbau**

aus bestem nahtlosem Stahlrohr, prima schwarz emailliert, starkes Doppelglockenlager, mit Gummiklotzpedale, verstärkte Vorderradgabel, extra starke Felgen und Naben mit  $2\frac{1}{2}$  mm Speichen, großer Hammocksattel und Tasche aus prima Leder. Vollständig komplett mit extra starken Pneumatiks, Kippständer, Firmenschild, Gepäckträger, jedoch ohne Korb und ohne Freilaufnabe . . . . . M  
e) Aufpreis für Korb . . . . . M

**Sämtliche Rennmaschinen können auf Wunsch mit nachstehenden bunten Emaillierungen geliefert werden:**

- a) **Rahmen schwarz emailliert, mit buntfarbig gestrahltem Steuerkopf** . . . Mehrpreis M
- b) **Rahmen bunt emailliert, z. B. kaffeebraun, moosgrün, fliederfarbig usw.** . . . . . M
- c) **Rahmen bunt emailliert, mit andersfarbig gestrahltem Steuerkopf** . . . . . M



**Orig. Haenel-Corvette Straßenrenner Nr. 58**

Leicht nach vorn fallender Rahmen mit Muffenlötung, oberes Rohr und Sitzrohr 25,4, unteres Rohr 27 mm, allerbestes nahtloses Material. Fein schwarz emailliert mit Goldlinien, Gabel mit vernick. Kopf und Enden, Hinterrad ohne Kettenspanner, mit neuen Ausfallenden. Bestbewährtes schmales Präzisions-Keillager. Schmalere Rennsattel, hell, vernickelt und Tasche. Mit schmalen R. T. farbigen Hohlstahlfelgen  $1\frac{1}{4}$  prima Wulstreifen und Rotax- oder Torpedofreilaufnabe . . . . . M

Nr. 59 dito mit R. T. farbigen Westwoodfelgen  $28 \times 1\frac{1}{4} \times 1\frac{3}{4}$ , prima Drahtreifen, Rotax- oder Torpedofreilaufnabe . . . . . M

Nr. 60 dito mit Holzfelgen  $28 \times 1\frac{1}{4} \times 1\frac{3}{4}$ , prima Schlauchreifen, Rotax- oder Torpedofreilaufnabe . . . . . M

Nr. 61 dito mit Holzfelgen  $27 \times 1$ , prima Schlauchreifen und Rotax- oder Torpedofreilaufnabe . . . . . M



**Stahlrad Straßenrenner Nr. 62**

Moderner leichter Rahmen mit Muffenlötung, aus bestem nahtlosem Stahlrohr, fein schwarz emailliert mit Goldlinien, Hinterrad ohne Kettenspanner mit neuen Ausfallenden. Keil-Trellager absolut staubdicht und ölhaltend, Kette  $1\frac{1}{2} \times \frac{1}{8}$ . Langer schmaler Rennsattel, hell, vernickelt und helle Werkzeugtasche. Mit schmalen R. T. farbigen Hohlstahlfelgen, prima Wulstreifen, sowie Rotax- oder Torpedofreilaufnabe . . . . . M

Nr. 63 dito mit Westwoodfelgen R. T. farbig  $28 \times 1\frac{1}{4} \times 1\frac{3}{4}$ , prima Drahtreifen, Rotax- oder Torpedofreilaufnabe . . . . . M

Nr. 64 dito mit Holzfelgen  $28 \times 1\frac{1}{4} \times 1\frac{3}{4}$ , prima Drahtreifen, Rotax- oder Torpedofreilaufnabe . . . . . M

Nr. 65 dito mit Holzfelgen  $27 \times 1$ , prima Schlauchreifen, Rotax- oder Torpedofreilaufnabe . . . . . M

**Orig. Haenel Saal- und Kunstfahrmaschinen** nach den Vorschriften des B. D. R.

Modell 71

Rahmen 57 cm hoch, aus bestem nahtlosem Stahlrohr, 30 mm stark, Lenker besondere Form für Saalfahren mit Innenklemme. Starkes Doppelglockenlager m. 150 mm langen Kurbeln, Kettenrad  $48 \times 22$  Zähne Gummiblockpedale. Extra starke Naben und Felgen  $26 \times 1\frac{1}{2}$  mit 2 mm Speichen. Bereifung: Prima Conti, Excelsior, Dunlop oder Phönix. Komplett wie Abbildung in ganz vernickelter Ausführung ohne Freilauf . . . . . M

**Radball-Spielmaschine**

Modell 72

Ausstattung wie Modell 71 jedoch mit besonderer Lenkerbefestigung und 2,5 mm starken Speichen . . . . . M



Obige Räder verstehen sich sämtlich einschl. Gummi und Vorracht, Mod. 68 u. 69 inkl. Freilaufnabe

- Aufpreise für Freilaufnaben
- a) Union, Astoria oder Badeniafreilauf . . . . . M
  - b) Torpedo oder Rotaxfreilauf . . . . . M
  - c) Doppeltorpedo . . . . . M
  - d) Dreigangtorpedo . . . . . M

# Jugend-Räder

mit 35 40 45 und 50 cm Rahmenhöhe  
und 20 22 24 und 26 Zoll Rädergröße

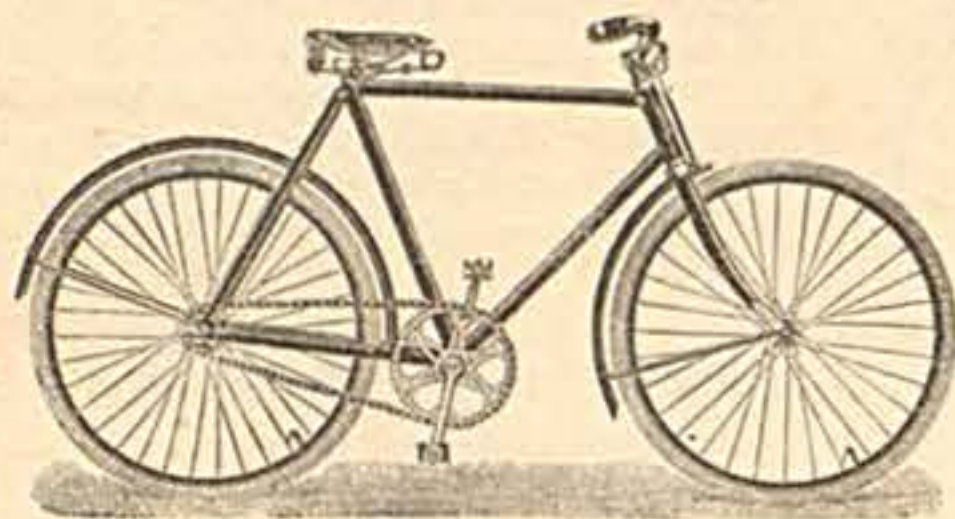

**Rex Knabenrad Nr. 75**

Rahmen la geschweißt, schwarz emailliert mit Goldlinien, Doppelglockenlager, Felgen R. T. farbig, Halbbrennsattel und Tasche. Kompl. mit guten Gummis und Freilaufnabe, mit 45 cm Rahmenhöhe und 24er Räder

Nr. 76 Dasselbe Modell jedoch 50 cm Rahmenhöhe u. 26er Räder, vollständig komplett wie Nr. 75

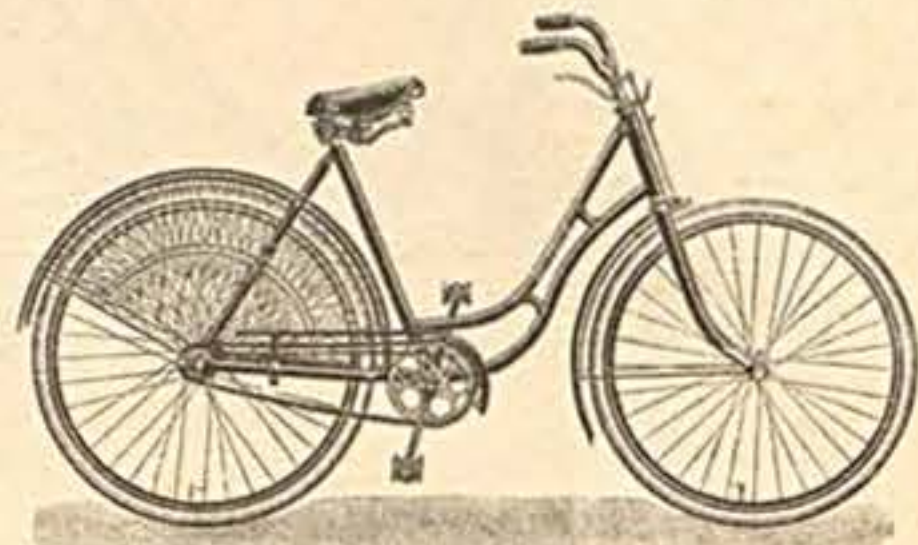

**Rex Mädchenrad Nr. 81**

Rahmen geschweißt, schwarz emailliert mit Goldlinien, Doppelglockenlager, extra kleine Lenkstange und kleiner Sattel, Kettenkasten wie bei Modell 89, Felgen R. T. farbig. Komplett mit guten Gummis und Freilaufnabe mit 45 cm Rahmenhöhe und 24er Räder

Nr. 82 Dasselbe Modell, jedoch 50 cm Rahmenhöhe und 26er Räder, vollständig komplett wie Nr. 81

## Orkan Knabenrad

Rahmen mit Innenlötung, schwarz emailliert mit Goldlinien, bestes Doppelglockenlager, Felgen R. T. farbig, Halbbrennsattel und Tasche. Komplett mit guten Pneumatiks und Freilaufnabe:

Nr. 77	Rahmenhöhe	37 cm,	Rädergröße	20 er	..	..
.. 78	..	42 ..	..	22 ..	..	..
.. 79	..	45 ..	..	24 ..	..	..
.. 80	..	50 ..	..	26 ..	..	..

## Orkan Mädchenrad

Rahmen mit Innenlötung, schwarz emailliert mit Goldlinien, bestes Doppelglockenlager, schöner Kettenkasten, dichtes Kleidernetz, Felgen R. T. farbig. Komplett mit guten Gummis und Freilaufnabe:

Nr. 83	Rahmenhöhe	35 cm,	Rädergröße	20 er	..	..
.. 84	..	40 ..	..	22 ..	..	..
.. 85	..	45 ..	..	24 ..	..	..
.. 86	..	50 ..	..	26 ..	..	..

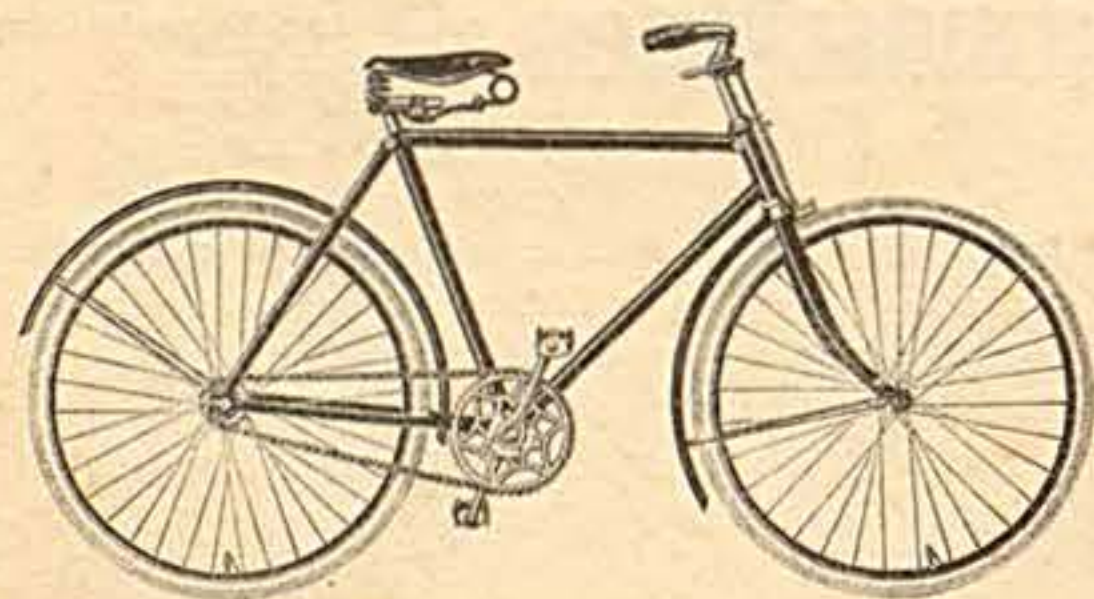

**Orig. Hänel-Corvette Knabenrad Nr. 87**

Moderner, gefälliger Rahmen mit Innenlötung, fein schwarz emailliert, mit Goldlinien, Doppelglockenlager, Gabelkopf und Enden vernickelt, kleiner Halbbrennsattel, Felgen R. T. farbig. Komplett mit guten Gummis und Freilaufnabe, Rahmenhöhe 45 cm, mit 24er Räder

Nr. 88 Dasselbe Modell, jedoch 50 cm Rahmenhöhe mit 26er Rädern, vollständig komplett wie Nr. 87

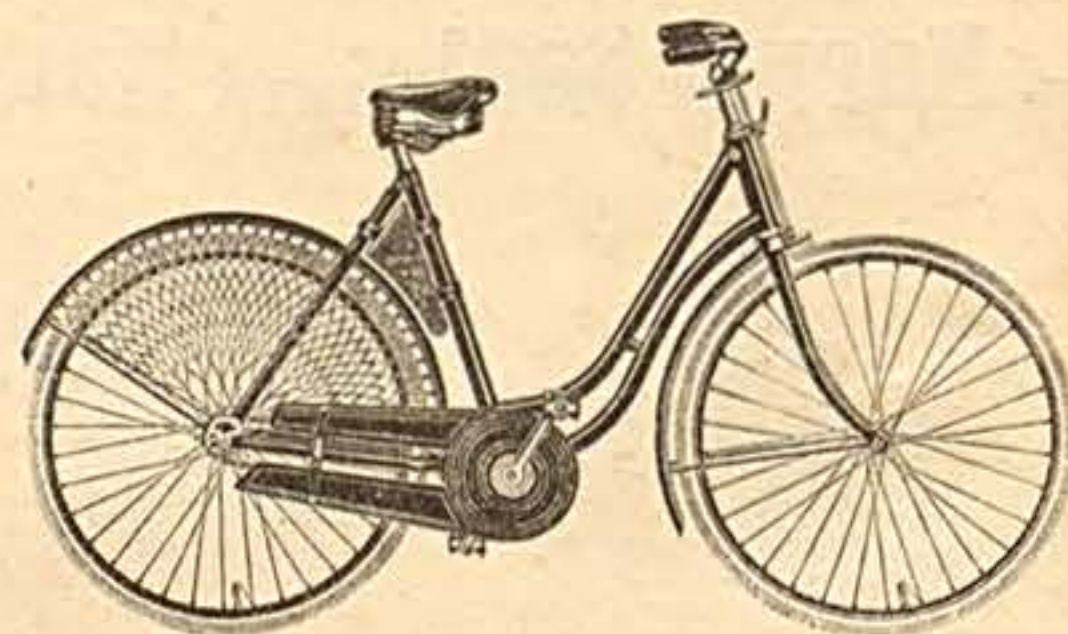

**Orig. Hänel-Corvette Mädchenrad Nr. 89**

Schön geschweiften Rahmen mit Innenlötung, schwarz emailliert mit Goldlinien, Gabel mit vernickeltem Kopf und Enden, bestes Doppelglockenlager, dichtgekuppeltes Kleidernetz, schöner Kettenkasten. Mit R. T. farbigen Felgen, guten Pneumatiks und Freilaufnabe, Rahmenhöhe 44 cm, mit 24er Räder

Nr. 90 Dasselbe Modell, jedoch 48 cm Rahmenhöhe mit 26er Rädern, vollständig komplett wie Nr. 89

Sämtliche Jugendräder verstehen einschl. Gummi, Freilaufnabe und Vorracht.

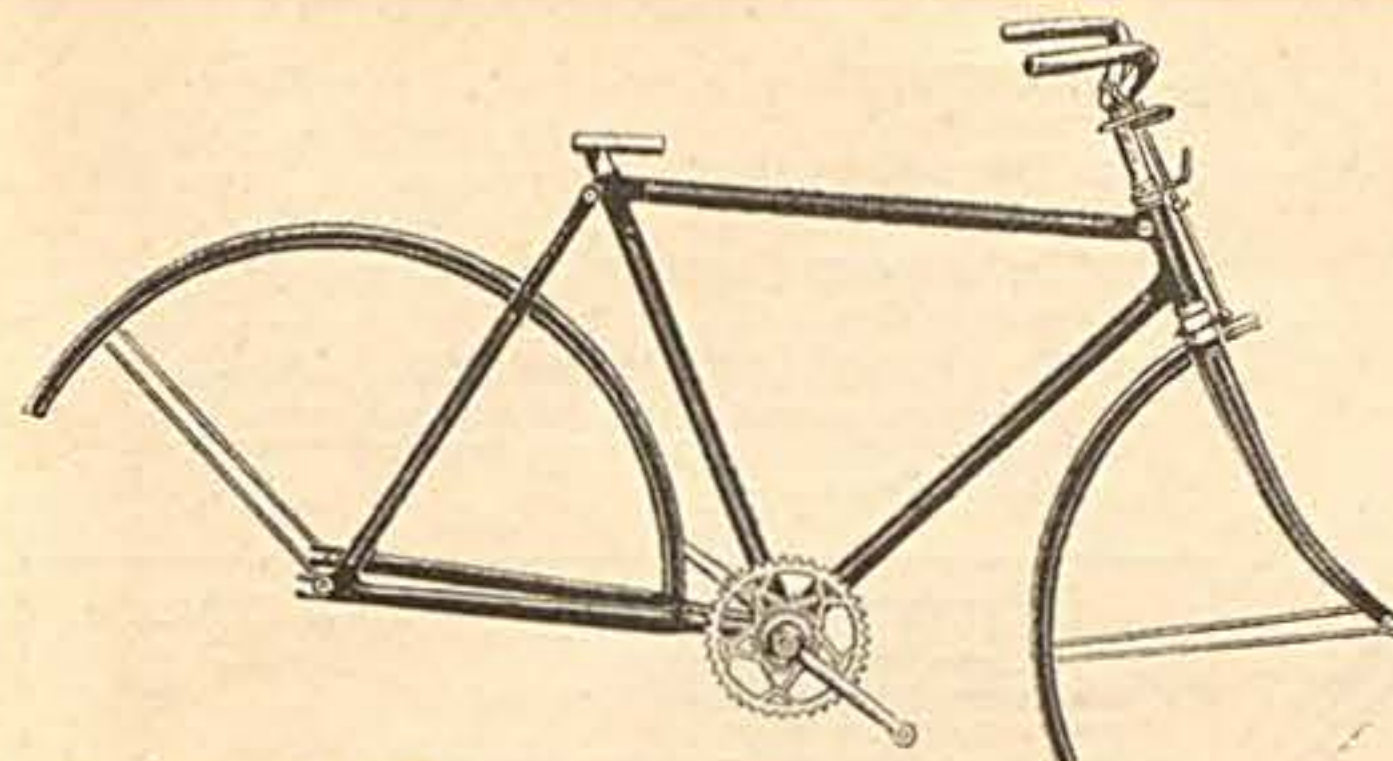

- Nr. 91 Herren-Rahmen mit komplettem Tretlager, Steuerung und Sattelstütze, ohne Schutzbleche, Lenker, Bremse
- .. 92 dito bessere Ausführung mit Doppelglockenlager
- .. 93 Renoma Herren-Rahmen mit Innenlötung u. Doppelglockenlager, Steuerung und Sattelstütze



- Nr. 94 Original Haenel-Corvette Herren-Rahmen mit Doppelglockenlager, Steuerung und Sattelstütze
- .. 95 dito mit Original-Schutzbleche, Lenker und Bremse
- .. 96 dito buntfarbig emaill., komplett wie Nr. 95

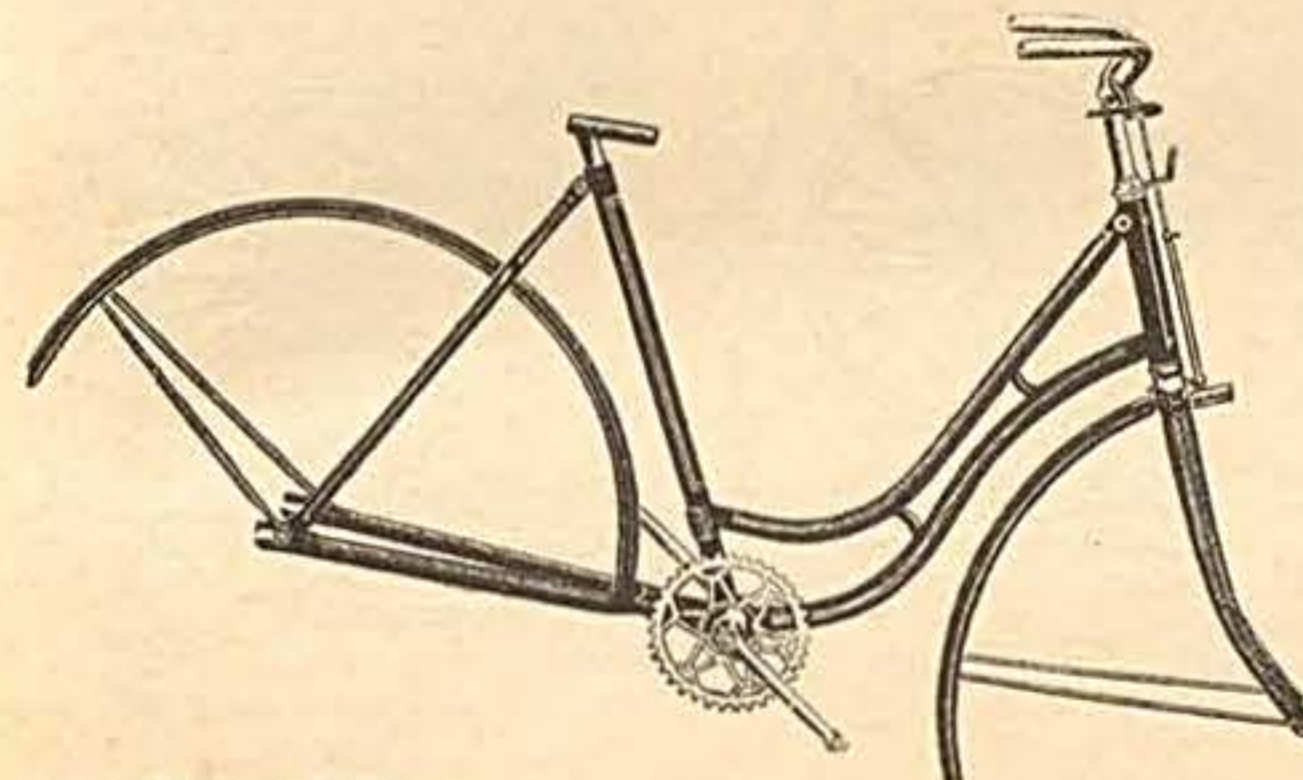

- Nr. 97 Damen-Rahmen mit kompl. Tretlager, Steuerung und Sattelstütze, ohne Schutzbleche, Lenker und Bremse
- .. 98 dito bessere Ausführung, mit Doppelglockenlager

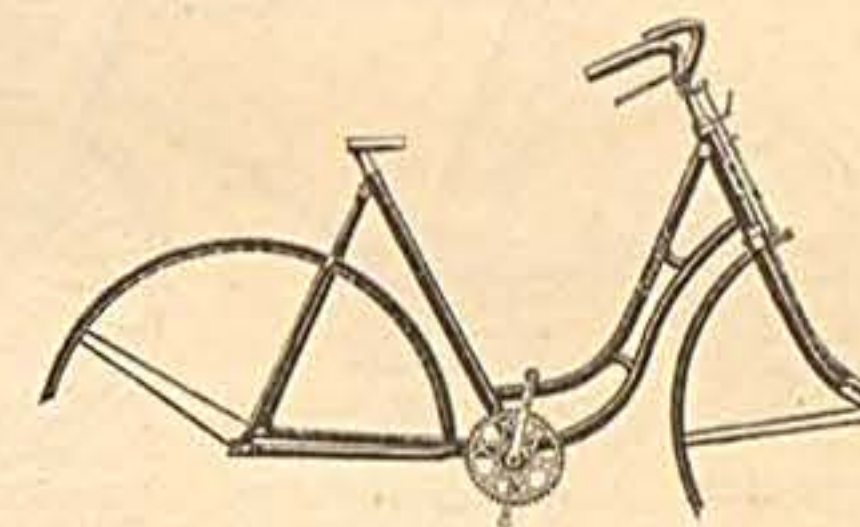

- Nr. 99 Original Haenel-Corvette Damen-Rahmen mit Doppelglockenlager, Steuerung und Sattelstütze
- .. 100 dito mit Original-Schutzbleche, Lenker und Bremse
- .. 101 dito buntfarbig emaill., komplett wie Nr. 100

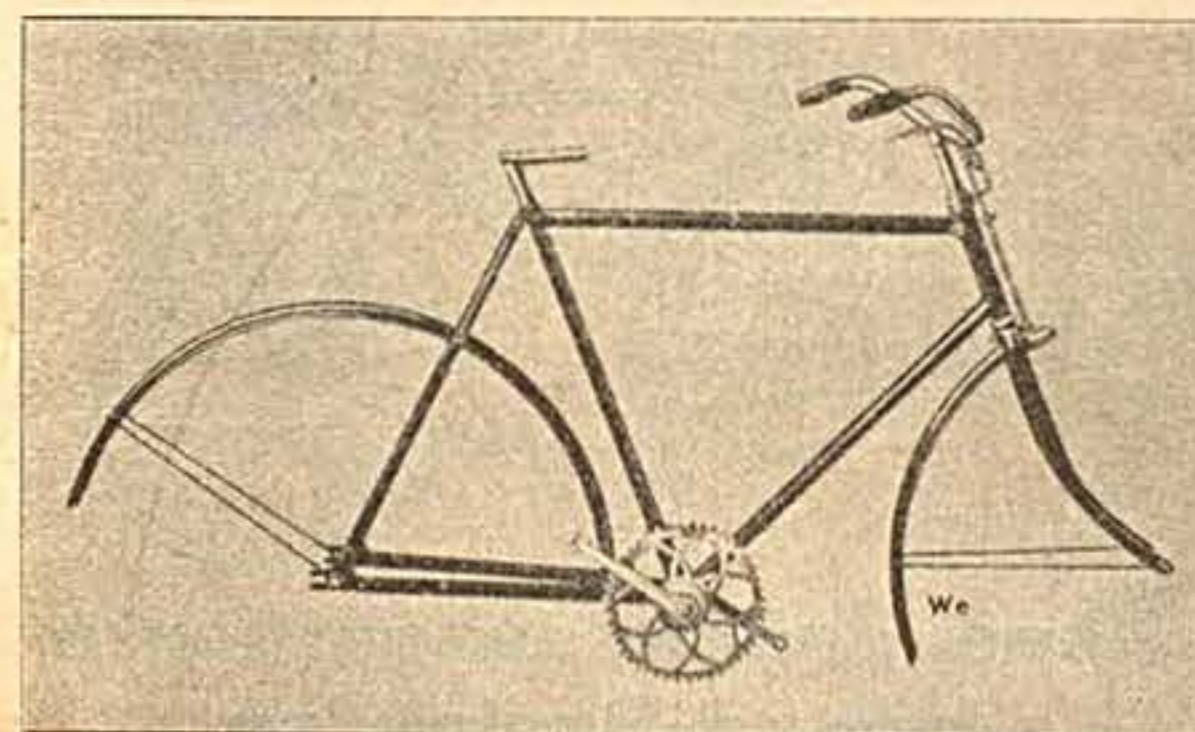

- Nr. 102 Herren-Rahmen Excelsior Spez. mit Doppelglockenlager, Steuerung und Sattelstütze
- .. 103 dito mit Original-Schutzbleche, Lenker und Bremse
- .. 104 Herren-Rahmen Badenia Spez. mit Doppelglockenlager, Steuerung und Sattelstütze
- .. 105 dito mit Original-Schutzbleche, Lenker und Bremse
- .. 106 Orkan Herren-Rahmen mit Doppelglockenlager, Sattelstütze und kompletter Steuerung
- .. 107 dito mit Original-Schutzbleche, Lenker und Bremse
- .. 108 dito buntfarbig emailliert, komplett wie Nr. 107



- Nr. 109 Damen-Rahmen Excelsior Spez. mit Doppelglockenlager, Steuerung und Sattelstütze
- .. 110 dito mit Original-Schutzbleche, Lenker u. Bremse
- .. 111 Damen-Rahmen Badenia Spez. mit Doppelglockenlager, Steuerung und Sattelstütze
- .. 112 dito mit Orig.-Schutzbleche, Lenker u. Bremse
- .. 113 Orkan Damen-Rahmen mit Muffenlötung und Keillager, Steuerung und Sattelstütze
- .. 114 dito mit Orig.-Schutzbleche, Lenker u. Bremse
- .. 115 Orkan Damen-Rahmen mit Innenlötung und Doppelglockenlager, Steuerung u. Sattelstütze
- .. 116 dito mit Orig.-Schutzbleche, Lenker und Bremse
- .. 117 dito buntfarbig emailliert, komplett wie Nr. 116

a) Rahmen mit Linien kosten mehr Mk.



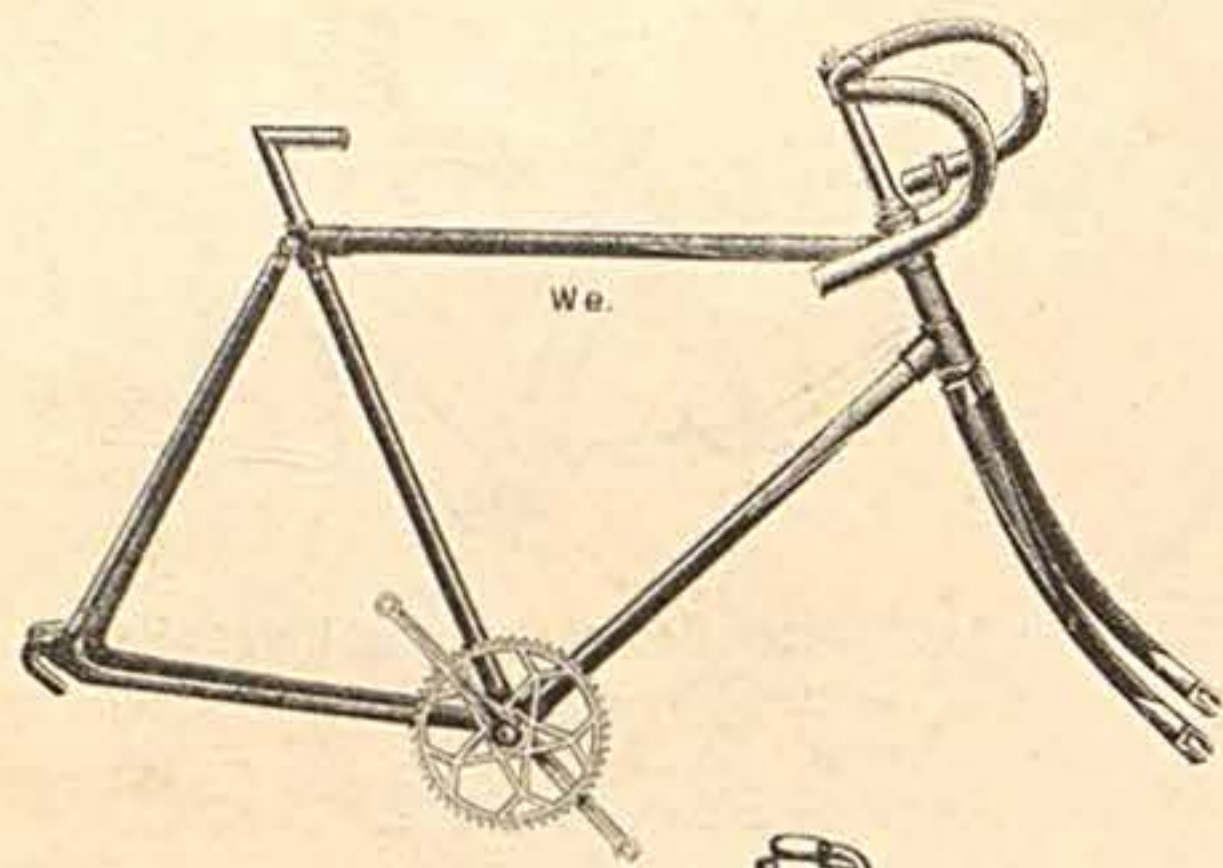

- Nr. 118 **Rennrahmen** mit Ia Muffenlötung u. bestem Kurbelkeillager
- „ 118a **Orkan-Rennrahmen** moderne Form, mit Muffenlötung und Tompson-Keillager
- „ 119 **Rennrahmen Excelsior Spez.** mit Muffenlötung und Keil-Tretlager
- „ 120 **Orig. Haenel-Corvette Rennrahmen** m. Muffenlötung und bestem Keillager, Vordergabel mit vernick. Kopf u. Enden, Hintergabel mit neuen Ausfallenden
- „ 120a **Herren-Rahmen** mit Muffenlötung und Keillager

**Rennrahmen Nr. 118 bis 120 kosten mehr:**

- b) schwarz emailliert mit Linien
- c) schwarz emailliert mit buntem Steuerkopf
- d) ganz buntenfarbig emailliert
- e) buntenfarbig emailliert mit gestrahltem Steuerkopf

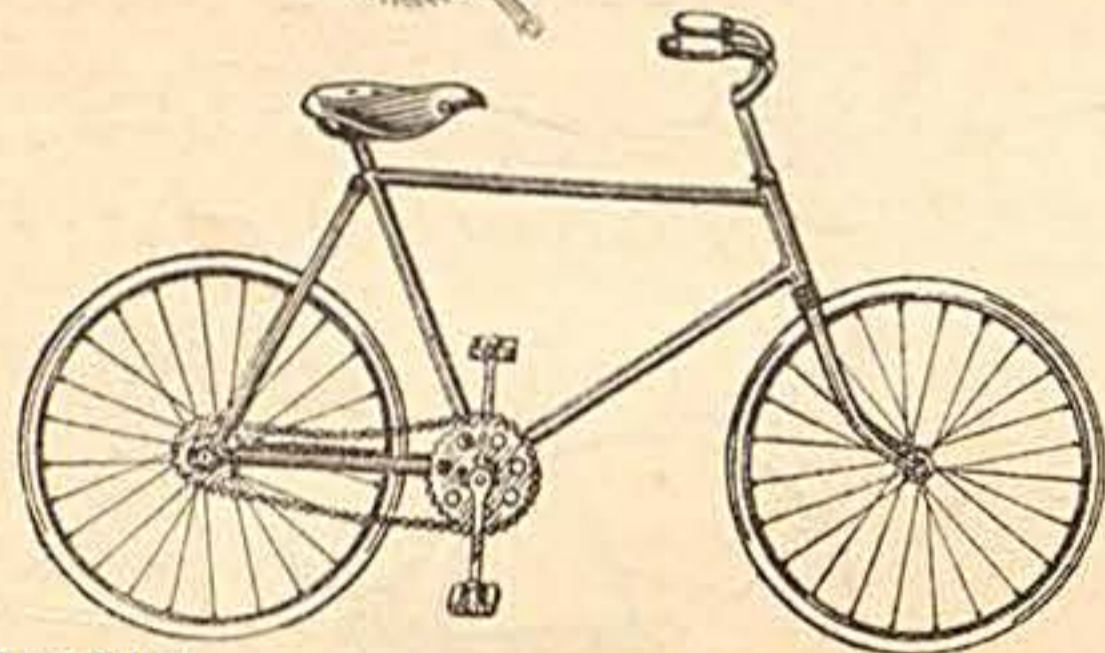

**Knabenräder.** Rahmen aus Ia Stahlrohr, geschweißt, Kurbellager, Vorder- und Hinterradnabe, sowie Stegpedale in Messingbuchsen laufend. Federnder Ledersattel, Kissen-Gummireifen  $16 \times \frac{3}{4}$ “, hochglänzend emailliert, alle blanken Teile vernickelt.

- Nr. 121 35 cm Rahmenhöhe
- „ 122 40 „

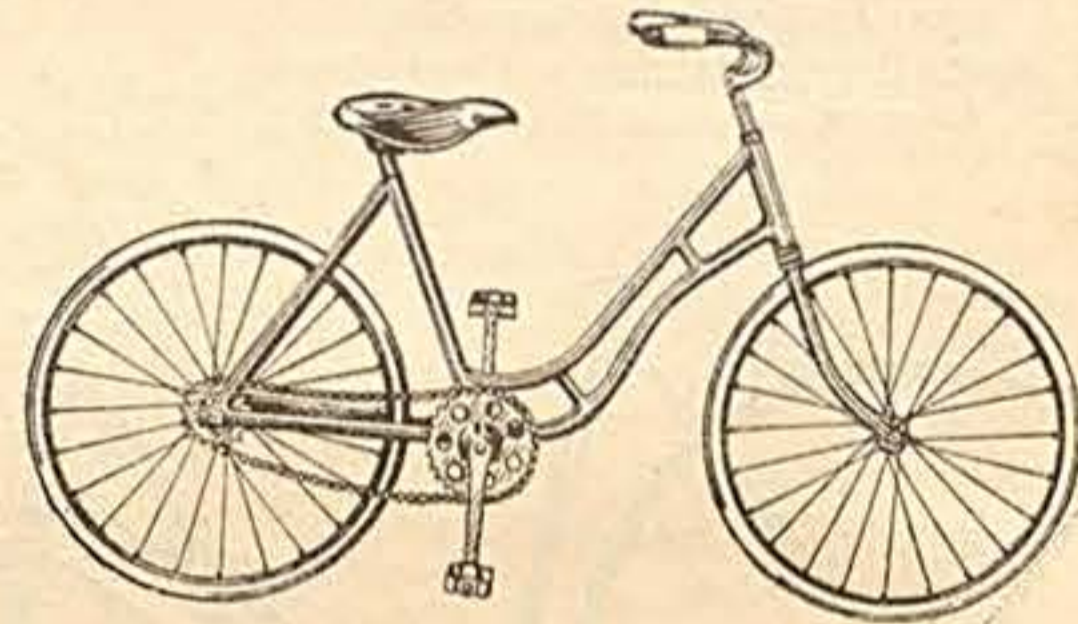

**Mädchenräder mit geschweiften Rahmen** aus Ia Stahlrohr, Kurbellager, Vorder- u. Hinterradnabe sowie Stegpedale in Messingbuchsen laufend. Federnder Ledersattel, Kissen-Gummireifen  $16 \times \frac{3}{4}$ “, hochglänzend emailliert, alle blanken Teile vernickelt.

- Nr. 123 30 cm Rahmenhöhe
- „ 124 35 „

**Vorderräder, schwarz,  $28 \times 1\frac{1}{2}$**

- Nr. 125 mit Nabe Nr. 4940
- „ 126 „ „ 4942
- „ 127 „ „ 4946
- „ 128 „ „ 4948
- „ 129 „ „ 4950
- „ 130 „ „ 4952

**Hinterräder, schwarz,  $28 \times 1\frac{1}{2}$**

- Nr. 131 mit Narbe Nr. 4954
- „ 132 „ „ 4956
- „ 132a „ „ 4950
- „ 133 „ „ 4963
- „ 134 „ „ 4965

**Freilauf-Hinterräder**

- Nr. 135 mit Astoriafreilauf
- „ 136 „ Mundus
- „ 137 „ Badenia
- „ 138 „ Komet
- „ 139 „ Viktoria
- „ 140 „ Union
- „ 141 „ Rotax
- „ 142 „ Torpedo
- „ 143 „ Doppeltorpedo
- „ 144 „ Dreigangtorpedo

**Aufpreise für Sonder-Ausführungen gespannter Räder:**

- g) Für schwarze Felge 16, 18, 20, 22 oder 24
- h) R. T. farbige Felgen oder schwarz mit bunten Streifen
- i) Westwoodfelge, R. T. farbig
- k) Doppelhohlfelge R. T. farbig für Wulstreifen
- l) Drahtreifen
- m) Rohrstahlfelge
- n) Hawa-Holzfelge für Drahtreifen
- o) mit Aluminium-Einlage für Drahtreifen
- p) Wulstreifen
- qu) Muth- oder Wächterholzfelge für Drahtreifen
- r) Schlauchreifen
- s) Orig. Kundtz-Erree-Holzfelge für Drahtreifen
- sch) Schlauchreifen

**Neue, präzis ausgeführte Jugend-Dreiräder**

Rahmen aus Ia Stahlrohr geschweißt, hochglänzend emailliert, Tretlager, Naben und Pedal in Messingbuchsen laufend, alle blanken Teile vernickelt, Federnder Ledersattel, Kissen-Gummireifen  $16 \times \frac{3}{4}$ “

- Nr. 145 Knabendreirad 35 cm hoch
- „ 146 „ 40 „
- „ 147 Mädchenrad mit geschweiften Rohren 30 cm hoch
- „ 148 „ „ 35 „

**Alle vorstehenden Dreiräder können in einfachster Weise in ein Zweirad verwandelt werden**

**Nr. 149 Roller**

kräftig gebaut und leicht laufend, 12 cm Holzräder mit Eisenreifen, Länge von Achse zu Achse 70 cm

Nr. 150 dito mit 15 cm Eisenrädern, 70 cm lang



**Nr. 151 Sport-Roller**

stark und solide gebaut, Räder 22 cm Durchmesser mit Gummibereifung, vorzüglich gelagert



**Kinderdreiräder**

schwarz emailliert, farbig verziert

Größe	Nr.	ohne Gummi	Nr.	mit Gummi
Radhöhe $30 \times 22$ cm	152	155		
„ $36 \times 30$ „	153	156		
„ $42 \times 30$ „	154	157		



Nr. 158 **Simson-Auto-Sauser**, erstklassiges Sportgerät, vollständig auf Kugeln gelagert, Räder 22 cm mit Gummireifen

Nr. 159 dito mit Gepäckkraste

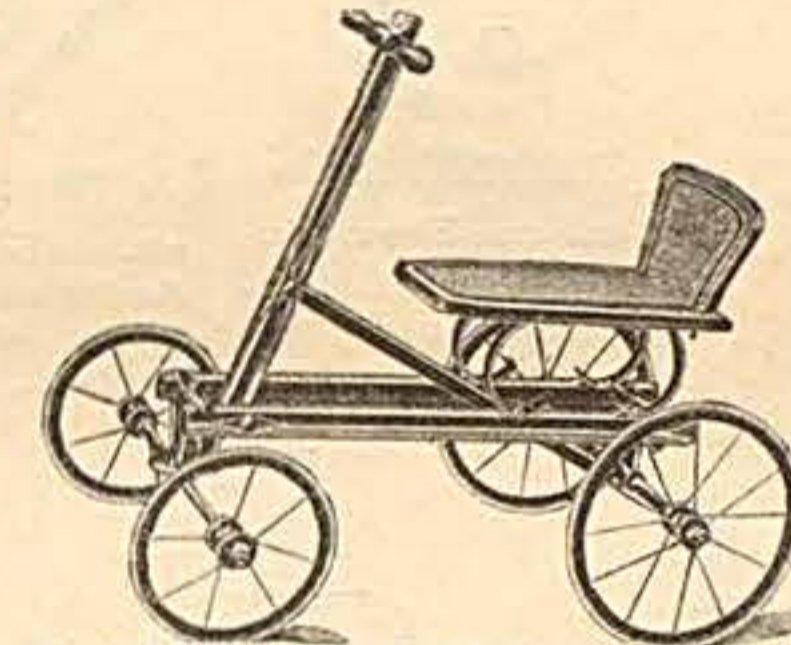

Nr. 160 **Kinder-Selbstfahrer** stabil gebaut, Kurbelachse mit doppelten, ausgedrehten Metalllagern, Holzteile aus Buchenholz, ganze Länge 81 cm, Räder  $30 \times 22$  cm ohne Gummi

Nr. 161 dto. mit Gummibereifung

„ 162 dto., 85 cm lang, Räder  $25 \times 35$

„ 163 dto. mit Gummibereifung

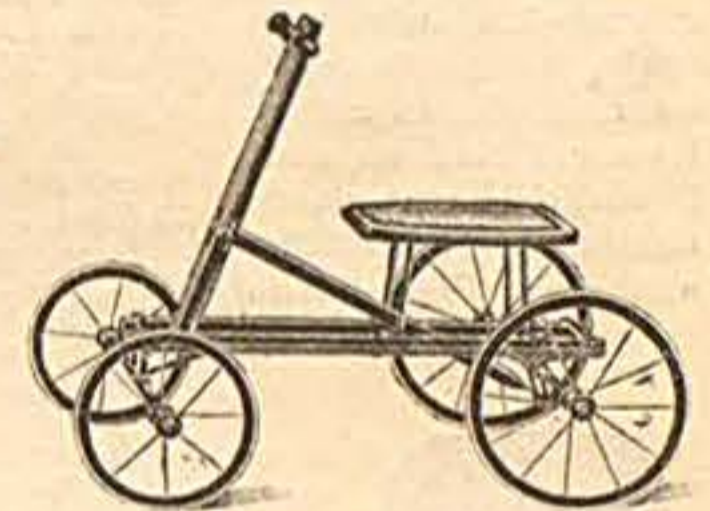

Nr. 164 **Selbstfahrer f. kleine Kinder** Kurbelachse mit Metalllagern, Holzteile aus Buchenholz, ganze Länge 70 cm, Räder  $25 \times 20$  cm, ohne Gummi

Nr. 165 dto. m. Gummibereifung

**Ersatzräder für Dreiräder und Selbstfahrer**

Nr.	22 cm Durchm. o. Gummi
171	97
172	99
173	99
174	42
175	22
176	27
177	50
178	96
179	42

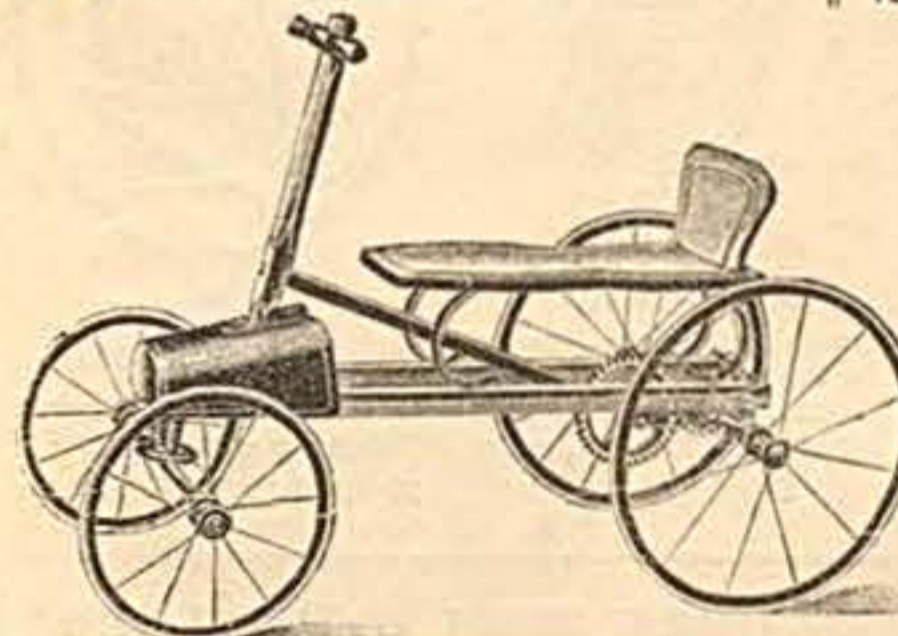

Nr. 166 **Kinder-Selbstfahrer** mit doppelter Zahnradübersetzung, doppelte Metalllager, Ganze Länge 105 cm, Räder  $42 \times 30$  cm, ohne Gummi

Nr. 167 dito mit Gummibereifung



Nr. 168 **Kinder-Selbstfahrer** zweisitzig, 140 cm ganze Länge, Räder  $42 \times 30$  cm

Nr. 169 dto. mit Gummibereifung



Nr. 180 **Kinderfahrrad**, Rahmen ganz aus Buchenholz, Drahtspeichenräder mit 13 mm Vollgummireifen, Tretlager aus Temperguß



Nr. 181 **Kinderfahrrad** mit Rahmen aus Buchholz-Rundstäben, Drahtspeichenräder mit 20 mm starken Vollgummireifen, Verbindungsteile u. Tretlager aus Temperguß, pr. Kette u. Stahlzahnäder



Nr. 185

**Orkan-Emaille-Schild**  
mittleres Feld echt weiße Emaille, Schrift weiße Emaille auf rotem Grund, mittlere Figur und Rand vergoldet. Dieses Schild wird einzeln nicht abgegeben, sondern nur an meinen Orkan-Rädern angebracht.



We

Nr. 186 **Renoma-Schild**  
äußeres Feld blau, inneres Feld rot mit schwarzem Rand, Schrift Messing

10 Stück . . . M  
Nr. 187 dito  
mit Namen Berwed  
10 Stück . . . M

Nr. 188 dito  
mit Namen Orkan  
10 Stück . . . M



Nr. 189

**Stahlrad-Schild**

mit und ohne Firma lieferbar, sehr moderne Ausführung

10 Stück . . . M

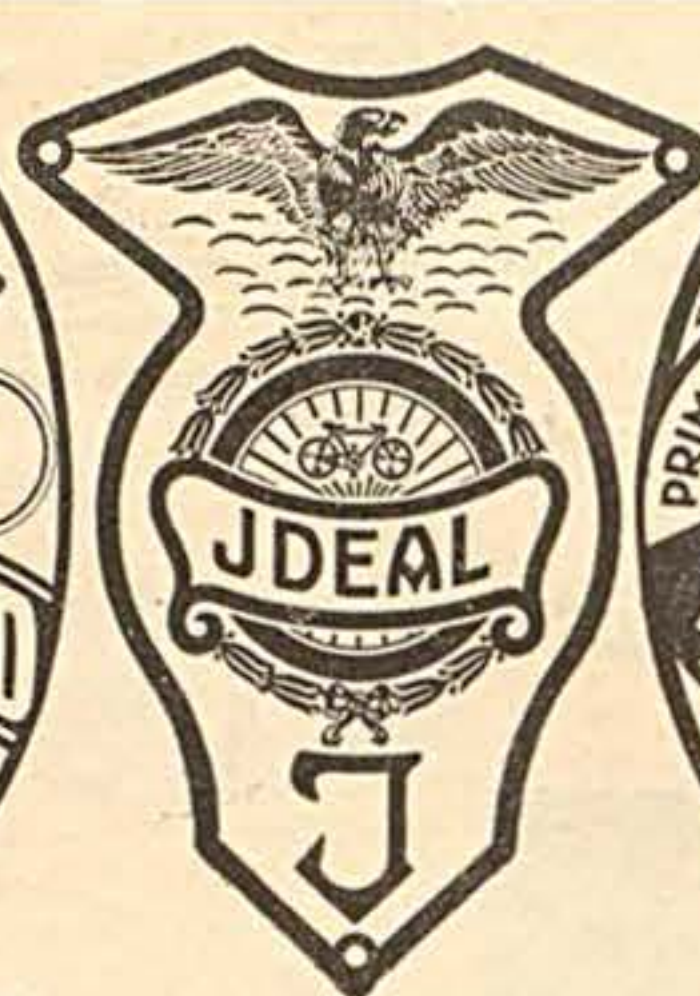

Nr. 190 **Ideal-Schild**

mittleres Feld blau, Schrift Messing auf rotem Grund, äußeres Feld silbermattiert

10 Stück . . . M



Nr. 191 **Ideal-Schild**

äußeres Feld Messing, inneres rot, Mittelstreifen schwarz, Schrift Messing

10 Stück . . . M

Nr. 192 dito  
mit Namen Brandenburg  
10 Stück . . . M



We

Nr. 193 **Sieger-Schild**

Grund Messing  
Schrift schwarz  
10 Stück . . . M



Nr. 194

**Rex-Schild**

Messing mit hellem Grund und Schrift

10 Stück . . . M  
Nr. 195 dito  
mit Namen Renoma  
10 Stück . . . M



Nr. 196

**Sparta-Schild**

Grd. silberart., Figur, Schrift usw. schwarz

10 Stück . . . M



Nr. 197 **Perfekt-Schild**

auch mit Namen, Messing, Mittelstreif. blauer Grund, Schrift Messing

10 Stück . . . M  
Nr. 198 dito  
mit Namen „Perle“  
10 Stück . . . M



Nr. 199

**Orkan-Schild**

mit und ohne meine Firma, äußeres Feld blau, inneres Feld rot, Schrift u. Rand Messing

10 Stück . . . M



Nr. 200 **Ideal-Schild**

Grund silberartig, Schrift und Rand schwarz

10 Stück . . . M

Nr. 201 **Zelluloid-Unterlagen** für Schilder, in allen Farben  
100 Stück sortiert . . . M  
Nr. 202 2,5 mm stark  
100 Stück . . . M  
Nr. 203 3 mm stark, 100 Stück . . . M  
Nr. 204 Gewindebohrer dazu, 2,5 mm, 10 Stück . . . M  
Nr. 205 dito dazu, 3 mm, 10 Stück . . . M  
Nr. 206 Spiralbohrer dazu, 10 Stück . . . M  
Nr. 207 **Verzierungen** (Abziehbilder) für Fahrräder, 1 Bogen bestehend aus zirka 15 großen, 30 mittleren und 30 kleinen Verzierungen . . . M

### Reklame-Klischees zum Inserieren

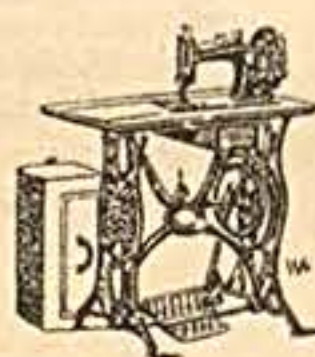

Klischee Nr. 210 . . . M



Klischee Nr. 211 . . . M



Klischee Nr. 209 . . . M



Klischee Nr. 212 . . . M



Klischee Nr. 213 . . . M



Klischee Nr. 214 . . . M

### Nr. 208 Abzahlungsverträge

für Fahrräder, Nähmaschinen, welche die Rechte des Händlers in jeder Weise schützen

10 Stück . . . M  
100 Stück . . . M

## DIE BESTE DEUTSCHE HOLZ-FELGE!



Nr. 215

**Schlauchreifenfelge**

27x1, Straßenmodell . . . M



Nr. 216

**Schlauchreifenfelge**

27x1, Straßenmodell . . . M



**Schlauchreifenfelge**

27x1, Straßenmodell . . . M



## HOLZFELGEN-FABRIK

MAX WÄCHTER & CO

CHEMNITZ.



Nr. 218

**Schlauchreifenfelge**

27x1, Bahnmodell . . . M



Nr. 219

**Schlauchreifenfelge**

27x1, Straßenmodell . . . M



Nr. 220

**Schlauchreifenfelge**

27x1, Bahnmodell . . . M

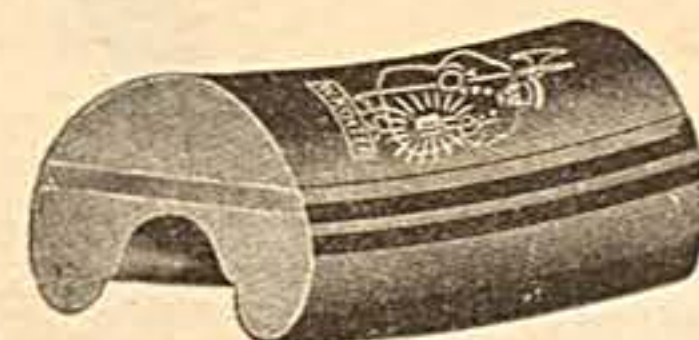

Nr. 221 **Drahtreifenfelge**, 28x1 1/4 x 1 3/4 . . . M

27x1, Straßenmodell . . . M

Nr. 222

ist die

# WÄCHTER-FELGE!

# Continental

## Fahrrad-Reifen

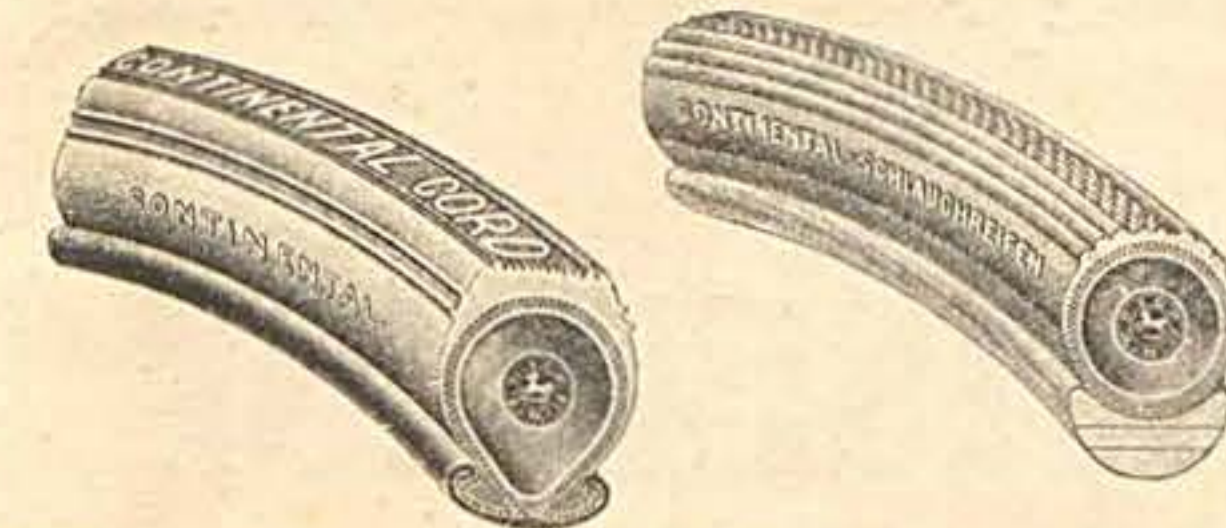
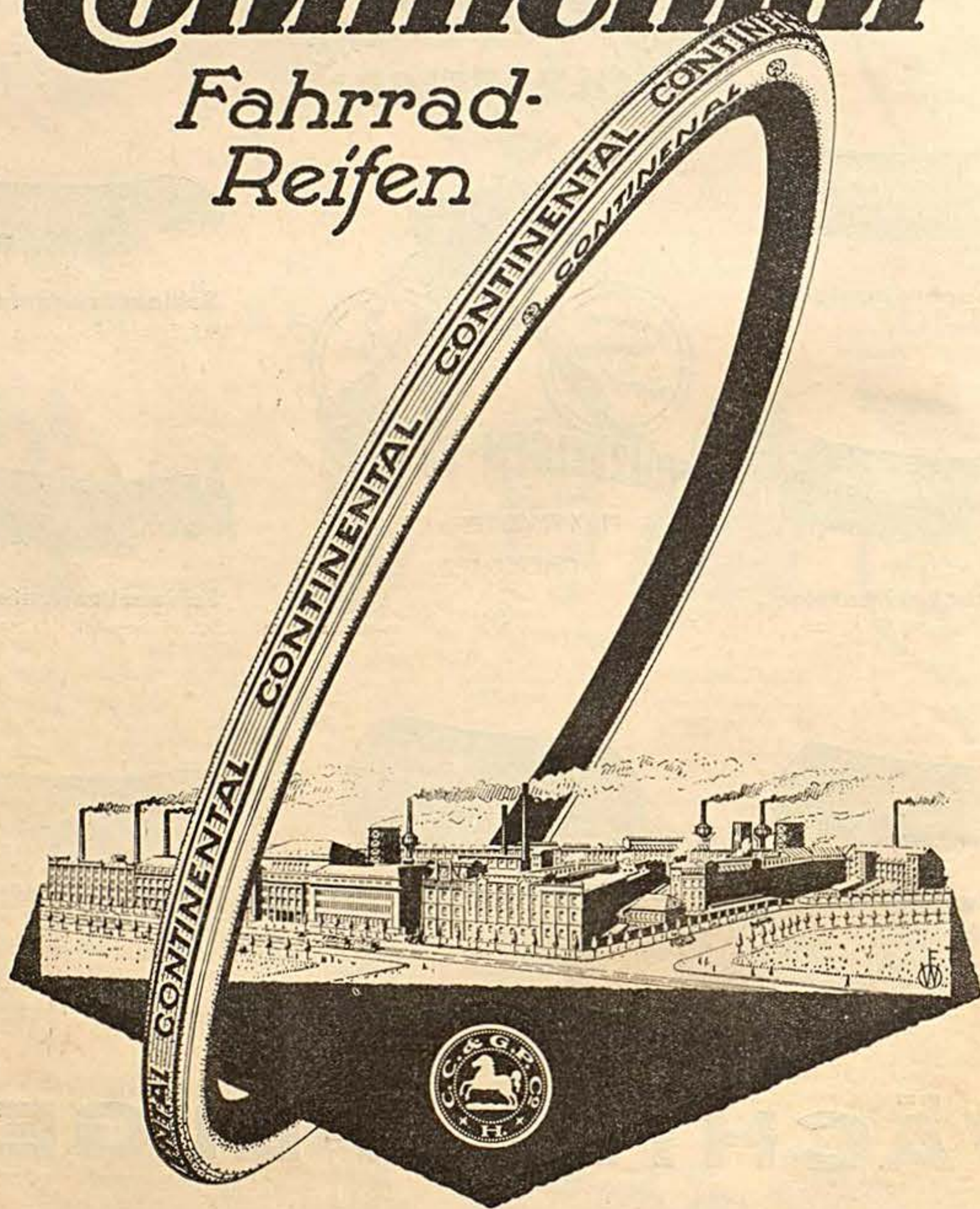

## Continental-Fahrradreifen

		100 Garnituren Abschlußpreis
<b>Wulstdecken:</b>		
Nr. 223	Continental, prima grau	..
.. 224	.. prima rot	..
.. 225	.. grau, 28 x 1 1/2	..
.. 226	.. rot, 28 x 1 1/2	..
.. 227	.. Cord, grau	..
.. 228	.. rot	..
.. 229	.. Extra-Prima, grau	..
.. 230	.. Gebirgsreifen, grau	..
.. 231	.. Transportreifen, grau	..
.. 232	.. Transport extra stark, grau	..
<b>Drahtdecken:</b>		
Nr. 233	Continental Cord, grau	..
.. 234	.. rot	..
<b>Luftschläuche:</b>		
Nr. 235	Continental, prima	..
.. 236	.. rot	..
.. 237	.. Transport, rot	..
<b>Schlauchreifen:</b>		
Nr. 238	für Bahn und Straße, rot	..
.. 239	.. grau	..
.. 240	Schlauch-Tourenreifen, rot	..
.. 241	.. grau	..



## Peters-Union Fahrradreifen

		100 Garnituren Abschlußpreis
<b>Wulstdecken:</b>		
Nr. 265	Peters Union, Ideal, grau	..
.. 266	.. extra prima, grau	..
.. 267	.. rot	..
.. 268	.. Cord, grau	..
.. 269	.. rot	..
.. 270	.. Bergreifen, grau	..
.. 271	.. Transport, gewöhnlich, grau	..
.. 272	.. extra stark, grau	..
<b>Drahtdecken:</b>		
Nr. 273	Peters Union Cord, grau	..
.. 274	.. rot	..
.. 275	.. Straßenrenner, Cord, rot	..
<b>Luftschläuche:</b>		
Nr. 276	Peters Union, extra prima, grau	..
.. 277	.. rot	..
.. 278	.. Transport, grau	..
<b>Schlauchrennreifen:</b>		
Nr. 279	für Bahn und Straße, rot	..



## Excelsior- Fahrradreifen

		100 Garnituren Abschlußpreis
<b>Wulstdecken:</b>		
Nr. 242	Excelsior, prima grau	..
.. 243	.. rot	..
.. 244	.. grau, 28 x 1 1/2	..
.. 245	.. rot, 28 x 1 1/2	..
.. 246	.. Elastic, (Cord) grau	..
.. 247	.. rot	..
.. 248	.. extra prima, grau	..
.. 249	.. Bergdecke, grau	..
.. 250	.. Transport, extra stark	..
<b>Drahtdecken:</b>		
Nr. 251	Excelsior Cord, grau	..
.. 252	.. rot	..
<b>Luftschläuche:</b>		
Nr. 253	Excelsior, extra prima, grau	..
.. 254	.. rot	..
.. 255	.. [extra stark für Drahtreifen]	..
.. 256	Excelsior, Transport, grau	..
<b>Schlauchreifen:</b>		
Nr. 257	Excelsior, Bahnrenner, grau	..
.. 258	.. rot	..
.. 259	.. Straßenrenner, grau	..
.. 260	.. rot	..
.. 261	.. Tourenreifen, grau	..
.. 262	.. rot	..



## Harburg- Phoenix Pneumatik

		100 Garnituren Abschlußpreis
<b>Wulstdecken:</b>		
Nr. 280	Favorite (nur grau 1 1/2)	..
.. 281	Iduna, ..	..
.. 282	Schrift, prima weiß, flach	..
.. 283	.. rot, ..	..
.. 284	.. extra prima weiß, rund geformt	..
.. 285	.. rot	..
.. 286	Phoenix Cord, Straßenrenner, Wulst grau	..
.. 287	.. Straßenrenner, Wulst rot	..
.. 288	Gebirgs, extra prima, weiß, rund geformt	..
.. 289	Gummigleitschutz, Gitterprofil, extra prima, weiß, rund geformt	..
.. 290	Cord-Wulst-Gebirgsdecken, grau 28 x 1 1/2	..
<b>Drahtdecken:</b>		
Nr. 291	Phoenix Cord Straßenrenner, Draht grau	..
.. 292	.. rot	..
<b>Schläuche:</b>		
Nr. 293	Phoenix, extra prima, grau	..
.. 294	.. rot	..
Nr. 295	Schlauchreifen, rot	..

# Metzeler Prismator



am Rad!

An erster Stelle saust er durch Straßen und Kurven mit Blitzesschnelle.

Gleitsicher nimmt der Fahrer das Ziel.

★ ★ Metzeler-Prismator, patentierter Dreiflächen-Motorrad-Gleitschutzreifen ★ ★

## Auto- u. Fahrrad-Reifen Lastwagenbereifung „Dynamik“

in bekannter erstklassiger Qualität.

Akt.-Ges. Metzeler & Co., München  
Gummiwaren-Fabrik.



Dunlop Fahrrad-Bereifung

Wulstdecken:		100 Garnituren Abschlußpreis
a) mit Gewebe-Einlagen		
Nr. 300 Perikles (grau, nur Größe 28x1 1/2)	..	..
.. 301 Dunlop Prima, weiß	..	..
.. 302 .. rot	..	..
.. 303 .. Gebirgs-Transport-Magnum, weiß	..	..
b) mit CORD-Einlagen		
Nr. 304 Dunlop Prima Cord, grau	..	..
.. 305 .. rot	..	..
.. 306 .. Gebirgs .. grau	..	..
Drahtdecken CORD:		
Nr. 307 Dunlop Prima Cord, grau	..	..
.. 308 .. rot	..	..
.. 309 .. Straßenrenner Cord, rot	..	..
Schlauchreifen CORD:		
Nr. 310 Dunlop Straßenrenner, grau	..	..
.. 311 .. rot	..	..
Luftschläuche:		
Nr. 312 Perikles (grau, nur Größe 28x1 1/2)	..	..
.. 313 Dunlop Extra Prima, grau	..	..
.. 314 Dunlop Extra Prima, rot	..	..

Metzeler  
Fahrrad-  
Bereifung



Wulstreifen:		100 Garnituren Abschlußpreis
Nr. 330 Torpedo Prima, extra, grau	..	..
.. 331 Metzeler Prima, extra weiß	..	..
.. 332 .. Rein Para-Cord, grau	..	..
.. 333 .. Gebirgs- oder Gleitschutz, grau	..	..
.. 334 .. Prima, extra rot	..	..
.. 335 .. Prima, extra orange	..	..
.. 336 .. Transport, extrastark, grau	..	..
.. 337 .. Prismator, weiß Cord	..	..
.. 338 .. Prismator Gebirgs-Cord, grau	..	..
Drahtreifen:		
Nr. 339 Metzeler Prima, extra weiß	..	..
.. 340 .. .. rot	..	..
.. 341 .. .. orange	..	..
.. 342 .. .. Cord, weiß	..	..
Luftschläuche:		
Nr. 343 Torpedo Prima, extra grau	..	..
.. 344 Metzeler Prima, extra grau	..	..
.. 345 .. .. rot	..	..
.. 346 .. .. Transport, grau	..	..

Hutchinson  
Fahrrad-  
Bereifung

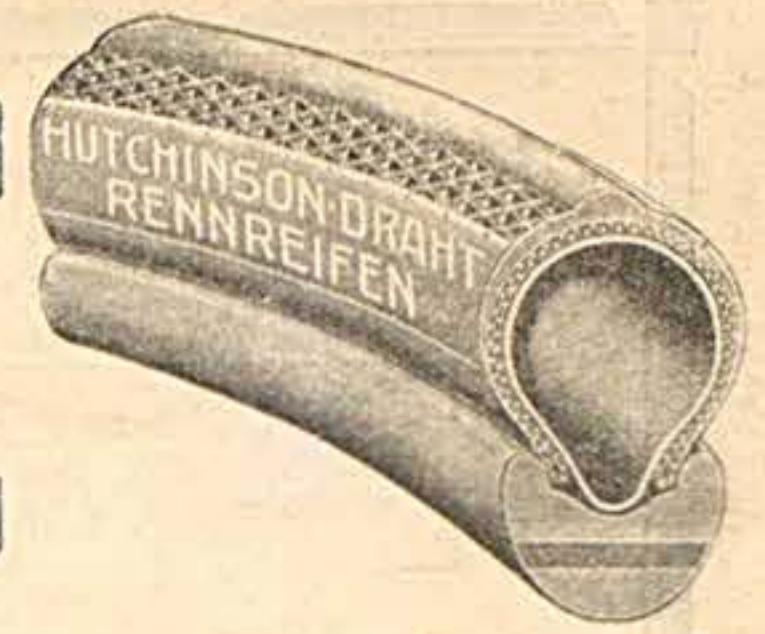

Wulstdecken:		100 Garnituren Abschlußpreis
Nr. 315 Hutchinson Nego extra grau	..	..
.. 316 .. Sulima, grau	..	..
.. 317 .. flach, Extra Prima, grau	..	..
.. 318 .. Gebirgs Extra Prima, grau	..	..
.. 319 .. Form Extra Prima, rot	..	..
Drahtdecken:		
Nr. 320 Hutchinson Cord, grau	..	..
.. 321 .. Cord, rot	..	..
.. 322 .. Drahtrenn, rot	..	..
Luftschläuche:		
Nr. 323 Hutchinson Negro Extra, grau	..	..
.. 324 .. Extra Prima, grau	..	..
.. 325 .. Extra Prima, rot	..	..
Schlauchreifen:		
Nr. 326 Straßenschlauchreifen, rot	..	..
.. 327 dto., schwarz	..	..
.. 328 Straßenschlauchreifen, „Extra“ nur rot	..	..
.. 329 Bahnschlauchreifen 1/2 gedeckt	..	..

Fr. Peter  
Fahrrad-  
Bereifung

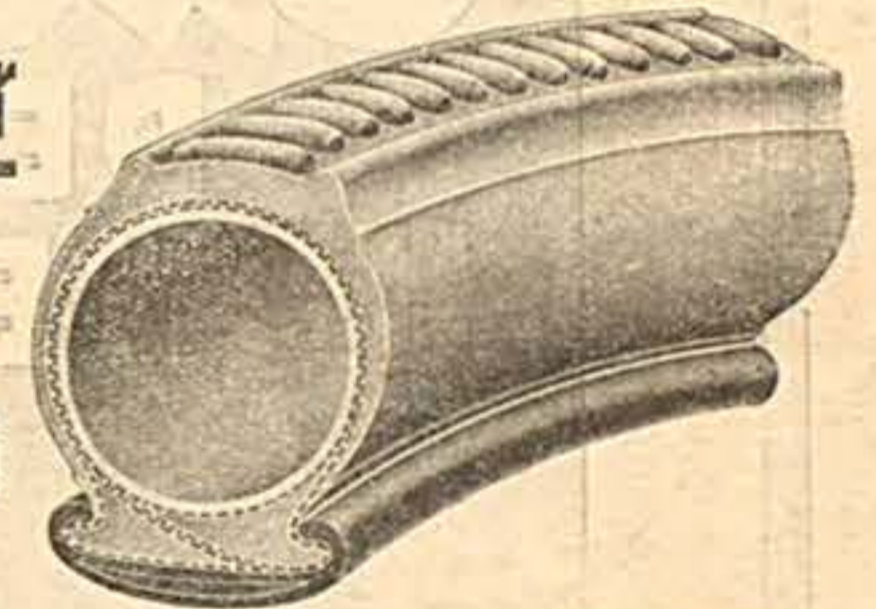

Wulstdecken:		100 Garnituren Abschlußpreis
Nr. 350 F. Peter Retep-Decke	..	..
.. 351 .. Prima, grau	..	..
.. 352 .. rot	..	..
Drahtdecken:		
Nr. 353 F. Peter Prima, grau	..	..
.. 354 .. rot	..	..
Schläuche:		
Nr. 355 F. Peter Prima, grau	..	..
.. 356 .. rot	..	..
Schlauchreifen:		
Nr. 357 grau	..	..
.. 358 rot	..	..

## Calmon-Unikum-Bereifung

aus hochwertigem, reinem, schwarzem Paragummi. Lauffläche ist nach neuestem Cord-Prinzip der Autoreifen hergestellt und ist infolge ihrer ganz besonders elastischen Wand, wie keine andere Decke in der Lage, selbst bei höchstem Luftdruck die stärksten Stöße abzdämpfen. Lieferbar nur in 28x1 1/2.

Nr. 360 Calmon „Unikum“-Decke .. Nr. 361 Calmon „Unikum“-Schlauch ..

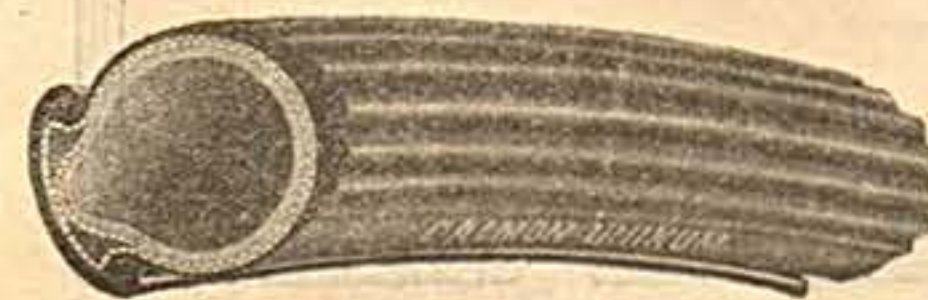



**Excelsior**  
 DER REIFEN  
 HOHER QUALITÄT

# Atlantic Fahrradbereifung

die billige

## Qualitätsmarke

Die Atlantic Fahrradbereifung ist aus besten Rohstoffen nach bewährtem Verfahren hergestellt und bietet jede Gewähr für größte Elastizität und beste Haltbarkeit

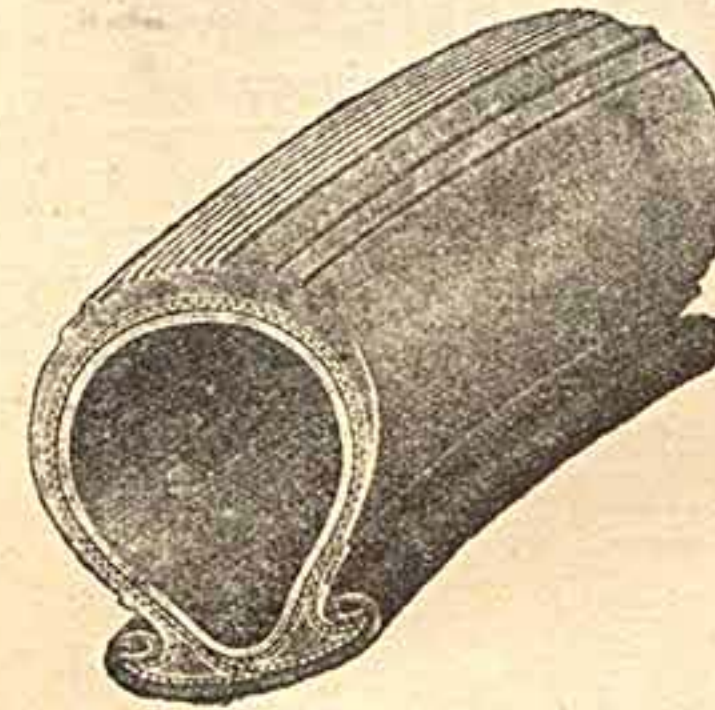

Nr. 365  
 Atlantic Neutraldecke  
 Dessin 2

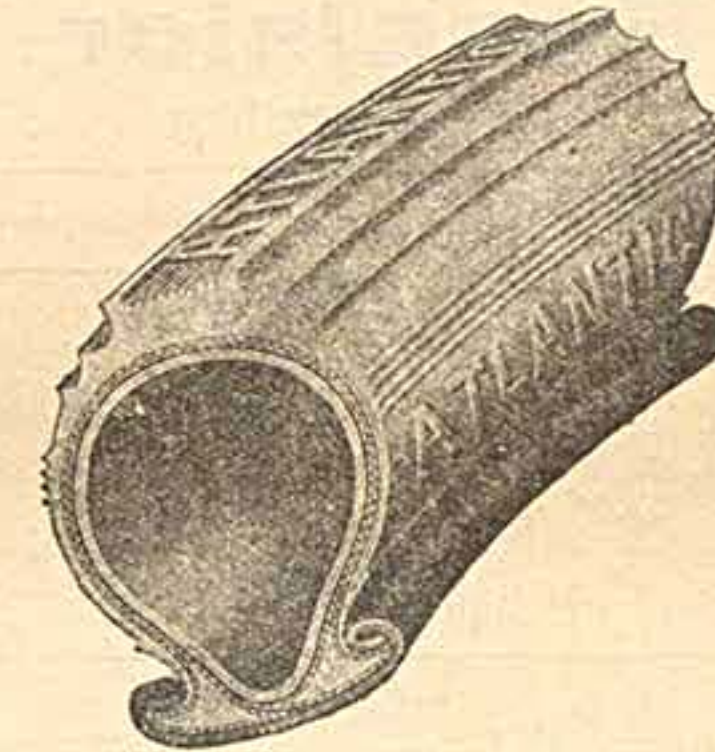

Nr. 366  
 Atlantic Primadecke  
 Dessin 30

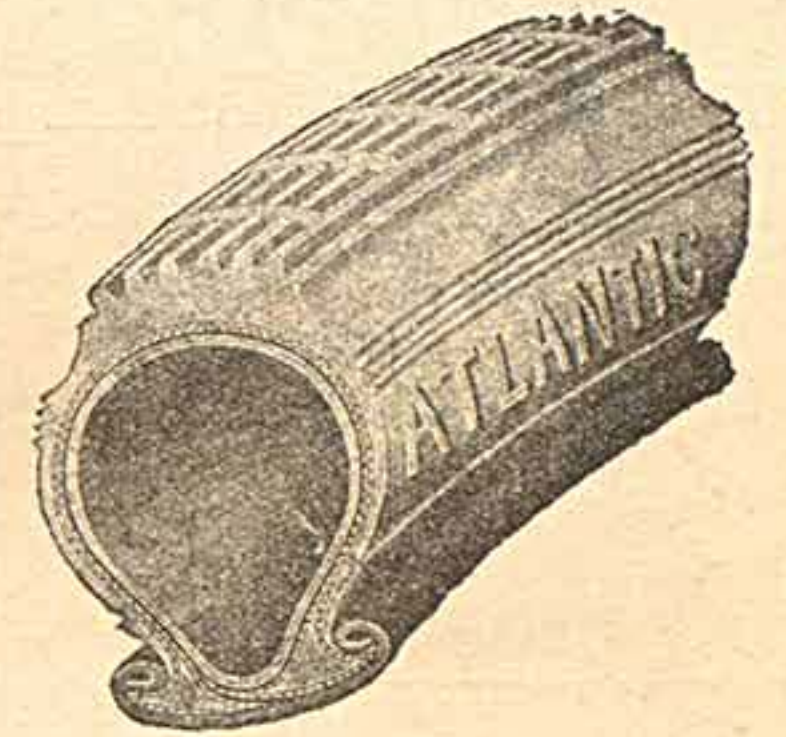

Nr. 367  
 Atlantic Bergdecke  
 Dessin 60

Große Auswahl in gefälligen Dessins

## NEUHEIT

Nr. 368  
 Atlantic  
 Vigor-Schlauch  
 rot-weiß gestreift

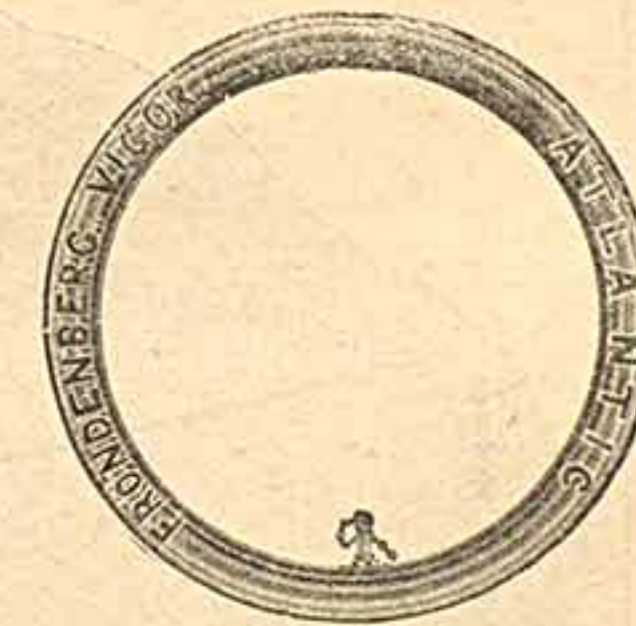

Nr. 369  
 Atlantic  
 Vigor-Schlauch  
 blau-weiß gestreift

Nr. 370  
 Atlantic Vigor-Schlauch, grau

Atlantic Gummiwerke G. m. b. H.  
 Fröndenberg – Ruhr

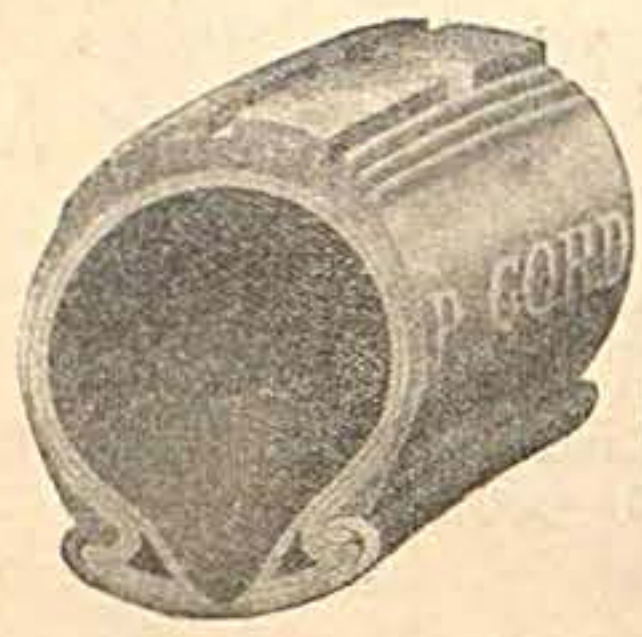

**Dunlop**  
Kraftrad-Bereifung

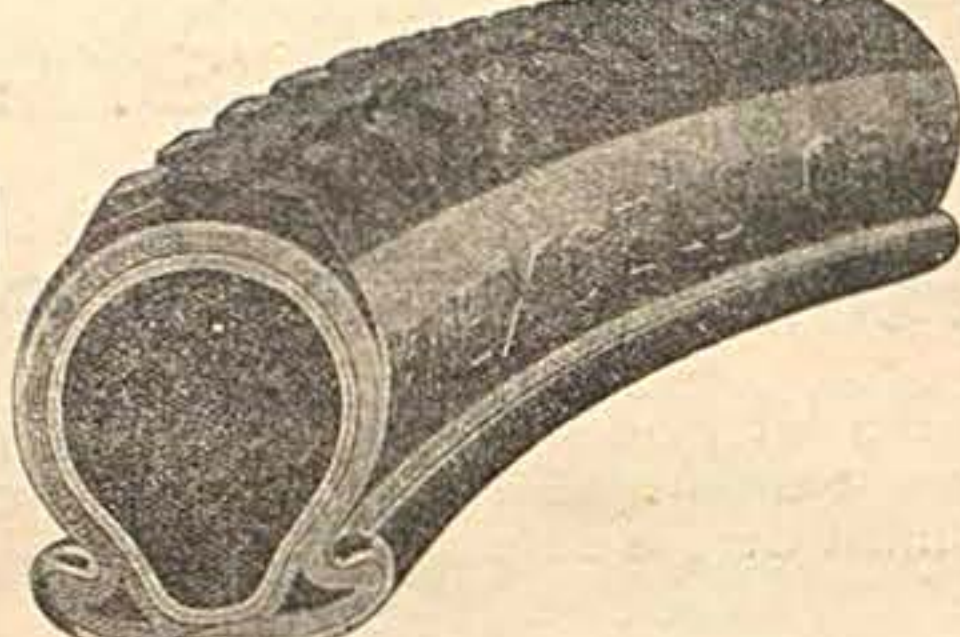

**Excelsior**  
Kraftrad-Bereifung

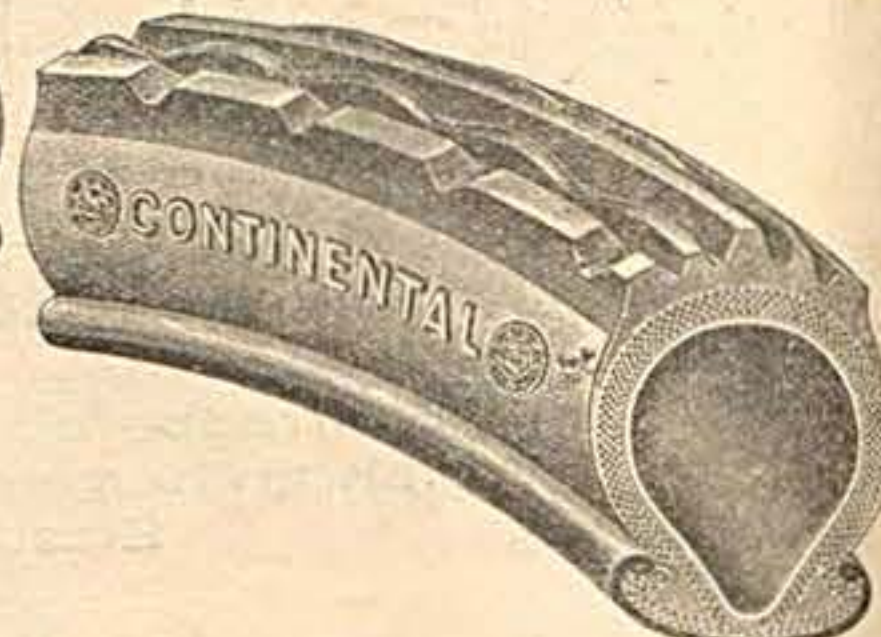

**Continental**  
Kraftrad-Bereifung

Nr.	Größe	Magnum Cord	Nr.	Spezial-Cord	Nr.	Schläuche
375	24 x 2"		383		390a	
376	24 x 2 1/4"		384		390b	
377	24 x 2 1/2"		385		390c	
378	26 x 2"		386		390d	
379	26 x 2 1/4"		387		390e	
380	26 x 2 1/2"		388		390f	
381	26 x 3"		389		390g	
382	28 x 3"		390		390h	

**Ballon-Reifen**

Nr.	Größe	Spezial-Cord	Nr.	Schläuche
391	26 x 3"		395	
392	26 x 3 1/4"		396	
393	27 x 3,5"		397	
394	27 x 4"		398	

**„Kombinator“-Reifen**

Nr.	Größe	Decken	Nr.	Schläuche
401	26 x 1 1/4"		404	
401	26 x 2"		405	
402	28 x 1 1/4"		406	
403	28 x 2"		407	

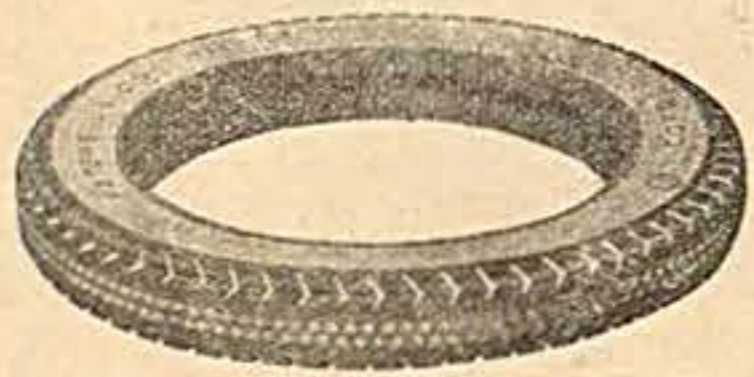

**Peter Union Rotsiegel**  
Motorrad-Bereifung

Nr.	Größe	Decken	Nr.	Schläuche
460	24 x 2 1/4"		466	
461	26 x 2"		467	
462	26 x 2 1/4"		468	
463	26 x 2 1/2"		469	
464	26 x 3"		470	
465	28 x 3"		471	

**Peter Union Rotsiegel-Hilfsmotorradreifen**

Nr.	Größe	Decken	Nr.	Schläuche
472	20 x 1 1/4"		476	
473	20 x 2"		477	
474	28 x 1 1/4"		478	
475	28 x 2"		479	

Nr.	Größe	Cord-Superior	Nr.	Schläuche
408	24 x 2 1/4"		411	
410	26 x 2 1/4"		415	
411	26 x 2 1/2"		416	
412	26 x 3"		417	
413	28 x 3"		418	
			419	

**Ballon-Reifen**

Nr.	Größe	Decken	Nr.	Schläuche
420	26 x 2,85"		422	
421	27 x 3,5"		423	

**Kleinkraftrad-Bereifung**

Nr.	Größe	Decken	Nr.	Schläuche
424	26 x 2"		425	

Nr.	Größe	Decken Cord-Block	Nr.	Schläuche
426	24 x 2"		438	
427	24 x 2 1/4"		439	
428	24 x 2 1/2"		440	
429	24 x 3"		441	
430	26 x 2"		442	
431	26 x 2 1/4"		443	
432	26 x 2 1/2"		444	
433	26 x 3"		445	

**Ballon-Reifen**

Nr.	Größe	Decken	Nr.	Schläuche
434	28 x 2"		446	
435	28 x 2 1/4"		447	
436	28 x 3"		448	
437	28 x 3 1/4"		449	
450	26 x 2,5"		454	
451	26 x 2,85"		455	
452	27 x 3,5"		456	
453	27 x 3,85"		457	

**Himo-Reifen**

Nr.	Größe	Decken	Nr.	Schläuche
458	26 x 2"		459	

**Metzeler**



**Prismator-Reifen**

Nr.	Größe	Decke	Nr.	Schlauch	Nr.	Größe	Decke	Nr.	Schlauch
480	24 x 2"		486		492	26 x 2 1/2"		498	
481	24 x 2 1/4"		487		493	26 x 3"		499	
482	24 x 2 1/2"		488		494	28 x 2"		500	
483	24 x 3"		489		495	28 x 2 1/4"		501	
484	26 x 2"		490		496	28 x 2 1/2"		502	
485	26 x 2 1/4"		491		497	28 x 3"		503	

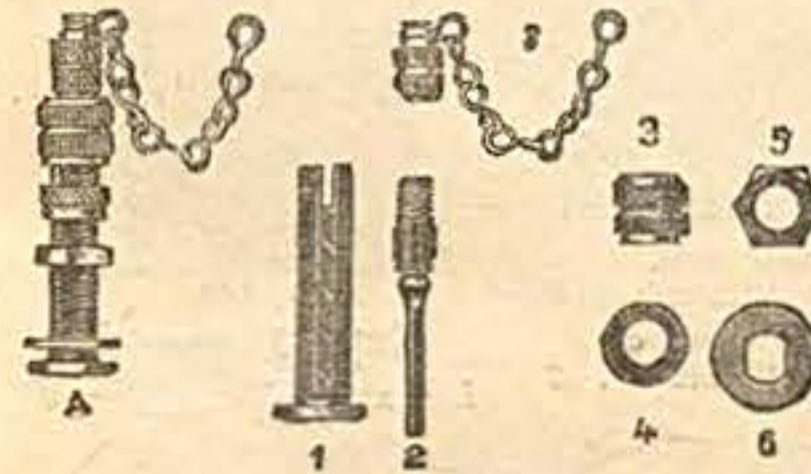
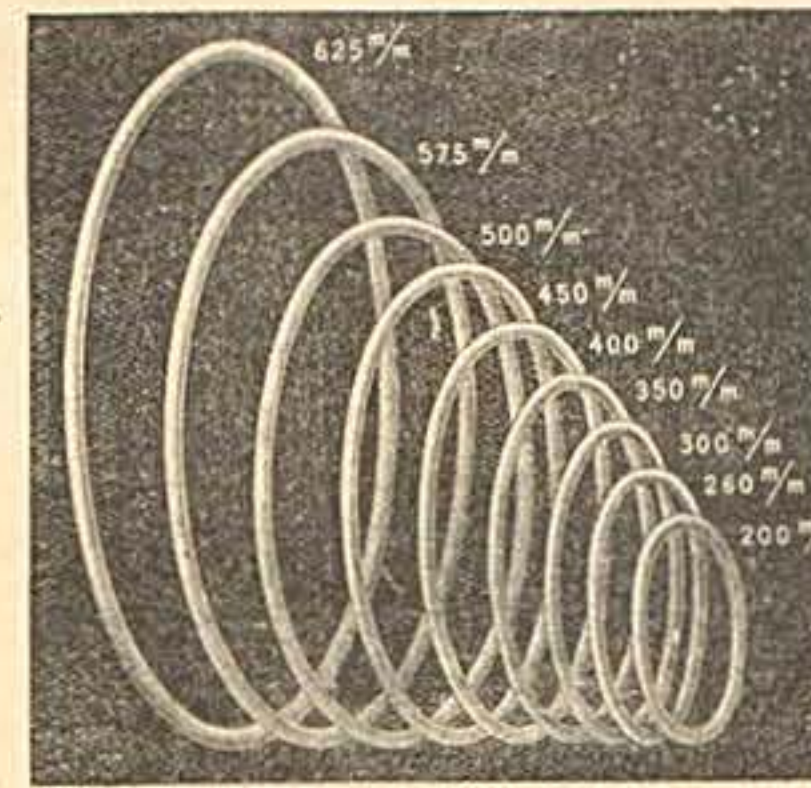

Nr. 575/a **Dunlop-Ventil kompl.** p. St. //

.. 576 1	Gehäuse	10	Stück
.. 577 2	Ventilkegel	10	..
.. 578 3	Ueberwurfmutter	10	..
.. 579 4	Felgenmutter	10	..
.. 580 5	Sechskantmutter	10	..
.. 581 6	Unterlegscheibe	10	..
.. 582 7	Ventilkapsel	10	..

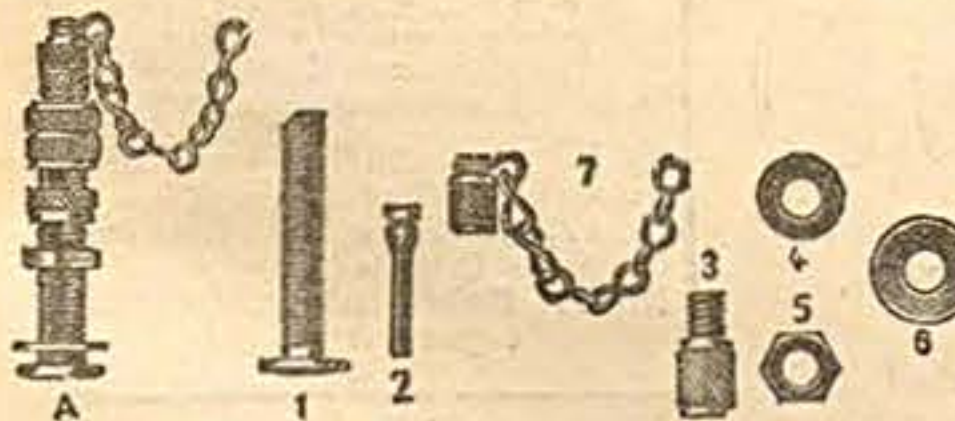

Nr. 583/a **Dunlop-Schlauchreifen-Ventil** kompl. p. St. //

.. 584 1	Ventilgehäuse	10	Stück
.. 585 2	Ventilkegel	10	..
.. 586 3	Ueberwurfmutter	10	..
.. 587 4	Felgenmutter	10	..
.. 588 5	Sechskantmutter	10	..
.. 589 6	Unterlegscheibe	10	..
.. 590 7	Ventilkapsel	10	..

**Kinderwagenreifen**

Nr.	Größe	160 x 13 mm p. Schl.	Nr.	Größe	375 x 13 mm p. Schl.
.. 511	180 x 13	..	.. 523	400 x 13	..
.. 512	200 x 13	..	.. 524	425 x 13	..
.. 513	225 x 13	..	.. 525	450 x 13	..
.. 514	250 x 13	..	.. 526	475 x 13	..
.. 515	260 x 13	..	.. 527	500 x 13	..
.. 516	275 x 13	..	.. 528	525 x 13	..
.. 517	280 x 13	..	.. 529	550 x 13	..
.. 518	290 x 13	..	.. 530	575 x 13	..
.. 519	300 x 13	..	.. 531	600 x 13	..
.. 520	325 x 13	..	.. 532	625 x 13	..
.. 521	350 x 13	..	.. 533	650 x 13	..

**Gummi-Absätze**

**Ia Qualität mit Ledereinlage und Stifen**

Nr.	334	335	336	337	338	339	340	341	342	343
Größe	46	47	48	49	50	51	52	53	54	55
per Paar //										
Nr.	344	345	346	347	348	349	350	351	352	
Größe	56	57	58	59	60	61	62	63	64	
per Paar //										

**Sohlenplatten**

in Stärken 2 1/2, 3, 3 1/2 mm, einseitig diamantiert, Rückseite rau, in Rollen ca. 250 cm lang und 100 cm breit

Nr. 572 schwarz, per Kilogramm .. //

.. 573 .. Ia p. .. .. //

.. 574 braun .. .. .. //

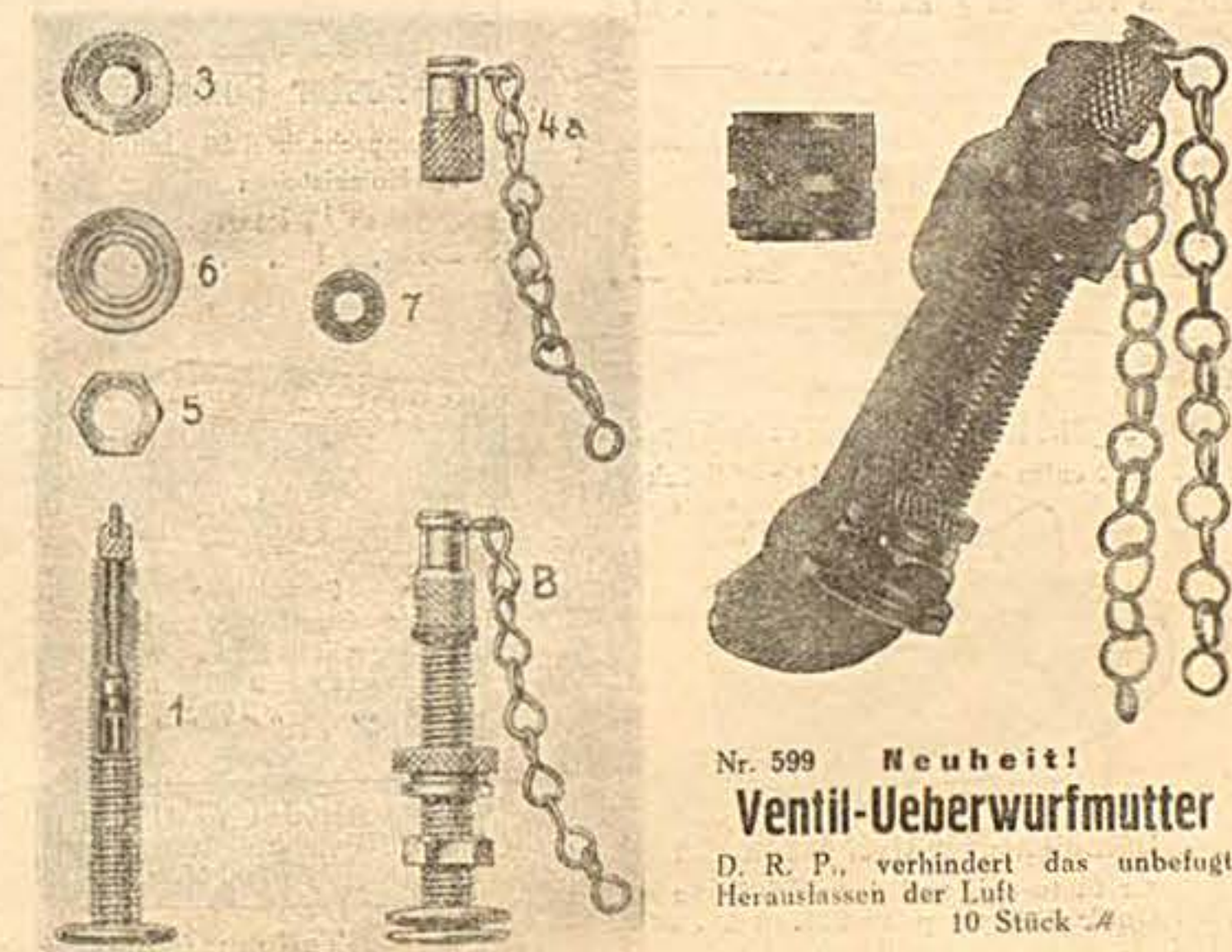

Nr. 599 **Neuheit!**  
**Ventil-Ueberwurfmutter**  
D. R. P., verhindert das unbefugte Herauslassen der Luft  
10 Stück //

Nr. 591 B **Sklaverand Schlauchreifen-Ventil** kompl. p. St. //

Nr. 592 1	Ventilgehäuse m. eingebaut	
Ventilkegel	10	St.
.. 593 2	Mutter zum Ventilkegel	10
.. 594 3	Felgenmutter	10
.. 595 5	Sechskantmutter	10
.. 596 6	Unterlegscheibe	10
.. 597 4b	Ventilkapsel ohne Kette	10
.. 598 4a	mit	10

**Auto-Ventile**  
und sämtliche Einzelteile  
Modell:  
**Conti, Michelin Conti-Block**  
usw. stets großes Lager!



**Elektro-Gummilösung**

Nr. 605	ca. 50	13,5 cm	6 g	10 Tuben
606	72	15	10	10
607	80	20	20	10
608	100	25	35	10
609	150	28	55	10

**Viktoria Gummilösung**

Nr. 610	50	15 mm	Inh. 6 g	10 Tuben
611	72	15	10	10
612	85	23	21	10
613	100	25	35	10
614	150	27	55	10

**Werkstattlösung**  
extra prima, in Blechdosen  
Nr. 618 1/2 kg Inh. F. Conti M.  
619 1/2  
620 1  
621 1/2  
622 1/2  
623 1



**Continental-Gummilösung**

Nr. 615	ca. 70	13,5	Inh. 10 g	10 Tuben
616	80	20	20	10
617	100	25	35	10

**Panzerkitt zum Ausbessern äußerer Deckenverletzungen**

Nr. 630	per Tube	20 g Inhalt	p Tube
631		45	
632		75	

**Heiß-Vulkanisier-Gummilösung**  
Nr. 624 1/2 kg grau  
625 1 rot  
626 1/2 rot  
627 1 rot  
Unvulkan. Gummiplatte für Deckenreparaturen  
Nr. 628 grau p. kg  
629 rot

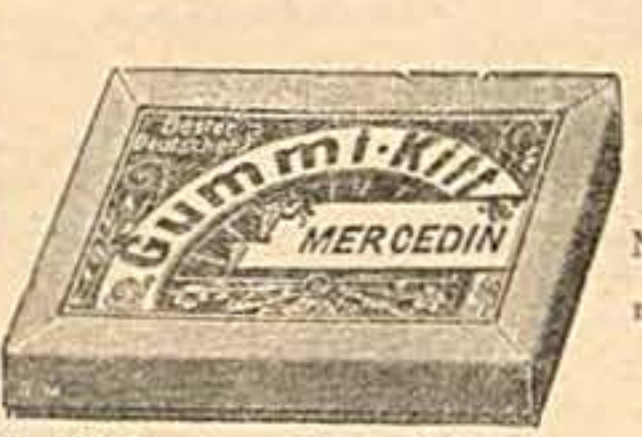

**Continental- oder Mercedin-Schlauchreifenkitt**  
flüssig, in Tuben, 55 g Inhalt

**Nr. 634 Fester Gummikitt**  
in Pappschachtel 80 g Inhalt  
Nr. 635 Holzkistchen  
Inhalt 1/2 kg  
Nr. 636 1

**Nr. 637 Reparaturband mit Wulst**  
**Ventilplättchen**  
Nr. 638 aus Gummi, per 10 Stück  
Nr. 639 aus Gewebe per 10 Stück

**Nr. 640 Reparaturband f. Draht- u. Wulstreifen**

**Nr. 641 Felgenbänder**  
flach aus Leinwand, per Stück  
Nr. 642 dto., flach aus Gummi, p. Stück

**Nr. 643 Felgenbänder** rund u. dochtartig p. St.  
Nr. 644 dto., extra dick-dochtartig per Stück



**Gummiplatte**  
in aufger. Streifen, 10 cm breit  
Nr. 645 Qualität grau  
646 transp. hell, 50 g  
647 100

**Nr. 648 Gummirter Nessel**  
für Schlauch-Reparaturen,  
10 cm breit, 150 cm lang,  
per Karton

**Nr. 649 Gummiertes Mantelleinen**  
für Decken-Reparat., 10 cm breit,  
150 cm lang, per Karton



**Talkum (Speckstein)**  
unentbehrlich zum Montieren der Reifen,  
speziell für Drahtreifen  
Nr. 661 In runden Streukartons 1/2 kg Inhalt  
662 Kartons 1 1/2  
663 Paketen 1

**Schlauchreifenband**  
gummiert zum Reparieren der Schlauchreifen  
Nr. 669 per Stück für einen Reifen passend, 2 m lang  
Nr. 670 10 Stück Schlauchreifenbänder in Orig. Rollenpackung  
Nr. 671 Schlauchreifenband un gummiert p. m

**Schlauch-Reparierplättchen**  
für Motorrad- und Auto-Schläuche

Nr. 651	Größe 4x4 cm	p. 10 Stück
652	5x5	10
653	6x6	10
654	7x7	10
655	8x8	10
656	5x15	10
657	5x25	10
658	8x18	10
659	10x16	10
660	11x14	10



**Extra starkes Mantelleinen, für Motorrad- und Auto-Decken**  
Nr. 667 Einseitig gummiert, per mtr.  
Nr. 668 Doppelseitig gummiert, per mtr.



**Nr. 672 Messing-Drahtbürste**  
zum Aufräumen bzw. Reparieren der Schläuche, p. Stück



**Nr. 680 Reparaturkasten in neuer prakt. Aufmachung**  
enthält 1 Tube prima Lösung, 1 großes Stück Gummiplatte, 1 großes Stück Mantelleinen, 4 runde Gummiplättchen, 1 Schraubfläschchen Benzin, 1 Päckch. Brenneradeln, 3 Stück Ventilgummi u. Glaspapier

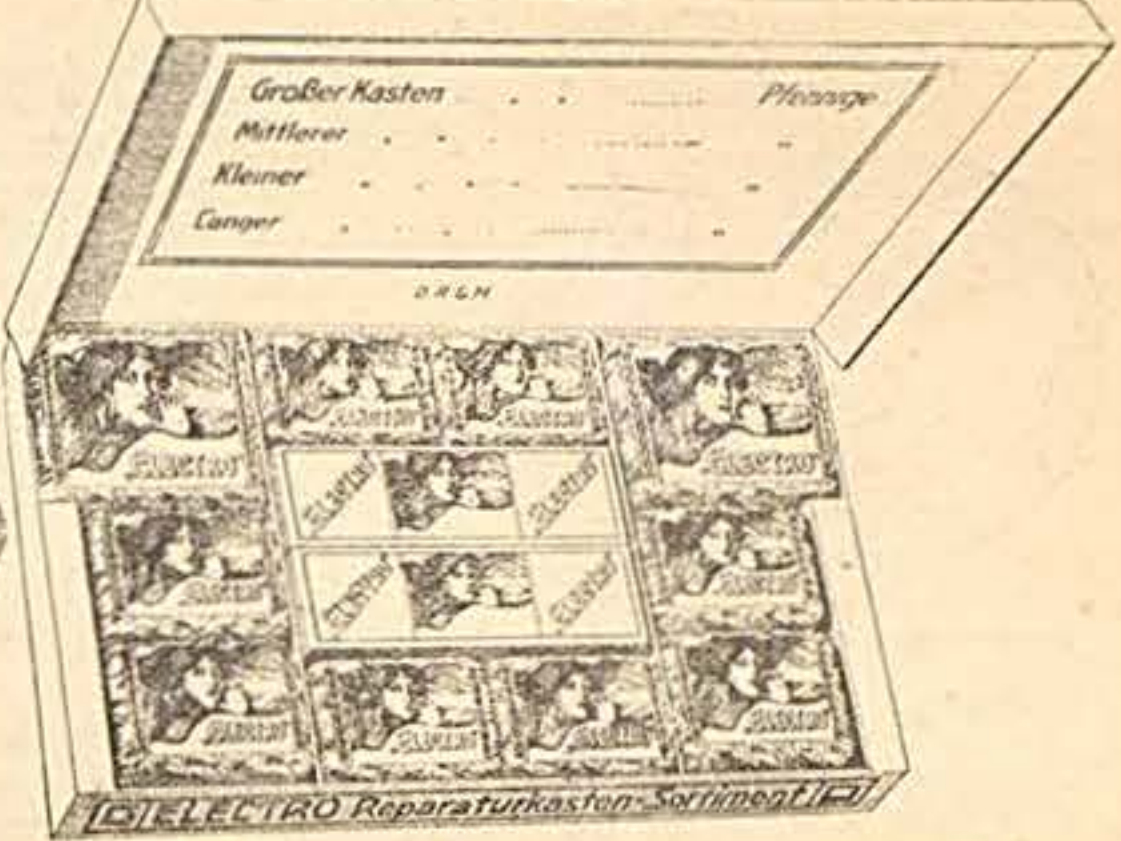

**Nr. 681 Reparaturkasten-Sortiment**  
enthaltend:  
2 große Blechkast. 82x60x25 mm  
4 kleine Blechkast. 60x20x40 mm  
4 mittlere 70x48x22  
2 lange 110x35 mm

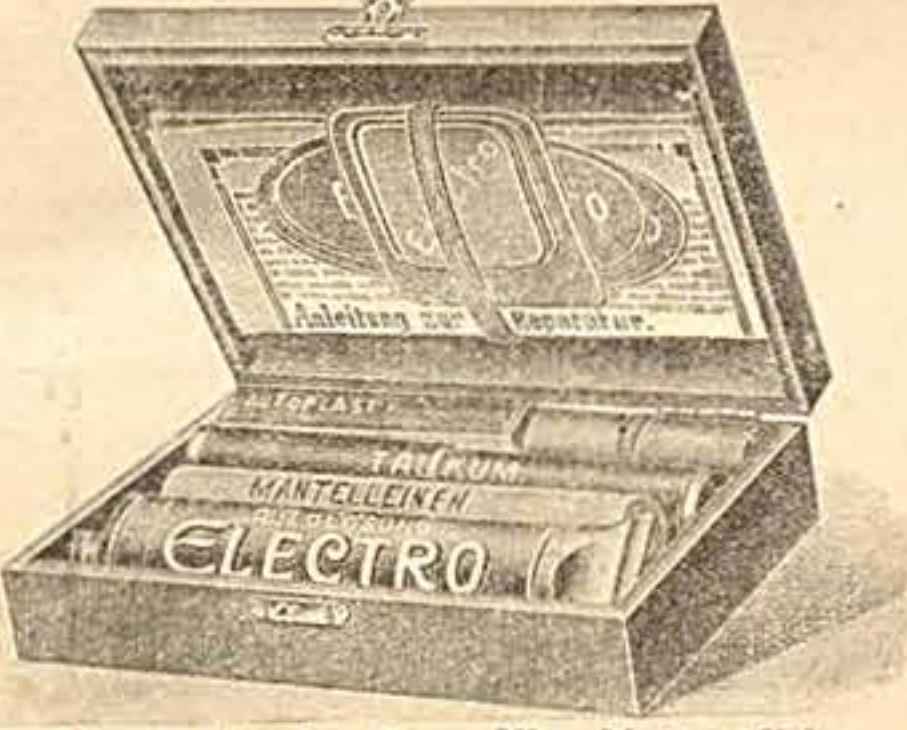

**Nr. 682 Reparaturkasten für Motorräder**  
aus Holz, 150x115x35 cm, enthält eine Tube Lösung, 1 Tube Reifenkitt, 4 große Gummiplättchen, 1 Rolle starkes Mantelleinen, 1 Hälse Talkum

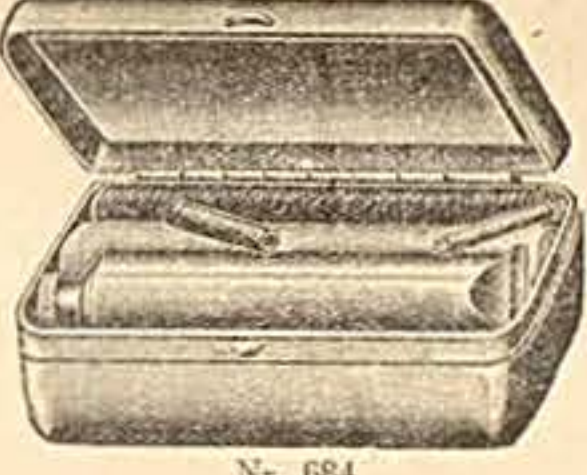

**Nr. 684 Reparaturkasten**  
enthaltend: 1 Tube Lösung, 1 Stück Gummiplatte, 1 Stück Leinen, zwei runde Gummiplättchen und zwei Stücke Ventilschlauch, in Blechschahteln 6x40 mm



**Viktoria-Reparaturkästchen**  
mit selbstvulkanisierender Platte  
Nr. 687 Größe 60x40x18 mm  
688 68x45x22  
689 82x60x24

**Nr. 683 Reparaturkasten für Automobile**  
270x90x90 mm. Inhalt: 1 große Tube Lösung, 1 Tube Deckenkitt, 1 Rolle Mantelleinen, 6 verschiedene Gummiplättchen, 1 Streudose Talkum, 2 Pinsel, 1 Drahtbürste

**Nr. 685**  
dito im Pappkarton, Inhalt wie vor, jedoch ohne Leinen  
**Nr. 686**  
dito im Pappkarton, jedoch größer, 70x45 cm



**Ventilschlauch** nur erstklassige Fabrikate  
Nr. 695 Aus dunklem Paragummi p. 10 m  
695 transparentem Gummi 10  
697 rot 10



**Viktoria-Reparaturdosen mit selbstvulkanisierender Reparaturplatte**  
Nr. 690 Größe 98x28 mm. Inhalt: 1 Tube Gummilösung, 1 Stück selbstvulkanisierende Platte, wie Pronto, 3 Ventilgummi  
Nr. 691 Größe 120x35 mm. Inhalt: 1 Tube Gummilösung, 1 großes Stück selbstvulkanisierende Platte, 3 Ventilgummi



**Rahmenschoner**  
leichte Ausführung  
Nr. 698 grau p. St.  
699 rot  
**Rahmenschoner**  
schwere Ausführung  
Nr. 700 grau p. St.  
701 rot

**Orig. Pronto Reparaturdosen**  
mit selbstvulkanisierender Reparaturplatte  
**Verblüffende Wirkung! Unerreicht dauerhaft!**  
Nr. 692 Größe ca. 70x40 mm für Fahrräder  
693 90x40 Motorräder  
694 115x50 Automobile

**Isolierband**  
stark klebend  
15 mm breit  
Nr. 702 5 m Packg.  
703 10  
704 25

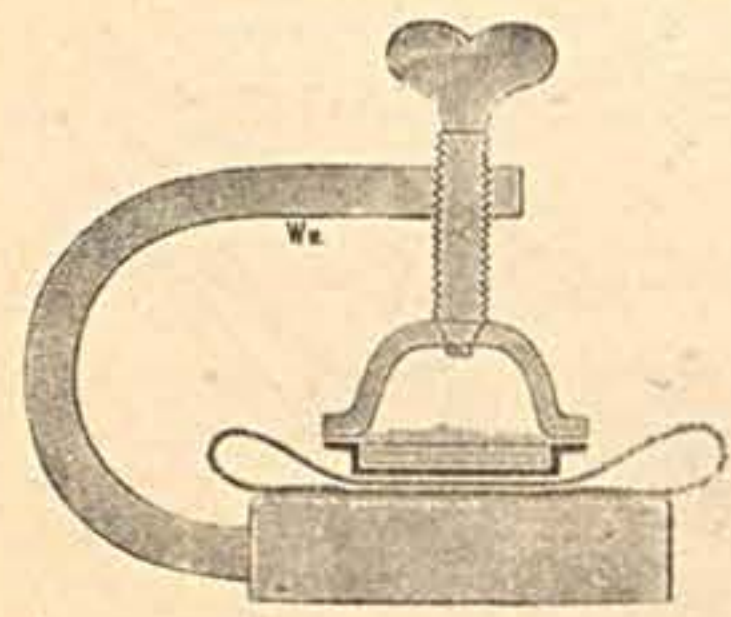

Nr. 710  
**Vulkanisier-Apparat** für  
Fahrraddecken und  
Schläuche  
mit 6 Heizblechen inkl. Brenn-  
masse und Gummiflecken in  
im Pappkarton

Nr. 711  
**Ersatz-Heizbleche**  
mit Gummi 10 Stück

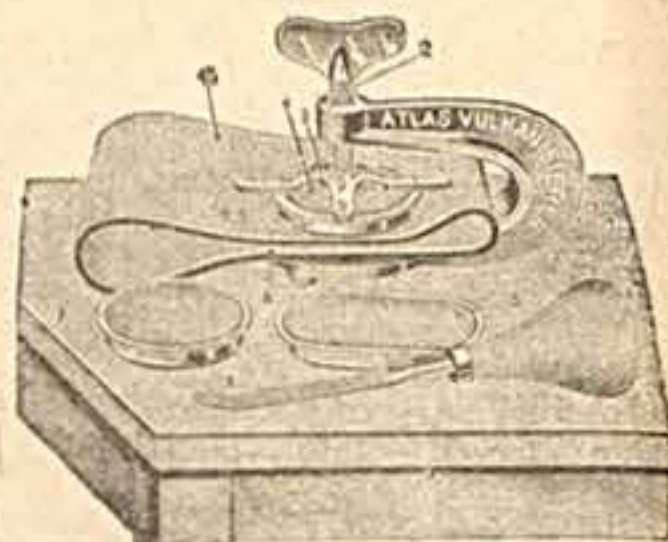

**Atlas-Vulkanisierapparat**

für **Fahrrad- und Motorraddecken, sowie Motorrad- und Autoschläuche zur schnellen und dauerhaften Reparatur.** Genaue Gebrauchsanweisung liegt jedem Apparat bei. Mit 6 runden, 6 ovalen roten Gummiflecken und 1 Gummiraspel

Nr. 712 Kompletter Apparat im Pappkarton  
" 713 " " " Weißblechkasten  
" 714 Ersatz-Heizbleche mit Gummi und Brenn-  
masse, 10 Stück

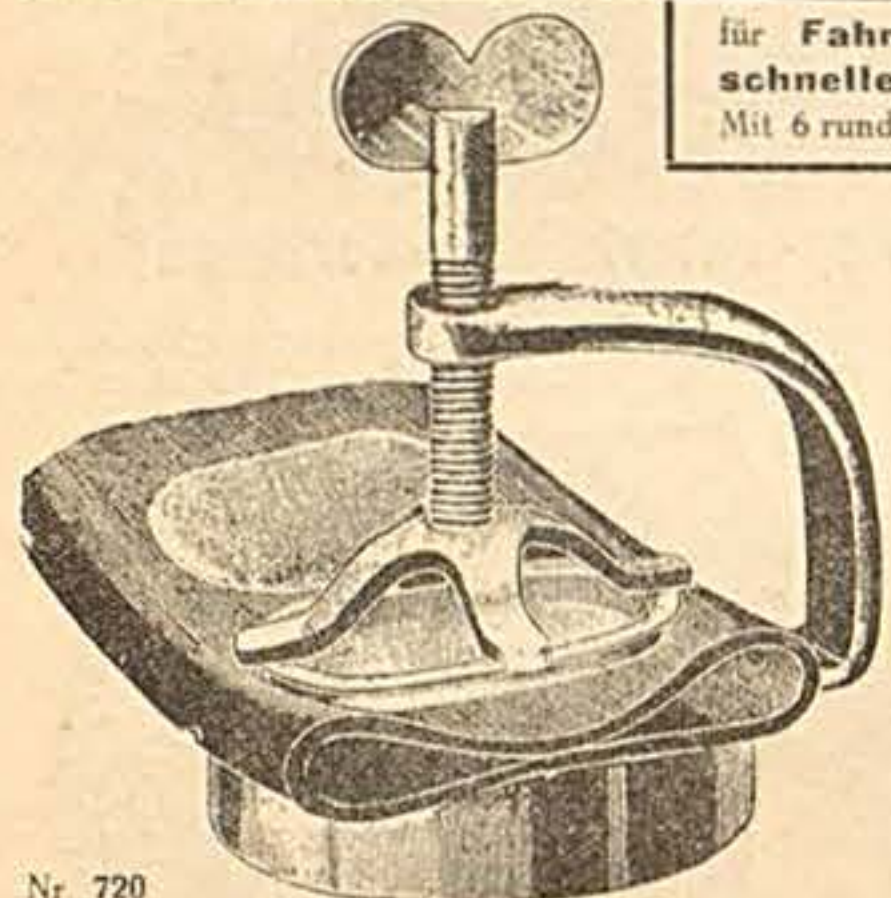

Nr. 715 **Orig. Parus-Vulkanisierapparat**

bekannt als bester kleiner Vulkanisierapparat, für Fahrrad- und Motorraddecken sowie Motorrad- und Autoschläuche. Ein Lösen der Gummiflecken ist hierbei vollständig ausgeschlossen, da derselbe durch das Vulkanisieren fest mit dem Schlauch verwächst. Preis des komplett. Apparats mit 12 ovalen Reparaturen im Blechkasten für Auto

Nr. 717 Ersatzheizbleche m. Gummiflecken, 12 Stück

Nr. 720  
**Kompletter Apparat** mit 10 ovalen Heizblechen inkl. Brennmasse und Gummiflecken für Auto- und Motorradschläuche in Pappkarton

Nr. 721 dito in Blechkasten

Nr. 722 Ersatz-Heizbleche mit Brennmasse u. Gummiflecken, 10 Stück

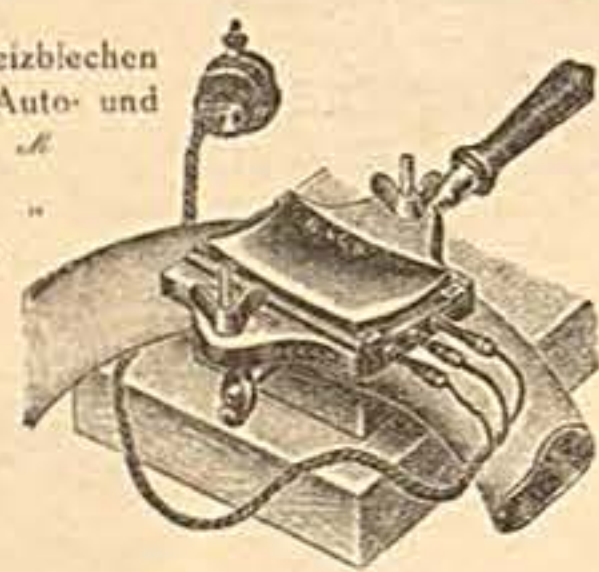

Nr. 725 **Elektr. Vulkanisierapparat** mit Regulierung zum Reparieren von Auto- u. Motorradschläuchen an jede Leitung von 110-250 Volt anzuschließen, komplett wie Abbildung

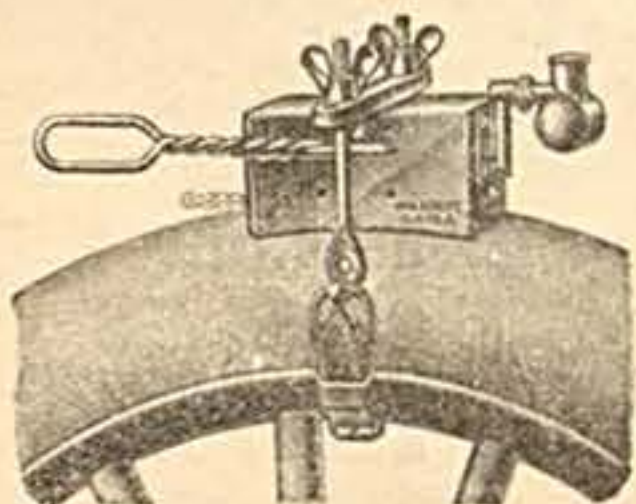

Nr. 723  
**Vulkanisierapparat** für Spiritushelzung z. Reparieren von Auto- und Motorraddecken und Schläuchen, komplett mit ausführl. Gebrauchsnw.

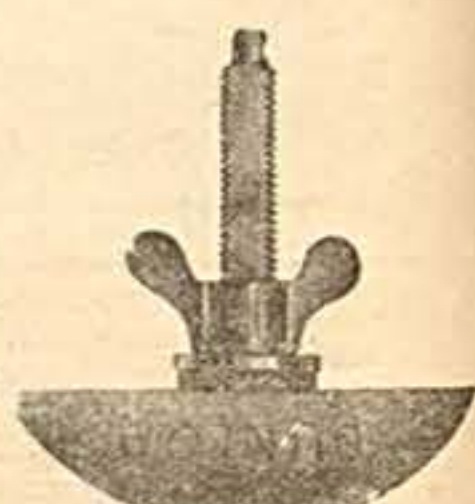

**Flügelschrauben** für Motorräder  
Nr. 727 1. 2 u. 2 1/2 Reif.  
" 728 " 2 1/2 u. 3 " "

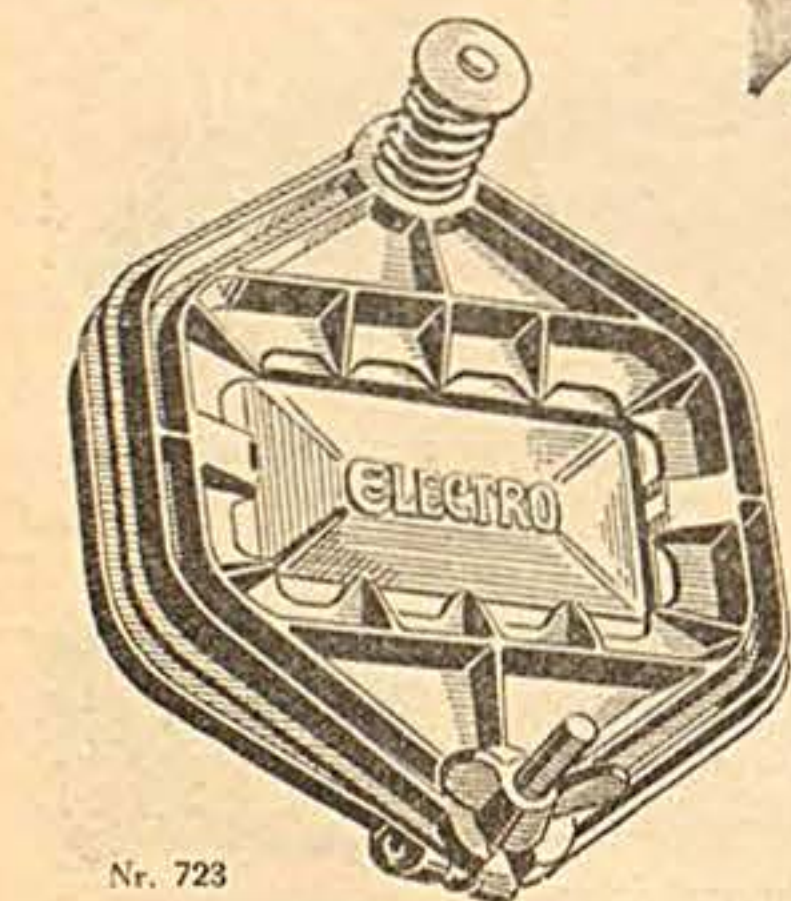

Nr. 723  
**Elektro-Vulkanisierapparat** D. R. G. M., aus Leichtmetall zum Reparieren von Fahrrad-, Motorrad- und Autoschläuche, komplett mit 6 ovalen roten Gummiflecken, alles im Weißblechkasten

Nr. 724 Ersatz-Heizbleche mit Gummi- und Brennmasse, 6 Stück



Nr. 729 **Preßnetz**, zum absolut sich Prüfen der Luftschläuche



Nr. 730 **Nagelfänger „Im Nu“** in einer Sekunde an- oder abzumontieren ohne jede Schraube, absolut fest sitzend.  
**Beste Schutz** gegen Pneumatik-Defekte  
Preis pro 10 Paar

**Autofelgen, abnehmb. Conti-Felgen, K.P.Z. Räder** in sämtlichen Größen, ferner sämtliches Zubehör, wie Bolzen, Bundmutter, Doppel-Bundmutter, Brustleiern, Verlängerungen K. P. Z.-Bund- und Kappenmutter in großen Mengen vorrätig.



**Fußpumpenschlauch** mit drehb. Nippel  
Nr. 733 734 735 736 737  
7x250 7x300 8x250 8x300 8x350 mm lang  
p. Stück



**Fußpumpenschlauch** umspinnen, mit neuartigen, aufgeschraubten Patent-Pumpennippel, absolut feststehend u. dicht schließend ohne Draht, ohne Werkzeug leicht zu befestigen.  
Nr. 738 739 740 741 742  
8x300 9x350 9x400 9x450 9x500 mm lang  
p. Stück



Nr. 743 **Autofußpumpenschlauch**, extra stark, 10x500 mit Nippel Nr. 766 und 767

Nr. 744  
**Pumpenschlauch** für Handpumpen komplett

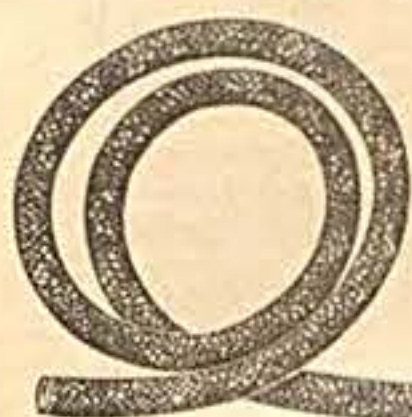

**Pumpenschlauch** umspinnen  
Nr. 745 746 747  
7 8 10 mm stark  
p. m  
dito nicht umspinnen mit Einlage  
Nr. 748 749 750 751  
7 8 9 10 mm stark  
p. m



Nr. 752  
**Neu! Luftpumpenhalter Neu!** für schlauchlose Rahmenpumpen, drückt d. Pumpe fest an d. Ventil, p. St.

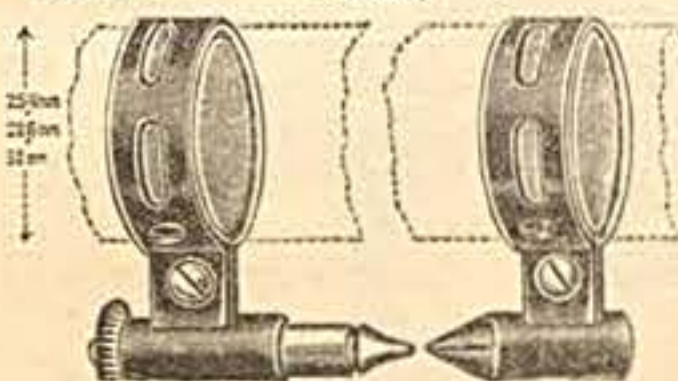

Nr. 753 **Pumpenhalter** vernickelt, per 10 Paar

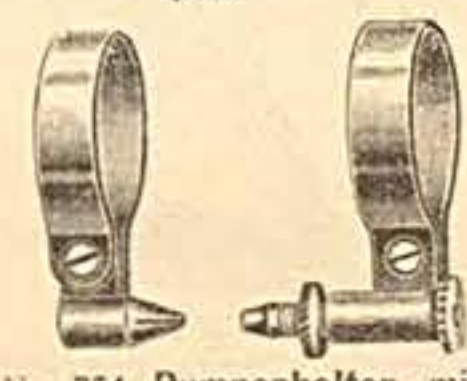

Nr. 754 **Pumpenhalter** mit Feststellmutter, ff. vernickelt per 10 Paar



Nr. 755  
**Pumpenhalter** mit Flügelschraube, ff. vernickelt per 10 Paar

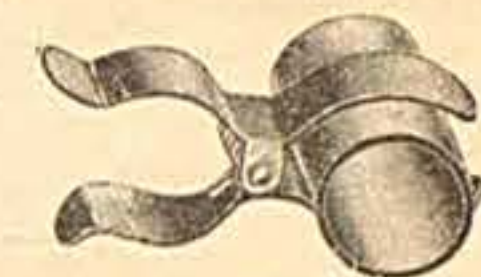

Nr. 756  
**Pumpenhalter** mit Feder, ff. vernickelt per 10 Paar



Nr. 757  
**Pumpennippel** fest 10 Stück



Nr. 758  
**Pumpennippel** drehbar 10 Stück



Nr. 759  
**Schlauchreifen-nippel** 10 Stück



Nr. 760 761 762  
**Verschraubbare Ventil- und Pumpennippel** für 8 mm Schlauch per 10 Garnituren

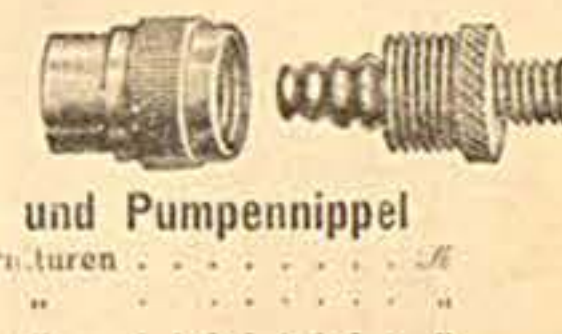

Nr. 766 767  
**Auto-Pumpennippel** mit Reduzierstück, 10 Stück



Nr. 763  
**Kugelgelenk - Nippel** Mewi, aus Messing, an jede Rahmenpumpe passend, ersetzt die Anschaffung einer schlauchlosen Pumpe per 10 Stück



Nr. 764  
**Aut - Pumpennippel** 10 Stück



Nr. 765  
**Auto-Pumpennippel** 10 Stück



Nr. 766  
**Auto-Pumpennippel** 10 Stück



Nr. 767  
**Auto - Pumpennippel** mit Reduzierstück, 10 Stück

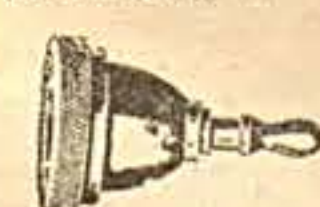

Nr. 769  
**Aufsteck-Nippel** für Fahrrad

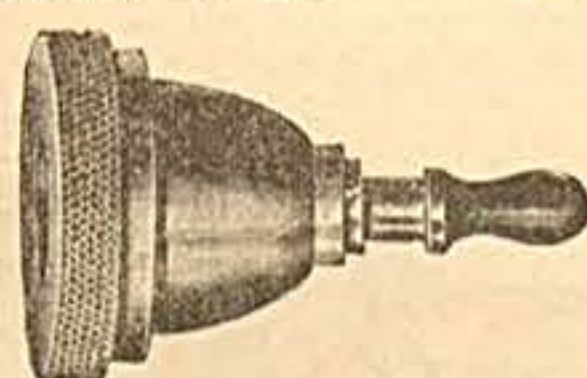

Nr. 770  
**Aufsteck - Pumpennippel** für Auto



Nr. 773  
**Kolbenleder-Sortiment** Inhalt 100 Stück, von 13-40 mm

**Kolbenleder** lose

Nr. 774 v. 15 bis 20 mm p. 10 St.  
" 775 " 21 " 25 " 10 "  
" 776 " 26 " 30 " 10 "  
" 777 " 31 " 35 " 10 "  
" 778 " 36 " 40 " 10 "

**Gummidichtungen für Aufstecknippel**

Nr. 771 für Fahrrad, 10 Stück  
" 772 für Auto, 10 "



**Ersatzteile** für schlauchlose Rahmenpumpen  
Nr. 780 Klein, ca. 5 1/2 mm Ø für Meyer-Luftpumpen 10 Stück  
" 781 dito, 8 mm Ø 10 "  
" 782 Messingverschraubung dazu 10 Stück  
" 783 Gummidichtung für Progreßpumpen 15 mm Ø 10 Stk.  
" 784 Obere Verschraubung dazu m. Innengewinde 10 Stück  
" 785 Innenverschraubung mit kon. Gewinde 10 Stück  
" 786 Große Gummidichtung, 25x22 mm 10 Stück



# Fußpumpen, Teloskop u. schlauchlose Rahmenpumpen

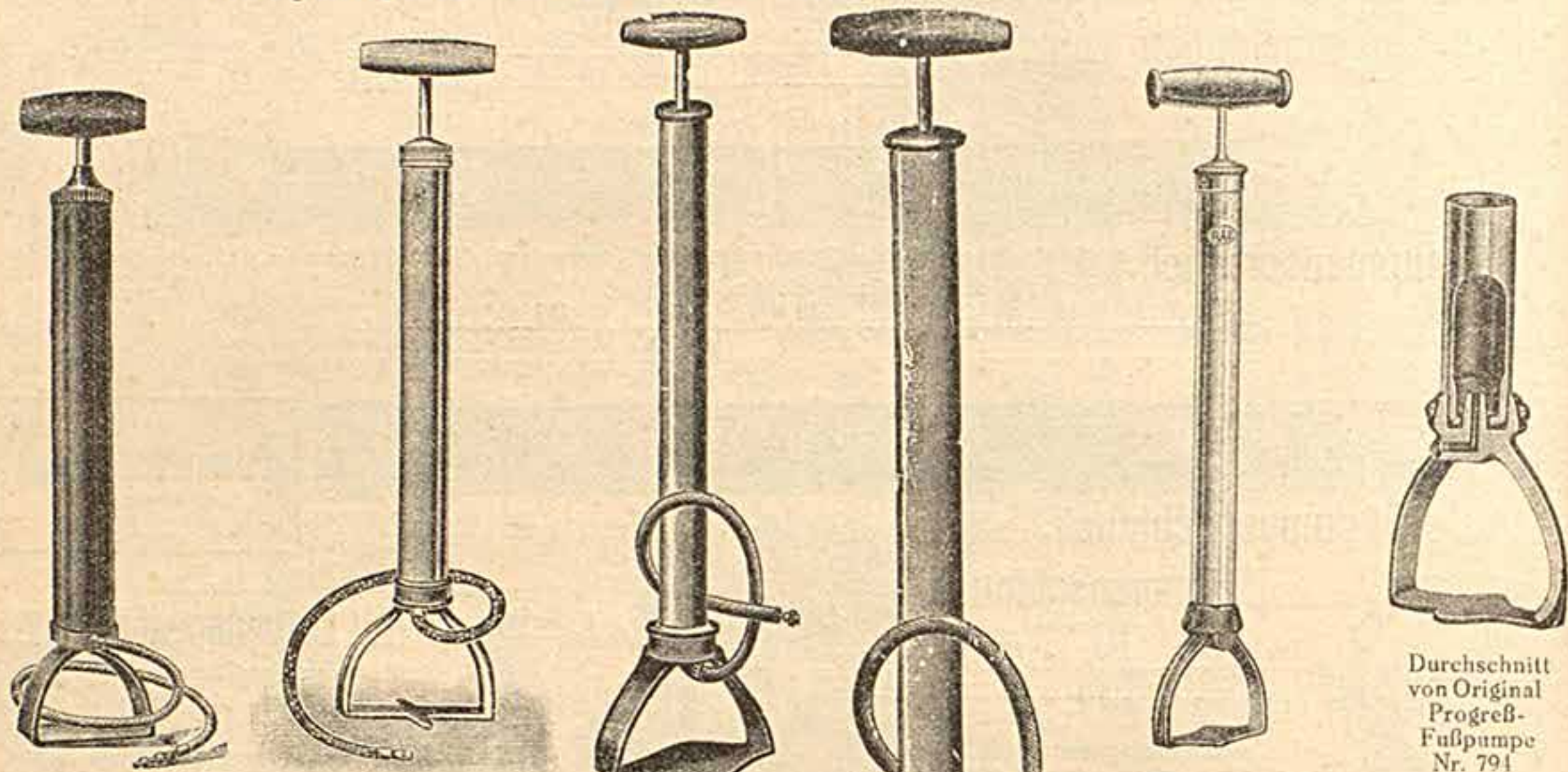

Nr. 790 **Fußpumpe** mit Bandfuß. Stahlrohr, schwarz mit Schlauch Gr. 30×250 mm *M*  
 Nr. 791 **Fußpumpe** mit Gußfuß. Stahlrohr, vernickelt, mit Schlauch Gr. 30×300 mm *M*  
 Nr. 792 **Starke Fußpumpe** mit Gußfuß. Stahlrohr, schwarz mit Schlauch Gr. 30×350 mm *M*  
 Nr. 793 **Große starke Werkstatt Messingfußpumpe** mit Gußfuß und prima Schlauch GröÙe 30×380 mm *M*  
 Nr. 794 **Original Progreß-Fußpumpe** aus prima Stahl, Ia vernickelt, mit gutem Hartholzgriff und Schlauch, Fuß aus Eisenguß, Gr. 30×300 mm *M*

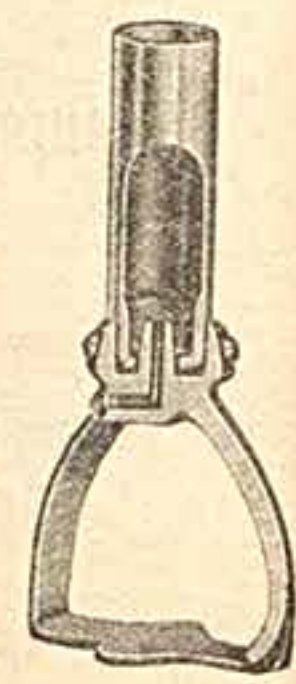

Durchschnitt von Original Progreß-Fußpumpe Nr. 794



Nr. 795 **Orig. Progreß-Rahmenfußpumpe** aus Ia Stahl, ff. vernickelt, mit Eisengußfuß und Schlauch, GröÙe 24×300 mm *M*  
 Nr. 796 **Original Progreß-Rahmenfußpumpe** Rohr, Klappfuß sowie Griff aus bestem Stahl, ff. vernickelt, mit Schlauch, GröÙe 24×330 mm *M*  
 Nr. 797 **Original Progreß-schlauchlose Rahmenpumpe** ff. vernickelt. Vorzügliche Konstruktion *M*



Nr. 801 **Rahmenpumpe**, vernickelt, 19×300 mm *M*  
 Nr. 802 " " " " 19×375 " "  
 Nr. 803 dito, Messing " " 19×300 " "  
 Nr. 804 dito " " 19×375 " "  
 Nr. 804a **Rahmenpumpe** aus Zelluloid *M*



Nr. 805 **Teloskopumpen**, vernickelt, 2 teilig *M*  
 Nr. 806 " " " " 3 " "  
 Nr. 807 " " " " 3 " "  
 Nr. 908 dito Messing poliert " " 4 " "  
 Nr. 809 " " vernickelt " " 2 " "  
 Nr. 810 " " " " 3 " "

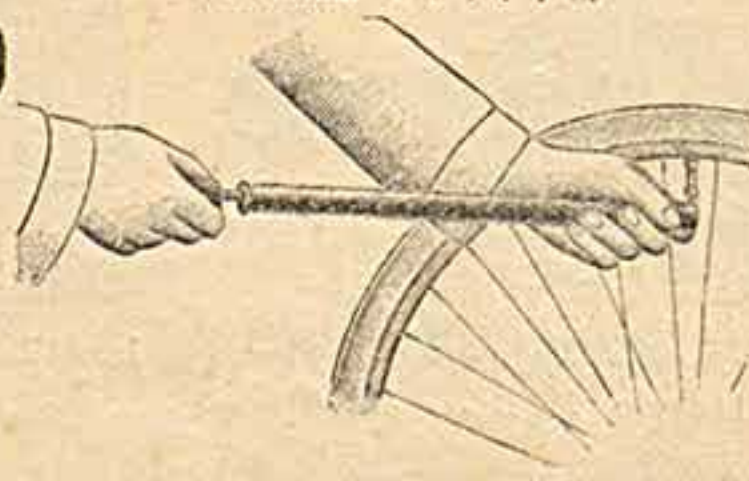

**Schlauchlose Rahmenpumpe**  
 Nr. 798 schwarz emailiert *M*  
 Nr. 799 vernickelt *M*

**Original Meyer**  
 schlauchlose  
**Rahmenpumpen**  
 Nr. 811 schwarz emailiert, per Stück *M*  
 Nr. 812 vernick. Ausführg., per Stück *M*

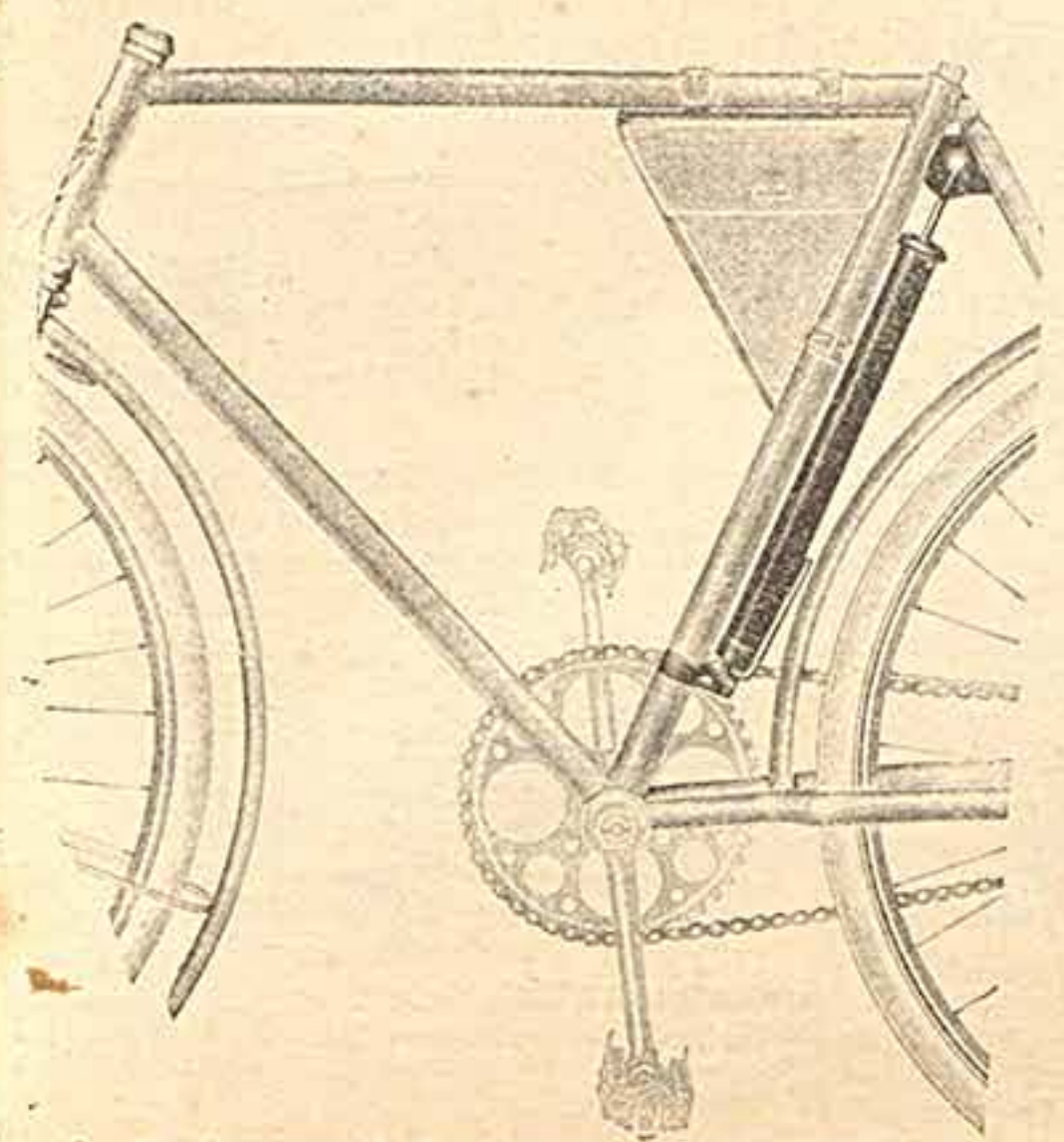

Nr. 815 **Rahmenfußpumpe „Vogelkopf“** 30×300 mm, vernickelt mit Schlauchkammer durch Eindrücken des Griffes zwischen Sattelrohr und Hinterstreben, sowie Einsetzen in den Pumpenhalter wird diese mittels Federdruck festgehalten. *M*



**Zelluloid-Rahmenpumpen**  
 aus schwarzem Zelluloid, m. ziseliertem Griff u. vorzüglich umspinnenen Pumpenschlauch.  
 Nr. 816 GröÙe 31 cm lang, 19 mm Durchm. *M*  
 „ 817 „ 38 „ 22 „ *M*

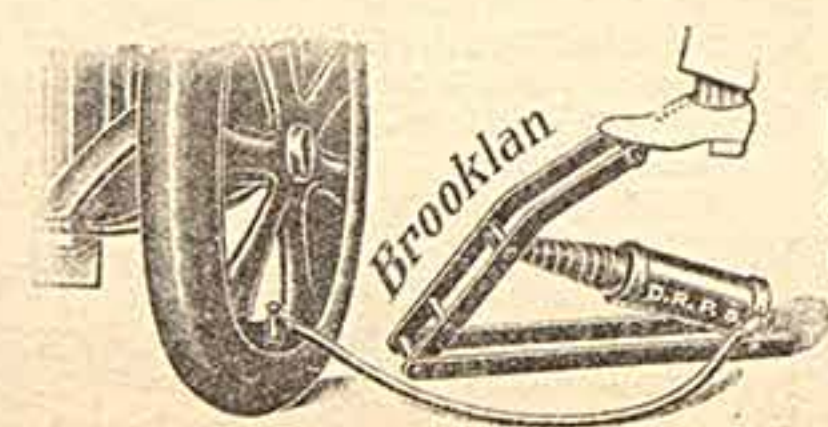

Nr. 818 **Brooklan-Tretpumpe** für Werkstatt u. Auto ausserordentlich leicht u. schnell wirkend, sehr zu empfehlen. *M*

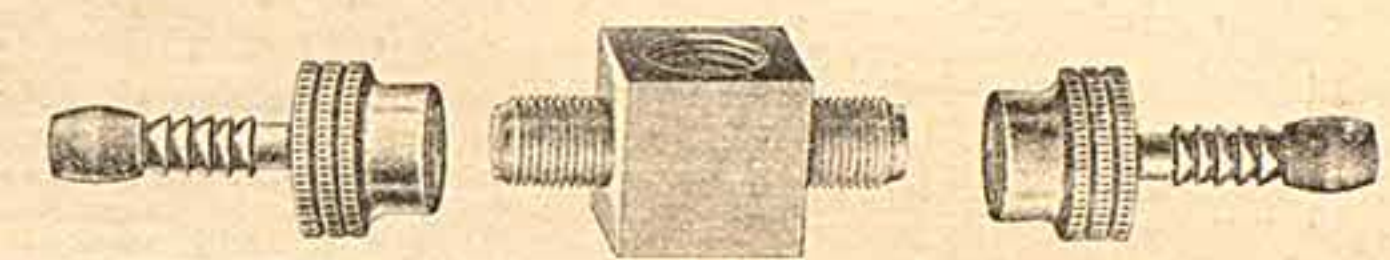

**Zwischenstück für Manometer**  
 Nr. 819 Komplet mit 2 Anschlussnippel *M*  
 „ 820 Zwischenstück allein *M*  
 „ 821 Anschlussnippel „ per Stück *M*



**Manometer für Luftpumpen**  
 Nr. 822 Skala bis 10 Atm. für Hochdruckreifen *M*  
 Nr. 823 Skala bis 4 Atm. für Ballonreifen *M*



**Manometer für Luftpumpen**  
 Nr. 824 Skala bis 10 Atm. für Hochdruckreifen *M*  
 Nr. 825 Skala bis 4 Atm. für Ballonreifen *M*

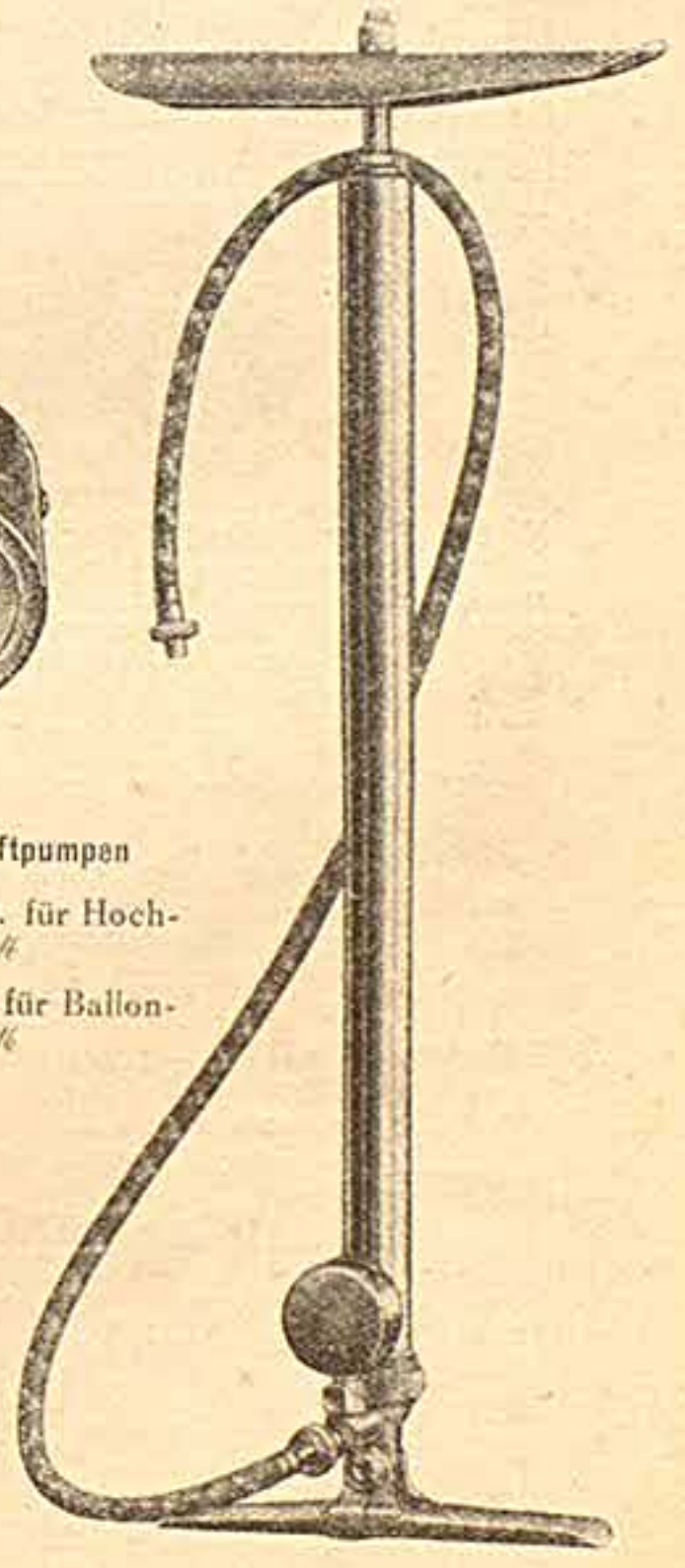

Nr. 832 **Original Progreß Auto-Luftpumpe** mit umklappbarem Fuß und abschraubbarem Griff. Stahlrohr vernickelt, 35×500 mm, extra starker Pumpenschlauch. Kompl. mit Manometer *M*

**Auto-Fußpumpe** mit Klappfuß u. abschraub Griff, ohne Manometer  
 Nr. 828 Rohr 30×480 mm *M*  
 „ 829 „ 35×480 „ *M*  
 „ 330 „ 40×480 „ *M*  
 „ 331 dito. aus Leichtmetall, Rohr 35×480 *M*  
 a) Manometer-Aufpreis *M*

**GroÙe Werkstattluftpumpe** auf Holzbrett montiert, Stahlrohr vernickelt, 35×480 mm, besonders langer starker Schlauch  
 Nr. 826 ohne Nippelring *M*  
 Nr. 827 mit Nippelring *M*

# Fahrrad-Sättel

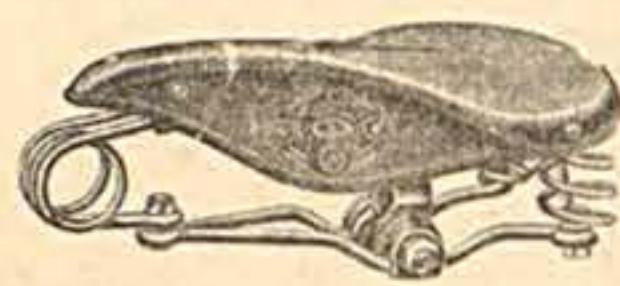

**Hammocksattel**

Sekunda-Ausführung  
Nr. 835 dunkl. Leder, email. Federn  
836 helles  
837 dunkl. vernick.  
838 helles



**Hammocksattel**

prima Leder, Ia Ausführung  
Nr. 839 dunkles Leder, email. Federn  
840 helles  
841 dunkles vernick.  
842 helles



**Damensattel**

Sekunda-Ausführung  
Nr. 843 dunkl. Leder, email. Federn  
844 helles  
845 dunkl. vernick.  
846 helles

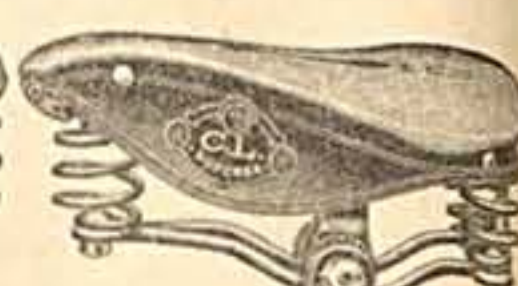

**Damensattel**

prima Leder, Ia Ausführung  
Nr. 847 dunkl. Leder, email. Fed.  
848 helles  
849 dunkl. vernick.  
850 helles



**Halbrennsattel**

prima Leder, Ia Ausführung  
mit 4 Federwindungen  
Nr. 851 dunkles Leder, email. Federn  
852 helles vernick.  
853 helles  
854 dunkles Leder, email. Federn  
855 helles vernick.



**Hammocksattel**

prima Leder, Ia Ausführung  
mit doppelten Unterfedern u. 4 Spiralen  
Nr. 857 dunkles Leder, email. Federn  
858 helles vernick.

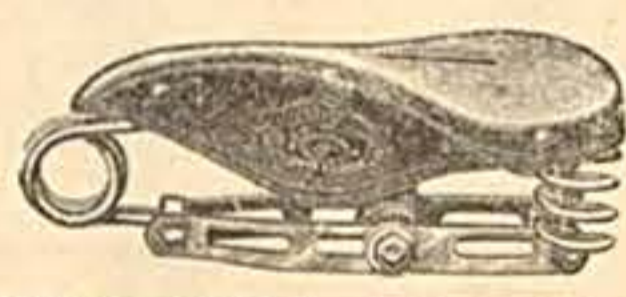

**Schienensattel**, prima Leder, Ia Ausführung

Nr. 859 dunkles Leder, emailierte Federn  
860 vernickelte  
861 helles

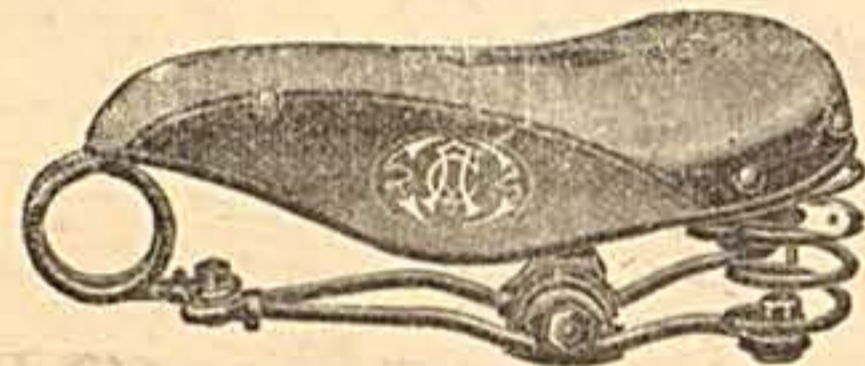

**Extra großer Hammocksattel**

Nr. 862 dunkles Leder, email. Federn  
863 helles vernick.

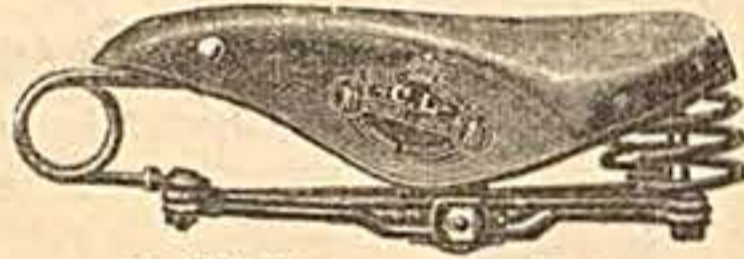

**Nr. 864 Hammocksattel**

prima Leder, Ia Ausführung mit gewölbter  
Lederdecke, Gr. 31 1/2 x 21 cm, helles Leder,  
vernickelte Sattelfedern



**Nr. 865 Extra großer Hollandsattel**

mit 3 Unterfedern und gedrehten Sitzfedern, Leder-  
größe 30 x 25 1/2 cm



**Nr. 867 Orig. Veeda Renn- und Stehersattel**

ein beliebtes Modell von allen Bahn- und Rennfahrern.  
Aus prima violetten Leder, Ausführung  
erstklass. ff. vernick. Federn Größe 37 x 21 cm  
Nr. 861 dto. wie vor, jedoch hel'gelbes  
Leder

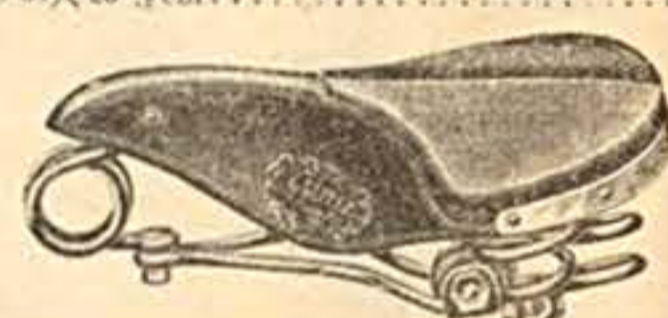
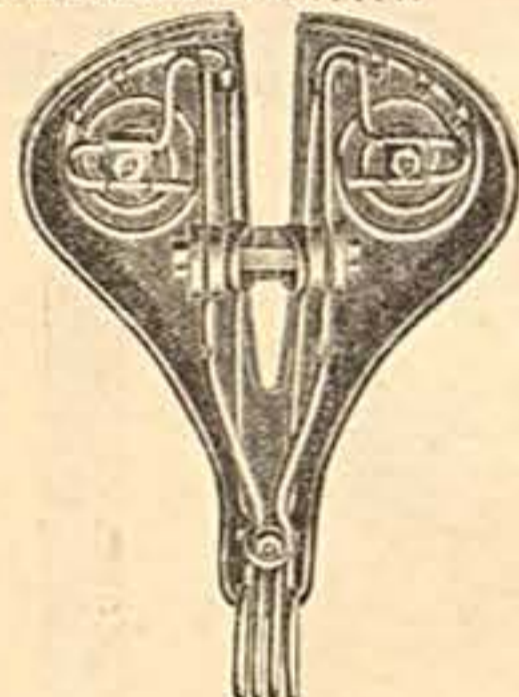

**Orig. Leppers Patent-Universal-Sattel**

mit geteiltem Polstersitz, der mittels patentierter  
Vorrichtung auf die einfachste Weise beliebig verstell-  
bar werden kann.  
Nr. 870 für Herren ff. vernickelt  
871 " Damen



**Nr. 866 Rennsattel** hell vernickelt,

Ledergröße 35 x 19 cm  
N1. 866 a) dto. Orig. Lohmann



**Nr. 869 Rennsattel**, prima Leder, Ia Ausführung

mit Spezialzugfeder, hell, vernickelt, Ledergröße  
31 1/2 x 21 1/2 cm



**Rennsattel**

prima Leder, Ia Ausführung, extra schmal und lang  
Nr. 872 dunkles Leder, vernickelte Federn  
Größe ca. 32 x 20  
873 helles Leder, vernick. Federn

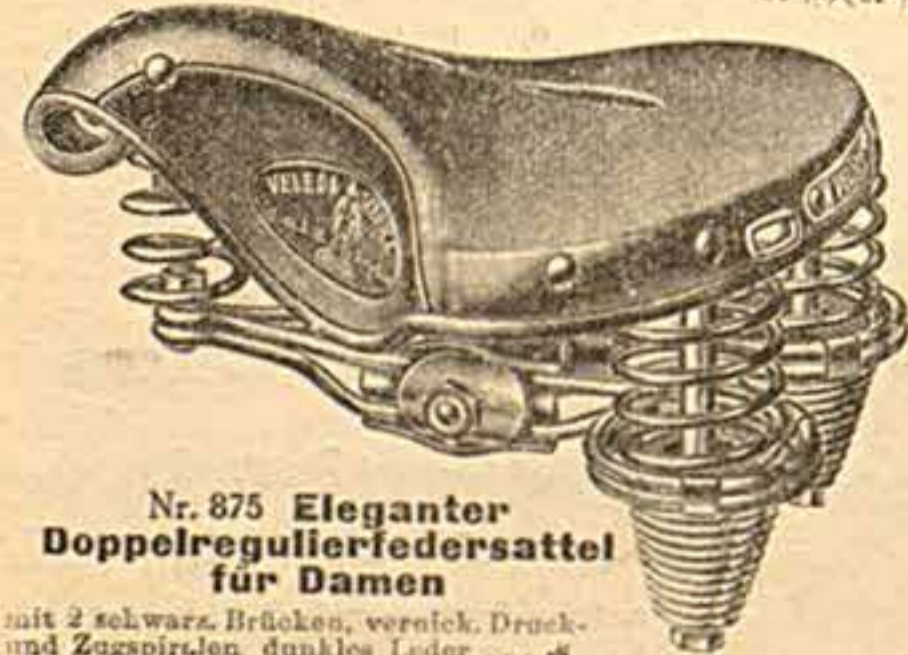

**Nr. 875 Eleganter Doppelregulierfedersattel für Damen**

mit 2 schwarz. Brücken, vernick. Druck-  
und Zugspiralen, dunkles Leder  
Nr. 876 dto., helles Leder, Gestell ganz vernickelt  
877 " billigere Ausführung, helles Leder  
878 Dto., dunkles Leder, hell vernickelt



**Nr. 879 Eleganter Doppelregulierfedersattel für Herren**

mit schwarz. Brücken u. Vorderfedern,  
vernick. Druck- u. Zugspirale, dkl. Led.  
Nr. 880 dto., helles Leder, Gestell ganz vernickelt  
881 dto., billigere Ausführung, helles Leder  
882 dto., dunkles Leder, hell vernickelt

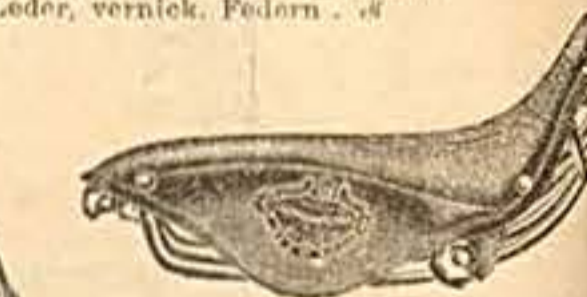

**Nr. 874 „Röpke“-Sattel**

für Reigenfahrer, hell vernickelt,  
prima Leder, erstklassige Aus-  
führung, 30 cm lang, 23 cm breit, 4  
Rückenstützen, Lederdecke aufgerannt



**Nr. 883 Hammocksattel**

mit erstklassiger Polsterung, Ia Aus-  
führung

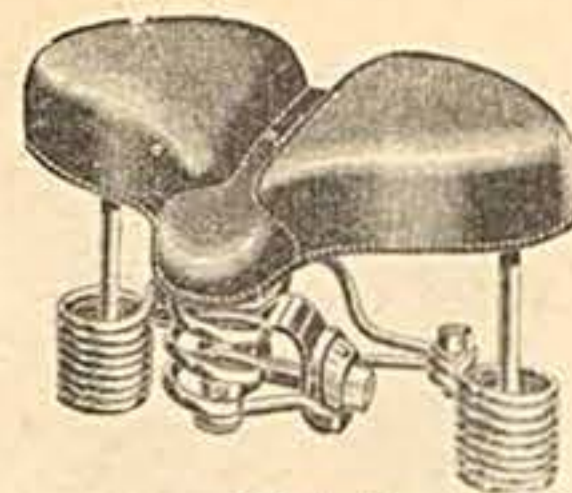

**Original Firmus-Sattel**

mit extra weicher, sehr elastischer Polsterung, gelbes Leder. Gestell ff. ver-  
nickelt, mit hinteren Zugspiralen, verhindert jede Erschütterung  
Nr. 890 Für Herren  
Nr. 891 Für Damen

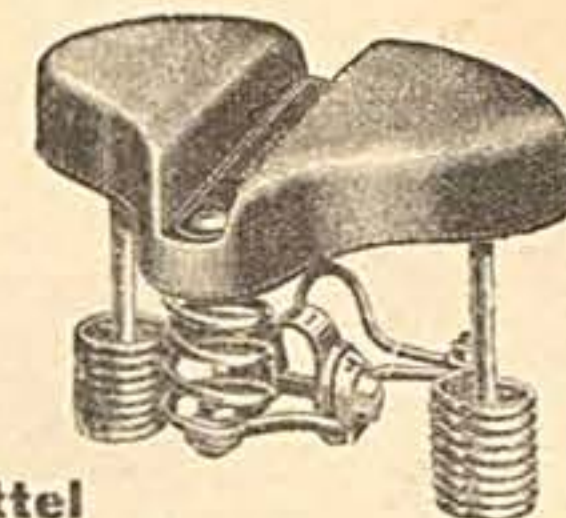

**Nr. 893 Leichter Motorradsattel**  
mit guter Federung  
Ledergröße 31 x 25 1/2 cm

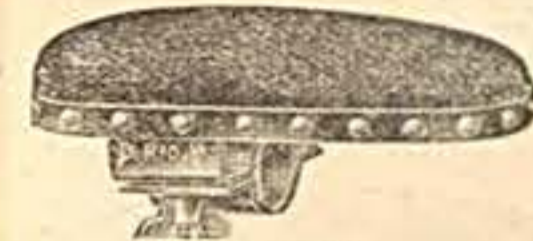

**Nr. 894 Kindersattel**

ff gepolstert u. gutem Stoffüberzug  
zum Aufschrauben auf das Rahmen-  
rohr, sehr leicht u. bequem



**Nr. 895 Kindersattel**

prima Leder, Ia Ausführung zum  
Aufschrauben auf das obere  
Rahmenrohr

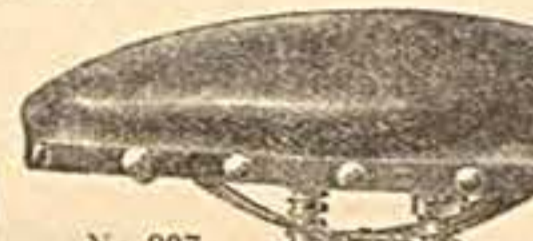

**Nr. 897 Großer Kindersattel**

mit erstklassiger Polsterung und  
prima Federung



**Nr. 898 Erstklassiger Kindersattel**

mit Steigbügeln, helles Le-  
der, email. Federn  
Nr. 899 dto. wie vor, je-  
doch dunkles Leder, email.  
Federn



**Extra starke Motorradsattel**

mit starkem Untergestell  
und allerfeinster Leder-  
polsterung

Nr. 900	Ledergröße 26 x 26 cm
901	29 x 29 "
902	30 x 33 "
903	35 x 37 "



**Motorradsattel**

ohne Untergestell  
mit starken, doppelkonischen Federn  
daher beste Stoß- und Druck-  
dämpfung.

Nr. 904	Ledergröße ca 34 x 36 cm
905	36 x 35 "

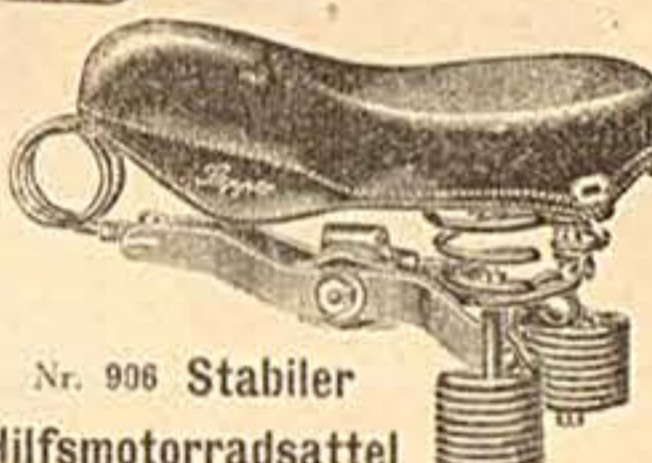

**Nr. 906 Stabiler Hilfsmotorradsattel**

mit vorzüglicher Federung, aus prima  
Leder, Passend für jedes Motorrad. Größe  
26 x 21 cm

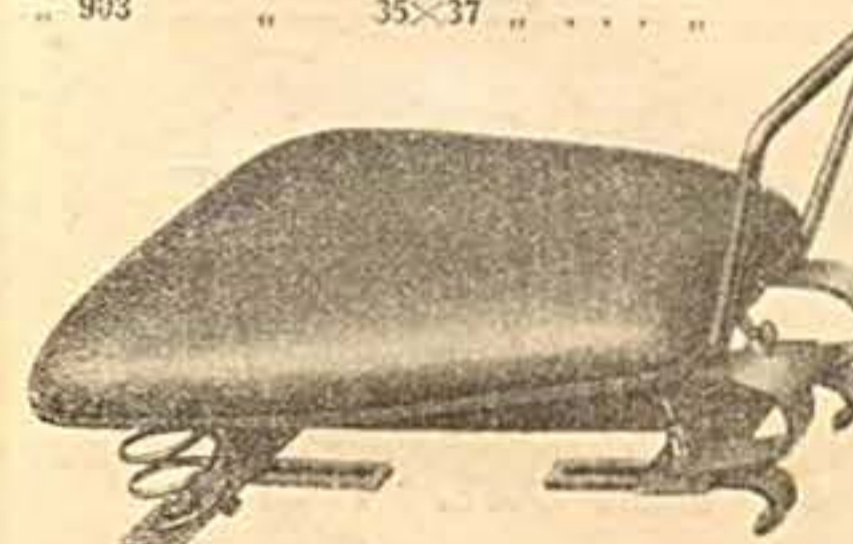

**Nr. 907 Neuer praktischer Soziussitz**

flache Form, aus prima Leder, passend für alle  
Motorräder. Erstklassige Federung mit Festhalter

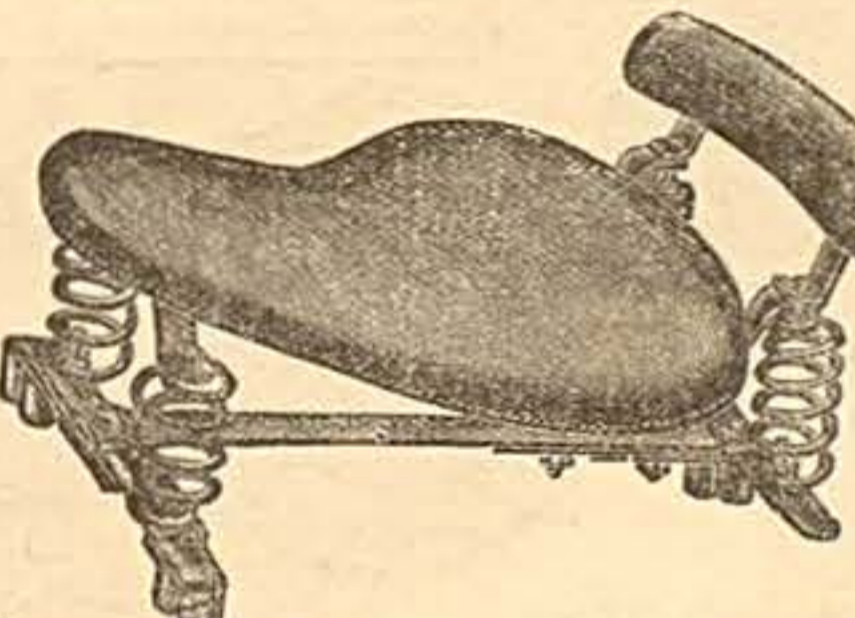

**Nr. 908 Sehr beliebter Soziussitz**

mit verstellbarer Befestigung für alle Motorräder,  
passend u. besonders starken Spiralen von 70 mm  
Der Bezug besteht aus bestem Narbenleder

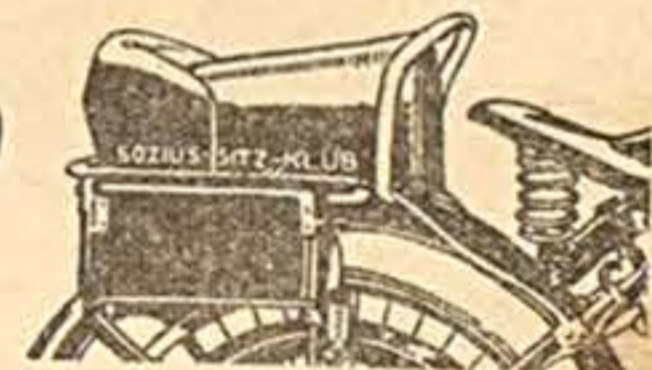

**Orig. Club-Soziussitz**

in Leder, vollkommenste Klubsesselpolsterung

Nr. 909	Flachpolsterg. f. Herren, schw.
910	" " " " braun
911	Rundpolsterg. f. Damen, schw
912	" " " " braun

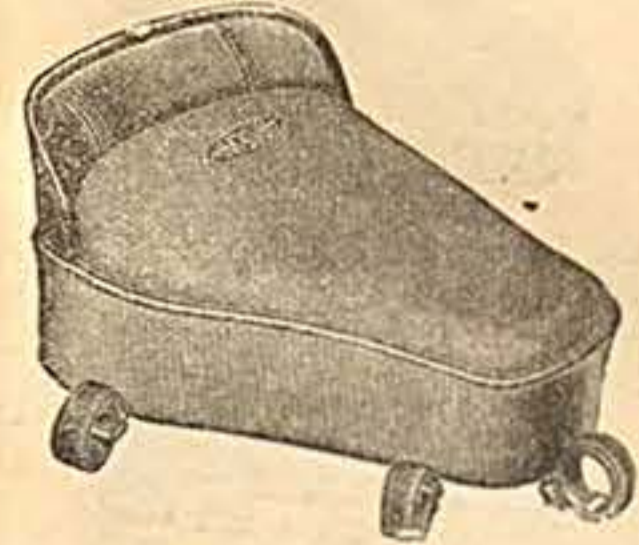

**Nr. 913 Soziussitz, Ia Leder**

langgestreckte, geschweifte Form,  
mit Lehne, passend für alle Motor-  
räder

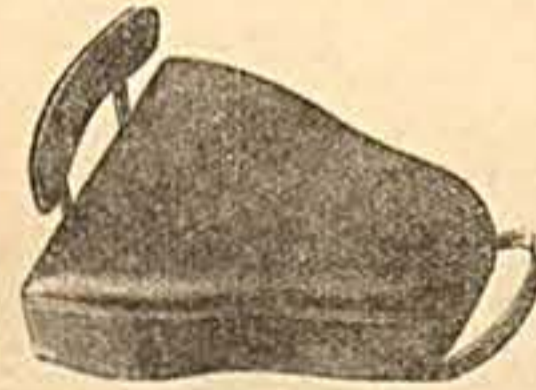

**Nr. 914 Soziussitz mit Lehne**

aus bestem Naturleder, passend  
für sämtliche Motorräder

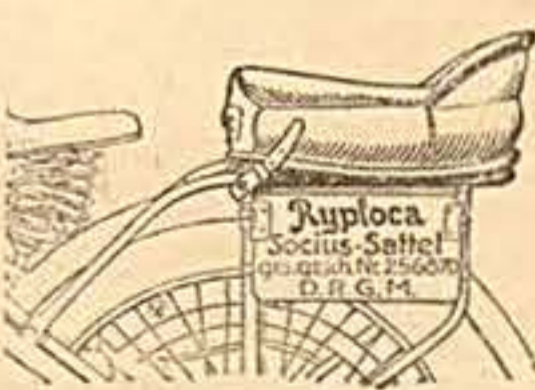

**Nr. 916**

**Orig. Ryploca Soziussitz**

luftgefüllt D. R. P.  
Druck- und stoßdämpfend.  
mit großer Sitzfläche, passend  
für alle Motorräder



**Nr. 917**

**Orig. Wittkop-Soziussitz D. R. P.**

mit bester Feder und Polsterung ver-  
sehen. Verstellbar, daher passend für  
alle Motorräder

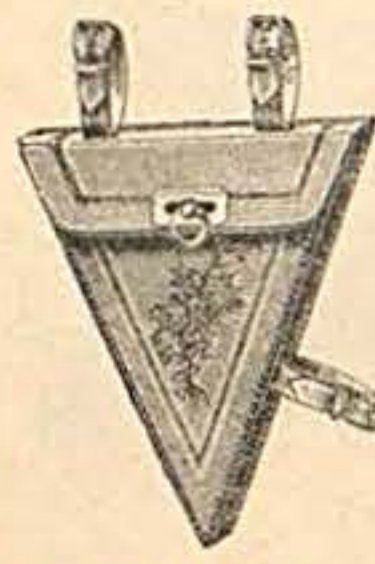

**Satteltasche**

dreieckig 55x3 cm  
Nr. 925 dunkl. Led. #  
926 helles #  
dto. 58x3 cm  
Nr. 927 dunkl. Led. #  
928 helles #



**Satteltasche**

rund 50x3 1/2 cm  
Nr. 929 dunkl. Led. #  
930 helles #  
dto. 55x3 1/2 cm  
Nr. 931 dunkl. Led. #  
932 helles #



**Damensatteltasche**

50x3 1/2 cm  
Nr. 933 dunkl. Led. #  
934 helles #  
dto. 55x3 1/2 cm  
Nr. 935 dunkl. Led. #  
936 helles #

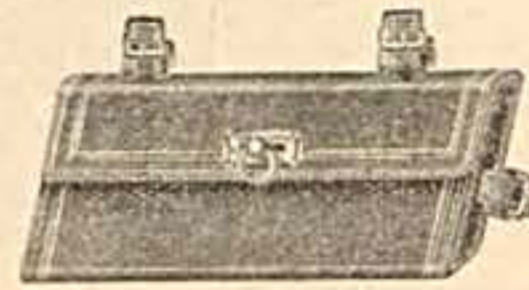

**Herrensatteltasche**

längliche Form  
Nr. 937 dunkles Leder #  
938 helles #  
939 dto. mit  
2 Schlössern #



**Nr. 940 Motorrad-Packtasche**

aus prima Leder, Ia Ausführung.  
Größe ca. 170x160x80 mm #



**Nr. 941 Motorrad-Packtasche**  
eckig ca. 280x190x100 mm,  
dunkles Leder #  
Nr. 942 dto. hell. Led. #



**Nr. 943 Motorrad-Packtasche**  
halbrund, ca. 280x190x100 mm,  
dunkles Leder #  
Nr. 944 dto. helles Leder #

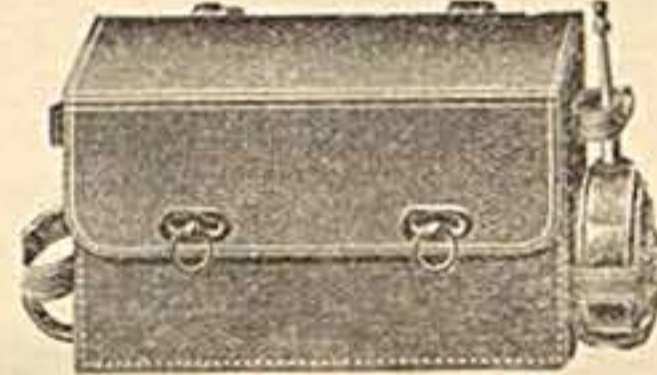

**Nr. 945 Motorrad-Packtasche**  
mit Ölkannhalter, aus prima Leder.  
Erstklassige Ausführung.  
Größe 210x130x70 mm #

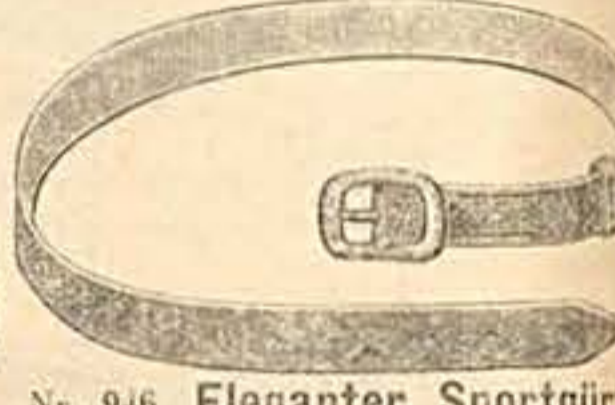

**Nr. 946 Eleganter Sportgürtel**  
aus allerfeinstem hellbraunem Kernleder  
mit Nickelschnalle ca. 125 cm lang  
3 cm breit #

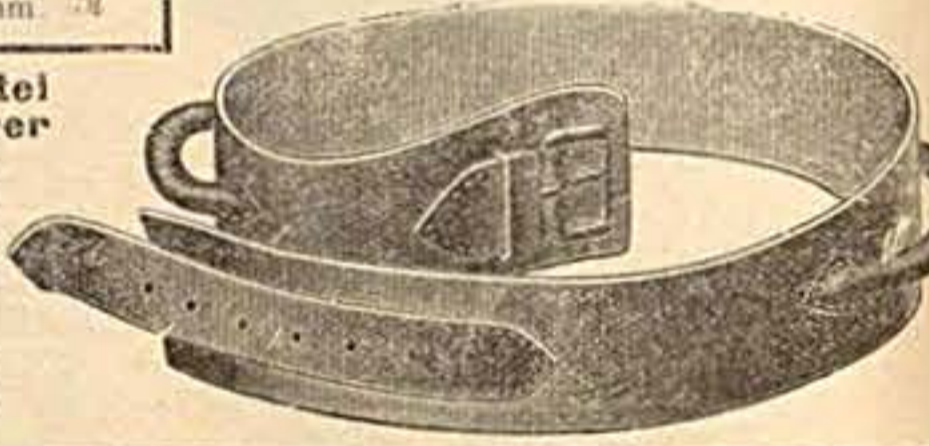

**Nr. 947 Soziusgürtel für Motorradfahrer**  
aus prima hellbraunem  
Kernleder, ca. 125 cm lang  
u. 6 cm breit, m. 2 kräftig.  
Handgriffen z. Festhalt.  
versch. #  
Nr. 947a dto., wie vor,  
jedoch dunkelbraun, ca.  
110 cm lg. u. 5 cm breit #



**Nr. 949 Satteldecke „Modern“**  
aus pa. kariertem Stoff #  
Nr. 948 Dieselbe, extra groß, für  
Brennabor-Sattel passend #



**Nr. 950 Plüsch-Satteldecke**  
Sitzfläche aus feinstem Plüsch  
ff. gefüttert u. gepolstert #

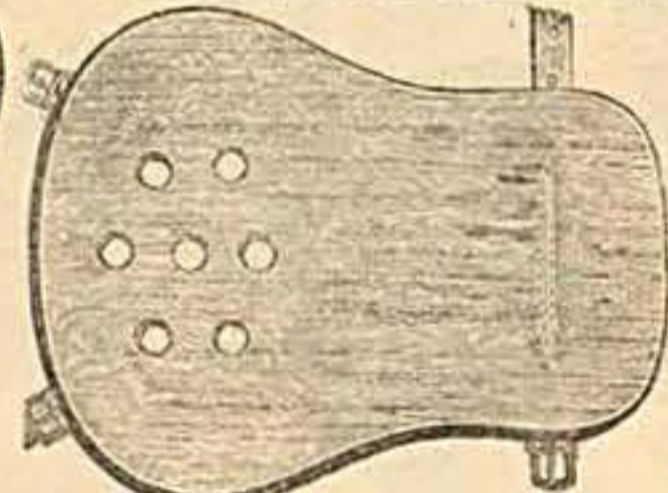

**Nr. 951 Filzsatteldecke**  
10 mm stark, äußerst weich und angenehm  
Sitz #

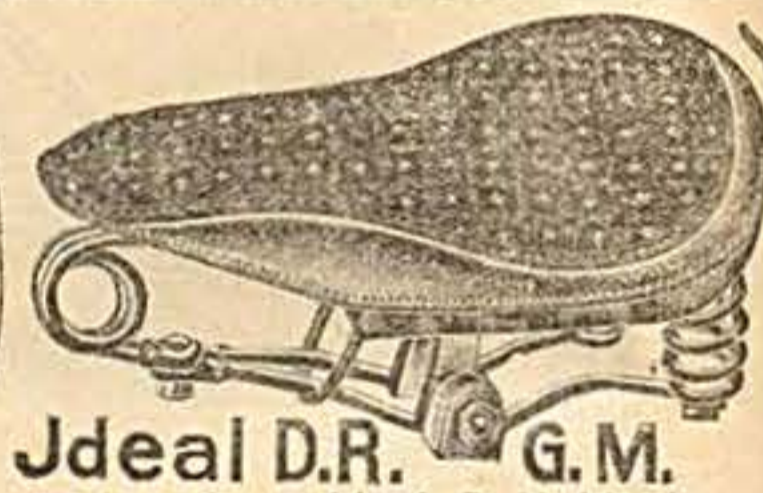

**Jdeal D.R. G.M. Ideal Satteldecke**

mit gepolsterte Sitzfläche und prima  
kariertem Plüsch  
Nr. 952 für Herren #  
Nr. 953 für Damen #  
Nr. 954 Dieselbe extra groß für Brennabor-  
sattel #



**Nr. 959 Sattelnieten**  
100 Stück in Blechlosen sortiert #  
Nr. 960 lose, per 10 Stück #



**Sattelstützklemmbolzen**  
7 oder 8 mm stark  
Nr. 964 965 966 967  
31 10 45 50 mm  
Mh. P.



**Nr. 955 Plüschsatteldecke**  
aus sammetart. Plüsch, gefüttert #  
Nr. 956 Satteldecke  
gut gepolstert, mit Mancheter-,  
oder Tuchüberzug #

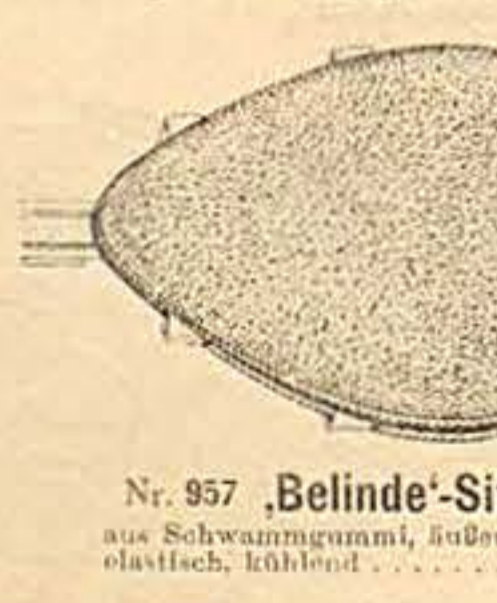

**Nr. 957 „Belinde“-Sitzkissen**  
aus Schwammgummi, äußerst weich und  
elastisch, kühlend #



**Nr. 958 Widerhaarige Satteldecke**  
erstkl. gefüttert, aus rot u. schwarz Plüsch #



**Werkzeug-Taschenriemen**  
Nr. 961 braun . . . . . 10 Stück #  
962 gelb . . . . . 10 Stück #



**Nr. 963 Taschenschloß**  
vernickelt . . . . . 10 Stück #

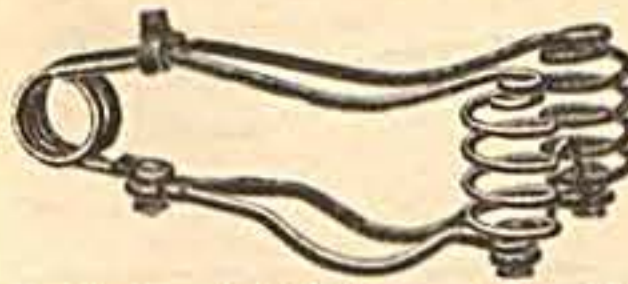

**Sattelgestell f. Hammocksattel**  
ca. 200 mm Spannweite  
Nr. 975 lackiert #  
976 vernickelt #

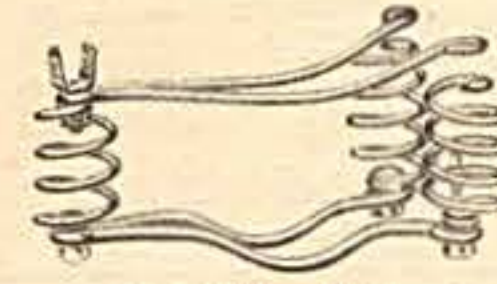

**Sattelgestell für Damensattel**  
ca. 165 mm Spannweite  
Nr. 977 lackiert #  
978 vernickelt #

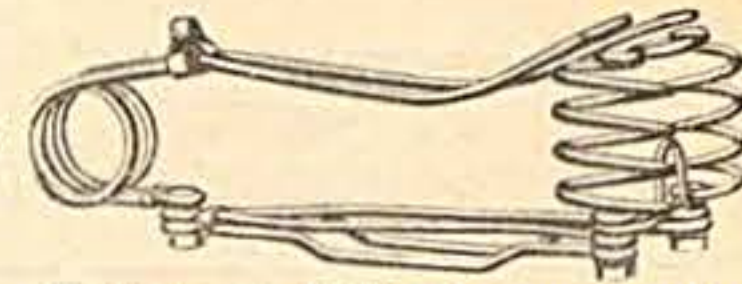

**Sattelgestell für Hammocksattel**  
mit doppelten Unterfedern  
ca. 200 mm Spannweite  
Nr. 979 lackiert #  
980 vernickelt #

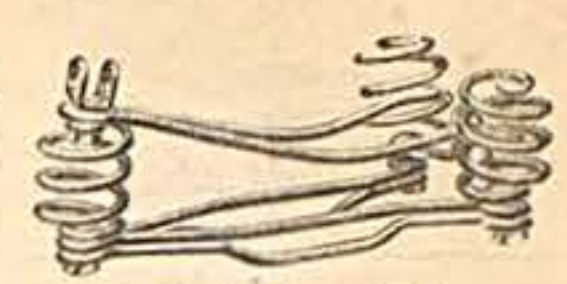

**Sattelgestell für Damensattel**  
mit doppelten Unterfedern  
ca. 185 mm Spannweite  
Nr. 981 lackiert #  
982 vernickelt #

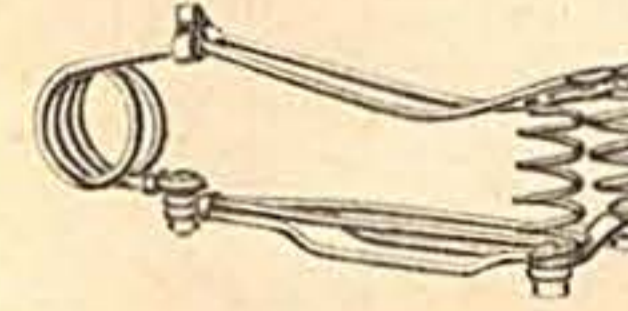

**Sattelgestell für Hammocksattel**  
mit 4 Spiralen, 200 mm Spannweite  
Nr. 983 lackiert #  
984 vernickelt #

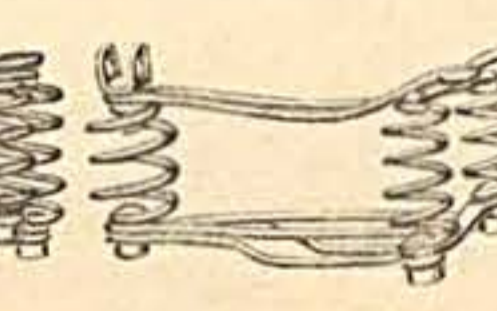

**Sattelgestell für Damensattel**  
mit 4 Spiralen  
165 mm Spannweite  
Nr. 985 lackiert #  
986 vernickelt #

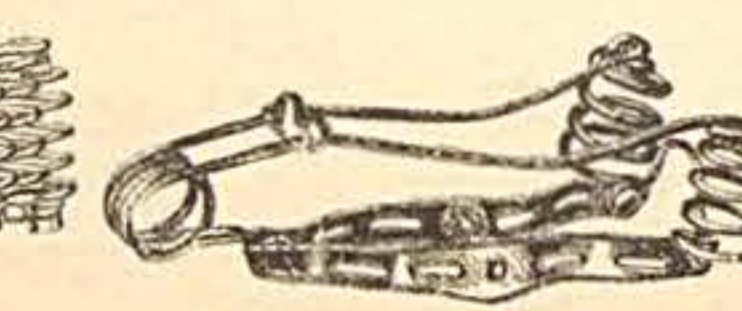

**Schienensattelgestell für Herren**  
210 mm Spannweite  
Nr. 987 lackiert #  
988 vernickelt #

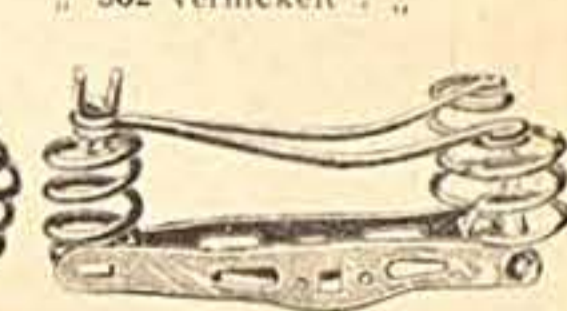

**Schienensattelgestell für Damen**  
165 mm Spannweite  
Nr. 989 lackiert #  
990 vernickelt #

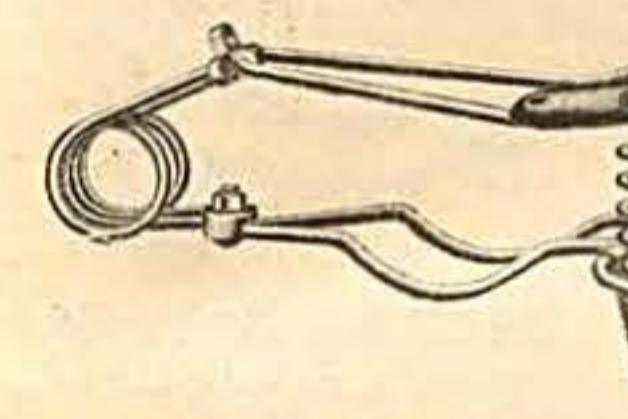

**Doppel-Reguliersattel-Gestell für Herren**  
205 mm Spannweite  
Nr. 991 lackiert #  
992 vernickelt #

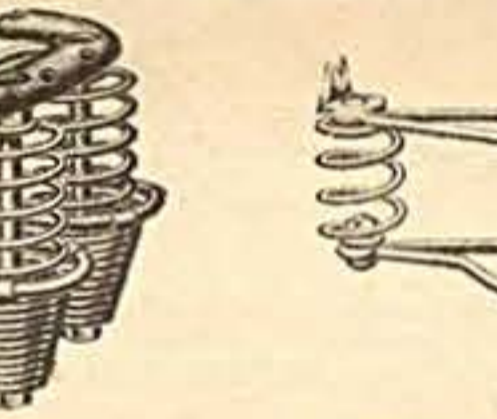

**Doppel-Regulierfedersattel-Gestell für Damen**  
185 mm Spannweite  
Nr. 993 lackiert #  
994 vernickelt #

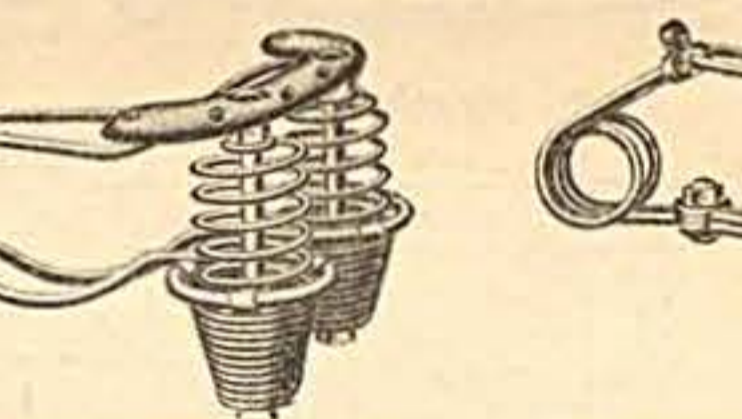

**Doppel-Regulierfedersattel-Gestell für Herren**  
205 mm Spannweite  
Nr. 995 lackiert #  
996 vernickelt #

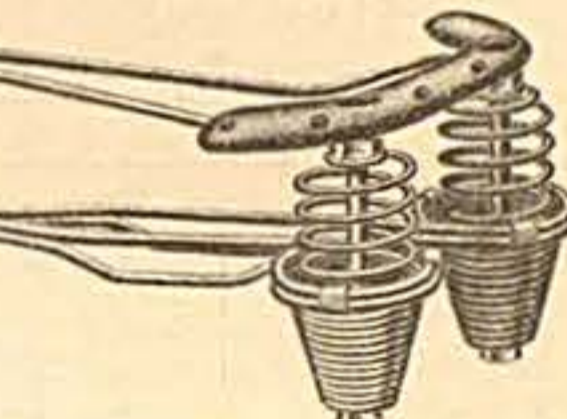

**Gestell für Rennsattel**  
260 und 310 mm Spannweite  
Nr. 1003 lackiert #  
1004 vernickelt #

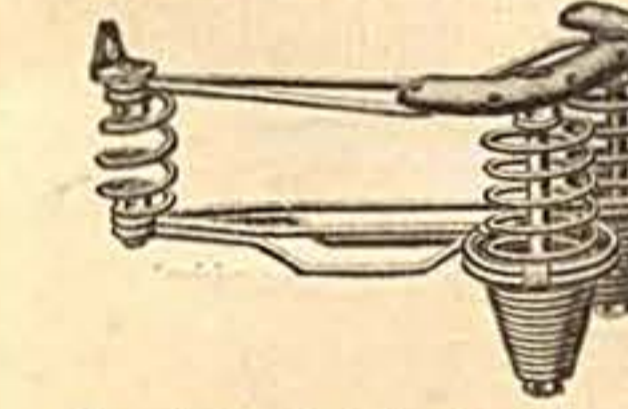

**Doppel-Regulierfedersattel-Gestell für Damen**  
185 mm Spannweite  
Nr. 997 lackiert #  
998 vernickelt #

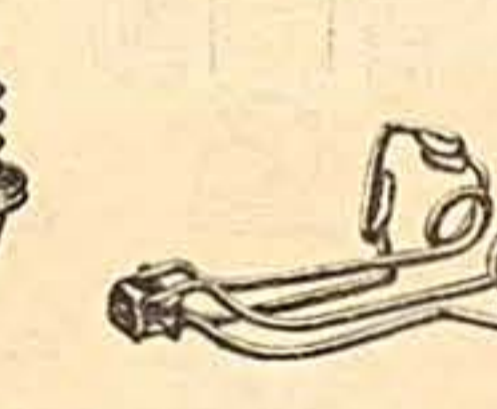

**Gestell f. Halbrennsattel**  
220, 230, 240 mm Spannweite  
Nr. 999 lackiert #  
1000 vernickelt #

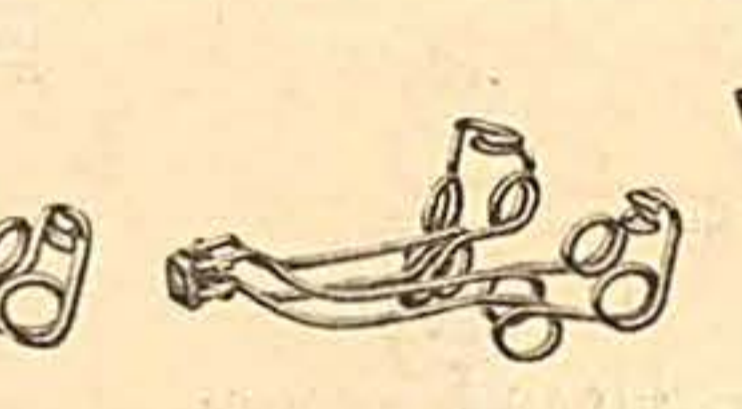

**Gestell f. Halbrennsattel**  
215 mm Spannweite  
Nr. 1001 lackiert #  
1002 vernickelt #



**Nr. 1008 Sattelgestell für Leichtmotorradsattel**  
205 mm Spannweite  
schwarz emailiert mit vernickelten  
Federn #



**Gestell für Rennsattel**  
215 mm Spannweite  
Nr. 1005 vernickelt #  
1005a lack. #



**Gestell für Rennsattel (Lohmann Patent-Rennsattel)**  
225 mm Spannweite  
Nr. 1006 vernickelt #



**Gestell für Kindersattel**  
170 mm Spannweite  
155 #  
Nr. 1007 vernickelt #

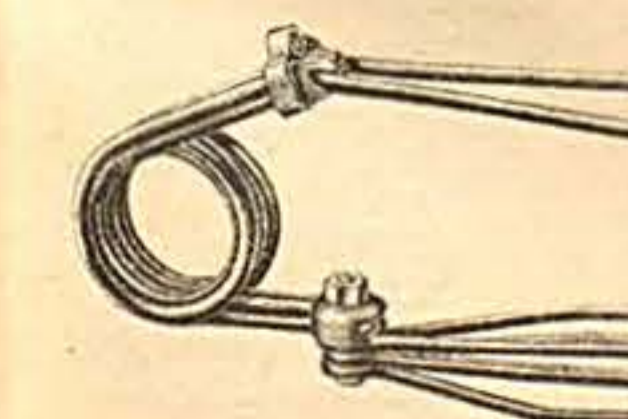

**Gestell für große Hammocksattel**  
ca. 200 mm Spannweite  
Nr. 1009 schwarz lackiert #

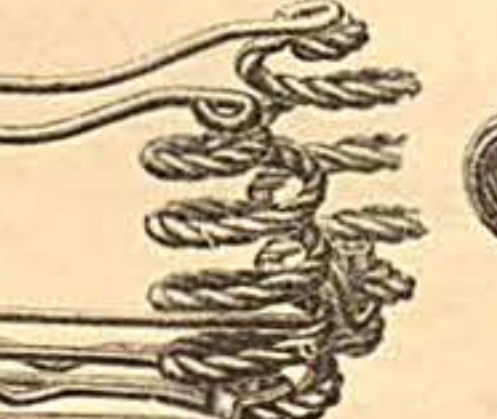

**Sattelgestell für Motorradsattel**  
215 mm Spannweite  
Nr. 1011 lackiert #

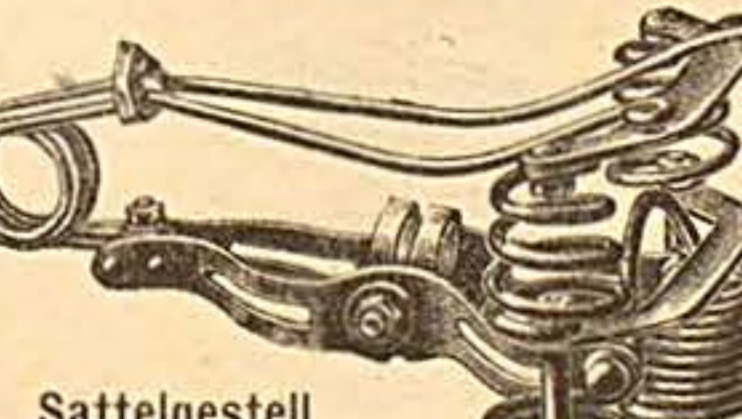

**Sattelfeder für Polstersattel**  
150 mm Spannweite  
Nr. 1012 vernickelt #

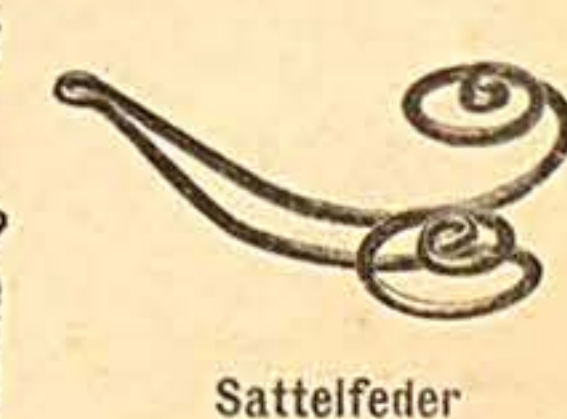





**Klemmbacken**  
Nr. 1330 lackiert, 1331 vernickelt

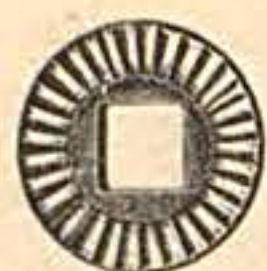

**Klemmbacken**  
Nr. 1332 lackiert, 1333 vernickelt



**Klemmbacken**  
Nr. 1334 lackiert, 1335 vernickelt

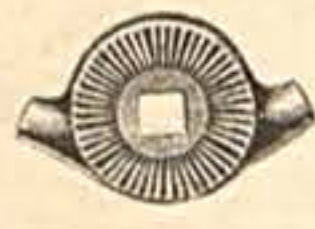

**Klemmbacken**  
Nr. 1336 lackiert, 1337 vernickelt



**Klemmbacken**  
Nr. 1340 lackiert, 1341 vernickelt

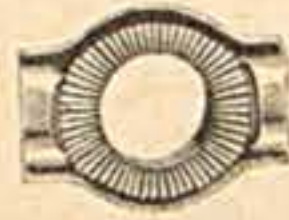

**Klemmbacken**  
Nr. 1342 lackiert, 1343 vernickelt



**Klemmbacken**  
Nr. 1344 lackiert, 1345 vernickelt



**Klemmbacken**  
Nr. 1346 lackiert, 1347 vernickelt



**Klemmbacken**  
Nr. 1348 lackiert, 1349 vernickelt

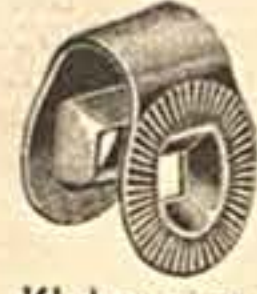

**Klobenring**  
aus Guß Nr. 1350 lackiert, aus Stahlblech Nr. 1351 vernickelt

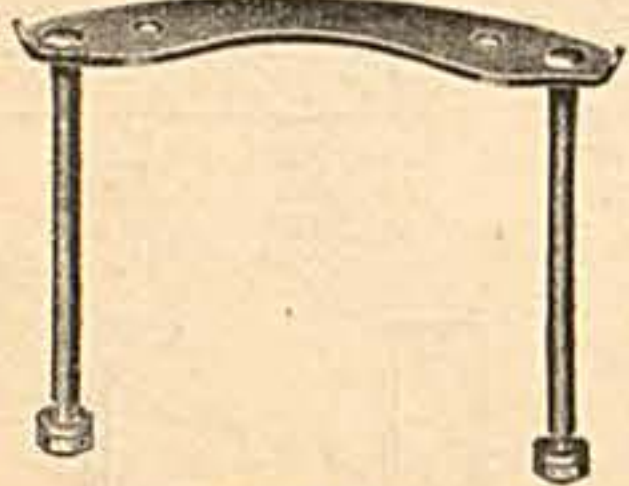

**Zugstangen mit Platten u. Muttern**  
Nr. 1354 lackiert, 1355 vernickelt



**Verbindungssteg**  
Nr. 1356 lackiert, 1357 vernickelt

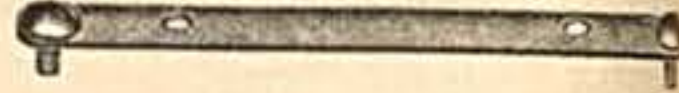

**Verbindungssteg**  
Nr. 1364 lackiert, 1365 vernickelt



**Sattelstütze**  
Nr. 1360 lackiert, 1361 vernickelt



**Sattelstütze**  
Nr. 1362 lackiert, 1363 vernickelt

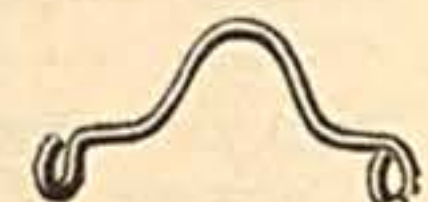

**Sattelstütze**  
Nr. 1366 lackiert, 1367 vernickelt



**Spannschrauben**  
Nr. 1368 vernickelt



**Spannschrauben**  
Nr. 1369 vernickelt



**Spannschrauben**  
Nr. 1370 vernickelt



**Spannschrauben**  
Nr. 1371 vernickelt



**Federschraube**  
Nr. 1372 lackiert, 1373 vernickelt



**Verbindungsteil**  
Nr. 1374 lackiert



**Verbindungsteil**  
Nr. 1375 lackiert



**Verbindungsteil**  
Nr. 1376 lackiert



**Kopfstück für Rennsattel**  
Nr. 1377 lackiert, 1378 vernickelt



**Verbindungsteil**  
Nr. 1379 lackiert



**Verbindungsteil**  
Nr. 1380 lackiert

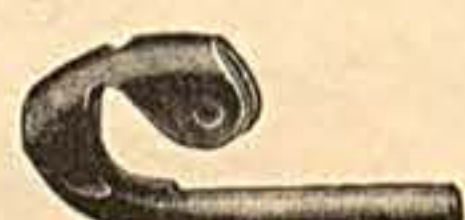

**Verbindungsteil**  
Nr. 1381 lackiert



**Kopfstück i. Hammocksattel**  
Nr. 1382 lackiert



**Kopfstück i. Hammocksattel**  
Nr. 1383 lackiert



**Kopfstück**  
Nr. 1384 lackiert



**Kopfstück für Damensattel**  
Nr. 1385 lackiert, 1386 vernickelt



**Verbindungsblech**  
Nr. 1387 lackiert, 1388 vernickelt



**Kopfstück i. Halbbrennsattel**  
Nr. 1389 lackiert, 1390 vernickelt



**Verbindungsteil**  
Nr. 1391 lackiert, 1392 vernickelt



**Verbindungsteil**  
Nr. 1393 lackiert, 1394 vernickelt

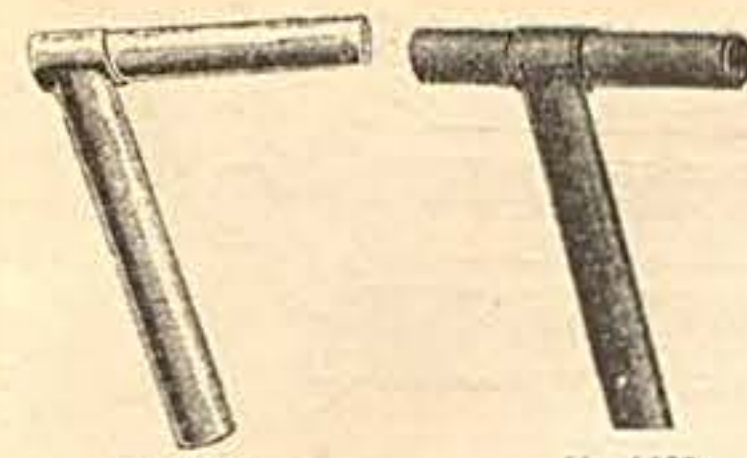

**Sattelstütze**  
Nr. 1400 ff. vernickelt, mit 21, 22, 23, 24, 25, 26 u. 27 mm Schaftstärke lieferbar per Stück

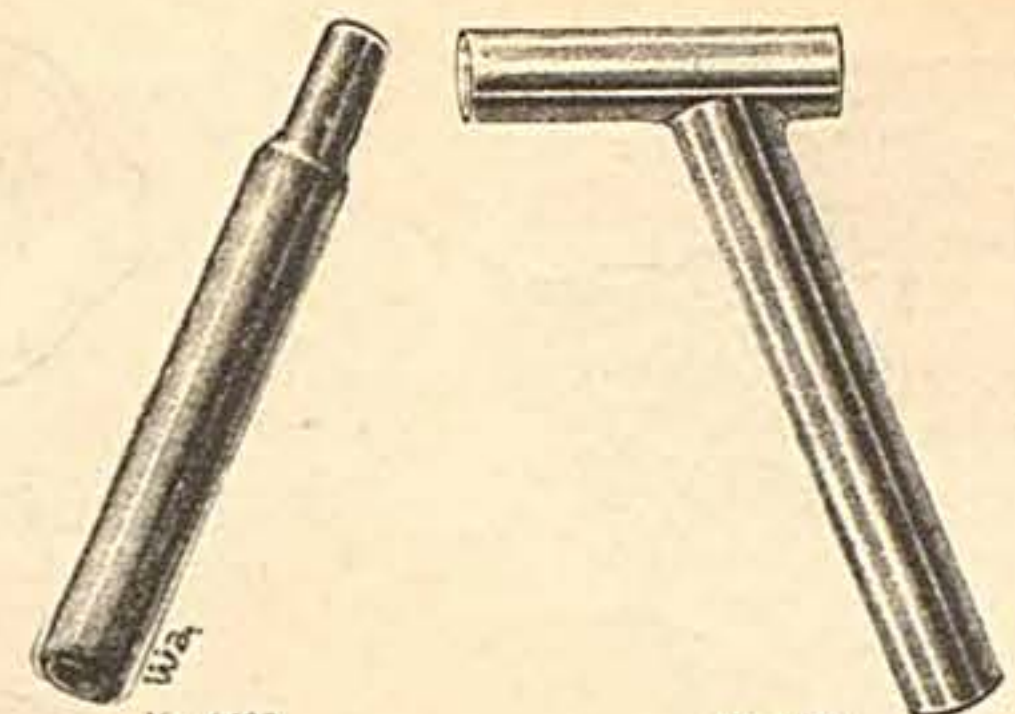

**Sattelstütze**  
Nr. 1401 Dieselbe  
Nr. 1403 englisches Modell 27 mm Schaftstärke für Mifa und andere Rennmaschinen ff. vernickelt

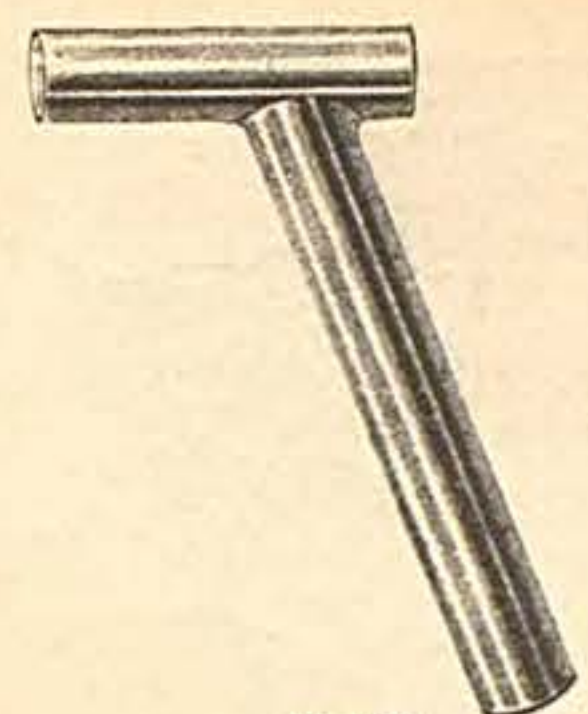

**Sattelstütze für Motorrad**  
Nr. 1404 26 mm stark ff. vernickelt

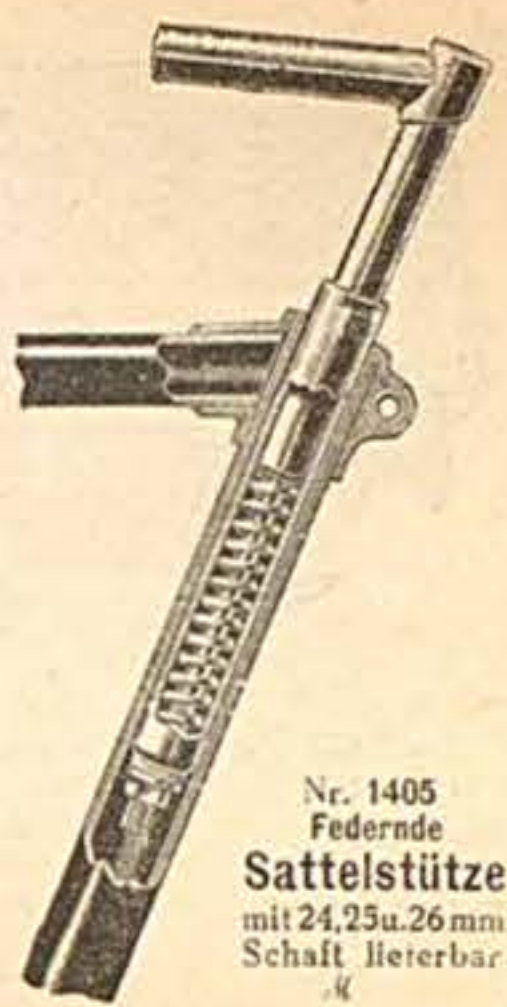

**Federnde Sattelstütze**  
Nr. 1405 mit 24, 25 u. 26 mm Schaft lieferbar

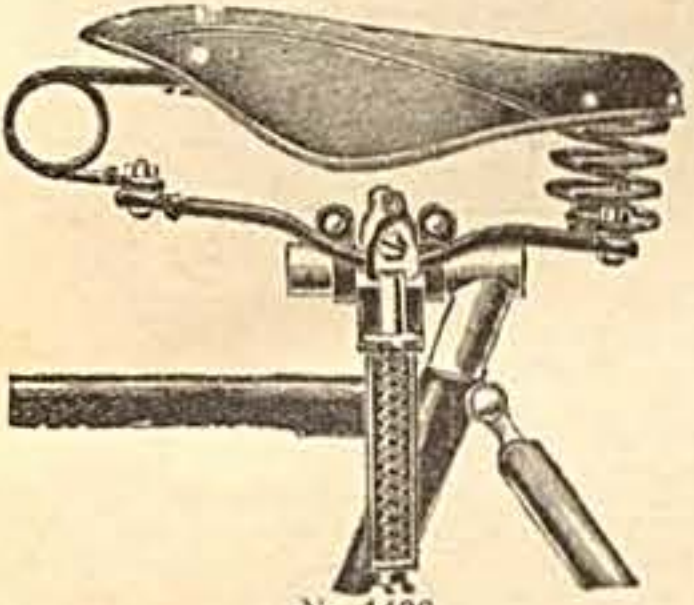

**Doppelt federnde Sattelstütze**  
Nr. 1406 an jeder gewöhnlichen Sattelstütze anzubringen, ermöglicht durchaus ruhiges stoßfreies Fahren



**!! Neuheit !! „Stellfix“**  
leicht lösbare Klemmvorrichtung für Sattelstützen. Nur durch Herunterdrücken d. Hebels wird die Sattelstütze bombenfest geklemmt u. durch Hochziehen ebenso leicht u. schnell gelöst. Stellfix paßt an jedes Rad, ff. vernickelt.

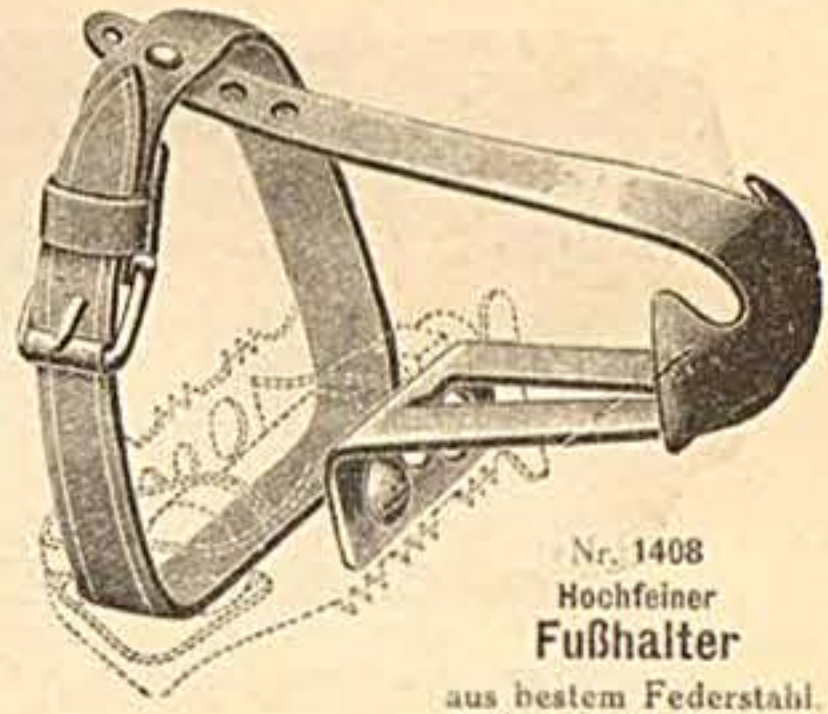

**Hochfeiner Fußhalter**  
Nr. 1408 aus bestem Federstahl, ff. vernickelt u. poliert, extra langem Haken m. Lederriemen, p. Paar

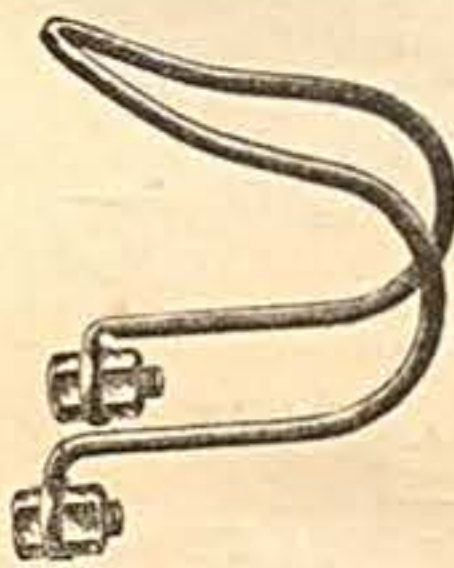

**Drahtfußhalter**  
Nr. 1409 ff. vernickelte per Paar

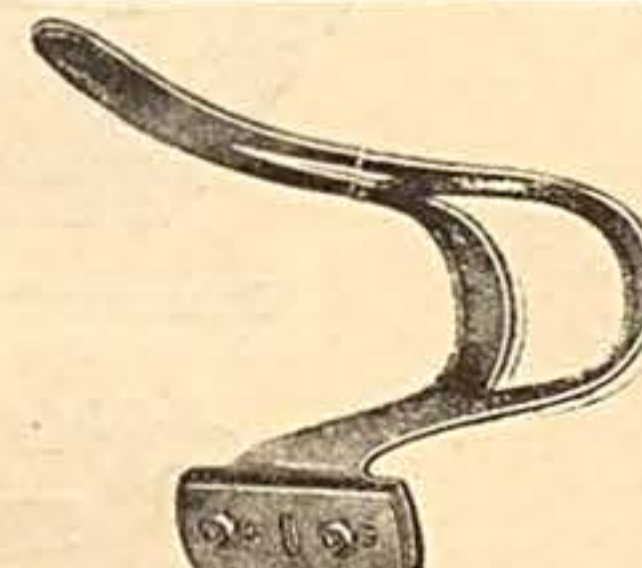

**Fußhalter**  
Nr. 1410 aus Stahlblech ff. vernickelt per Paar

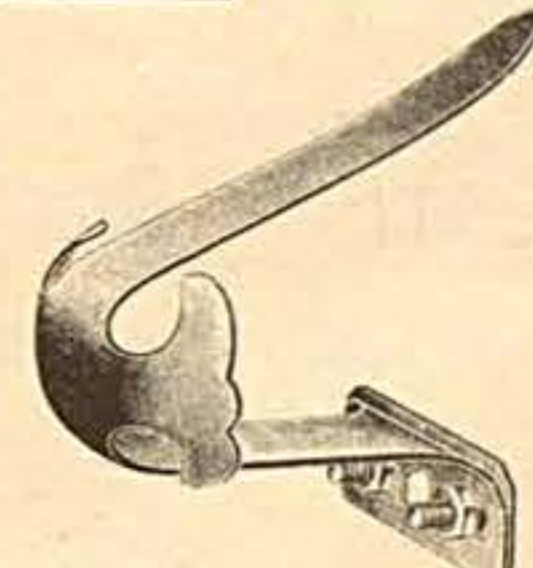

**Langer Fußhalter**  
Nr. 1411 aus Ia Federstahl, hochfein vernickelt u. poliert per Paar

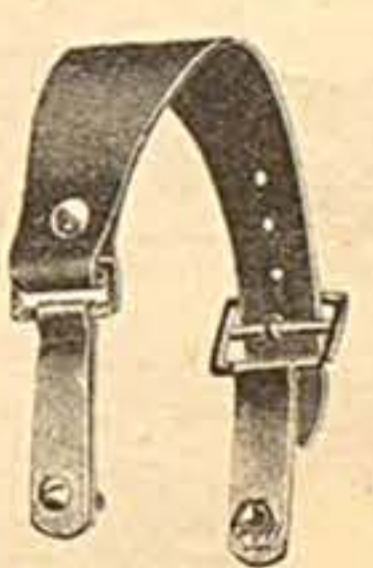

**Fußhalter**  
Nr. 1412 aus verstellbarem Lederriemen per Paar

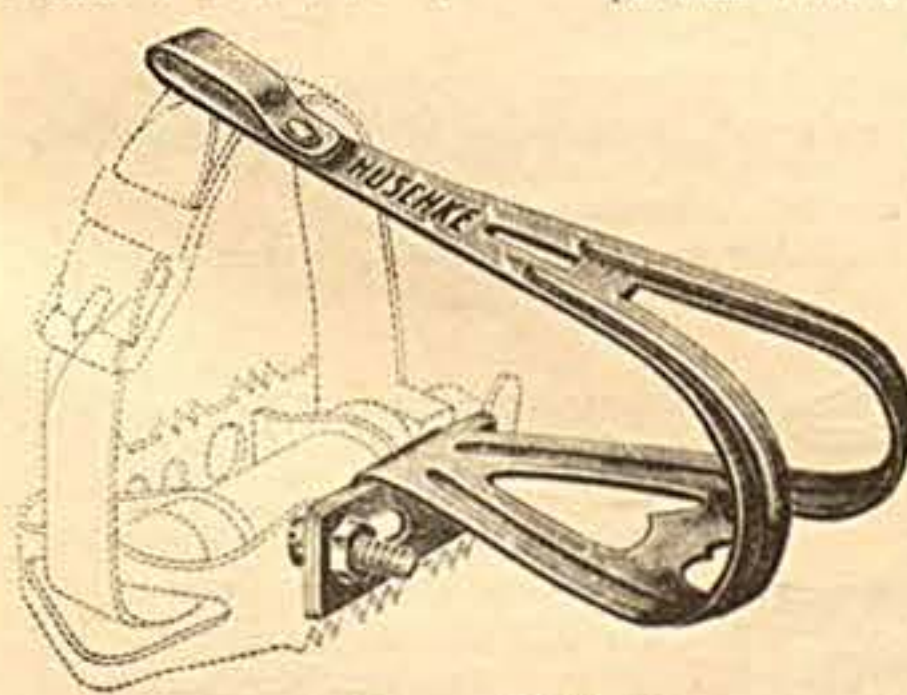

**Neuer Fußhalter**  
Nr. 1413 „Modell Huschke“ hochfein vernickelt, ohne Riemen

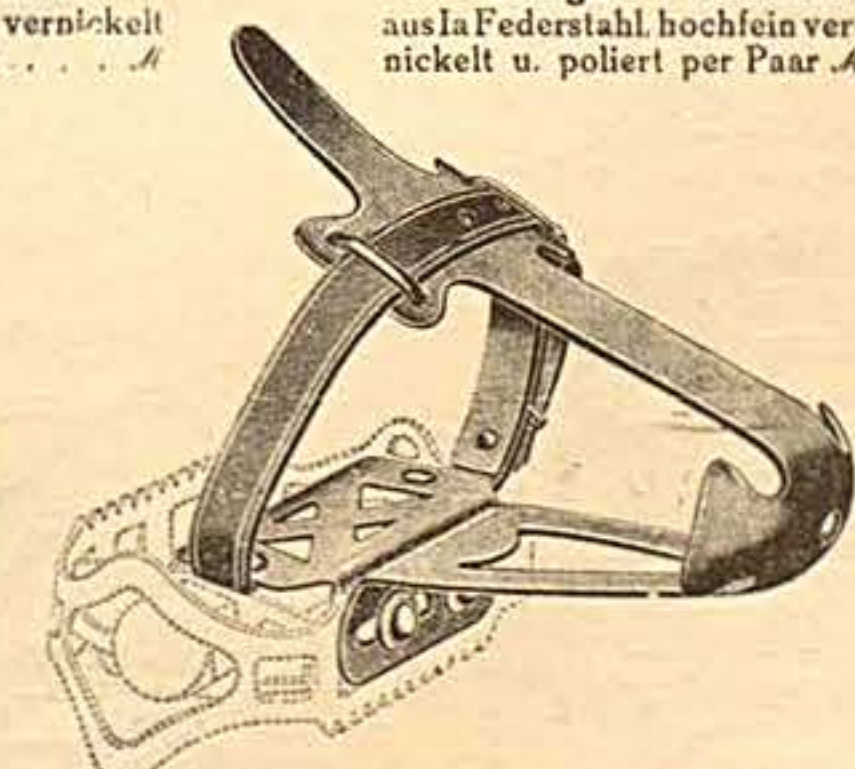

**Extra langer, schön geformter Fußhalter**  
Nr. 1414 aus Ia Stahlblech, hochfein vernickelt u. poliert mit neuer Riemenbefestigung per Paar

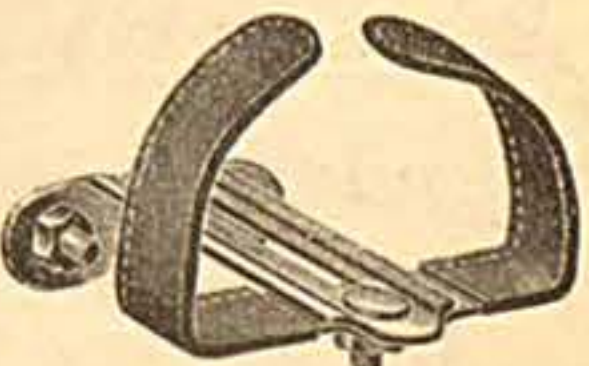

**Verstellbarer Fußhalter**  
Nr. 1415 mit Lederbezug per Paar

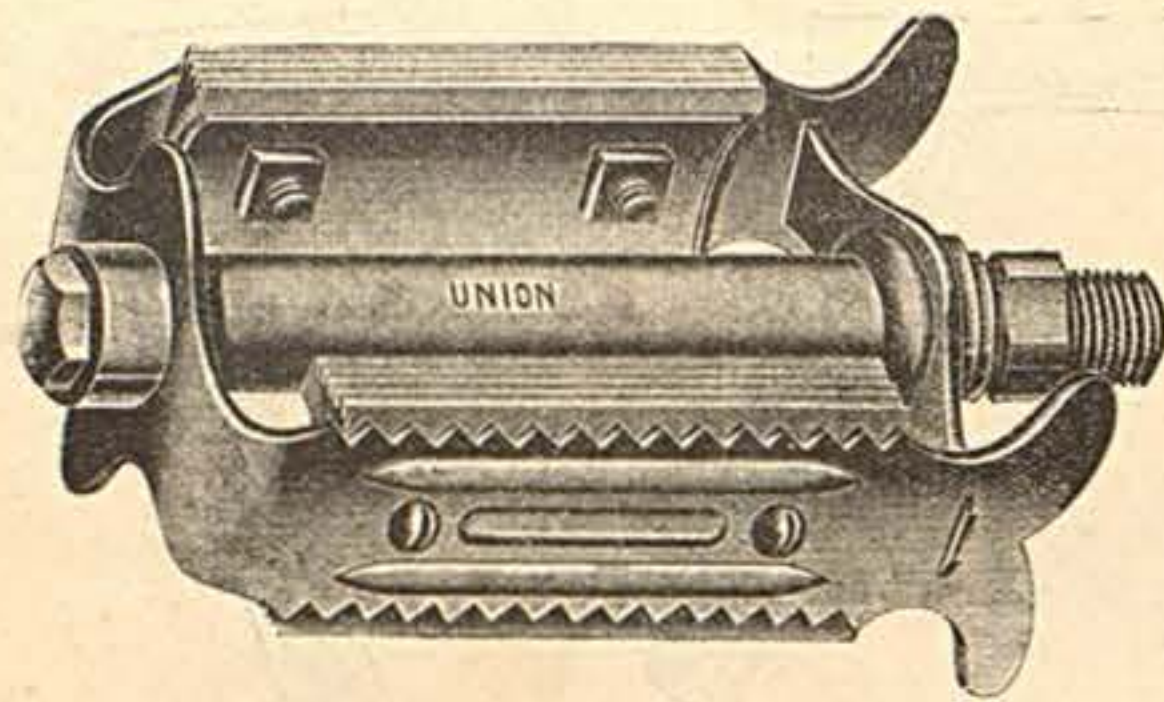

Nr. 1420 **Pedale** ohne Gummieinlagen . . p. Paar  
 Nr. 1421 " mit  
 Nr. 1422 " Orig. Mehlich, Ideal, Union oder  
 Wippermann m Gummi p. Paar  
 Nr. 1423 " m. Mutterbefestigung p. Paar mehr  
 Nr. 1424 " mit 1/2" Gewinde  
 Nr. 1425 " f. **Damenrad**, extra schmal,  
 mit Gummi, p. Paar

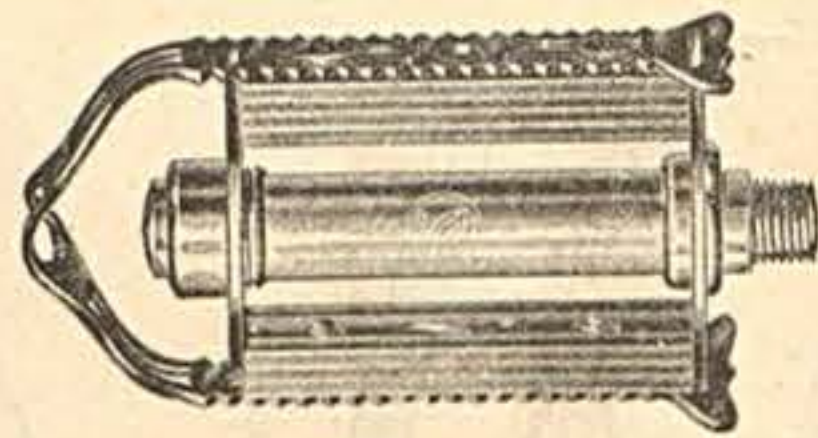

Nr. 1426  
**Präzisions Flügelsteg-Pedal (Orig. Deutsche Werke)**  
 erstklassige Ausführung, in vernickelt. . . p. Paar

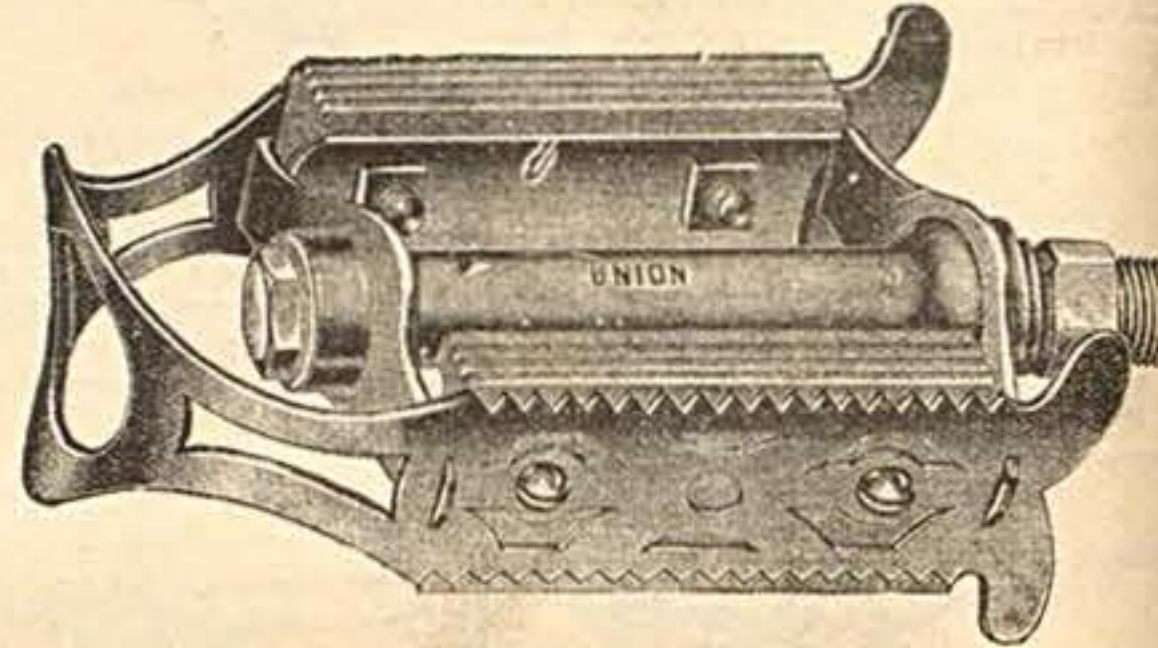

Nr. 1428  
**Flügelsteg-Pedal**  
 mit Gummieinlagen . . . p. Paar  
 Nr. 1429  
 dito Orig. Union oder Wippermann

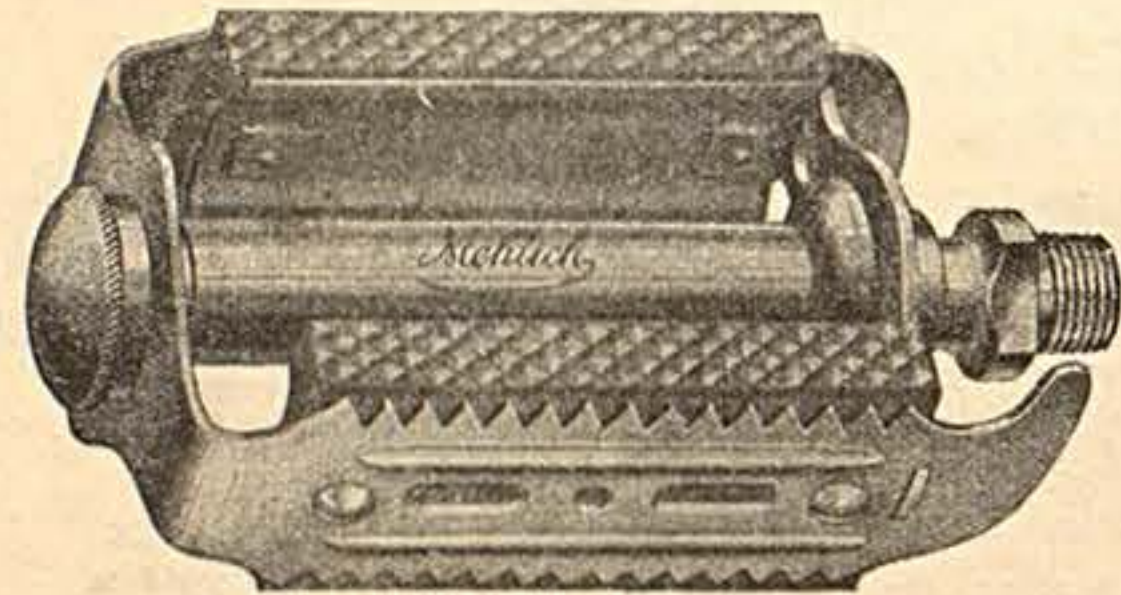

Nr. 1427  
**Orig. Mehlich, „Triumph“-Pedal**  
 in sauberster Präzisions-Ausführung mit Gummi. p. Paar

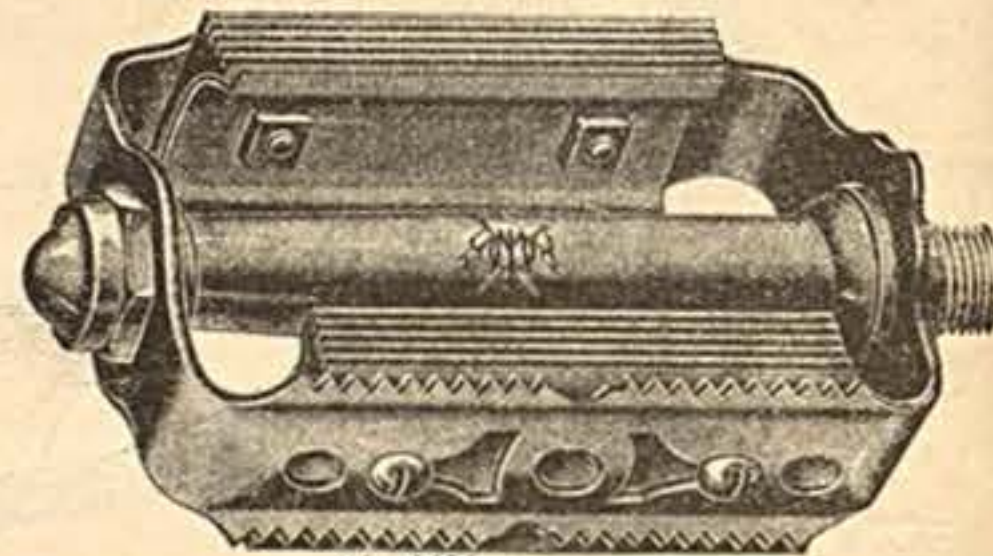

Nr. 1431  
**Rahmenpedal à la Dürkopp**  
 Orig. Mehlich, Ideal, Union oder Wippermann p. Paar

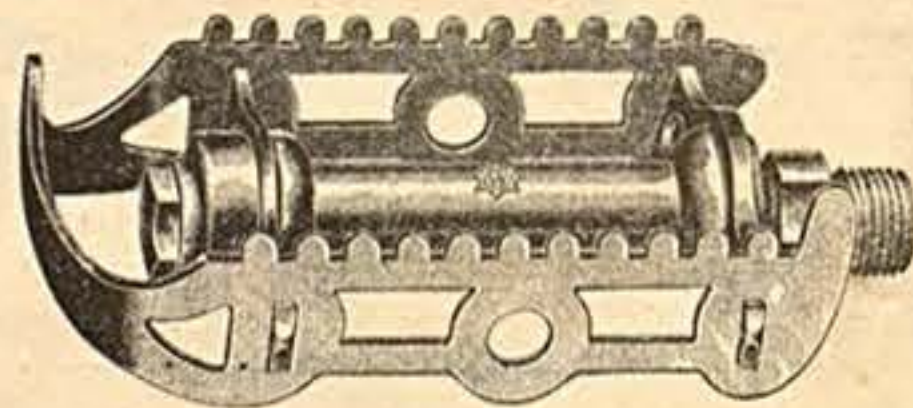

Nr. 1433  
**Orig. Wippermann Rennpedal D. R. G. M.**  
 alle Teile hochfein vernickelt  
 Entspricht den Bedingungen des Rennsports p. Paar

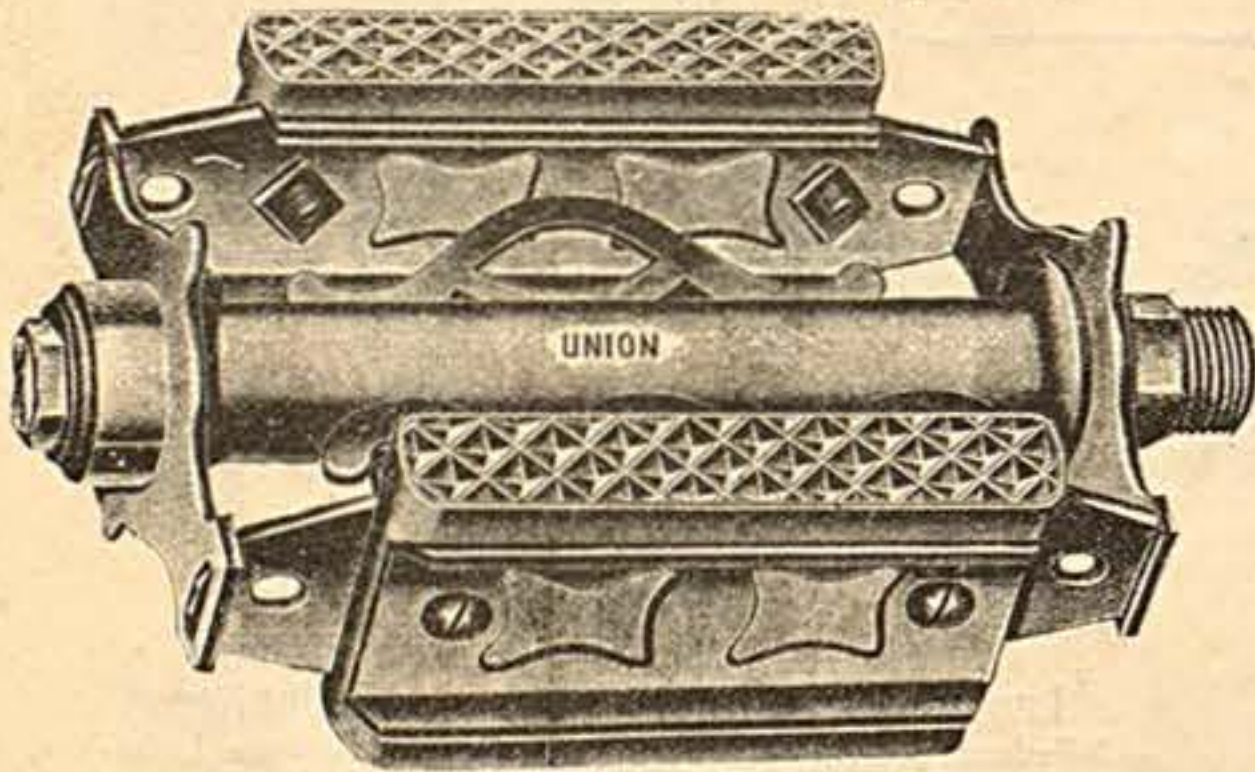

Nr. 1430  
**Erstklassiges Luxuspedal** mit roten Einlagen  
 hochfein vernick. u. pol., Fabr. Union oder Ideal. p. Paar

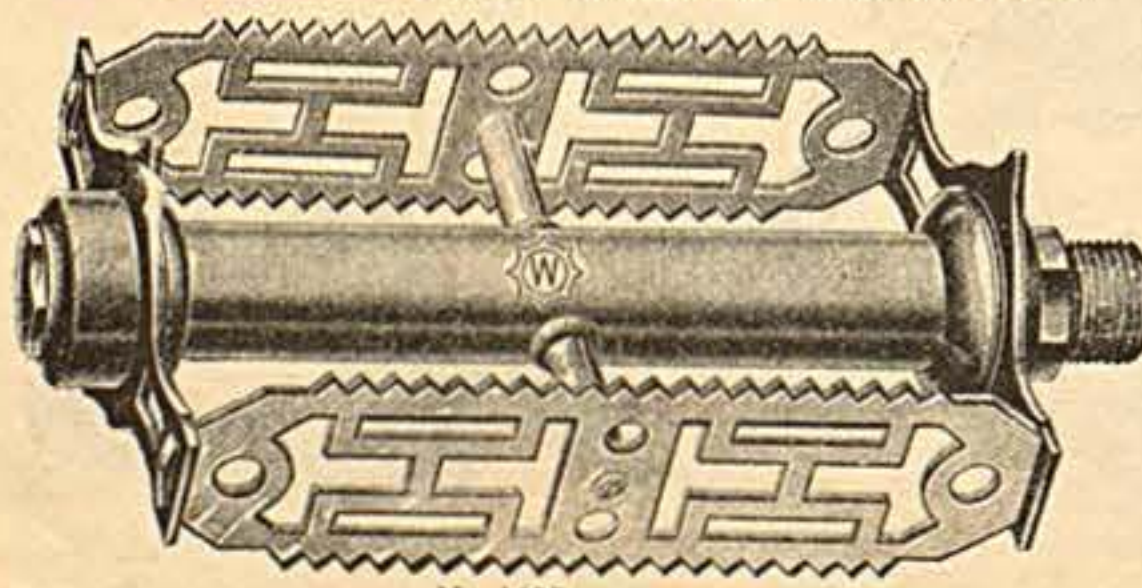

Nr. 1432  
**Renn-Zackenpedal** Mod. B. S. A.  
 Orig. Ideal, Union, Wippermann usw. . . . p. Paar

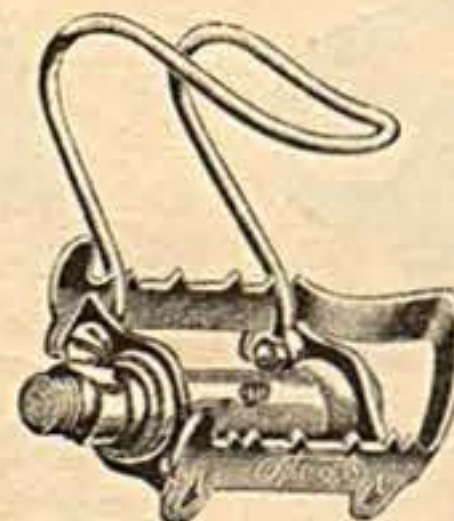

Nr. 1434  
**Orig. Ideal Rennpedal**  
 hochfein vernickelt. Bei den meisten  
 Bahn- u. Straßenfahrern im Gebrauch, je-  
 doch ohne Fußhalter p. Paar  
 Nr. 1435 dito mit dazupassenden  
 Fußhaltern per Paar

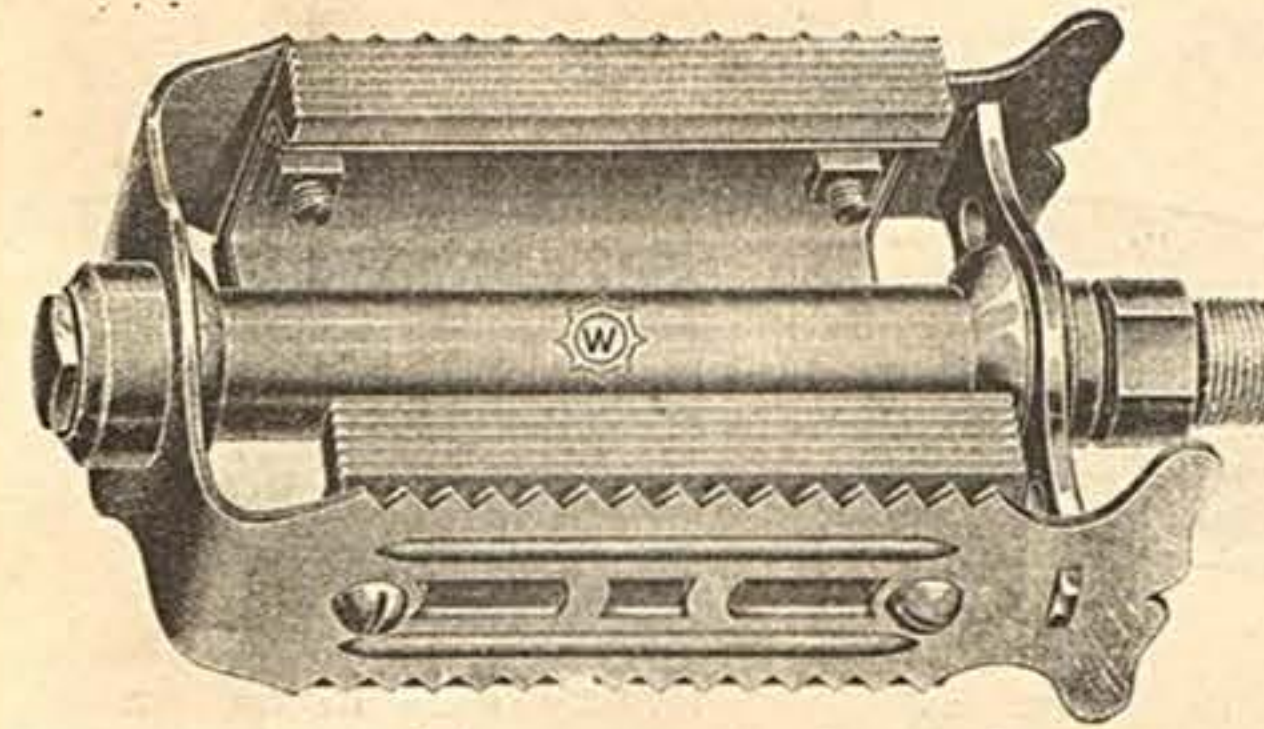

Nr. 1440 **Arbeiterpedale** extra groß, ohne Gummi p. Paar  
 Nr. 1441 dito m. Gummieinl., Orig. Ideal, Union od. Wippermann

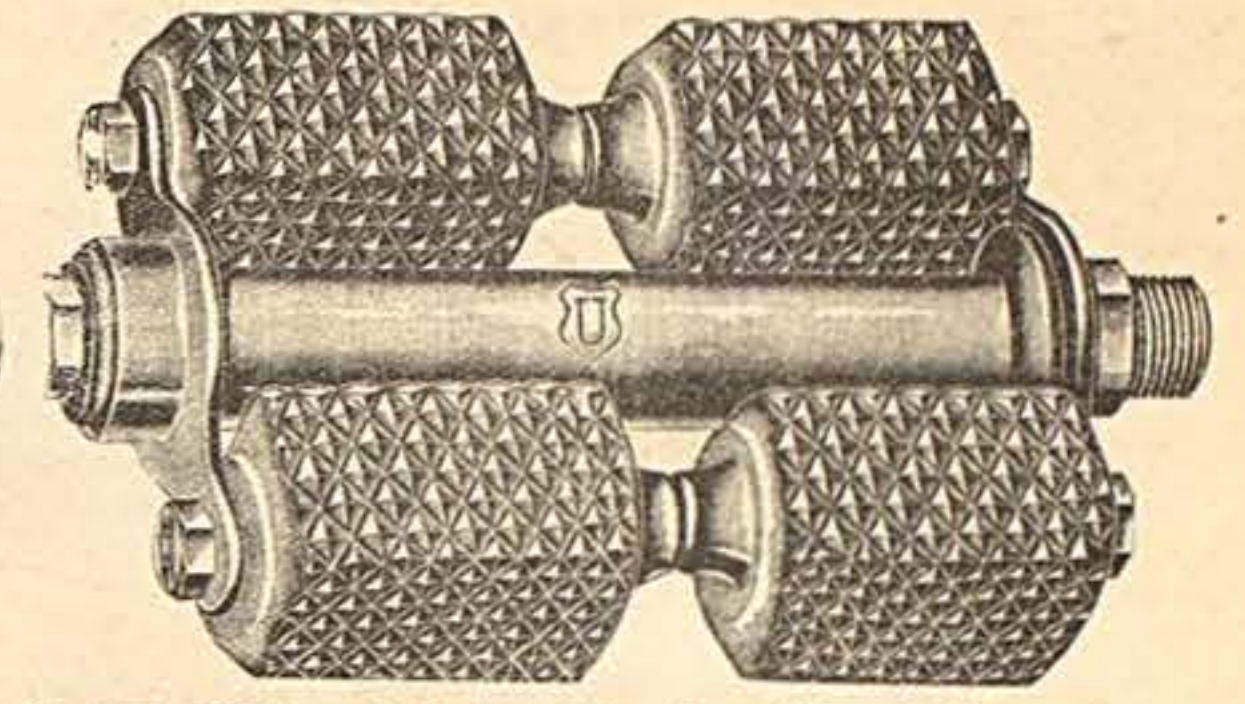

Nr. 1442 **Klotzpedal** mit geteilten Gummiklötzen für Herrenrad  
 per Paar  
 Nr. 1443 dto. f. Damenrad, extra schmal p. Paar  
 Nr. 1444 dito Orig. Union od. Wippermann, für Herren p. Paar  
 Nr. 1445 dito. . . . . Damen

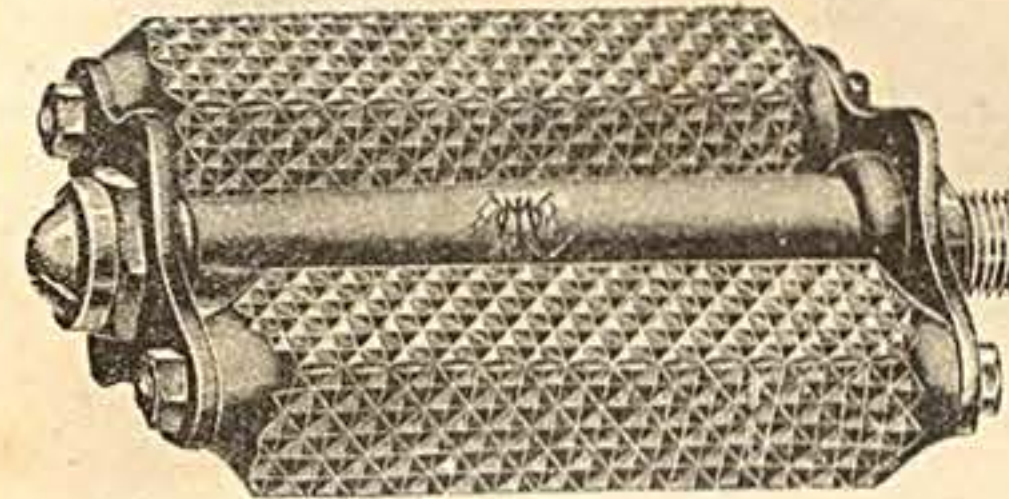

Nr. 1446 **Klotzpedale** mit ganzen Gummiklötzen  
 Nr. 1446a dito. Orig. Ideal, Union usw  
 Nr. 1447 dito. kleines Modell, für Damen

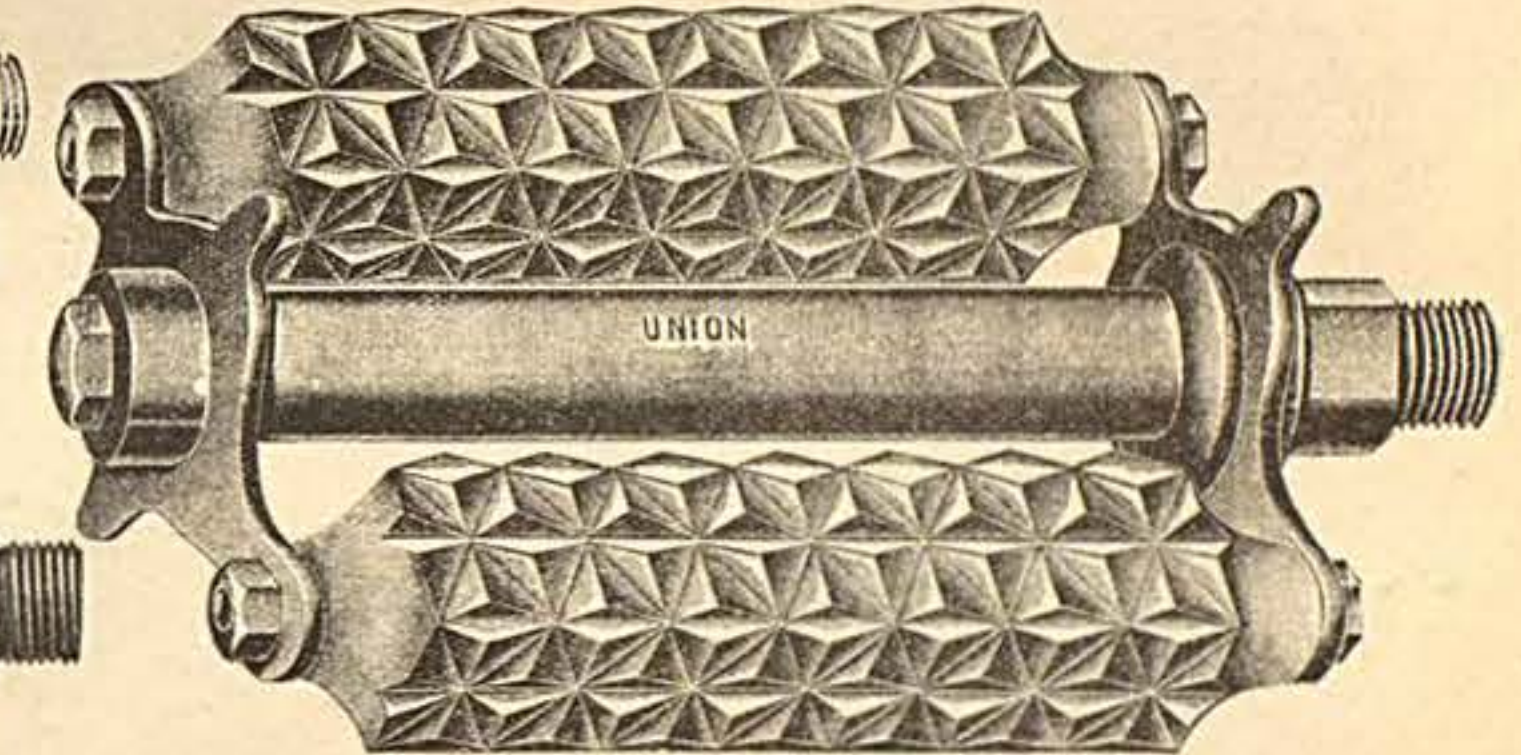

Nr. 1448 **Klotzpedale**, extra große und schwere Ausführung für  
 Transport- u. Motorräder, Fabrikat Union, Wippermann etc.



Nr. 1445 **Pedalachse** kompl. 105, 125 od. 135 mm lang  
 mit B.S.A. rechts od. links Gewinde . p. St.  
 Nr. 1450 **Pedalachse** 125 mm lang mit schwachem 1/2"  
 rechts od. links Gewinde . . . . . p. St.  
 Nr. 1451 **Pedalachse** extra stark, 140 mm lang, für  
 Motorpedale mit B.S.A.-Gewinde . . . . . p. St.

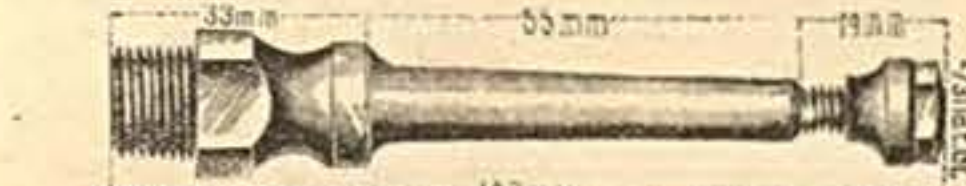

Nr. 1452 **Pedalachse** für Orig. Mehlich „Triumph“  
 Pedal 123 mm lang, komplett



Nr. 1453 **Pedalachse** 130 mm lang



Nr. 1454 **Pedalachse** mit flach. Mutter, 125 o. 135 mm lang  
 Nr. 1454a Mutter allein



Nr. 1455 **Pedalachse** 125 oder 135 mm lang mit  
 konischer Mutter



Nr. 1458 **Gummistift** für Klotzpedale  
 Nr. 1459 dito. für Motorpedale

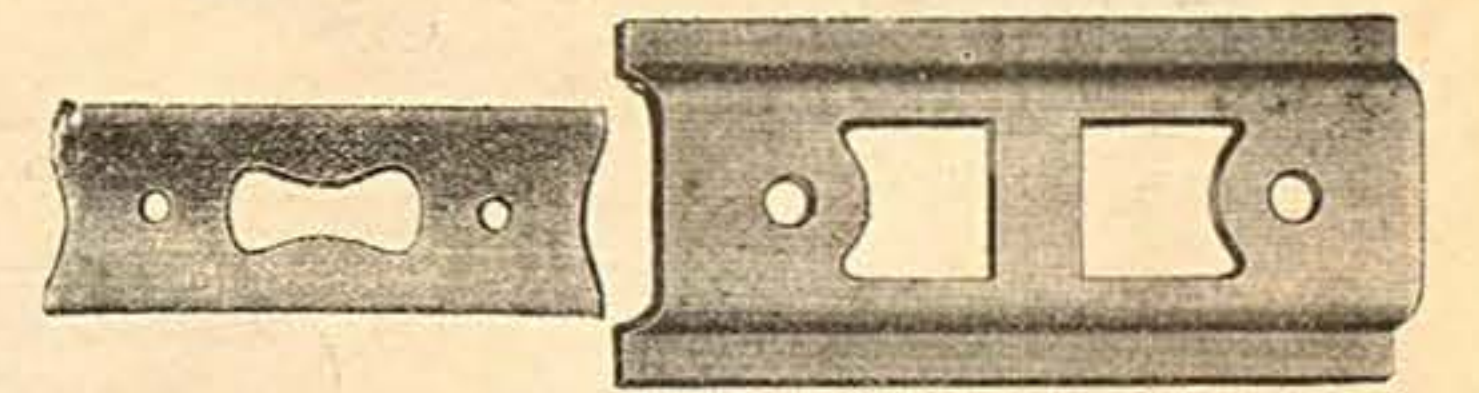

Nr. 1460 **Gummiblech** f.  
 gewöhnl. Pedale 10 Stck.  
 Nr. 1461 für Arbeiterpedale  
 10 Stck.

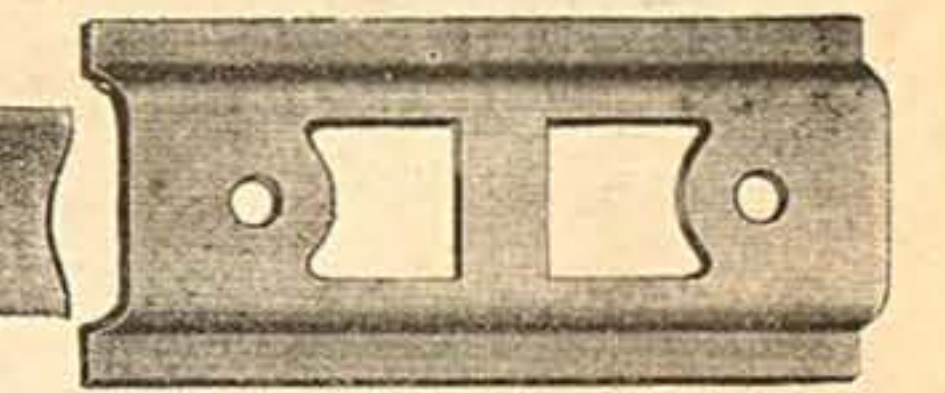

Nr. 1462 **Pedalblech** für Wippermann u.  
 andere. . . . . 10 Stck.  
 Nr. 1463 dito. für Arbeiterpedal 10 Stck.

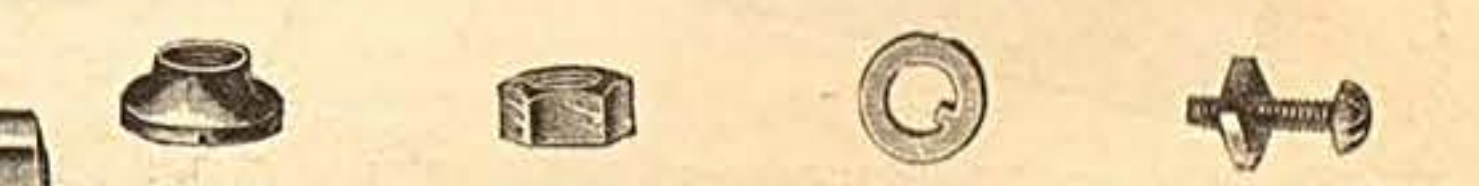

Nr. 1464  
**Konusmutter**  
 10 Stck.

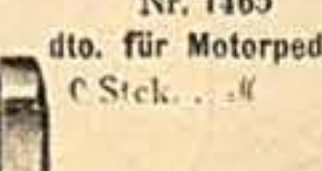

Nr. 1465  
 dito. für Motorpedale  
 10 Stck.

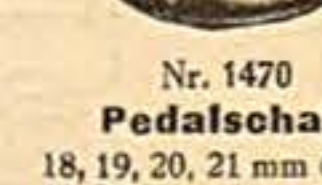

Nr. 1466  
 dito. für Motorpedale  
 10 Stck.



Nr. 1465  
**Konusmutter**  
 10 Stck.

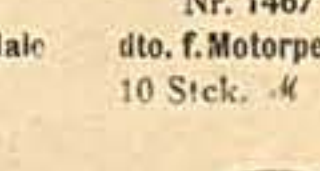

Nr. 1467  
 dito. f. Motorpedale  
 10 Stck.



Nr. 1470  
**Pedalschale**  
 18, 19, 20, 21 mm Ø  
 10 Stck.



Nr. 1468  
**Konus-  
scheibe**  
 100 Stck.

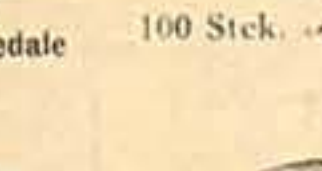

Nr. 1467  
 dito. f. Motorpedale  
 10 Stck.



Nr. 1472  
**Pedalstaubkappe**  
 gedreht, verschied. Aus-  
 führung, 10 Stck.

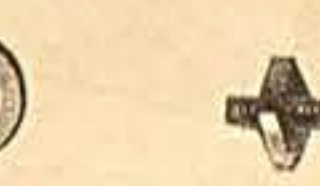

Nr. 1469  
**Pedalstaub-  
schraube**  
 100 Stck.

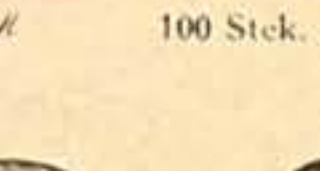

Nr. 1467  
 dito. f. Motorpedale  
 10 Stck.



Nr. 1473  
**Pedalstaubkappe**  
 gedreht mit Öl-  
 schraube, 10 St.

# Pedal-Gummi

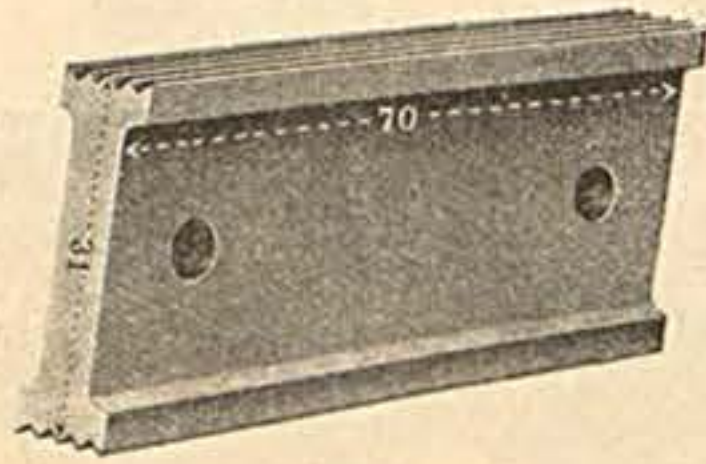

Nr. 1480 passend für Union, Wanderer, Opel und Presto . . . p. Stück .M

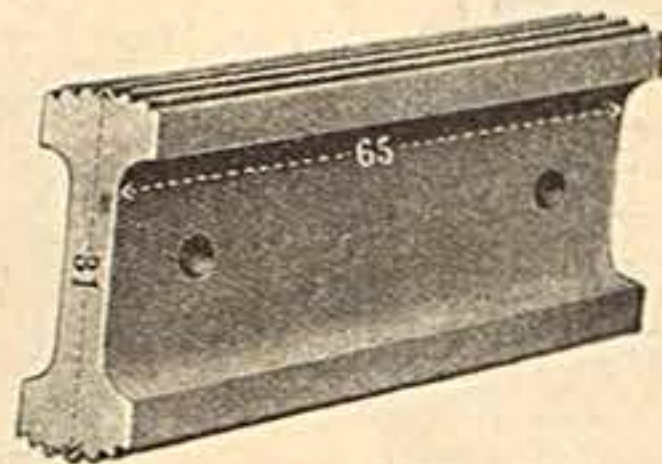

Nr. 1481 passend für Wanderer und Seidel-Naumann . . . p. Stück .M

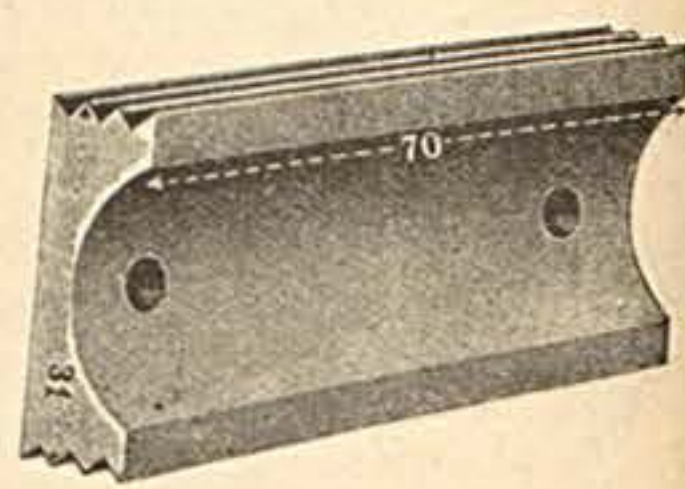

Nr. 1482 passend für Cito, Gritzner, Ideal und Wippermann, p. Stück .M

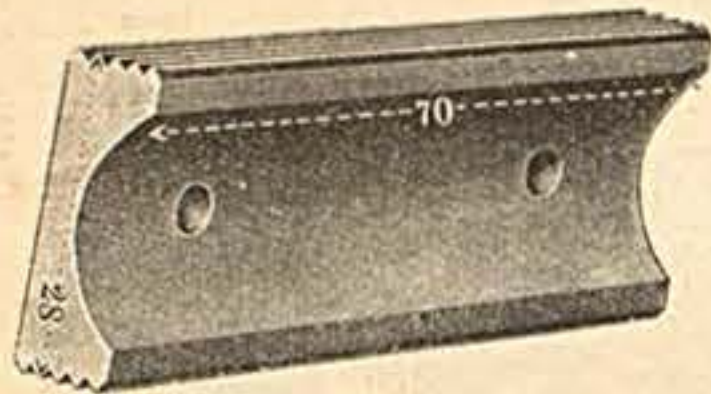

Nr. 1483 passend für Deutsche Werke, Anker und Viktoria, p. Stück .M  
Nr. 1483a dto., Größe 38x70 mm, passend für **Exprefi**, p. Stück .M



Nr. 1484 passend für Opel p. Stück .M

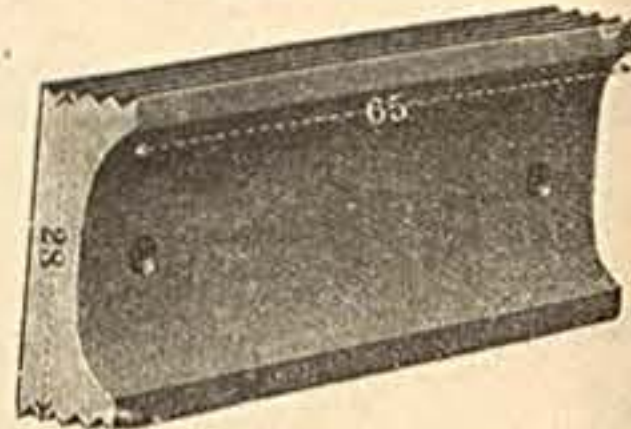

Nr. 1485 passend für Ideal, Wippermann, Mifa . . . . . p. Stück .M

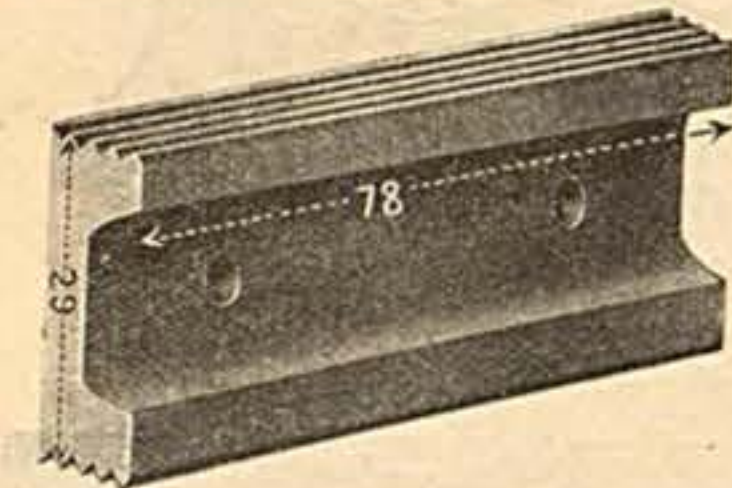

Nr. 1486 passend für Dürkopp und Phänomen . . . p. Stück .M

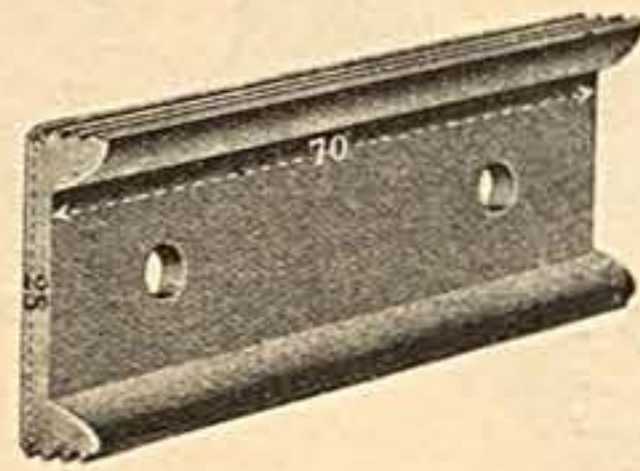

Nr. 1487 passend für Brennabor, Görlicke p. Stück .M

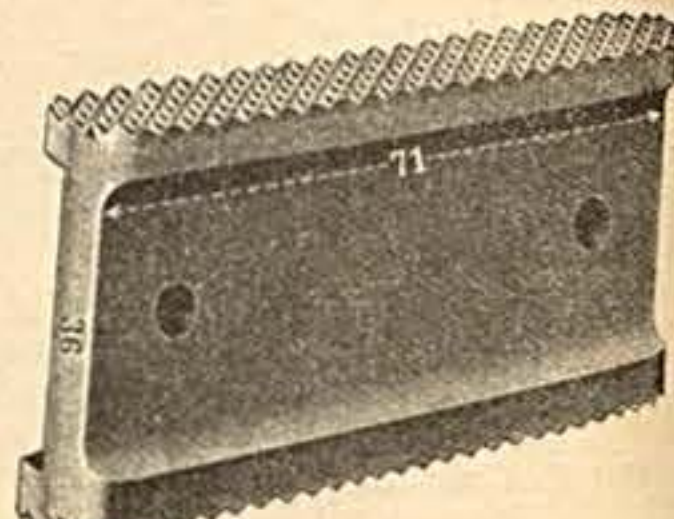

Nr. 1488 passend für Triumph p. Stück .M

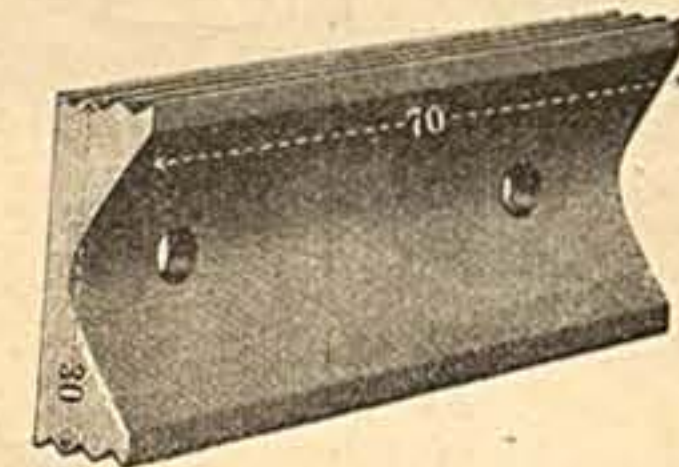

Nr. 1489 passend für Allright, Haenel, Molto, Premier usw., p. Stück .M

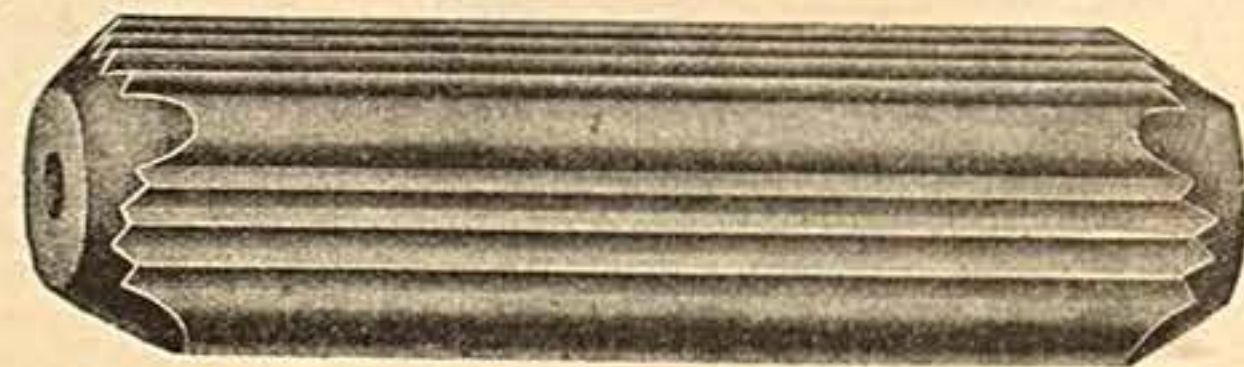

## Klotz-Pedal-Gummi

Nr. 1490 Größe 100x23 mm .M  
Nr. 1491 Größe 100x25 mm .M

Nr. 1492 Größe 40x23 mm p. Stück .M

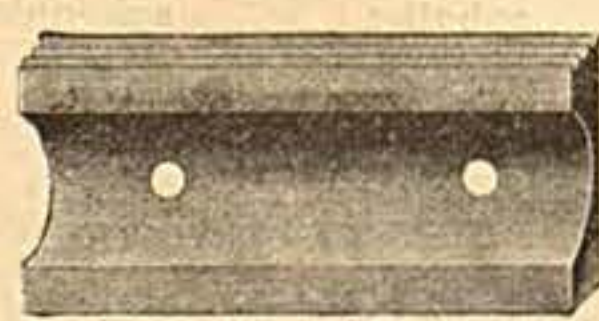

Nr. 1497 Größe 65x28 mm, passend für gewöhnliche Pedale p. Stück .M

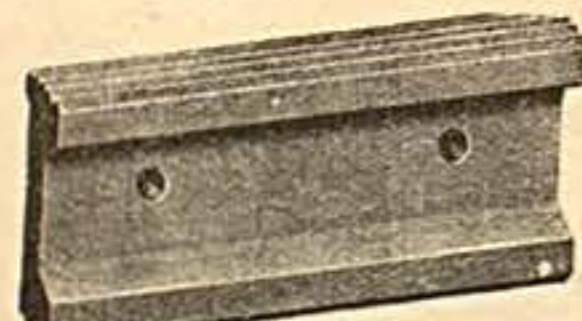

Nr. 1499 Größe 72x35 mm, passend für Wippermann-Pedale p. Stück .M

Nr. 1498 Größe 75x32 mm, passend für Arbeiter-Pedale p. Stück .M

Nr. 1500 Größe 80x40 mm, passend für Arbeiter-Pedale p. Stück .M

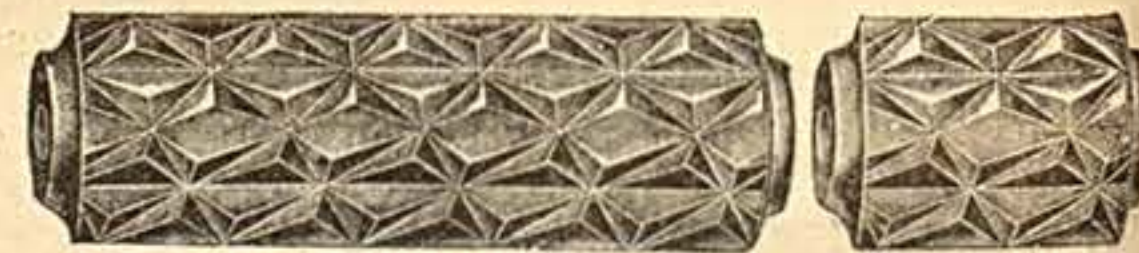

## Klotz-Pedal-Gummi

Nr. 1493 Größe 95x23 mm, p. Stück .M Nr. 1495 Größe 40x22 mm p. Stück .M  
Nr. 1494 " 105x25 " " " .M

Nr. 1496

## Pedal-Gummi-Sortiment

enthaltend 25 Stück verschiedene Pedalgummis zu fast allen Marken passend, in Beuteln . . . . .M

# Wippermann-Pedale

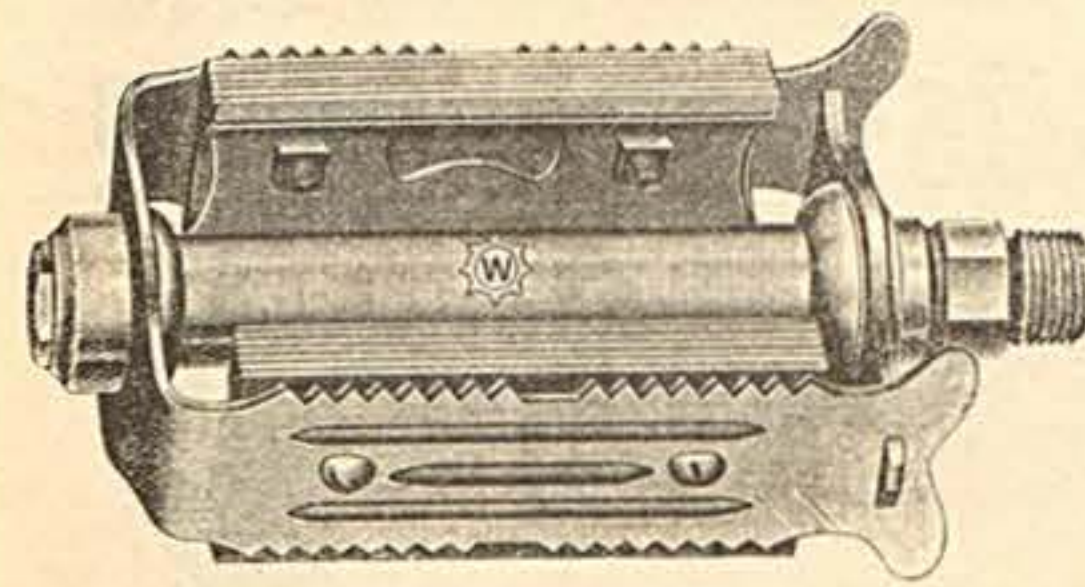

Nr. 1502 **Record-Pedal**

fein geprägtes Modell, mit starkem Gummi . per Paar .M

Nr. 1503 dito, extra schmale Ausführung für Damen, per Paar .M

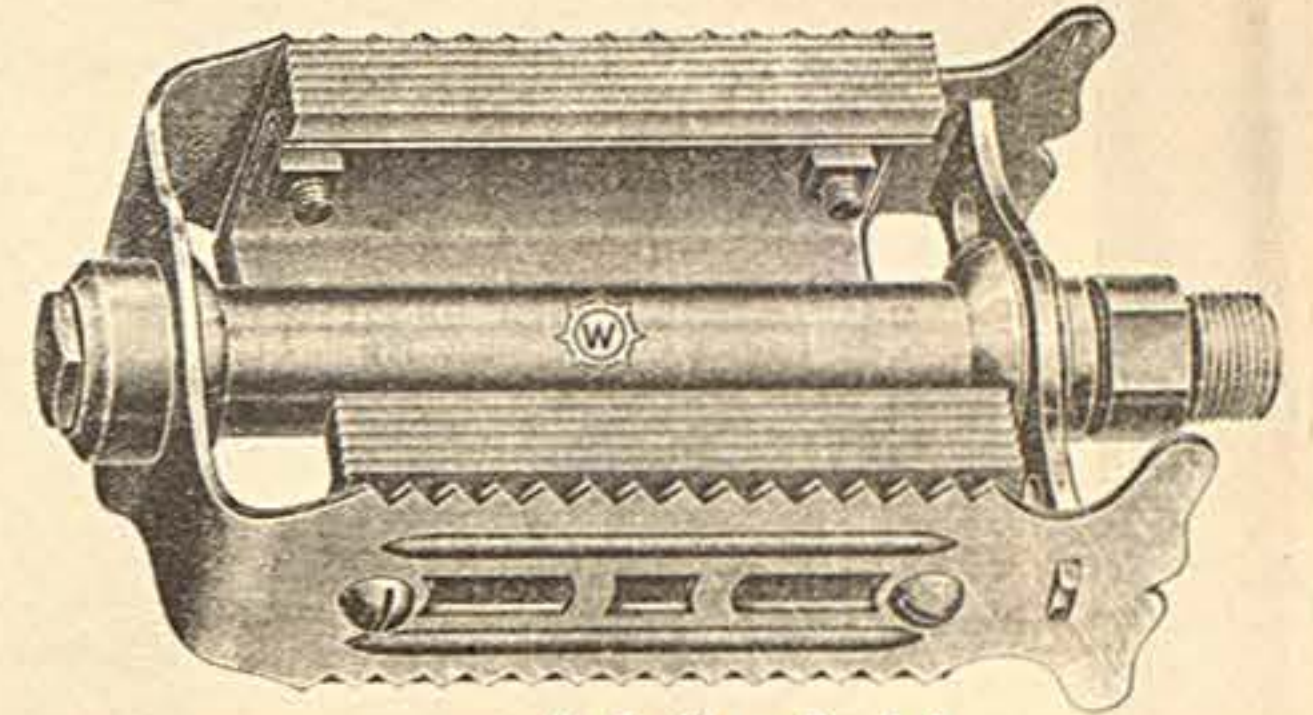

Nr. 1504 **Arbeiter-Pedal**

extra großes und schweres Strapeziermodell mit sehr starkem Gummi . . . . . per Paar .M

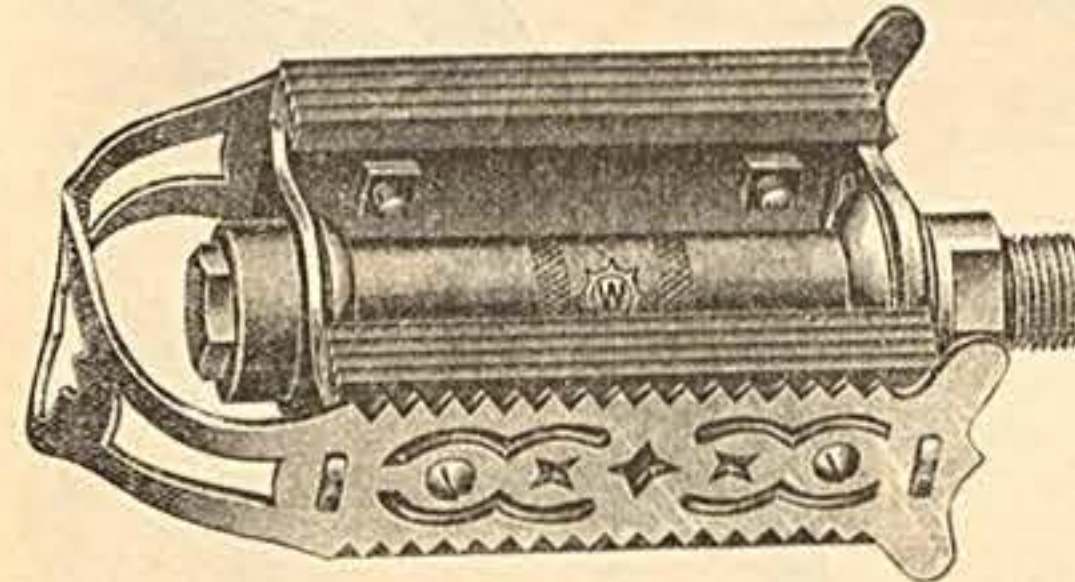

Nr. 1505 **Flügelsteg-Pedal**

gut vernickelt, mit glattem Bügel . . . . . per Paar .M

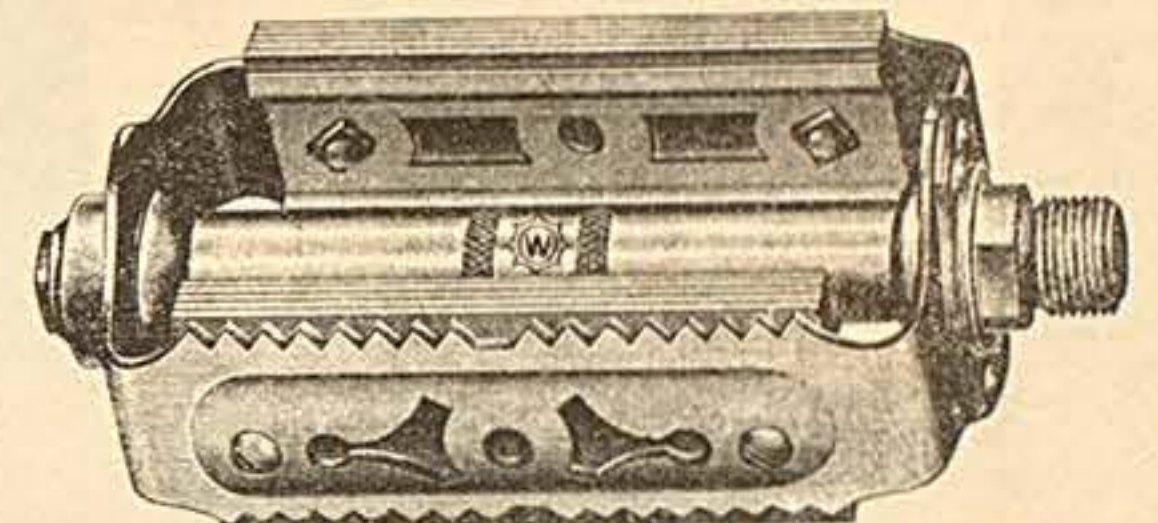

Nr. 1506 **Rahmen-Pedal a la Dürkopp**

ff. vernickelt, tadellose Ausführung . . . . . per Paar .M

Nr. 1507 dito, extra schmale Ausführung für Damen, " " " "

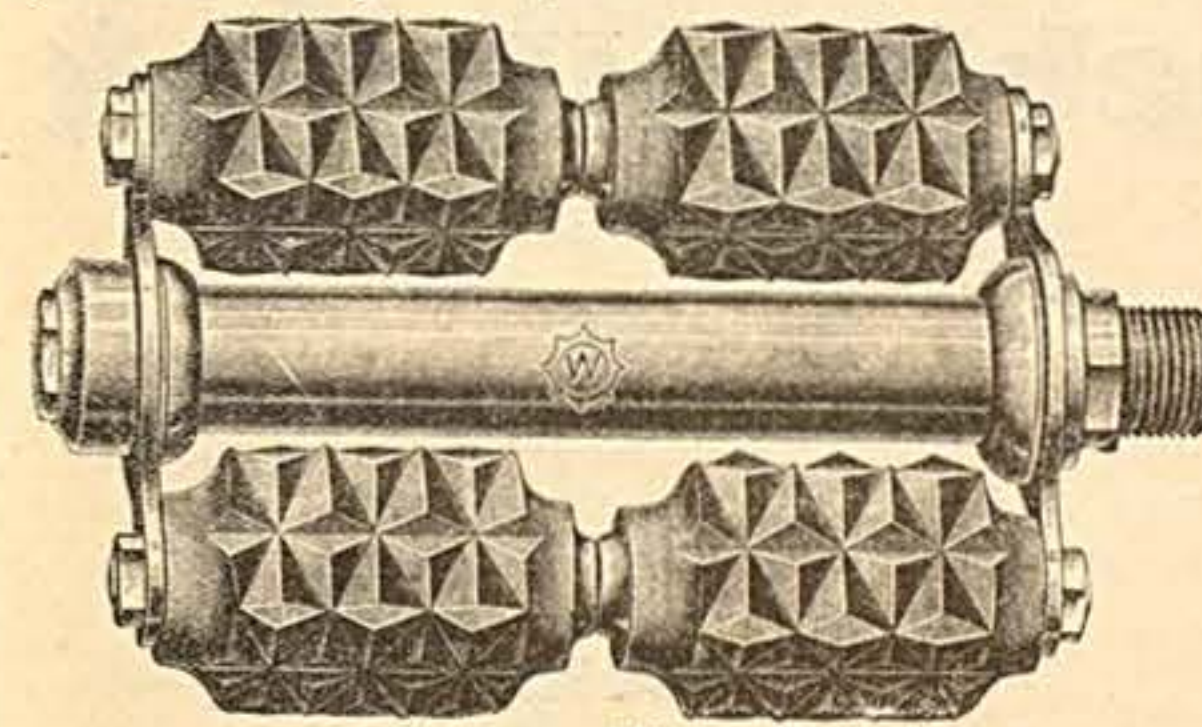

Nr. 1508 **Herren-Klotz-Pedal**

mit geteiltten Gummiklotzen . . . . . per Paar .M

Nr. 1509 dito, extra schmale Ausführung für Damen " " " "

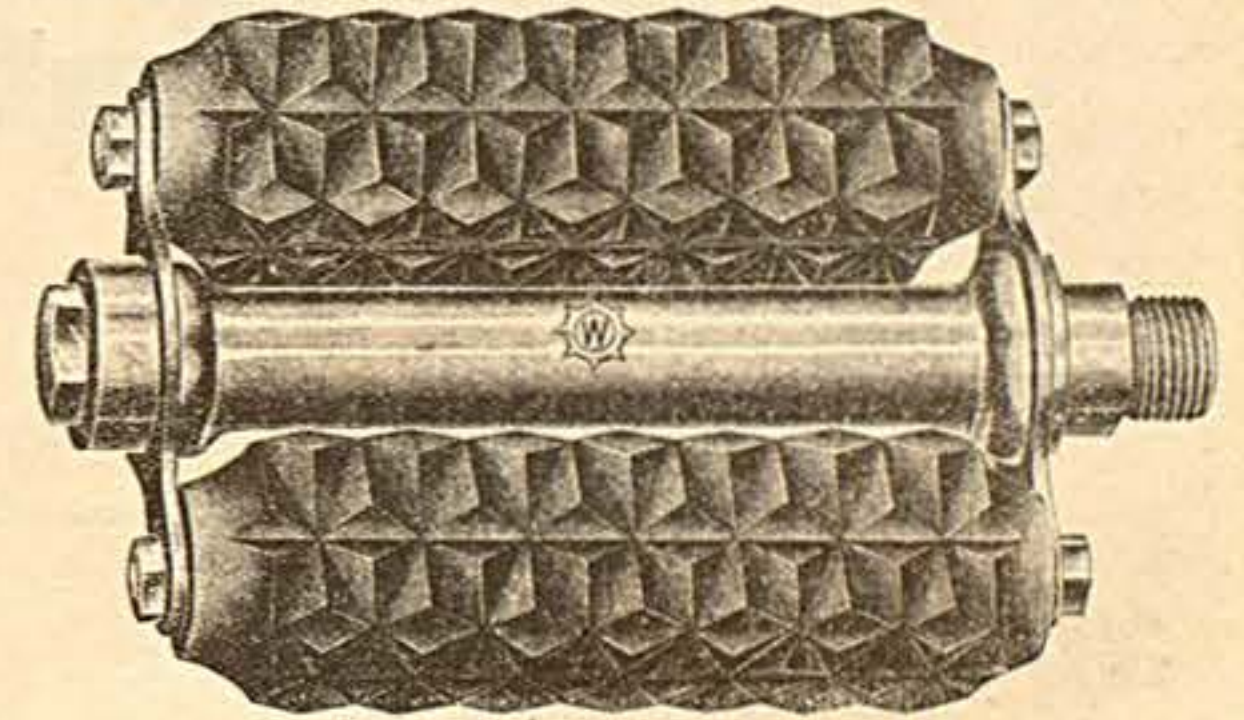

Nr. 1510 **Herren-Klotz-Pedal**

mit langem Gummi . . . . . per Paar .M

Nr. 1511 dito, extra schmale Ausführung für Damen " " " "

# Wippermann-Qualitäts-Ketten



## Grünstern-Ketten

- Nr. 1515  $\frac{3}{8} \times \frac{1}{8}$  . . . . . per Stück .M
- 1516  $\frac{3}{8} \times \frac{1}{8}$  . . . . . " " "
- 1517  $\frac{3}{8} \times \frac{1}{8}$  4 mm . . . . . " " "
- 1518  $\frac{3}{8} \times \frac{1}{8}$  . . . . . " " "
- 1519 Operteilung . . . . . " " "
- 1520 Wandererteilung . . . . . " " "
- 1521  $\frac{3}{8} \times \frac{1}{8}$  . . . . . " " "
- 1522  $\frac{3}{8} \times \frac{1}{8}$  . . . . . " " "
- 1523  $\frac{3}{8} \times \frac{1}{8}$  . . . . . " " "
- 1524  $1 \times \frac{1}{8}$  Doppelrollen p. . . . . " " "
- 1525  $1 \times \frac{1}{8}$  . . . . . " " "
- 1526  $1 \times \frac{1}{8}$  . . . . . " " "

## Grünsterr-Ketten

- Nr. 1527  $1 \times \frac{1}{8}$  Blockkette p. Stück .M
- 1528  $1 \times \frac{1}{8}$  . . . . . " " "
- 1529  $1 \times \frac{1}{8}$  . . . . . " " "

## Blaustern-Ketten

- Nr. 1530  $\frac{3}{8} \times \frac{1}{8}$  . . . . . per Stück .M
- 1531  $\frac{3}{8} \times \frac{1}{8}$  . . . . . " " "
- 1532  $\frac{3}{8} \times \frac{1}{8}$  . . . . . " " "
- 1533  $\frac{3}{8} \times \frac{1}{8}$  . . . . . " " "

## Rotstern-Ketten

- Nr. 1534  $\frac{3}{8} \times \frac{1}{8}$  . . . . . per Stück .M
- 1535  $\frac{3}{8} \times \frac{1}{8}$  . . . . . " " "
- 1536  $\frac{3}{8} \times \frac{1}{8}$  . . . . . " " "
- 1537  $\frac{3}{8} \times \frac{1}{8}$  . . . . . " " "

## Weißstern-Ketten

- Nr. 1538  $\frac{3}{8} \times \frac{1}{8}$  . . . . . per Stück .M
- 1539  $\frac{3}{8} \times \frac{1}{8}$  . . . . . " " "
- 1540  $\frac{3}{8} \times \frac{1}{8}$  . . . . . " " "
- 1541  $\frac{3}{8} \times \frac{1}{8}$  . . . . . " " "

Seit Jahren bewährt



Überall begehrt!

Nur das Beste  
ist gut genug!

Darum nimm nur



# Fahrradzubehör aller Art

## Fahrradketten

mit glatten und versenkten Nietten

## Kettenkasten

für Herren- und Damenräder aus Blech u. Celluloid, Speichenschlösser, Uhrenschlösser, Hosenträger, Rennhaken, Fußrasten

u. a.

## Teile

## Fahrradspeichen

glatt u. doppeldickend mit Holz- u. Stahlfelgen-Nippel

## Gepäckträger

mit und ohne Rücklicht, mit und ohne Federklappe, Kurbelschlösser, Kettenschlösser, Pumpen- und Laternenhalter, Quadranten, Nagelfänger

u. a.

## Zubehör

# Pallas

- Nr. 1550 Orig. Pallas-Patenthosenhalter ff. vernickelt per 10 Paar . . . . .
- Nr. 1551 dto. blaue Ausführung, p. 10 Paar . . . . .
- Nr. 1552 Original Blitz-Hosenhalter gut vernickelt, per 10 Paar . . . . .
- Nr. 1553 dto., blaue Ausführung, p. 10 Paar . . . . .
- Nr. 1554 Billiger Patenhosenhalter vernickelt per 10 Paar . . . . .
- Nr. 1555 dto., blaue Ausführung, p. 10 Paar . . . . .

- Nr. 1556 Patent-Hebelhosenhalter ff. vernickelt, per 10 Paar . . . . .
- Nr. 1557 Hosenhalter blau, aus 13 mm breitem Ia Federstahl, besond. zu empfehl., per 10 Paar . . . . .
- Besonders preiswerte Hosenhalter Nr. 1558 blau per 10 Paar . . . . .
- „ 1559 vernickelt per 10 Paar . . . . .

- Nr. 1560 Bandhosenstege 16 mm br. p. 10 Paar . . . . .
- „ 1561 20 „ „ 10 „ „ . . . . .
- „ 1562 25 „ „ 10 „ „ . . . . .
- Nr. 1563 Gummihosenstege 16 mm br. p. 10 Paar . . . . .
- „ 1564 20 „ „ 10 „ „ . . . . .
- „ 1565 25 „ „ 10 „ „ . . . . .
- Nr. 1566 Spiralfeder-Hosenstege per 10 Paar . . . . .

Nr. 1567  
Beliebter  
**Hosenhalter**  
rund,  
schwarz emailliert.  
per 10 Paar . . . . .

Nr. 1568  
**Neuheit!**  
**Gloire Hosenspange**  
hält die Hose in Fassung und schützt sie vor Beschädigungen durch die Kurbel per Paar . . . . .

**EINST**  
D. R. G. M.  
verhindert  
das Hochfliegen der Röcke und bietet ein sicheres Fahren. Per Paar . . . . .  
**Rockhalter**  
**JETZT**

Nr. 1570  
**Invalidenstütze**  
beiderseits anzubringen. Bei Bestellung ist Rechts- od. Linksgewinde anzugeben, da sonst ohne Gewinde geliefert wird. . . . .

Nr. 1528 dito leichtere Ausführung . . . . .

Nr. 1571 **Atlantic-Taschenapotheke**  
für Radfahrer, Motorradfahrer, Automobilisten, Touristen etc., auch als Hausapotheke unentbehrlich.  
Enthält in Metall-Etui alle Arznei- und Verbandmittel für die erste Hilfe in reicher Menge u. a.:

Hoffmannstropfen	Rhabarber-Tablett
Baldriantropfen	Tanin-comp.-Tabl.
Magentropfen	Aspirin-Ers.-Tablett.
Pfefferminztropfen	Hustentabletten
Salmiakgeist	Bromkali-Tabletten
Essigsäure Tonerde	Natron-Tabletten
Übermangs. Kali	Engl. Pflaster
Seifenpulver	Leukoplast
Nadel und Faden	Senfpapier
Sicherheitsnadel	Guttapercha
1 Tube Haut- und Wundsalbe	Hühneraugenpflaster
2 Päckch. Verbandwatte	1 Kart. Obrenwatte
1 Mullbinde	1 Kart. Schnupfenwatte
1 Brandbinde	1 Kart. Zahnwatte
1 Stück Zucker	1 Kart. Eisenchloridwatte

Eine ausführliche Gebrauchsanweisung.  
Komplett . . . . .





Nr. 1624 **Konkurrenzketten** gute Ausführung  $\frac{3}{8} \times \frac{3}{16}$  " " "  
 " 1625 Billige, jedoch gute haltbare Kette,  $\frac{3}{8} \times \frac{3}{16}$ , Fabrikat  
 Wittlich und Mignon etc. " " "



**Original Mehlich-Ketten**  
 Nr. 1628  $\frac{3}{8} \times \frac{3}{16}$  p. St. " "  
 " 1629  $\frac{3}{8} \times \frac{3}{16}$  " " " "  
 Nr. 1630  $\frac{1}{2} \times \frac{3}{16}$  p. St. " "  
 " 1631  $\frac{1}{2} \times \frac{3}{16}$  " " " "



Nr. 1626 **Orig. Hansa (Excelsior) Kette**  $\frac{3}{8} \times \frac{3}{16}$  " "  
 " 1627 dt.  $\frac{1}{2} \times \frac{3}{16}$  " "



**Original Pallas-Ketten**  
 Nr. 1632  $\frac{3}{8} \times \frac{3}{16}$  p. St. " "  
 " 1633  $\frac{3}{8} \times \frac{3}{16}$  " " " "  
 " 1633a  $\frac{3}{8} \times \frac{3}{16}$  4mm p. St. " "  
 Nr. 1634  $\frac{1}{2} \times \frac{3}{16}$  p. St. " "  
 " 1635  $\frac{1}{2} \times \frac{3}{16}$  " " " "

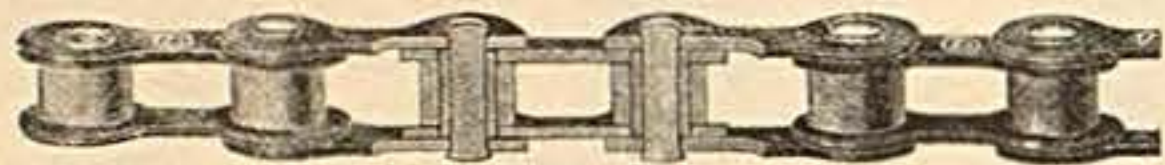

Kette im Schnitt

**Erstklassige Präzisionskette (Orig. Deutsche Werke)**  
 aus allerbestem Material. Allen anderen Ketten in Bezug auf Qualität,  
 Ausführung und Aufmachung überlegen.

Nr. 1644  $\frac{1}{2} \times \frac{3}{16}$  per Stck. " "  
 Nr. 1645  $\frac{1}{2} \times \frac{3}{16}$  per Stck. " "



**Original D.W.M.-Rollenkette**  
 Nr. 1647  $\frac{3}{8} \times \frac{3}{16}$  per Stck. " "  
 " 1648  $\frac{3}{8} \times \frac{3}{16}$  " " " "  
 " 1649  $\frac{3}{8} \times \frac{3}{16}$  " " " "  
 Nr. 1650  $1 \frac{1}{2} \times \frac{3}{16}$  per Stck. " "  
 " 1651  $1 \frac{1}{2} \times \frac{3}{16}$  " " " "



**DIAMOND Original amerikanische Diamond-Ketten**  
 aus allerbestem, hochwertigem Stahl verarbeitet  
 Nr. 1654  $\frac{3}{8} \times \frac{3}{16}$  " " " "  
 Nr. 1655  $\frac{3}{8} \times \frac{3}{16}$  " " " "  
 Nr. 1656  $\frac{3}{8} \times \frac{3}{16}$  " " " "

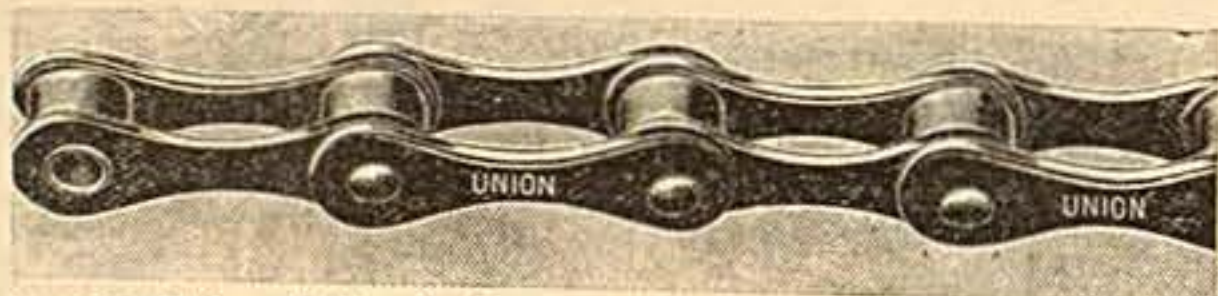

Nr. 1660 **Union-Rollenkette**, alte 1"-Teilung  $\frac{1}{4}$ " breit " "  
 " 1661 dt.  $\frac{3}{16}$ " breit " " " "

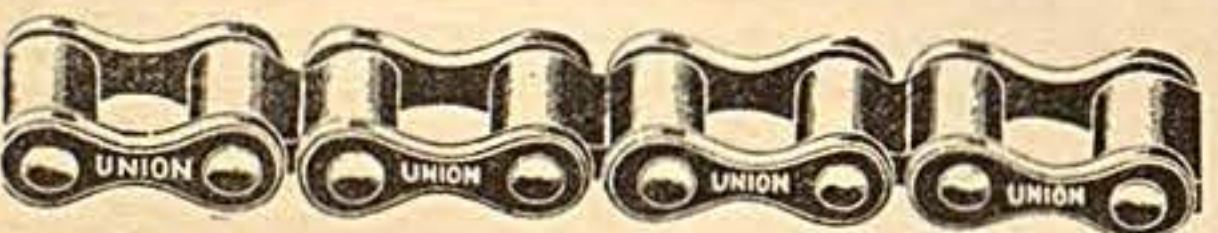

Nr. 1664 **Blockkette**, 1"-Teilung extra stark für Transporträder p. m. " "



**Motorradkette**  $\frac{5}{8}$ " = 15,7 mm Teilung  
 Fabrikat Wippermann, Mehlich oder Autok

Nr. 1666 6,4 mm innere Breite, 8,5 mm Rollendurchmesser per mtr. " "  
 " 1667 6,4 " " " 10,5 " " "  
 " 1668 9,5 " " " 10,5 " " "



**Original Union-Ketten**  
 Nr. 1636  $\frac{3}{8} \times \frac{3}{16}$  p. St. " "  
 " 1637  $\frac{3}{8} \times \frac{3}{16}$  " " " "  
 " 1638  $\frac{3}{8} \times \frac{3}{16}$  4mm p. St. " "  
 " 1639  $\frac{3}{8} \times \frac{3}{16}$  p. St. " "  
 Nr. 1640  $\frac{1}{2} \times \frac{3}{16}$  p. St. " "  
 " 1641  $\frac{1}{2} \times \frac{3}{16}$  " " " "  
 " 1642  $\frac{1}{2} \times \frac{3}{16}$  " " " "



Nr. 1657 **Rollenkette mit 15 mm Wanderer-Teilung** " "  
 " 1658 dt. " **Opel-Teilung** " "  
 " 1659 dt. " **Clement-Teilung** " "

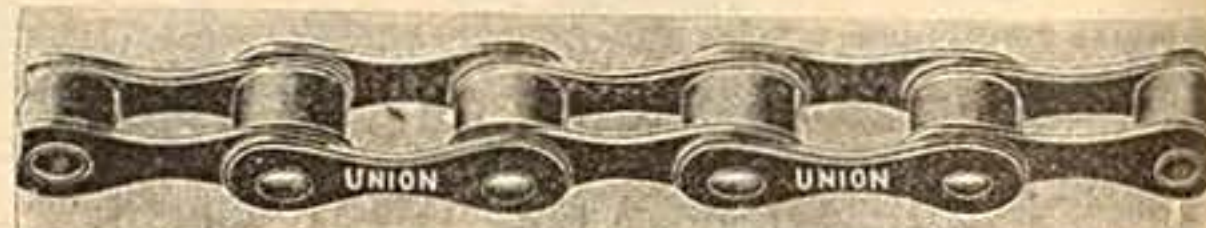

Nr. 1662 **Rollenkette,  $\frac{3}{4}$ "-Dürkoppteilung**,  $\frac{3}{16}$  od.  $\frac{1}{4}$ " breit, 87 Glied. " "  
 " 1663 **Rollenkette,  $\frac{1}{2}$ "-Militärteilung (Fabr. Mehlich)**. " "

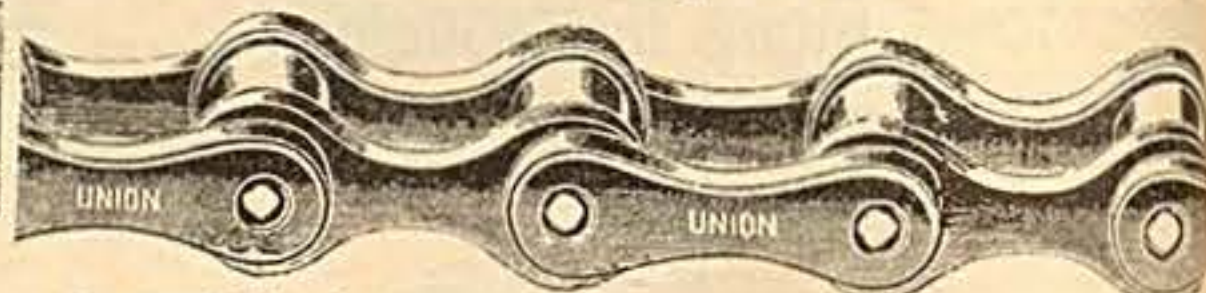

Nr. 1665 **Rollenkette, 1"-Teilung, extra stark für Transporträder p. mtr.**

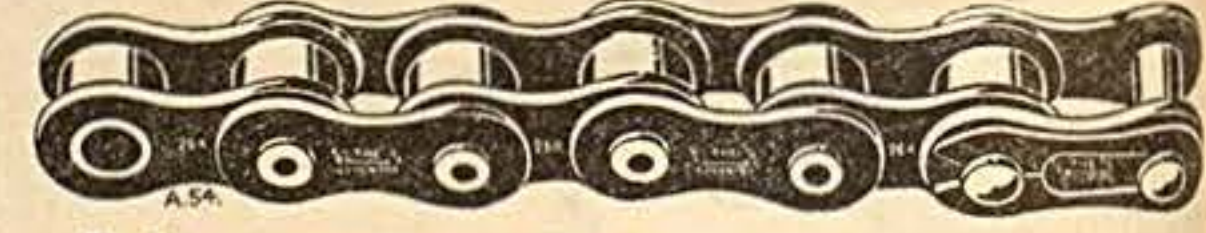

**Orig. amerikan. Diamond-Motorradketten**

Nr. 1669  $\frac{1}{2}$ " Tlg. 4,8 mm, innere Breite 8,5 Rollenstärke p. m. " "  
 " 1670  $\frac{1}{2}$ " " 6,4 " " " 8,5 " " "  
 " 1671  $\frac{3}{8}$ " " 6,4 " " " 10,2 " " "  
 " 1672  $\frac{3}{8}$ " " 9,5 " " " 10,2 " " "



**Motorradkette  $\frac{1}{2}$ " = 12,7 mm Teilg.** Fabr. Wippermann, Mehlich od. Autok  
 Nr. 1673 6,4 mm innere Breite, 8,5 mm Rollendurchmesser p. mtr. " "  
 " 1674 4,8 " " " 8,5 " " " "

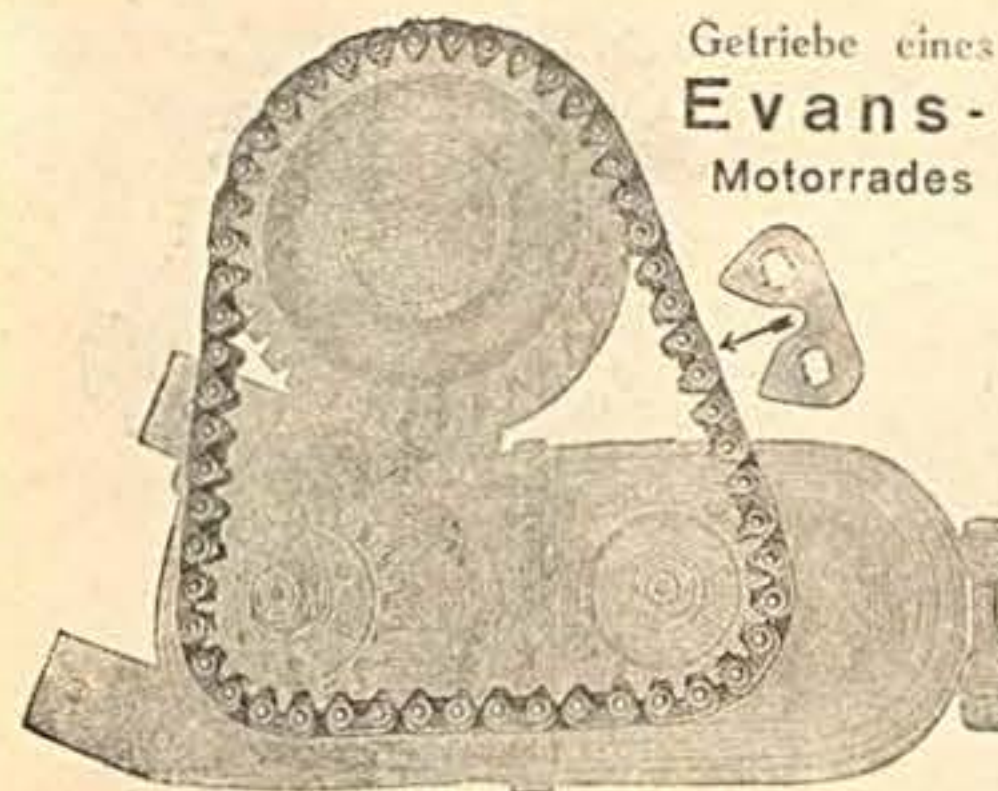

Getriebe eines  
**Evans-**  
 Motorrades

Nr. 1680 Geräuschlose **Zahnkette für Evans Motorrad**  
 9,2 mm =  $\frac{3}{8}$ " Tlg., Laschenkombination 1x4,  
 innere Gliederbreite 9,6, äußere Breite 13,1 mm, komplette  
 Kette 54 Glieder " "

**Federverschlußbolzen**  
 Nr. 1696 für deutsche Ketten 10 Stück " "  
 " 1699 für Diamond-Ketten 10 Stück " "

**Verschlußfeder**  
 Nr. 1704 für deutsche Ketten 10 Stück " "  
 " 1705 für Diamond-Ketten 10 Stück " "

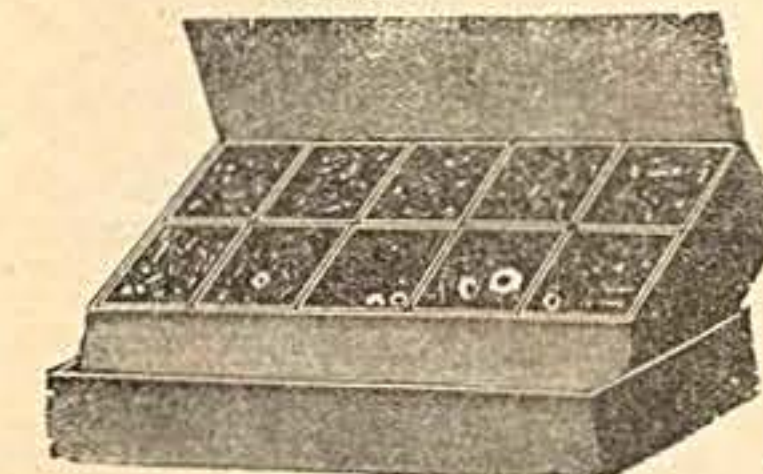

**Kettenschraubensortiment**

Nr. 1741 Inhalt 100 St. gepreßt " "  
 " 1749 " 100 " gedreht " "

Nr. 1752 **Kettenschrauben**  
 für Motorradketten per 10 St. " "

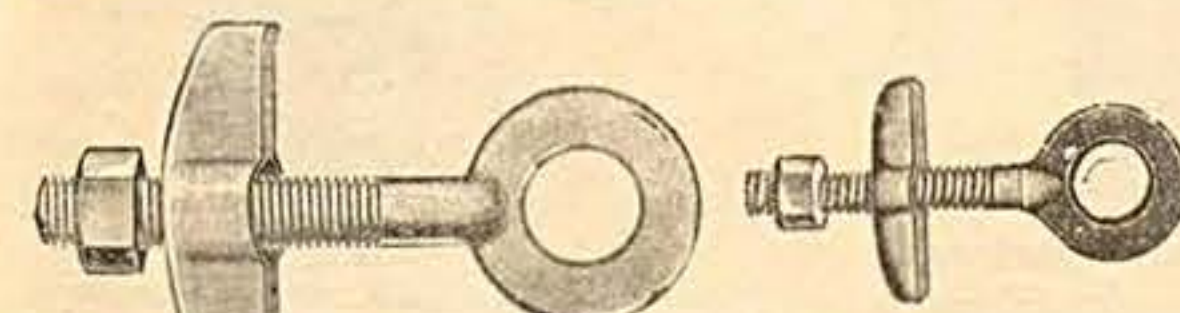

Nr. 1753 **Kettenspanner**  
 m. kleiner, offener oder geschl. Kappe 10 Stück " "  
 pa. Ausführung mit extra großer geschlossener Kappe p. 10 St. " "  
 Nr. 1754 Einz. Kappe p. 10 St. " "  
 " 1755 " Mutter " 10 " " "  
 Nr. 1756 **Kettenspanner**  
 m. kleiner, offener oder geschl. Kappe 10 Stück " "  
 Nr. 1757 Einz. Kappe 10 Stück " "  
 Nr. 1758 Einz. Mutter 10 Stück " "

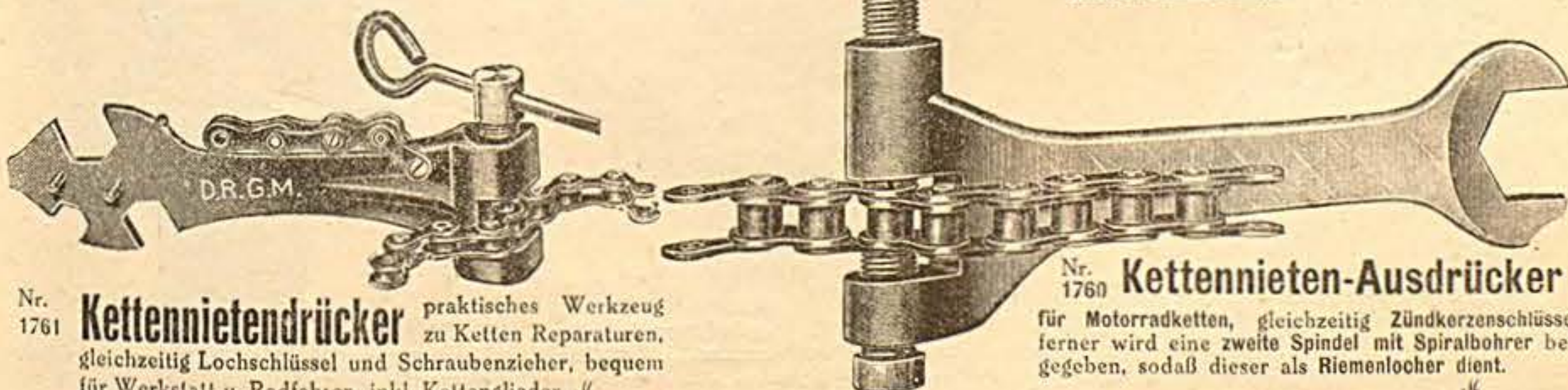

Nr. 1761 **Kettennietendrücker** praktisches Werkzeug zu Ketten Reparaturen, gleichzeitig Lochschlüssel und Schraubenzieher, bequem für Werkstatt u. Radfahrer, inkl. Kettenglieder " "

**Fahrrad-Ketten-Glieder**



Kettenglieder ohne Schrauben	für Blockketten und Blockrollenketten	Kettenglieder ohne Schrauben
Nr. 1681 $\frac{3}{8} \times \frac{3}{16}$ p. St. " "	Nr. 1683 $1 \frac{1}{2} \times \frac{3}{16}$ p. St. " "	Nr. 1689 $\frac{3}{8} \times \frac{3}{16}$ p. St. " "
" 1682 " " " "	" 1685 " " " "	" 1690 $\frac{3}{8} \times \frac{3}{16}$ " " " "
" 1683 " " " "	" 1687 " " " "	" 1691 $\frac{3}{8} \times \frac{3}{16}$ " " " "
" 1684 " " " "	" 1688 " " " "	" 1692 $\frac{3}{8} \times \frac{3}{16}$ " " " "
		" 1693 $\frac{3}{8} \times \frac{3}{16}$ " " " "
		" 1694 $\frac{3}{8} \times \frac{3}{16}$ " " " "

**Motorrad-Ketten-Glieder**



Gekröpftes Glied	Dreigliedriges Einsatzstück	Gerader Federverschluß
Nr. 1723 f. Kette Nr. 1696 " "	Nr. 1730 f. Kette Nr. 1696 " "	Nr. 1737 f. Kette Nr. 1696 " "
" 1724 " " " "	" 1731 " " " "	" 1738 " " " "
" 1725 " " " "	" 1732 " " " "	" 1739 " " " "
" 1726 " " " "	" 1733 " " " "	" 1740 " " " "
" 1727 " " " "	" 1734 " " " "	" 1741 " " " "
" 1728 " " " "	" 1735 " " " "	" 1742 " " " "
" 1729 " " " "	" 1736 " " " "	" 1743 " " " "



Zweigliedriges Einsatzstück	Gekröpftes dreigliedriges Einsatzstück
Nr. 1700 f. Kette Nr. 1696 " "	Nr. 1718 pass. f. Kette Nr. 1696 " "
" 1707 " " " "	" 1719 " " " "
" 1713 " " " "	" 1720 " " " "
" 1714 " " " "	" 1721 " " " "
" 1715 " " " "	" 1722 " " " "
" 1716 " " " "	
" 1717 " " " "	

Nr. 1750 **Kettenschrauben**  
 lose 10 St. " "  
 " 1751 dt., prima Ausführung aus dem Vollen gedreht 10 St. " "



Nr. 1759 **Sortiment** enthaltend **Kettenglieder** in allen vorkommenden Teilungen und Breiten, ferner Kettenschrauben und Nieten, sodaß also jede Reparatur leicht ausführbar ist " "



Nr. 1760 **Kettennieten-Ausdrücker**

für Motorradketten, gleichzeitig Zündkerzenschlüssel, ferner wird eine zweite Spindel mit Spiralbohrer beigegeben, sodaß dieser als Riemenlocher dient " "

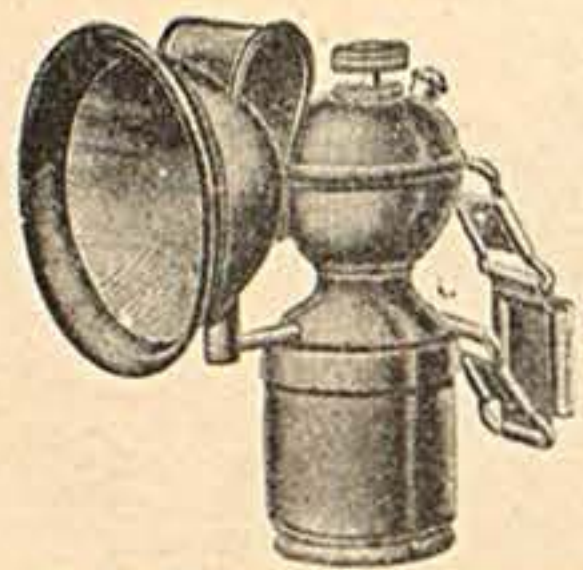

Nr. 1770 **Weißblechlaterne**, 75 mm Glasdurchm., mit Aluminiumblende.

Nr. 1771 Dieselbe, ganz aus Messing, vernickelt

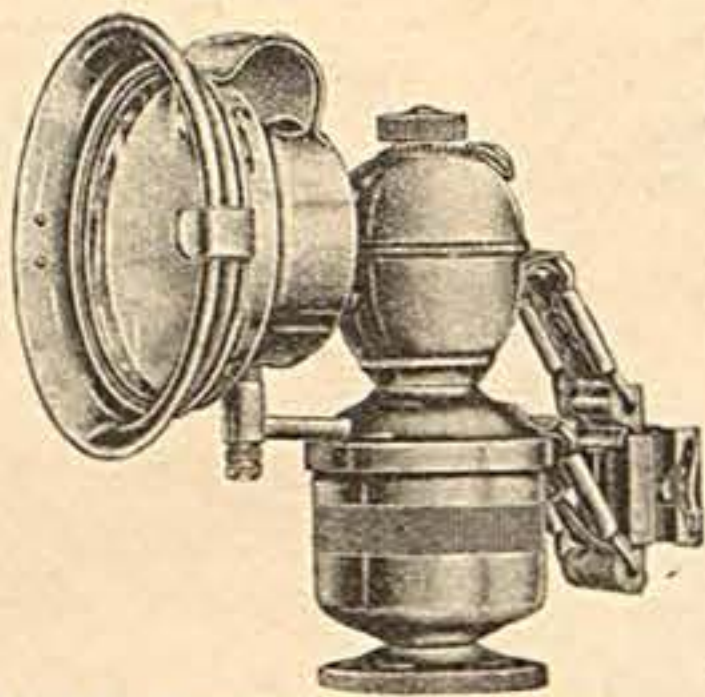

Nr. 1772 **Karbidlaterne**, Weißblech vernickelt, mit 80 mm Glasdurchm.  
Nr. 1773 Dieselbe, ganz aus Messing ff. vernickelt

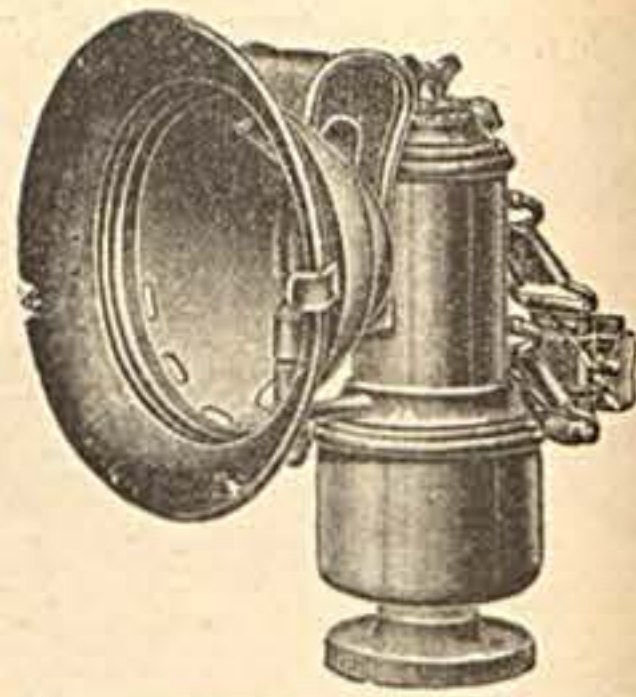

Nr. 1774 **Karbidlaterne**, ganz aus Messing ff. vernickelt, 70 mm Hohlglas

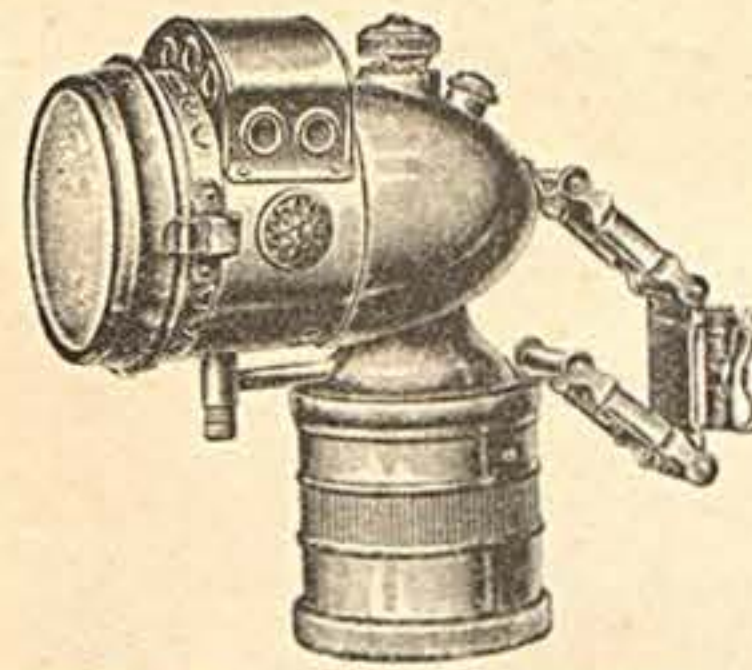

Nr. 1790 **Große starke Torpedolampe**, rein Messing vernickelt, mit starker Schwebel, 62 mm Linse, 160 mm hoch

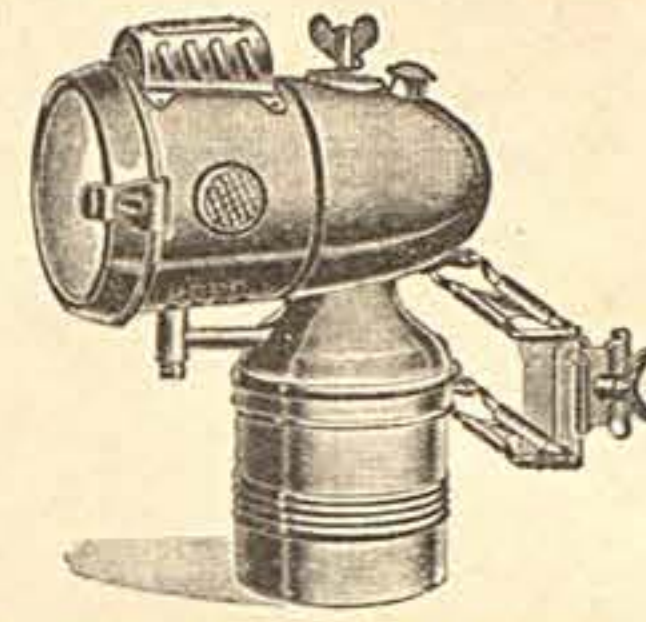

Nr. 1791 **Orig. Scharlach-Torpedolampe**, Messing vernickelt, 65 mm Linse, 170 mm hoch

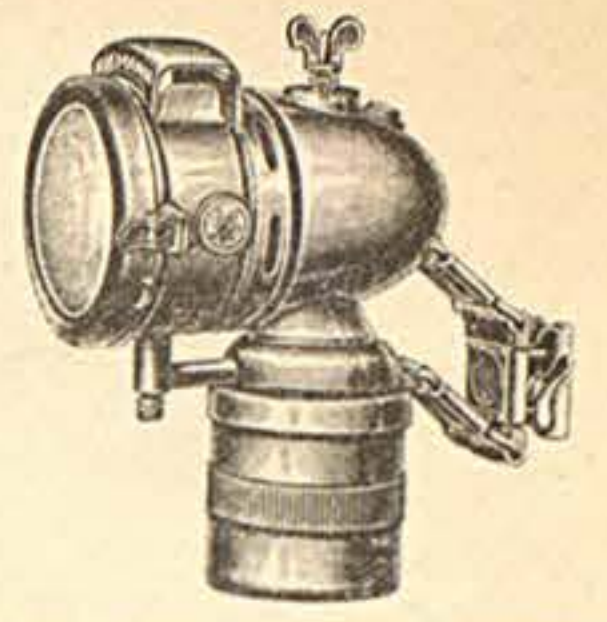

Nr. 1792 **Orig. Riemann Germania-Torpedolaterne**, Messing, weiß vernickelt, 70 mm Linse, 105 mm hoch

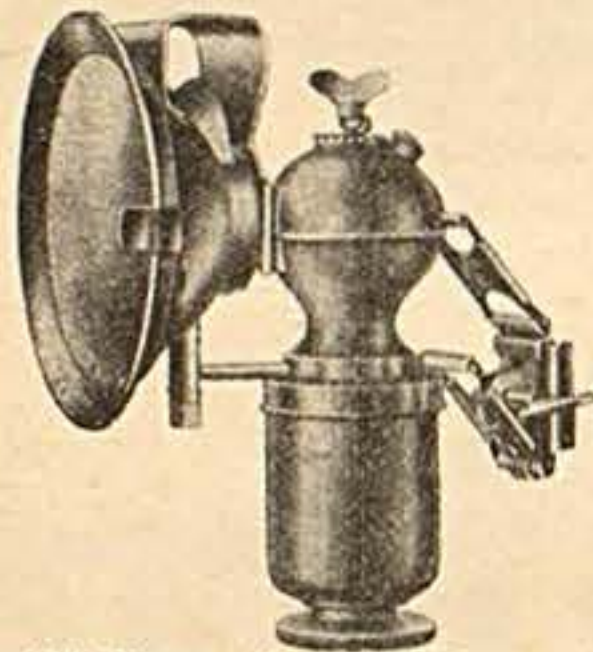

Nr. 1775 **Hasag Karbidlaterne**, Messing, vernickelt, mit 90 mm Hohlglas

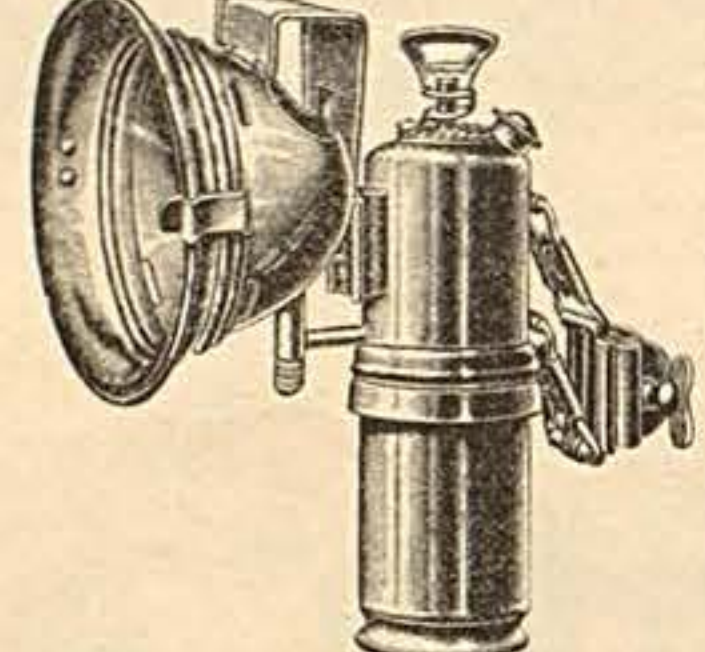

Nr. 1776 **Karbidlaterne**, Messing, vernickelt, Behälter mit Außengewinde, Verschluß, gern gekauftes Modell, 80 mm Glas, etwa 375 gr schwer

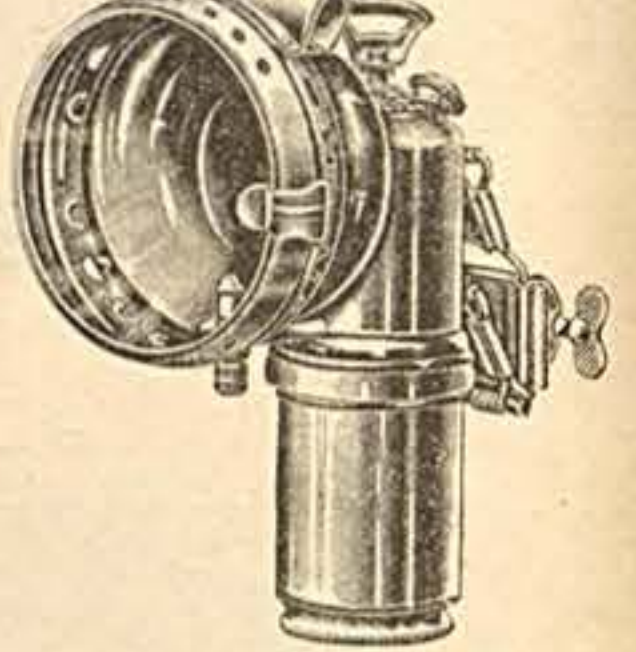

Nr. 1777 **Karbidlaterne**, Messing, vernickelt, Behälter m. Außengewinde-Verschluß, besonders kräftig u. gedieg. Ausführung, etwa 500 gr schwer, 85 mm Hohlglas

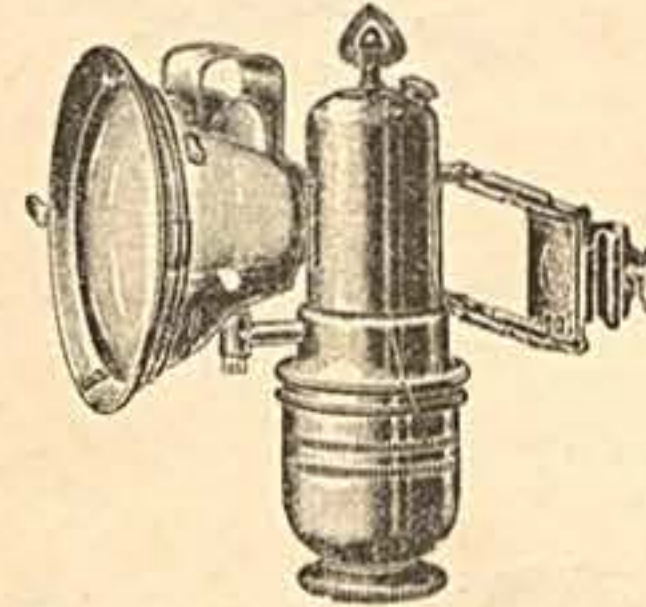

Nr. 1793 **Orig. Scharlach-Laterne**, Messing vernickelt, 87 mm Hohlglas, 175 mm hoch

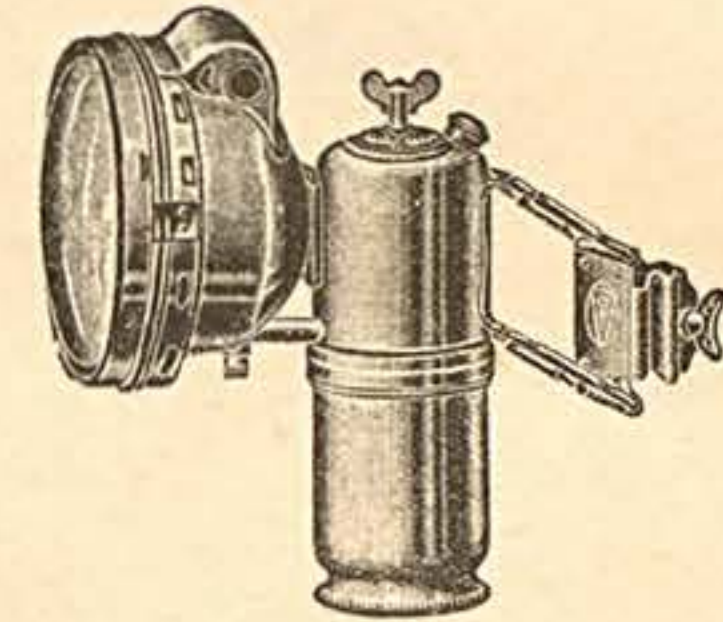

Nr. 1794 **Orig. Scharlach-Laterne**, Behälter mit Außengewinde, Messing vernickelt, 90 mm Hohlglas, 165 mm hoch

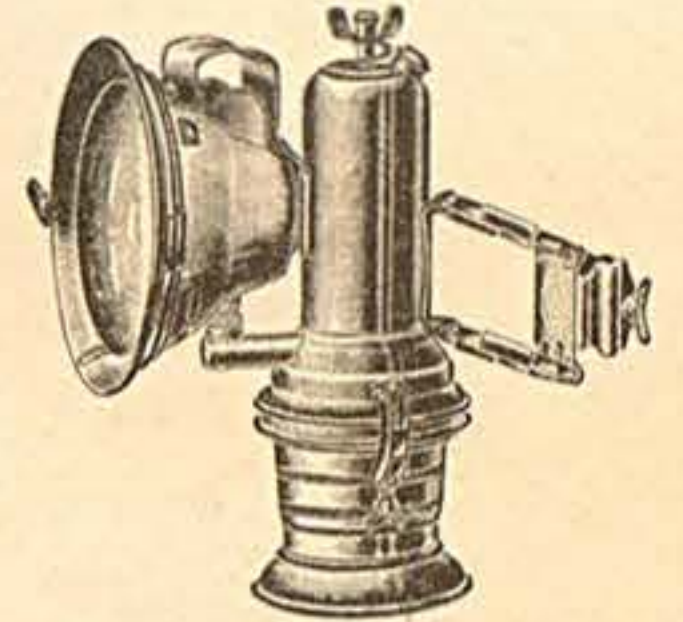

Nr. 1795 **Orig. Scharlach-Laterne**, mit Kniehebel-Verschluß, 87 mm Hohlglas, 175 mm hoch

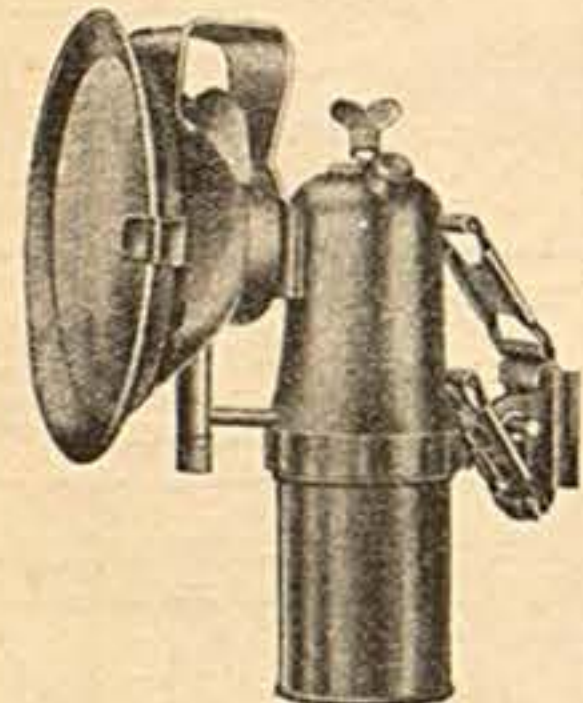

Nr. 1778 **Hasag Karbidlaterne**, ganz aus Messing, Behälter mit Außengewinde-Verschluß, 90 mm Hohlglas

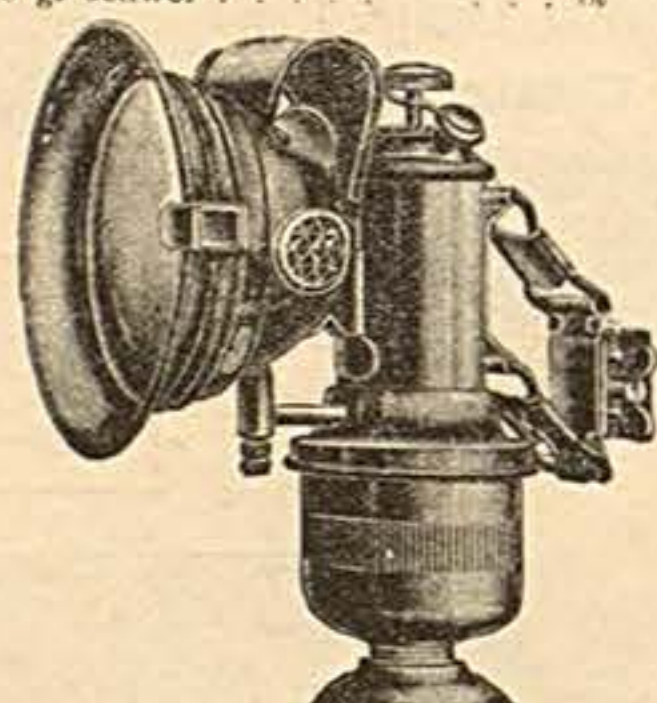

Nr. 1779 **Beliebte Messinglaterne**, ganz Messing, ff. vernickelt, 170 mm hoch, 81 mm Hohlglas  
Nr. 1780 Dieselbe, jedoch Reflektor mit Emailleinsätze

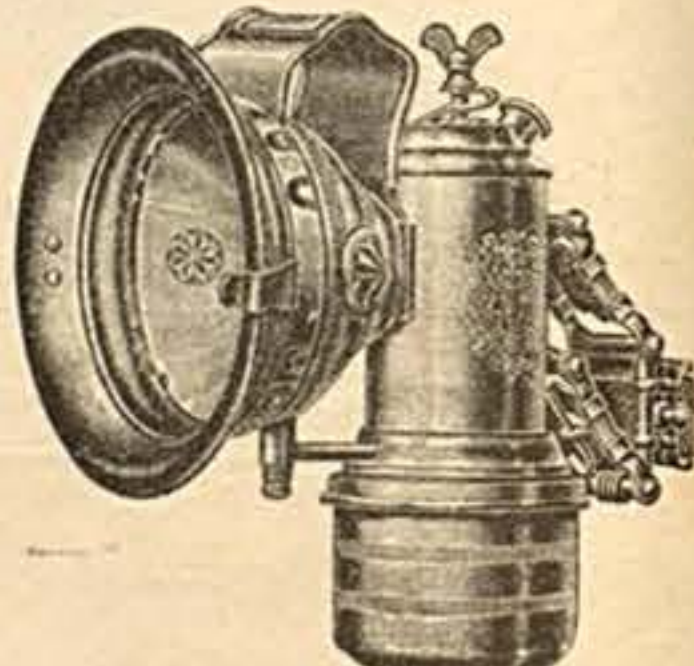

Nr. 1781 **Große kräftige Messinglampe**, ff. vernickelt, 190 mm hoch, etwa 500 gr schwer, extra großer Emaille-reflektor mit Seitengläsern, 90 mm Hohlglas

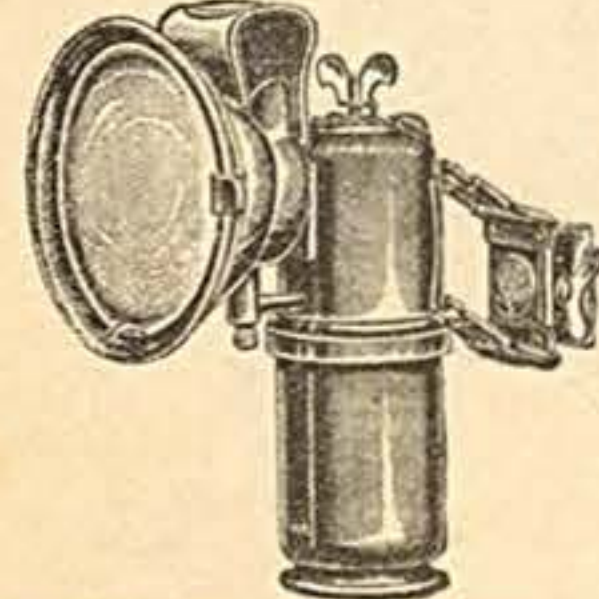

Nr. 1796 **Orig. Riemann-Laterne**, Mod. 270 B, Behälter mit Außengewinde, rein Messing vernickelt, 165 mm hoch, mit 80 mm Hohlglas  
1797 dito mit 90 mm Hohlglas

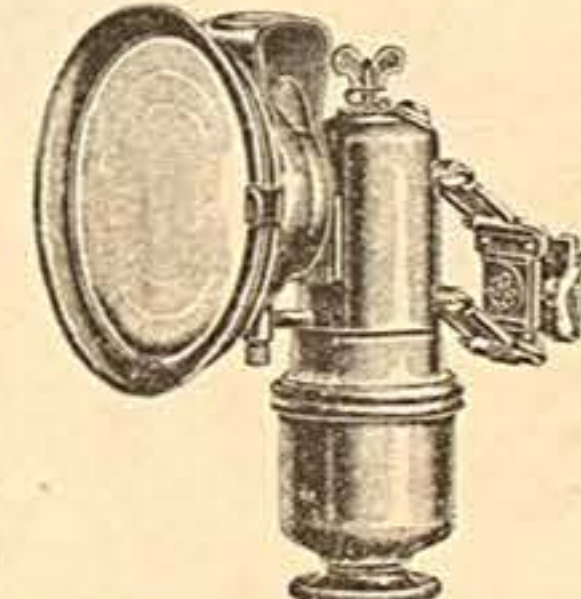

Nr. 1798 **Orig. Riemann-Laterne**, Mod. 250 B, Behälter m. Zentralschraube, 81 mm Hohlglas  
1799 dito 90

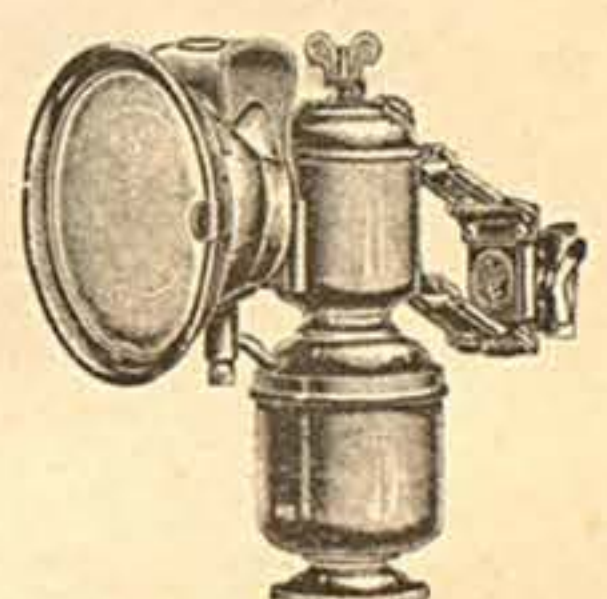

Nr. 1800 **Orig. Riemann-Laterne**, Mod. 60 B, Behälter mit Zentralschraube, 81 mm Hohlglas  
1801 dito 90

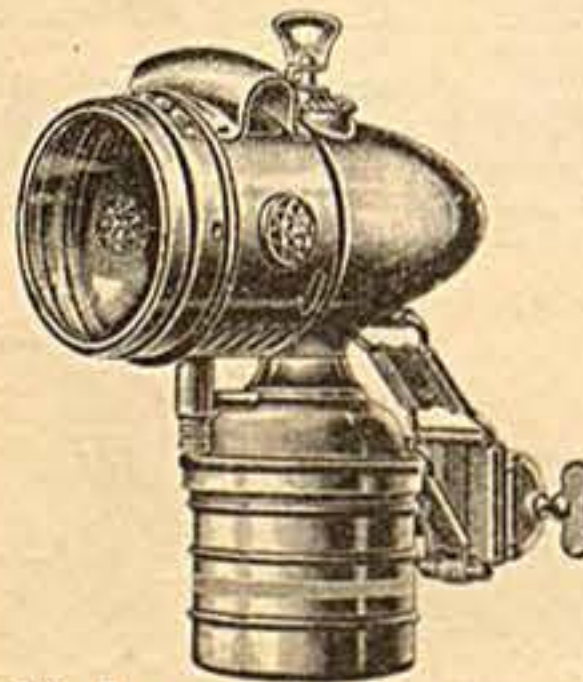

Nr. 1782 **Torpedolaterne**, klein. Modell, ganz aus Messing, hochfein vernickelt, 60 mm Linse

Nr. 1783 dto. großes Modell mit 70 mm Linse

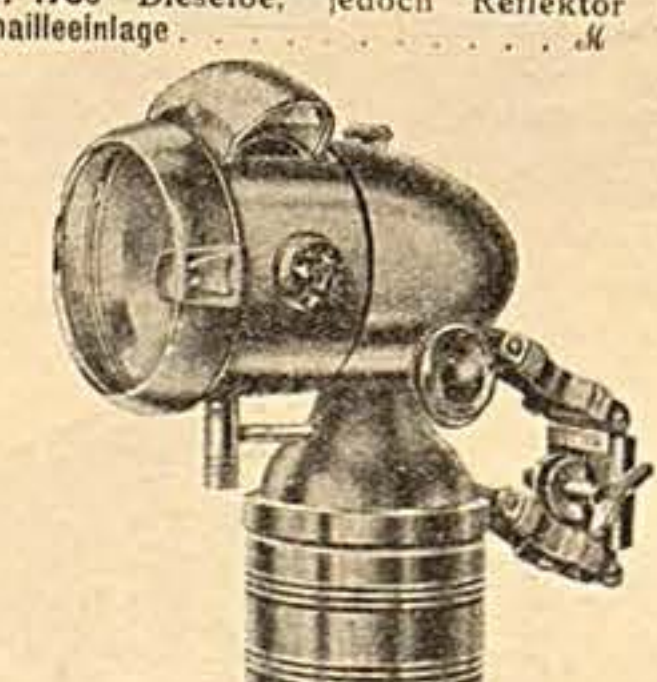

Nr. 1784 **Hasag Torpedolampe**, vollständig aus Messing, fein vernickelt, mit starker Schwebel, 65 mm Hohlglas  
Nr. 1785 dto. mit Linse



Nr. 1786 **Hasag Torpedolampe**, ganz Messing vernickelt, mit starker Schwebel, 73 mm Hohlglas  
Nr. 1787 dto. mit Linse

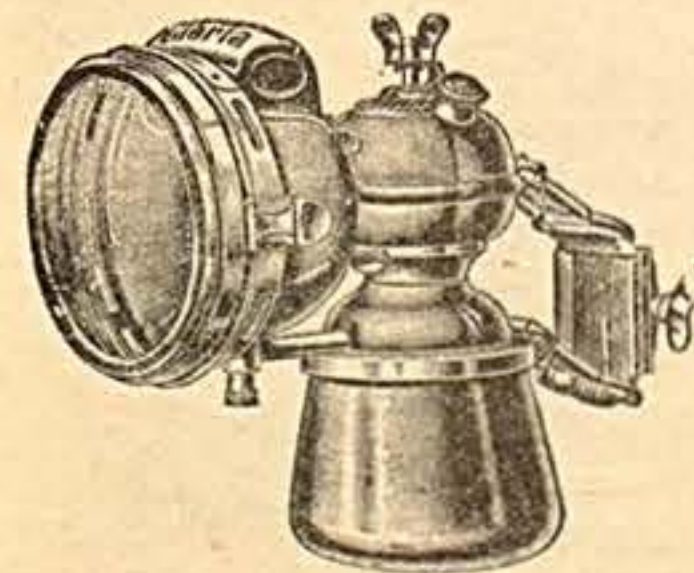

Nr. 1832 **Orig. Gloria-Laterne**, gern gekauftes Modell, ganz Messing vernickelt, Behälter mit Zentralschraube, 90 mm Hohlglas

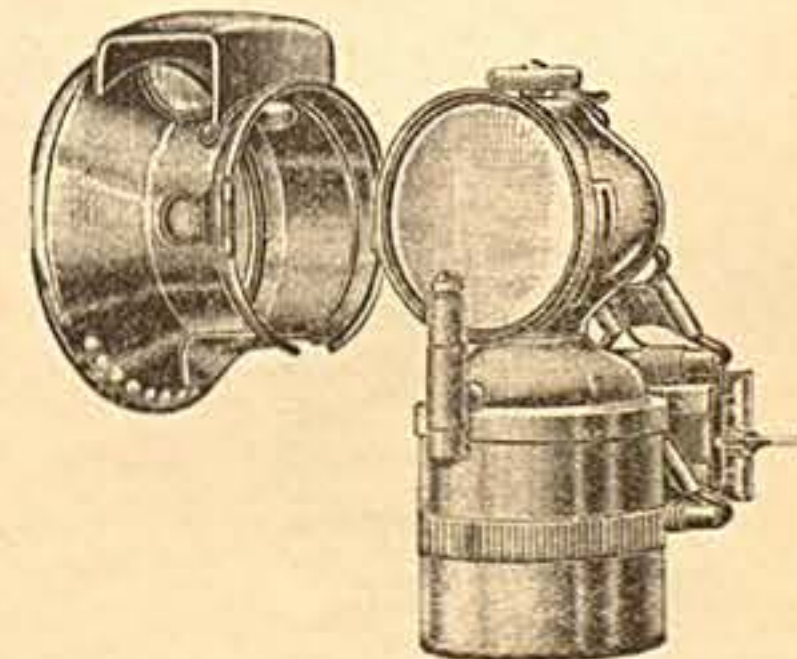

Nr. 1803 **Orig. Schmitt's S.M. Torpedo-Laterne mit optischen Silberglas-Spiegel** gibt einen bisher nicht gekannten Lichteffect. Außerst präzise gearbeitet, ganz aus starkem Messing, ff. vernickelt. Doppelte Federung, 85 mm Glasdurchm. 100 mm hoch.

# Lohmann-Laternen

aus Messing

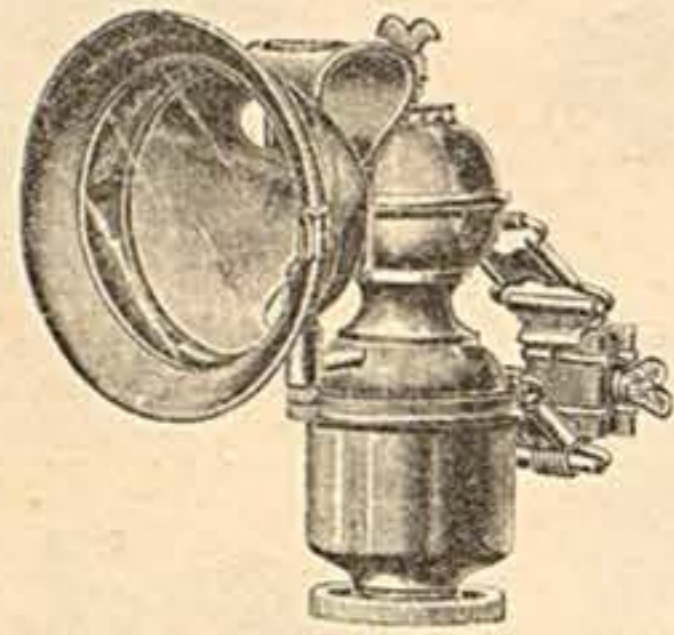

Nr. 1810

Glasdurchmesser . . . . . 80 mm  
Höhe . . . . . 155 "  
Gewicht . . . . . 460 g

„

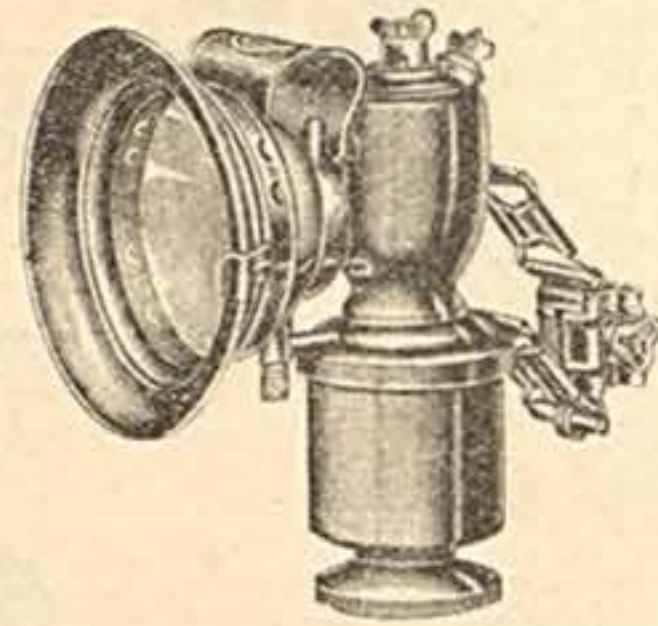

Nr. 1811

Glasdurchmesser . . . . . 80 mm  
Höhe . . . . . 170 "  
Gewicht . . . . . 470 g

„

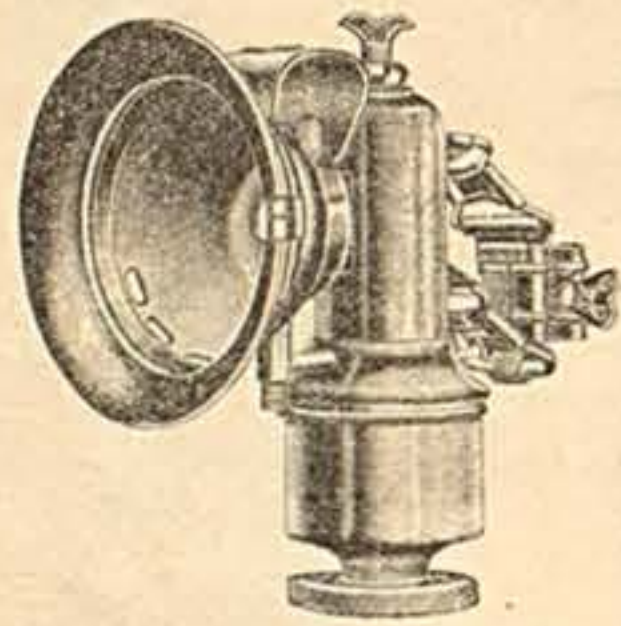

Nr. 1812

Glasdurchmesser . . . . . 80 mm  
Höhe . . . . . 175 "  
Gewicht . . . . . 470 g

„

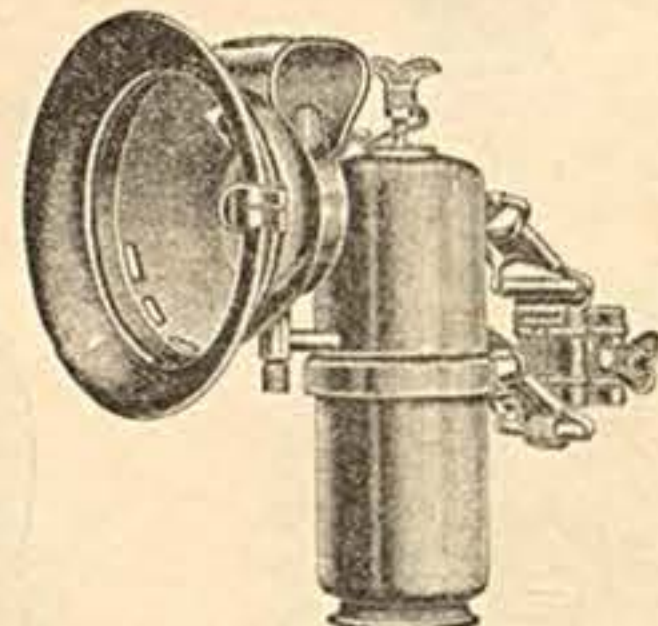

Nr. 1813

Glasdurchmesser . . . . . 80 mm  
Höhe . . . . . 170 "  
Gewicht . . . . . 450 g

„

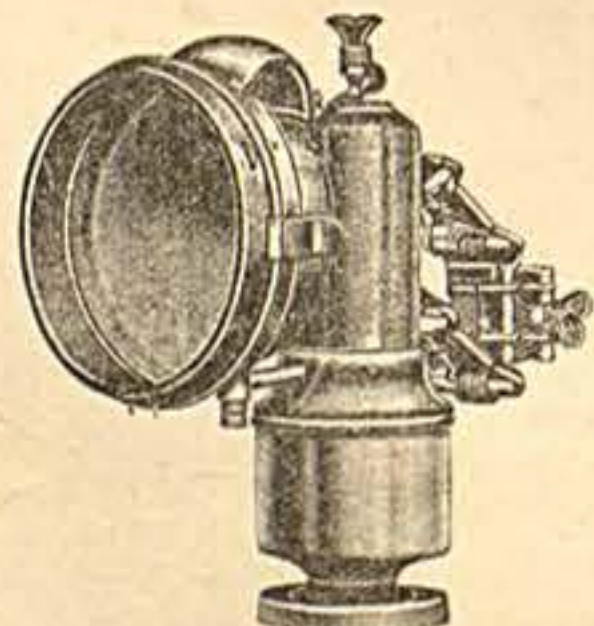

Nr. 1814

Glasdurchmesser . . . . . 90 mm  
Höhe . . . . . 175 "  
Gewicht . . . . . 510 g

„



Nr. 1815

Glasdurchmesser . . . . . 60 mm  
Höhe . . . . . 180 "  
Gewicht . . . . . 590 g

„

# Impex-Laternen

Sämtliche Modelle aus Messing

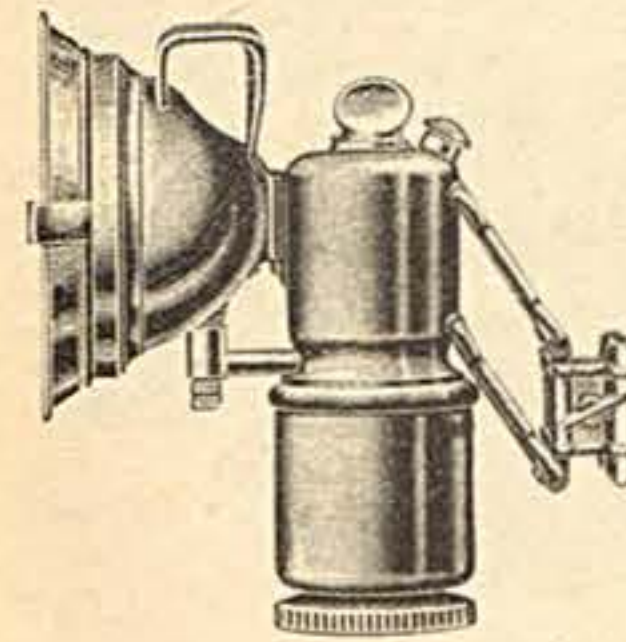

Impex Nr. 1860

Beliebtes preiswertes Modell in solider Konstruktion.

Glasdurchmesser . . . . . 80 mm  
Höhe . . . . . 155 "  
Gewicht . . . . . 375 g

„

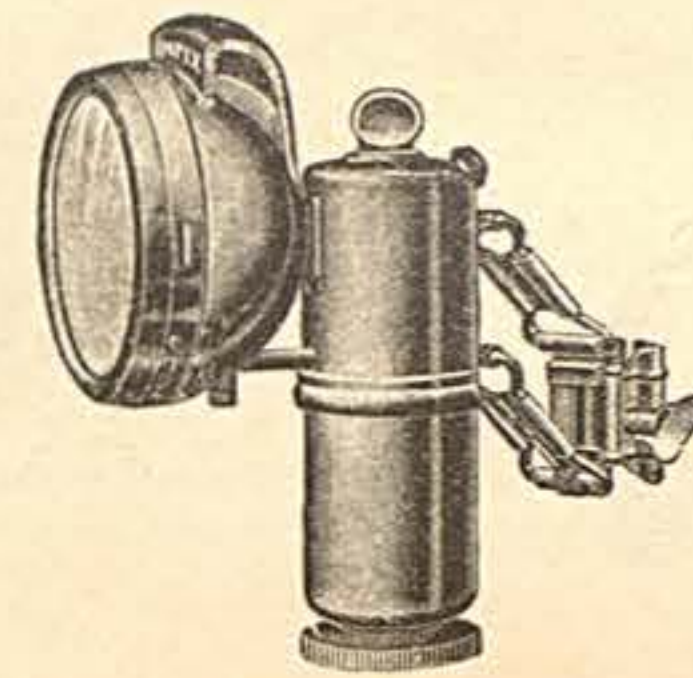

Impex Nr. 1861

Gefälliges solides Modell

Glasdurchmesser . . . . . 80 mm  
Höhe . . . . . 160 "  
Gewicht . . . . . 380 g

„

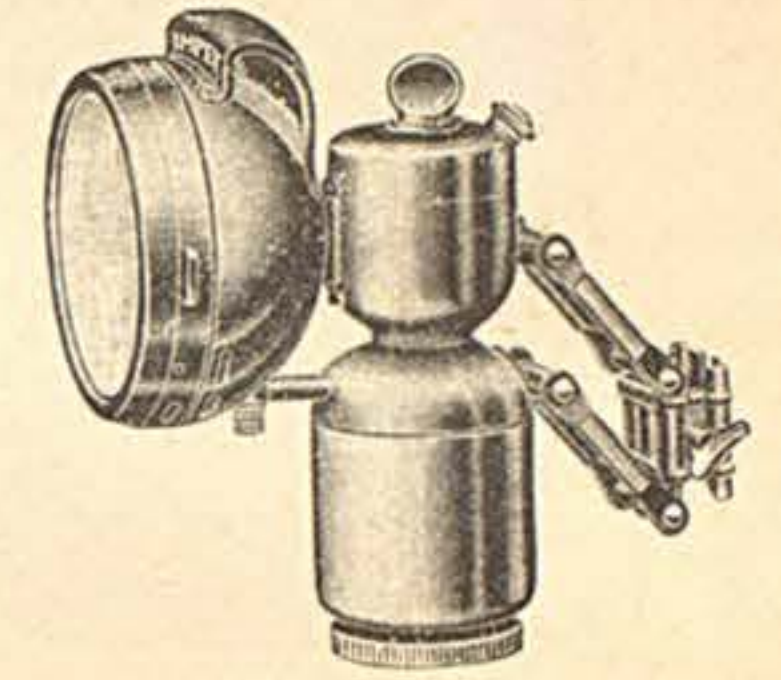

Impex Nr. 1862

Elegantes hochwertiges Modell in erstklassiger Konstruktion mit starker Bandschwebe

Glasdurchmesser . . . . . 80 mm  
Höhe . . . . . 165 "  
Gewicht . . . . . 430 g

„

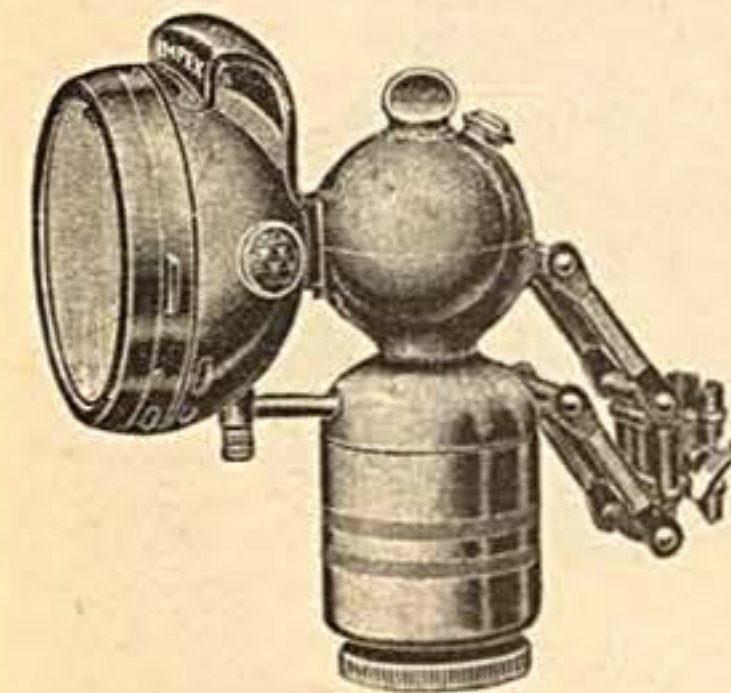

Impex Nr. 1863

Schweres Kugelmodell m. Bandschwebe beste Verarbeitung

Glasdurchmesser . . . . . 80 mm  
Höhe . . . . . 165 "  
Gewicht . . . . . 430 g

„

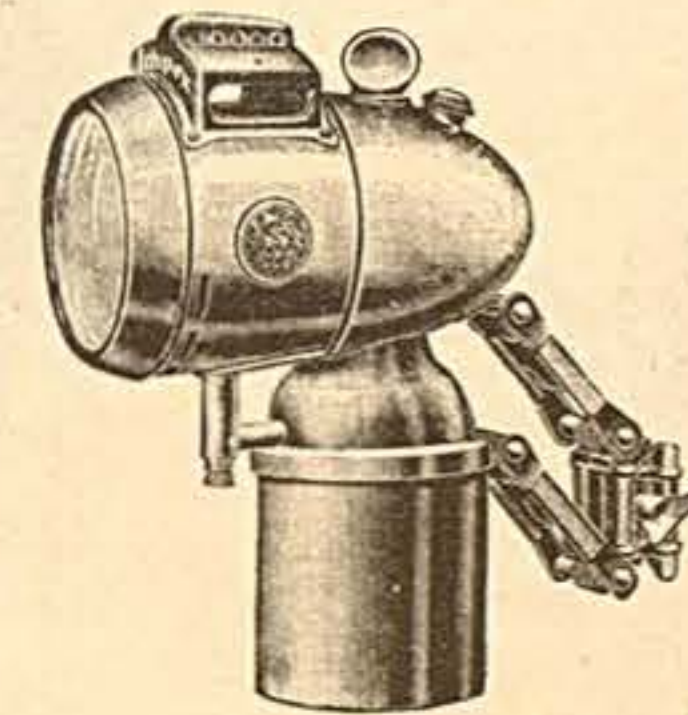

Impex Nr. 1864

Formvollendetes Modell in Torpedoform, Gehäuse seitlich aufklappbar, optische Linse, starke Bandschwebe

Glasdurchmesser . . . . . 65 mm  
Höhe . . . . . 170 "  
Gewicht . . . . . 460 g

„

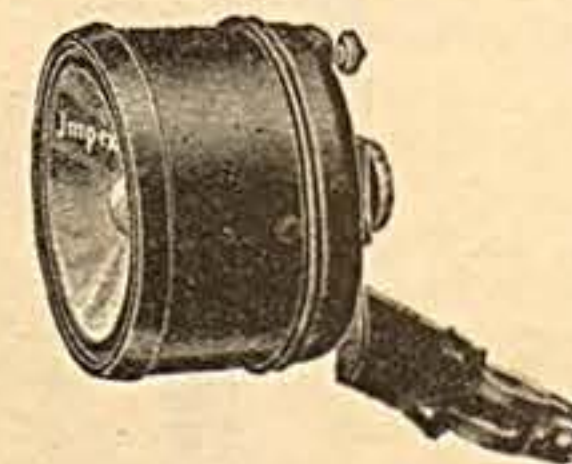

Impex Nr. 1865

Beste Batterielampe mit versilbertem Scheinwerfer, größter Lichteffekt, 80 mm Glasdurchmesser

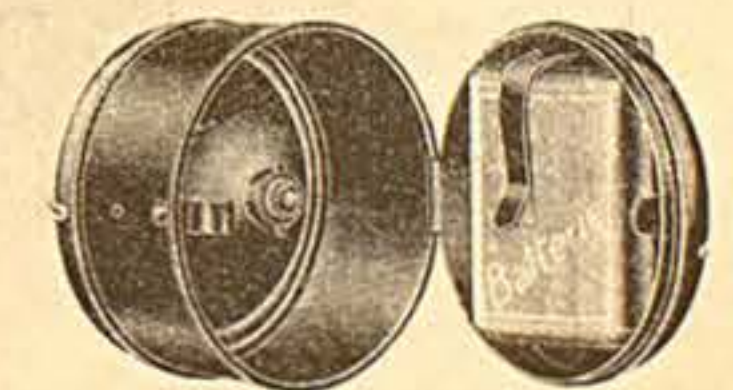

„

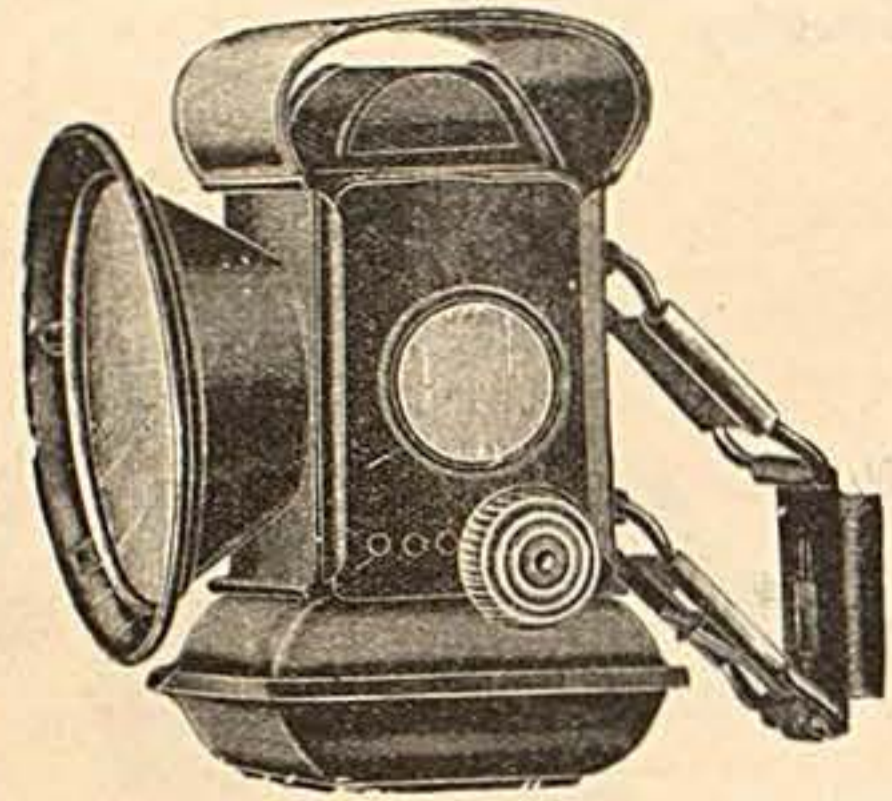

Nr. 1890

**Billige gute Oellaterne**

schwarz lackiert, 60 mm Glas

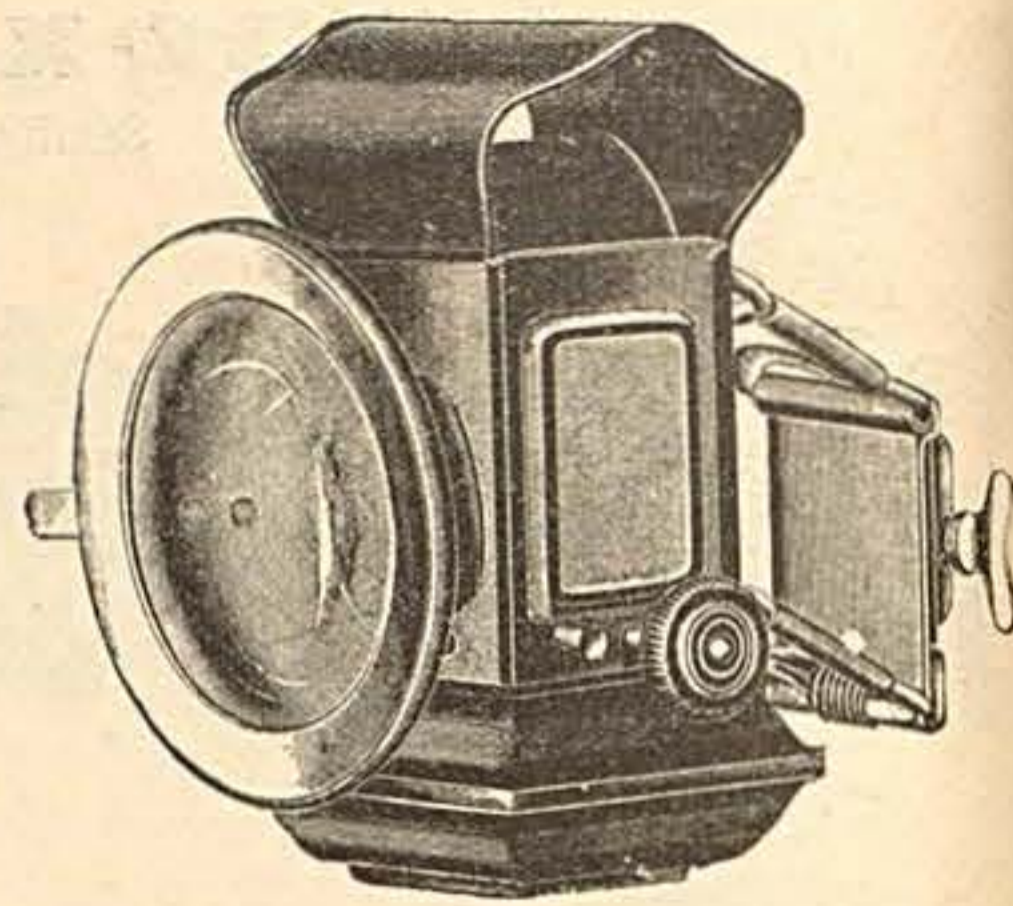

Nr. 1891

**Original Molly-Oellaterne**

schwarz mit vernickeltem Türand, 60 mm Hohlglas

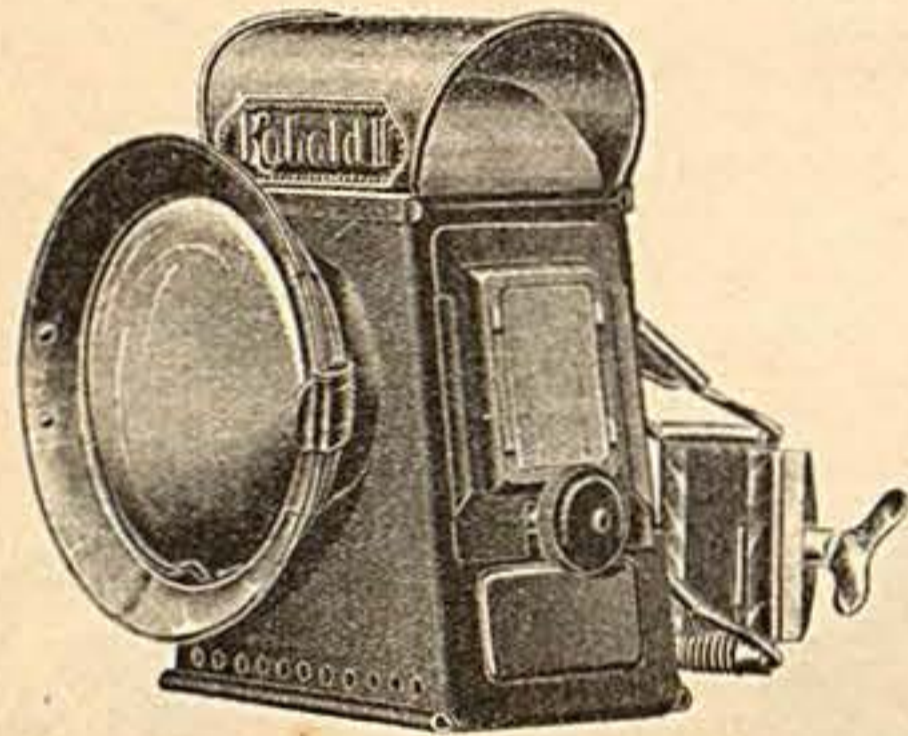

Nr. 1892

**Oellaterne „Kobold II“**

ähnliche Ausführung wie Blitz, jedoch etwas leichter ausgeführt, Kappe und Türand vernickelt, 65 mm Hohlglas

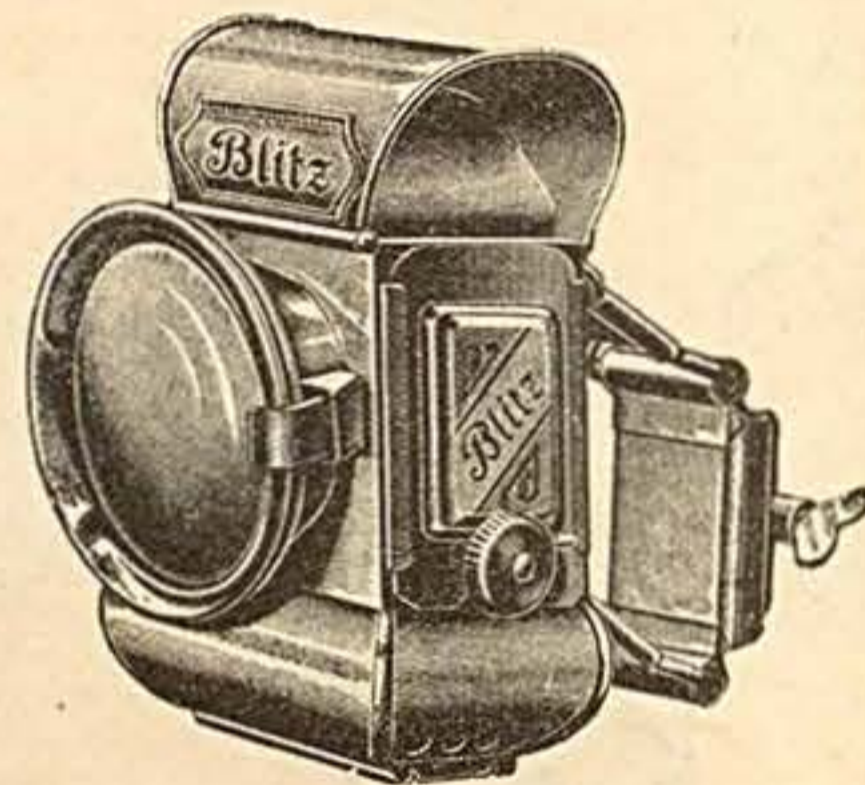

Nr. 1893

**Original Blitz-Oellaterne**

bekannt als beste aller Oellaternen, bei Reichspost und anderen Behörden im Gebrauch, Türand u. Kappe vernickelt, Gehäuse schwarz emailliert, 60 mm optisch geschliffene Linse

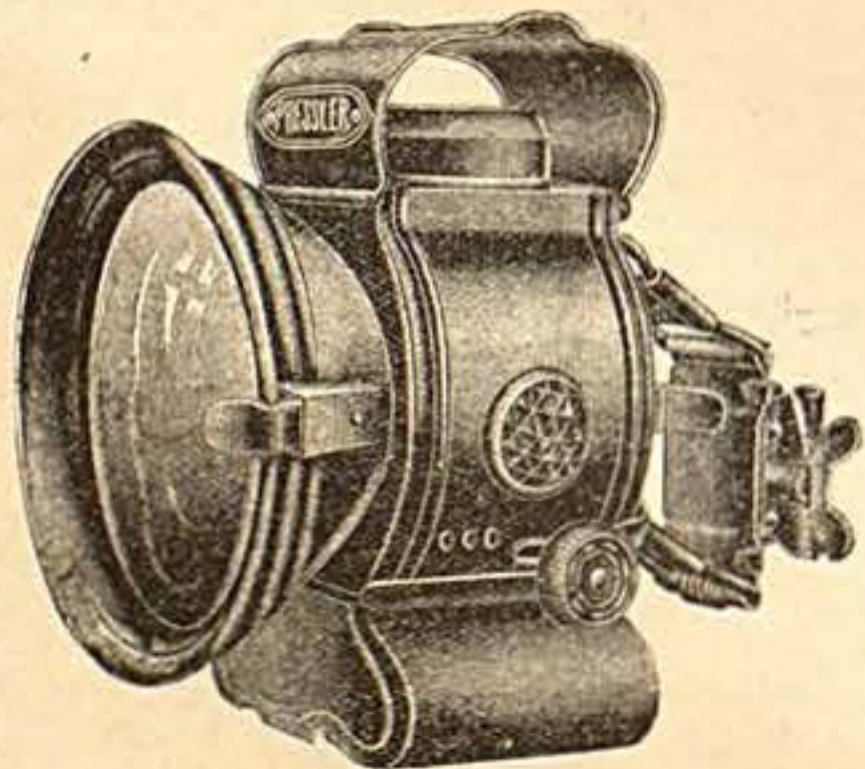

Nr. 1894

**Große kräftige Oellampe**

schwarz emailliert mit Nickelhaube, großer Reflektor mit 80 mm Linse. Der ganze Laternenkörper ist aufklappbar

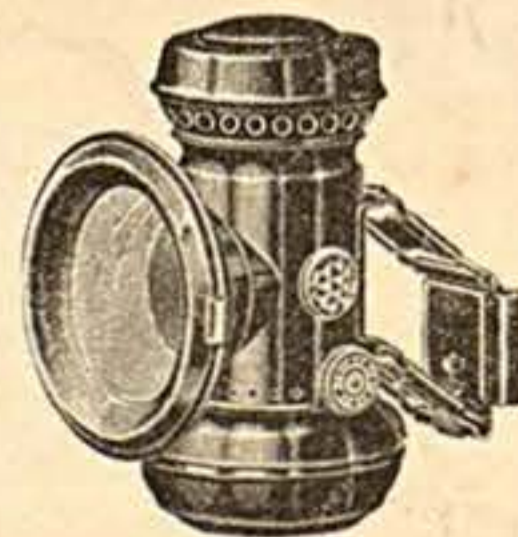

Nr. 1895

**Oellaterne**

schwarz emailliert, mit Tür 60 mm Glas

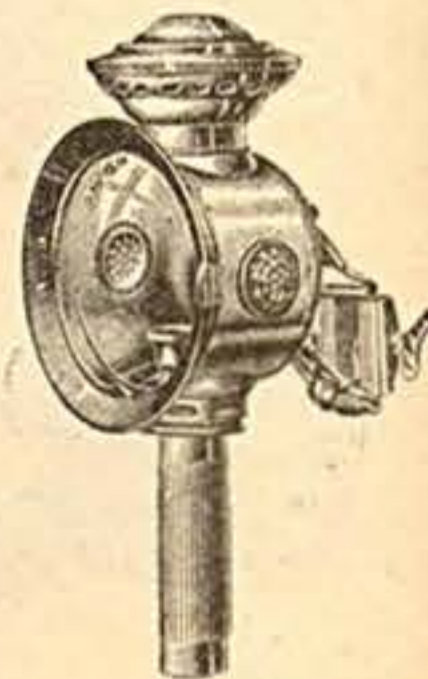

Nr. 1896

**Kerzenlaterne**

ff. vernickelt

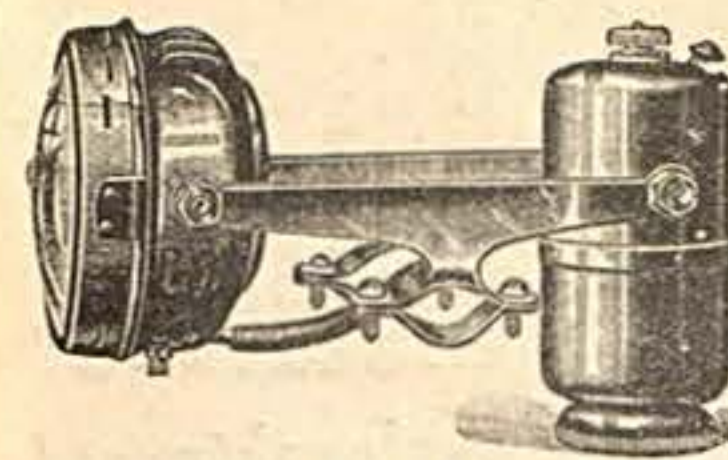

Nr. 1900

**Leichtkraftrad-Beleuchtungsgarnitur**

mit 100 mm großem Scheinwerfer ganz aus Messing ff. vernickelt mit schwarzem Halter

Nr. 1901

Dieselbe jed. m. vernick. Halter

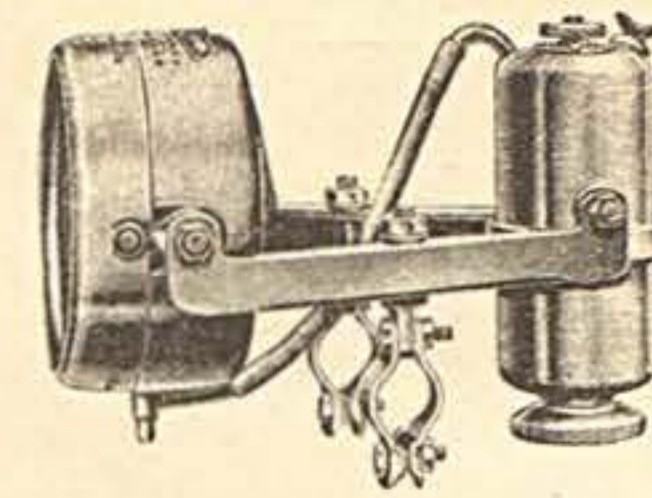

Nr. 1902

**Original**

**Schmitt-Motorradbeleuchtung**

weiß vernickelt, mit Silberglasspiegel, 105 mm Glasdurchm.

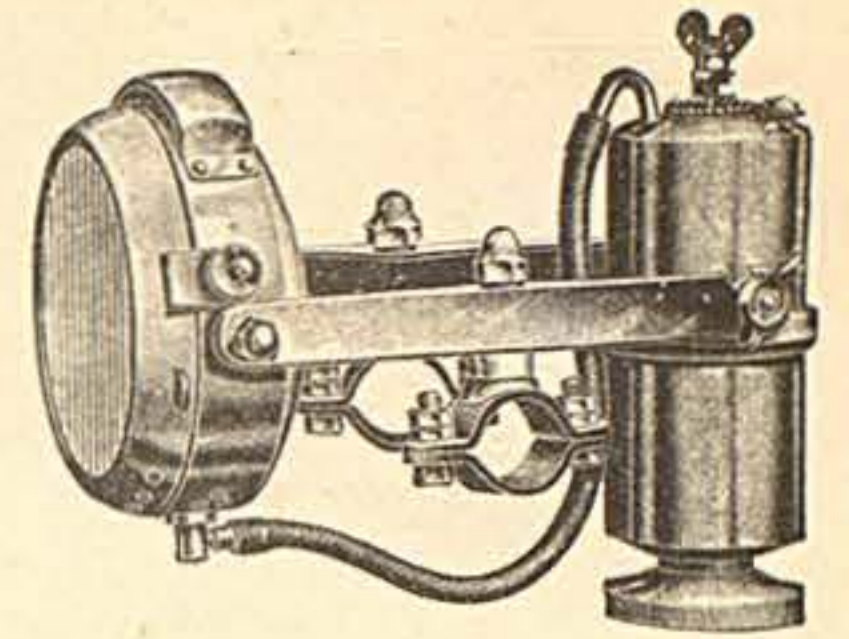

Nr. 1903

**Beleuchtungsgarnitur für Motorräder**

ganz aus Messing, la vernickelt mit 95 mm großen Scheinwerfer und Glashohlspiegel

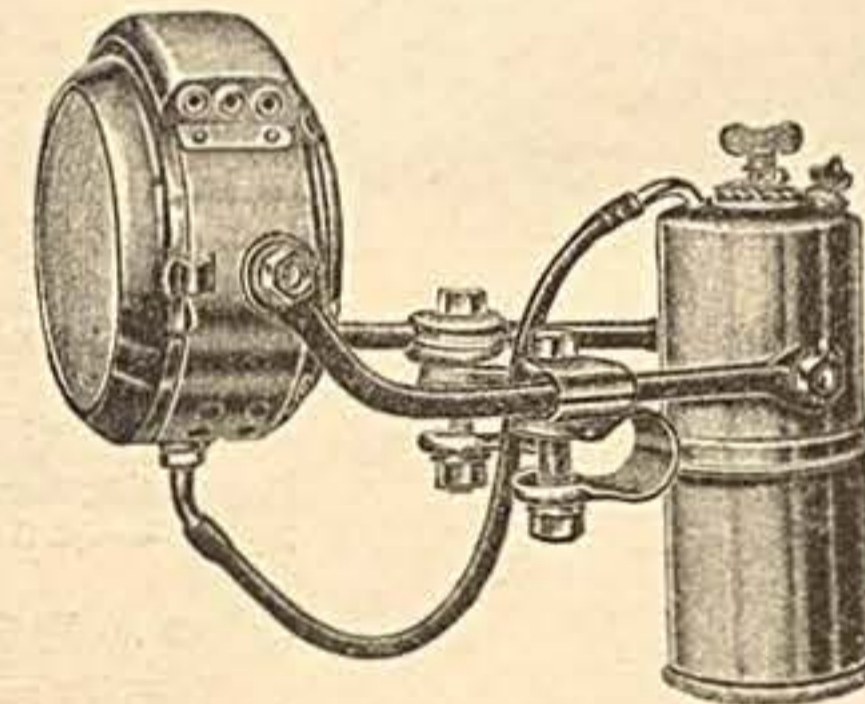

**Original Lohmann Motorradbeleuchtungen**

bei der Beleuchtungsprüfung gelegentlich der A. D. A. C. Reichsfahrt mit Diplom ausgezeichnet.

Nr. 1904 Kleines Modell, Messing vernickelt, mit Glashohlspiegel und 90 mm Glas

Nr. 1905 Größeres Modell, Messing vernickelt mit Glashohlspiegel und 100 mm Glas

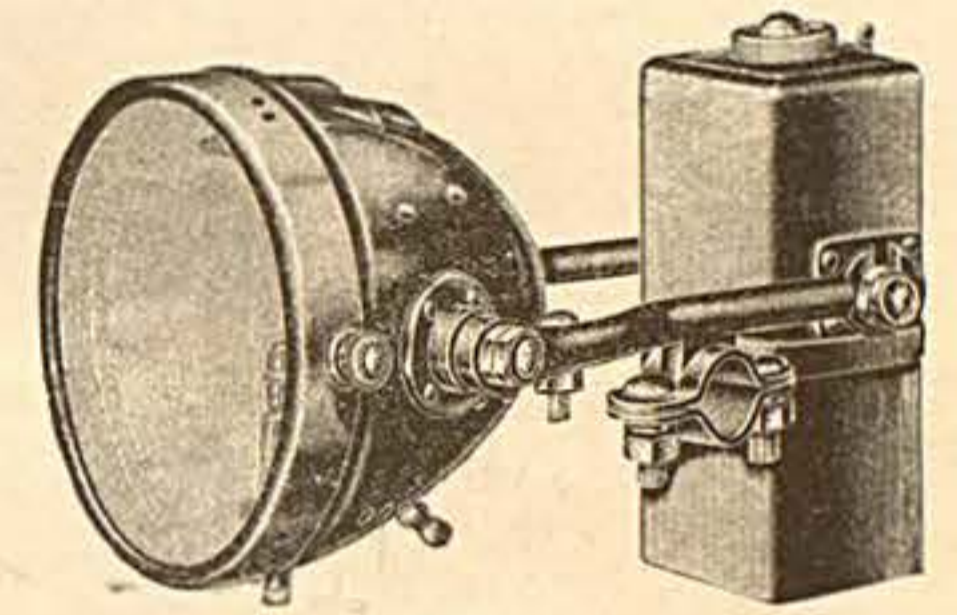

Nr. 1906

**Die jetzt führende beliebte Motorradgarnitur**

Messing, schwarz mit vernickeltem Glasring, la Hohlglas-spiegel, Leuchtkraft unübertroffen. Glasdurchmesser 145 cm, Brenndauer 6 Stunden

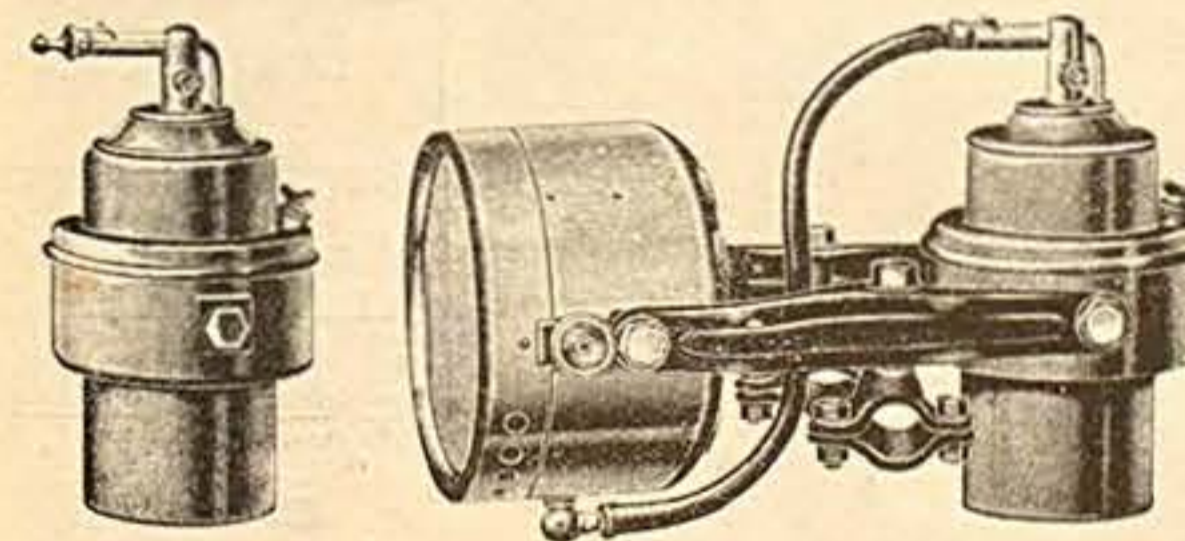

**Preßco-Palin-Beleuchtung**

Umwälzende Erfindung auf dem Gebiete der Karbidbeleuchtung.

Das nun patentierte Palin-System ist ein einfach und sicher arbeitender Entwickler, bei dem die bisher so mangelhafte Regelung der Wasserzufuhr und des Gasdruckes in idealer Weise gelöst worden sind. Ohne Gummivorrichtungen und Verschraubungen oder sonst empfindliche Teile, wird die Gasentwicklung ganz automatisch geregelt. Ein Gasüberdruck oder eine Stichflamme kann niemals entstehen, das lästige Regulieren während der Fahrt, fällt ganz fort.

Nr. 1907 Palin Entwickler, kleines Modell

Nr. 1908 Palin Entwickler, großes Modell

Nr. 1909 Komplette Palin-Beleuchtungsgarnitur, kleines Modell, mit 110 mm Glasdurchm.

Nr. 1910 Komplette Palin-Beleuchtungsgarnitur, großes Modell, mit 130 mm Glasdurchm.

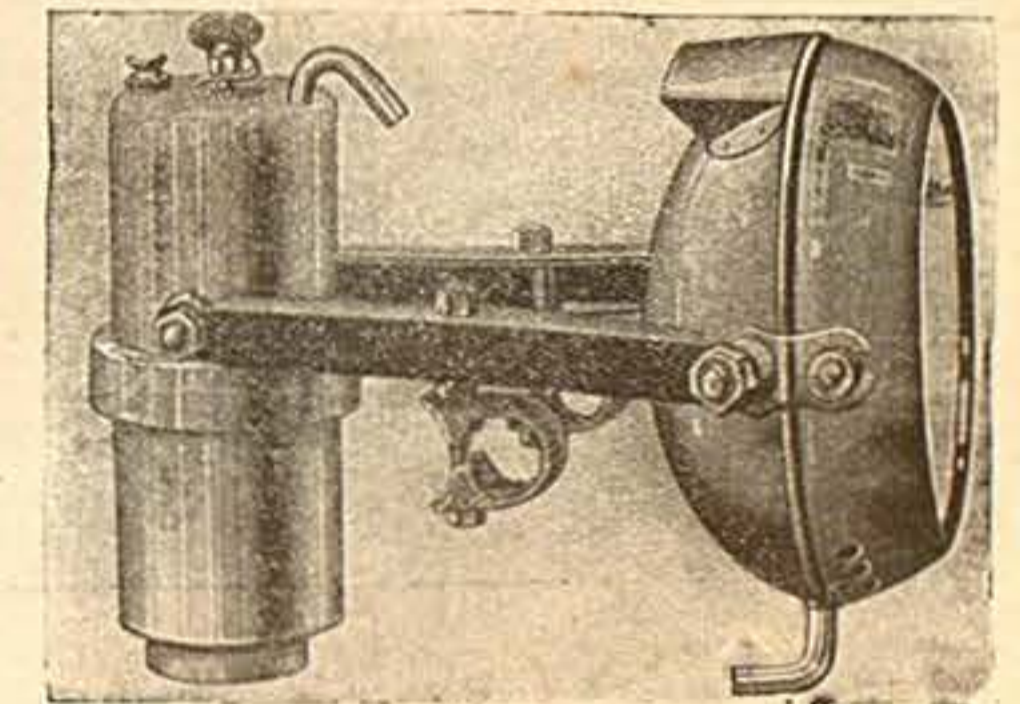

**Atlas Motorrad-Garnitur**

ganz aus Messing vernickelt

Nr. 1911	Für Hilfsmotorräder	105 mm Glas	„ „ „
Nr. 1912	„ mittlere Motorräder	130	„ „ „
Nr. 1913	„ große	140	„ „ „
Nr. 1914	Einz. Riffelglas	105	„ „ „
Nr. 1915	„	130	„ „ „
Nr. 1916	„	140	„ „ „
Nr. 1917	Komplette Haltergarnitur für	Nr. 1911	„ „ „
Nr. 1918	„	Nr. 1912	„ „ „
Nr. 1919	„	Nr. 1913	„ „ „
Nr. 1920	Einz. Scheinwerfer	Nr. 1911	„ „ „
Nr. 1921	„	Nr. 1912	„ „ „
Nr. 1922	„	Nr. 1913	„ „ „
Nr. 1923	„ Entwickler	Nr. 1911	„ „ „
Nr. 1924	„	Nr. 1912	„ „ „
Nr. 1925	„	Nr. 1913	„ „ „

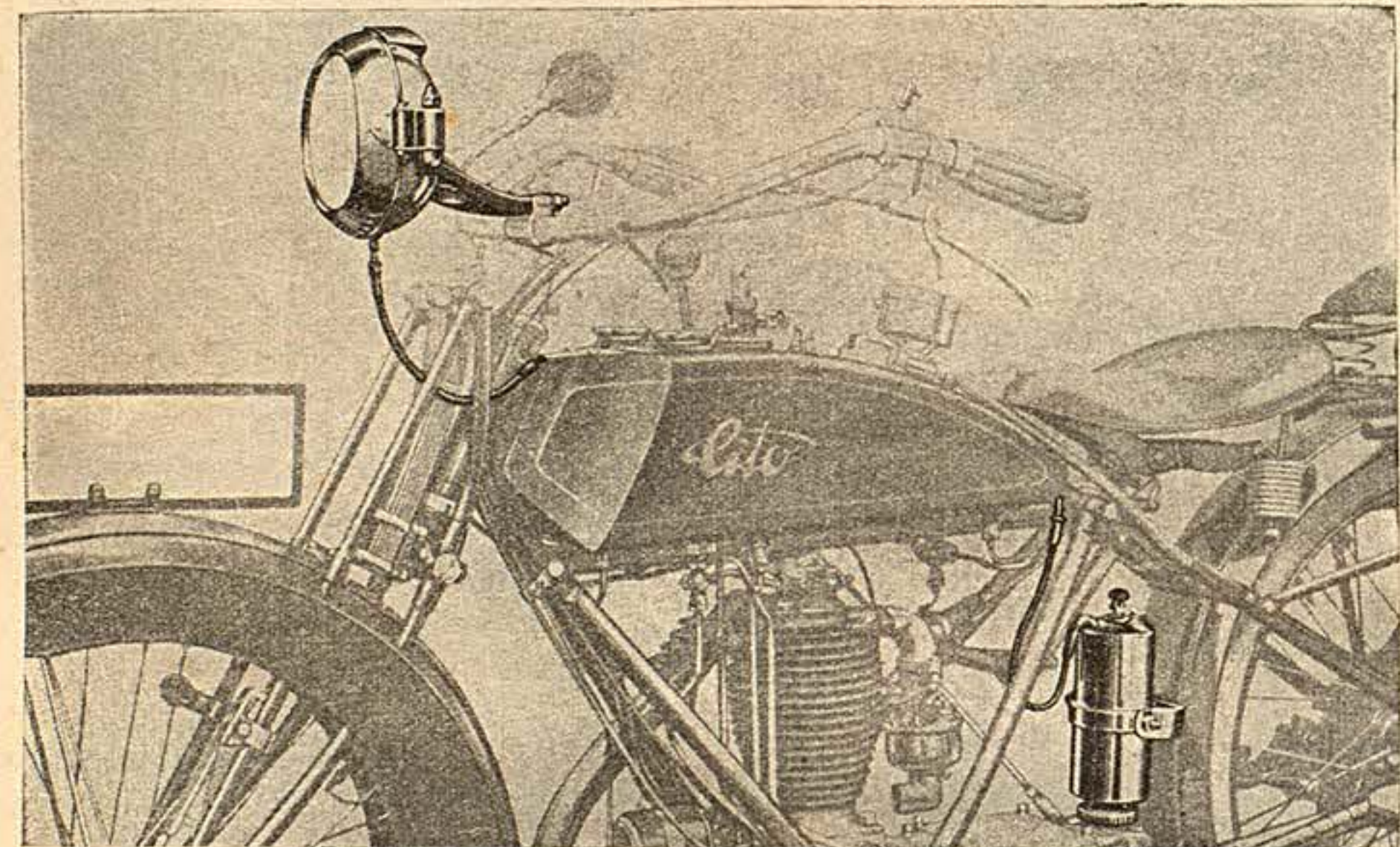
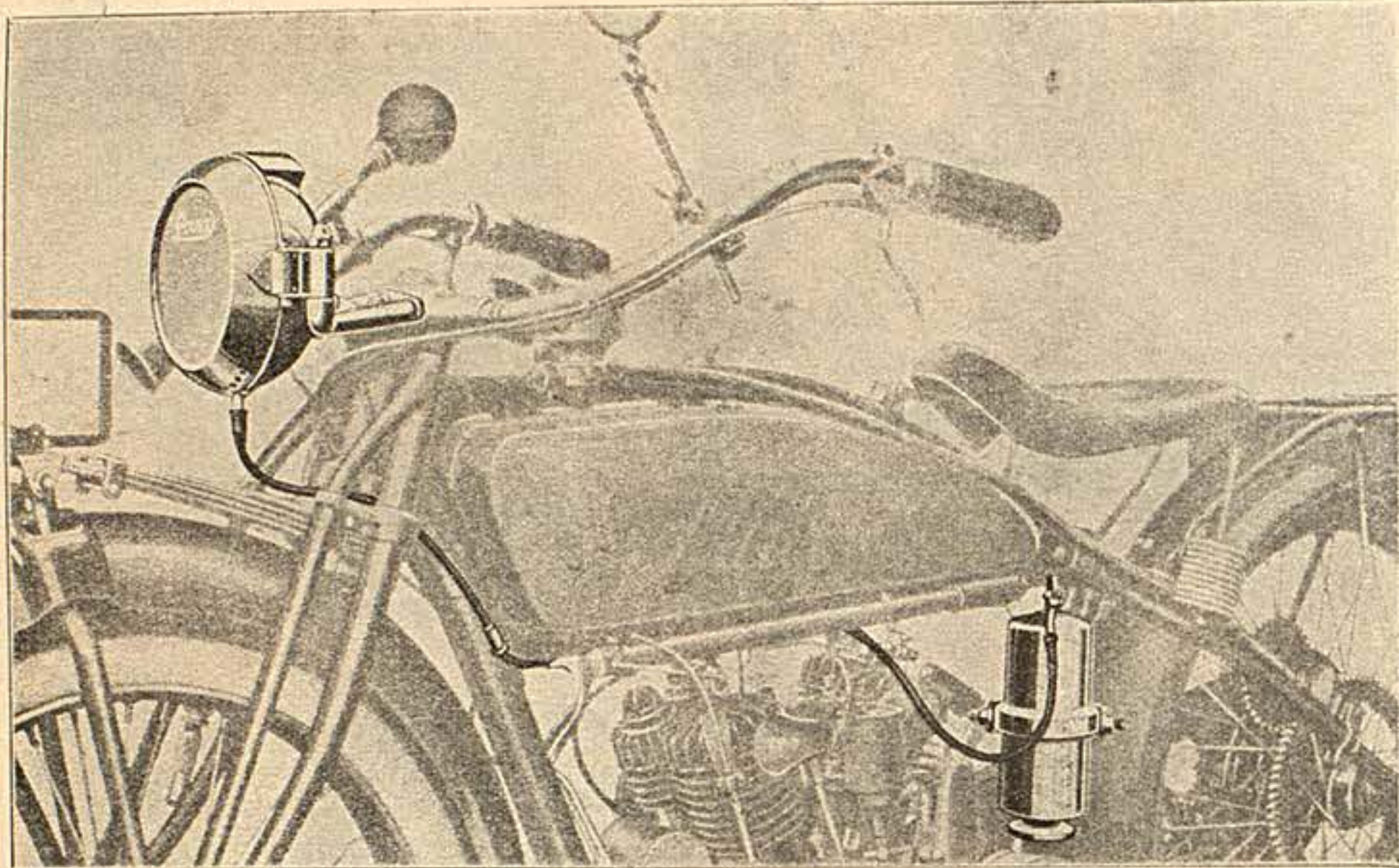

# Orig. Goerz Motorrad- Beleuchtungen

(Spezial Ausführungen)



Nr. 1965 für Mabeco-Motorräder passend, komplette Garnitur . . .

Nr. 1966 für D'-Räder neues Modell, passend komplette Garnitur . . .

Nr. 1967 für D'-Räder altes Modell, passend komplette Garnitur . . .

Nr. 1968 für Cito-Krieger-Gnädig-Motorräder passend, kompl. Garn. . .

Nr. 1969 für N. S. U.-Motorräder passend, komplette Garnitur . . .

Nr. 1970 für Mars Motorräder passend, komplette Garnitur . . .



## Ersatzteile für Goerz Beleuchtungen

### Scheinwerfer

zu Nr. 1955 1963 1967 1968  
Best.Nr. 1973a b c d

zu Nr. 1969 1970 1971 1972  
Best.Nr. 1973a e f g h

### Entwickler

zu Nr. 1965 66 67 68 69 70 71 72  
Best.Nr. 1974a b c d e f g h

### Riffelglasscheibe

zu Nr. 1965 66 67 68 69 70 71 72  
Best.Nr. 1975a b c d e f g h

### Hauptspiegel

zu Nr. 1965 66 67 68 69 70 71 72  
Best.Nr. 1976a b c d e f g h

### Hilfsspiegel

zu Nr. 1965 66 67 68 69 70 71 72  
Best.Nr. 1977a b c d e f g h

### Kpl. Haltergarnitur

zu Nr. 1965 66 67 68 69 70 71 72  
Best.Nr. 1978a b c d e f g h

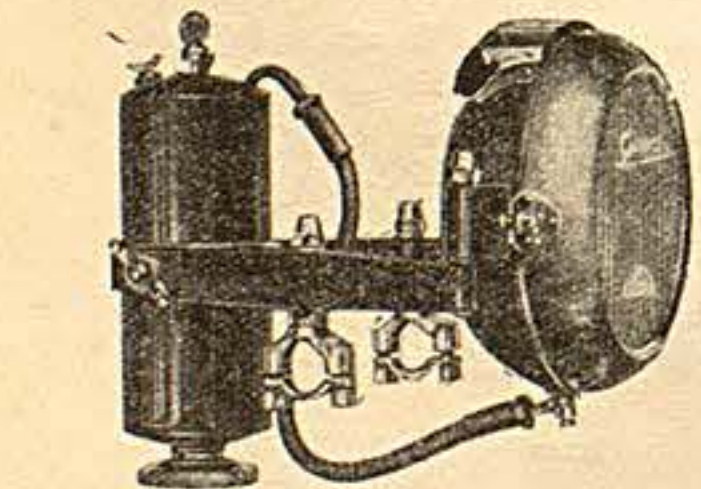

Nr. 1971 Orig. Goerz-Beleuchtung für Kleinkrafträder 85 mm Glasdurchm., kompl. Garnit. . .

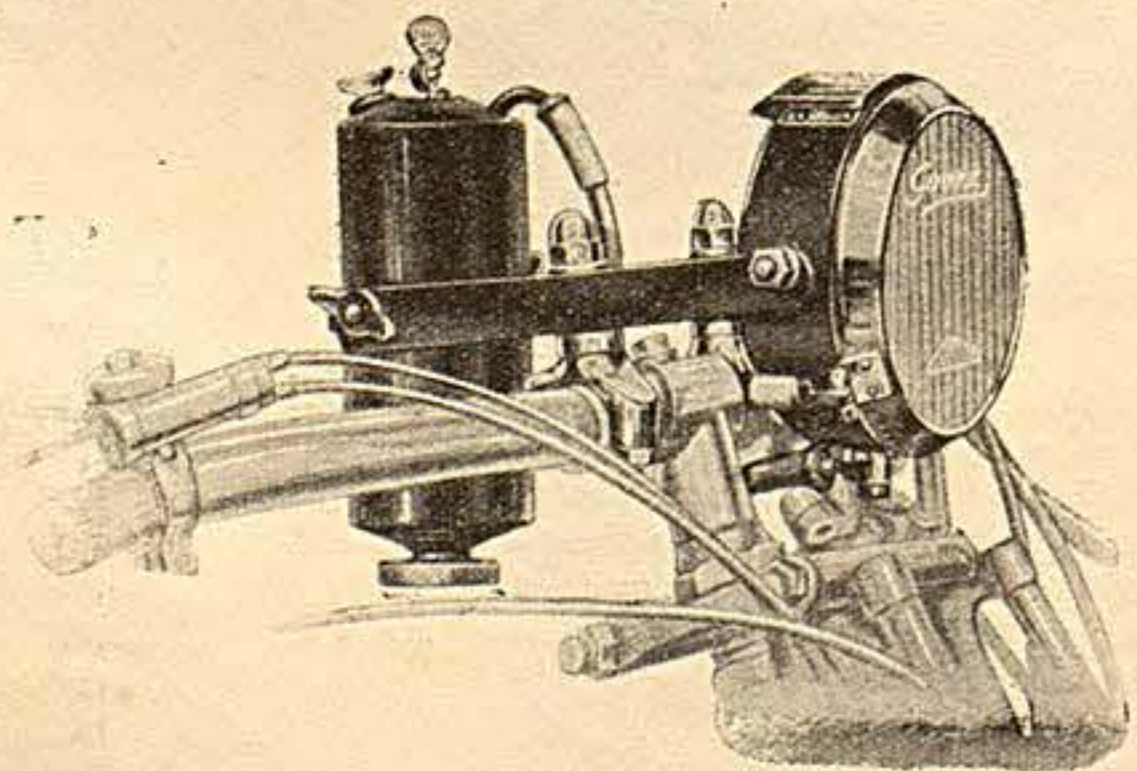

Nr. 1972 Orig. Goerz-Beleuchtung für Motorräder 130 mm Glasdurchm., passend für alle Fabrikate, kompl. Garnit. . .

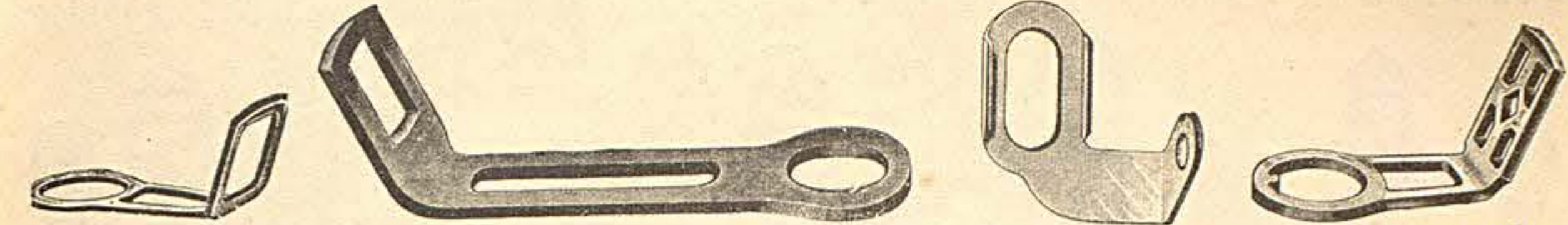

Nr. 2000 Laternenhalter für Steuerung . . . St. . .  
Nr. 2001 Laternenhalter für Vorbaulenker ff. vernickelt . . . St. . .  
Nr. 2002 Laternenhalter für d. Vorderachse p. St. . .  
Nr. 2003 Laternenhalter aus extra starkem Material, vernickelt . . . St. . .  
Nr. 2003a Laternenhalter geschliffen, vernickelt und poliert . . . St. . .

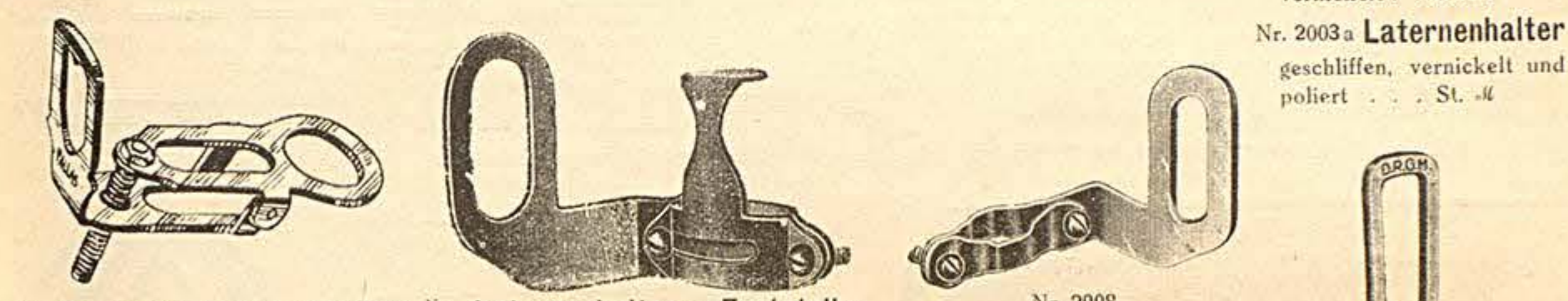

Nr. 2004 Federnder Laternenhalter ff. vernickelt . . . St. . .  
Nr. 2005 dto. leichte Ausführung St. . .  
Nr. 2006 Laternenhalter mit Feststeller für Gabelscheide rechts oder links, verhindert Herunterrutschen . . . St. . .  
Nr. 2007 Feststeller, einzeln.  
Nr. 2008 Laternenhalter für die Gabelscheide . . . St. . .

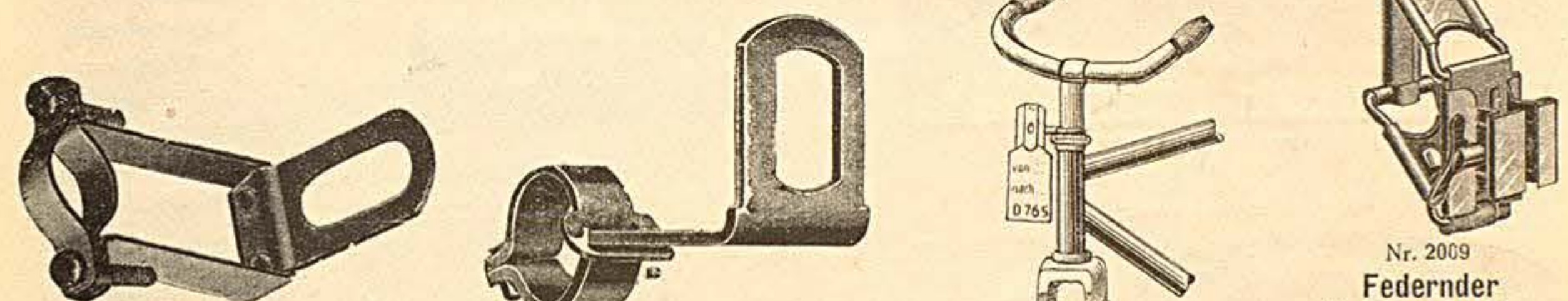

Nr. 2010 Laternenhalter für Lenkstangenschaft . . . St. . .  
Nr. 2011 Laternenhalter für Vorbaulenker . . . St. . .  
Nr. 2012 Neuheit! Laternenhalter für Steuerung mit Vorrichtung zum Festhalten d. Fahrkarteff. vernickelt St. . .  
Nr. 2009 Federnder Laternenhalter mit Schwebel, speziell für Dynamo-Beleuchtungen St. . .

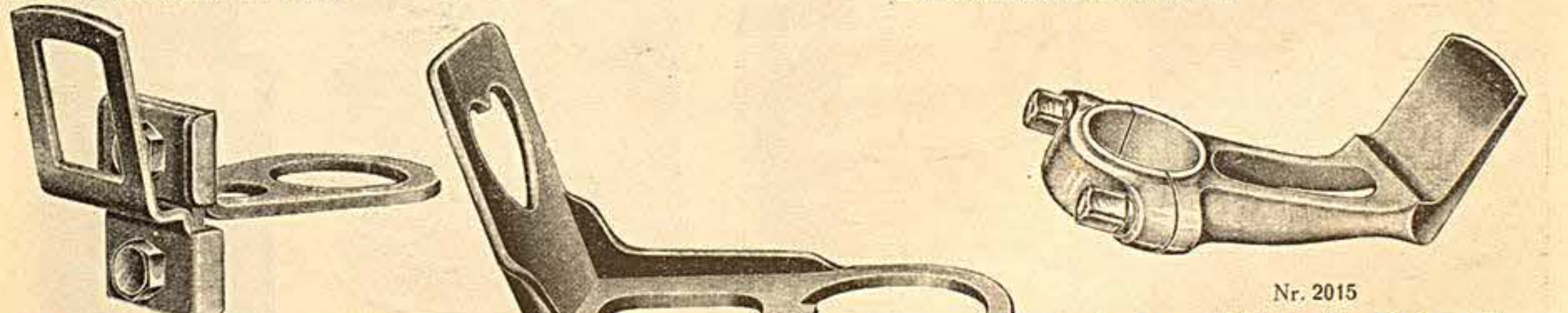

Nr. 2013 Federnder Laternenhalter D. R. P. beste Werkmannsarbeit, mit bester Blattfederung, gedrehte Schrauben und Muttern. Leicht einstellbar für weicheste bis zur härtesten Federung, stets ruhiges und flimmerfreies Licht auch bei schlechtesten Straßen. Prima Vernickelung St. . .  
Nr. 2014 Laternenhalter mit Seitenverstärkung, Abbrechen daher nicht möglich . . . per Stück . . .

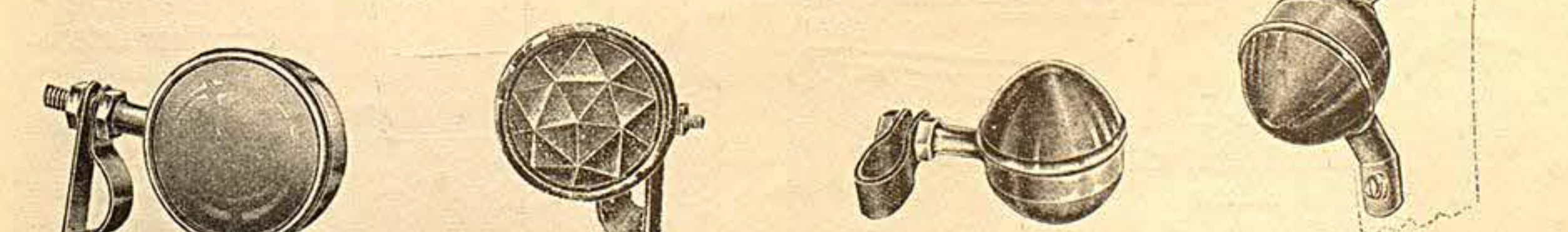

Nr. 2016 Reflex-Schlußlicht für Fahrräder, 45 mm Glasdurchmesser, Fassung Messing vernickelt St. . .  
Nr. 2017 Reflex-Schlußlicht für Fahrräder, 45 mm Glasdurchmesser, Fassung Weißblech St. . .  
Nr. 2018 Fahrrad-Schlußlicht mit 45 mm großer Linse, Fassung Messing vernickelt St. . .  
Nr. 2019 Reflex-Schlußlicht mit konkaver Linse, 45 mm Glasdurchmesser, am Schutzblech zu befestigen . . . St. . .

**Brenner nur die renomiertesten Fabrikate aus la Speckstein mit vernick. Messinghülsen**



Nr. 2030 **Gut Speckstein-brenner**, flache Form wie Ceto, 10 Stück  
 Nr. 2031 **Patent-Brenner**, 10 St.  
 Nr. 2032 **Steck-brenner** ohne Gew., 10 St.  
 Nr. 2033 **Gabel-brenner**, 10 Stück  
 Nr. 2034 **Ceto-brenner**, 10 Stück  
 Nr. 2035 **„Bral's Deto“-Brenner** mit oder ohne Gewinde, 10 Stück  
 Nr. 2037 **Koli-Brenner**  
 Nr. 2038 **Extra großer Speckstein-Gabelbrenner**, 10 Stück  
 Nr. 2039 **Koro-Brenner** ohne Gew., 10 St.  
 Nr. 2040 **Pino-Brenner**, 10 St.  
 Nr. 2041 **Goda-Brenner**, 10 St.  
 Nr. 2042 **Extr. kurz. Brenner** f. Torped- u. Graben-lampen, 10 St.

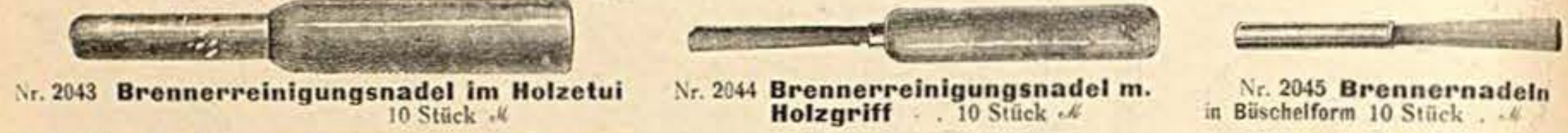

Nr. 2043 **Brennerreinigungsnadel im Holzetui**, 10 Stück  
 Nr. 2044 **Brennerreinigungsnadel m. Holzgriff**, 10 Stück  
 Nr. 2045 **Brennernadeln in Büschelform**, 10 Stück



**Brenner-Sortimente**  
 Sehr beliebt und praktisch  
 Inhalt nur gangbare Sorten  
 Nr. 2046 Enthaltend 25 Fahrradlampenbrenner.  
 " 2047 " 50  
 " 2048 " 100  
 " 2049 " 50 Autolampenbrenner



Nr. 2050 **Flache Brennerzange**, 140 mm lang.  
 Nr. 2050a **Brennerzange geschmiedet**  
**Gasschlauch** für Motorrad- und Auto-Beleuchtung  
 Nr. 2052 6 mm Ø mit.  
 " 2053 8 " "  
 " 2054 10 " "  
 Nr. 2051 **Mennige** zum Abdichten der Brenner. Tube



**Karbid-Büchsen, leer**  
 Nr. 2055 f. 1/10 kg mit Schraubdeckel 10 St.  
 " 2056 " 1/4 " " " " 10  
 " 2057 " 1/2 " " " " 10  
 " 2058 " 1 " " " " 10  
 " 2059 " 2 1/2 " " " " 10



Nr. 2060 **Karbidbüchse** mit Patentverschluss hinten mit Scharnier **wirklich dicht schließend**, auch zum Aufbewahren v. Fett, Gummilösung usw., sehr sauber u. dauerhaft, gearbeitet innen schwarz emailliert, für 1 1/2 - 2 kg Inhalt.  
 Nr. 2061 Dieselbe, jedoch beschädigt (teils wenig eingedr., angerostet), ohne und mit Scharnier.



**Prima Karbid** in Trommeln zu 100 kg  
 Nr. 2062 Körnung 8/15  
 " 2063 " " 10/25  
 " 2064 " " 15/30



**Brennöel**  
 Nr. 2065 100 gr Flasche  
 " 2066 200 " "



**Karbid-Eimer mit Tragbügel**  
 Nr. 2067 für 5 kg Inh.  
 Nr. 2068 für 10 kg Inh.  
 Nr. 2069 für 25 kg Inh.



Nr. 2070 **Fahrrad-Kerzen** für Kerzen-Laternen  
 Karton mit 10 Stück

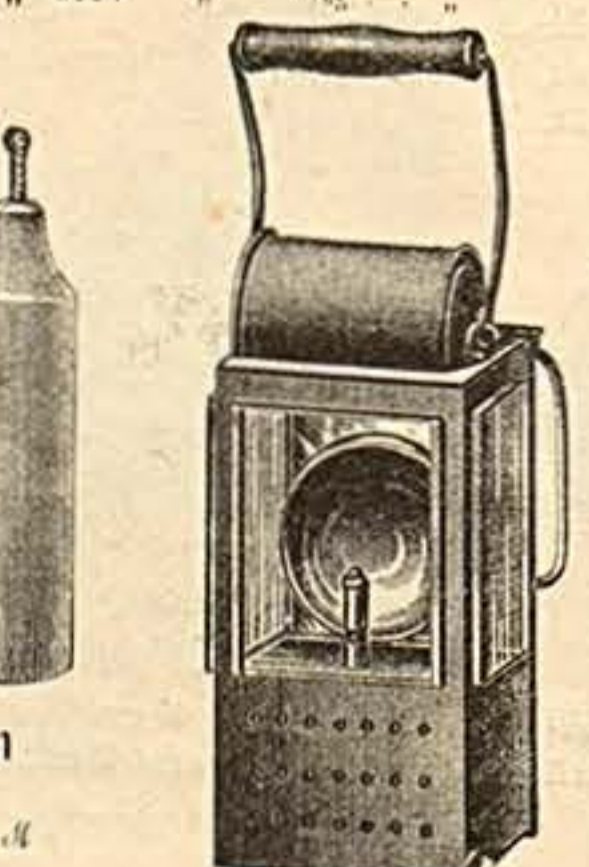

Nr. 2071 **Schaffner-Laterne** für Post- und Bahndienst, jedoch auch für Nachwächter u. s. w. geeignet. Gehäuse aus Stahlblech lackiert. Gasentwickler, Wasserbehälter etc. aus starkem Messing, hochfein poliert. Mit Tragbügel sowie Ansteckhaken zum Tragen auf der Brust oder am Gürtel. Helle Facettescheiben. Brenndauer ca. 4 Stunden

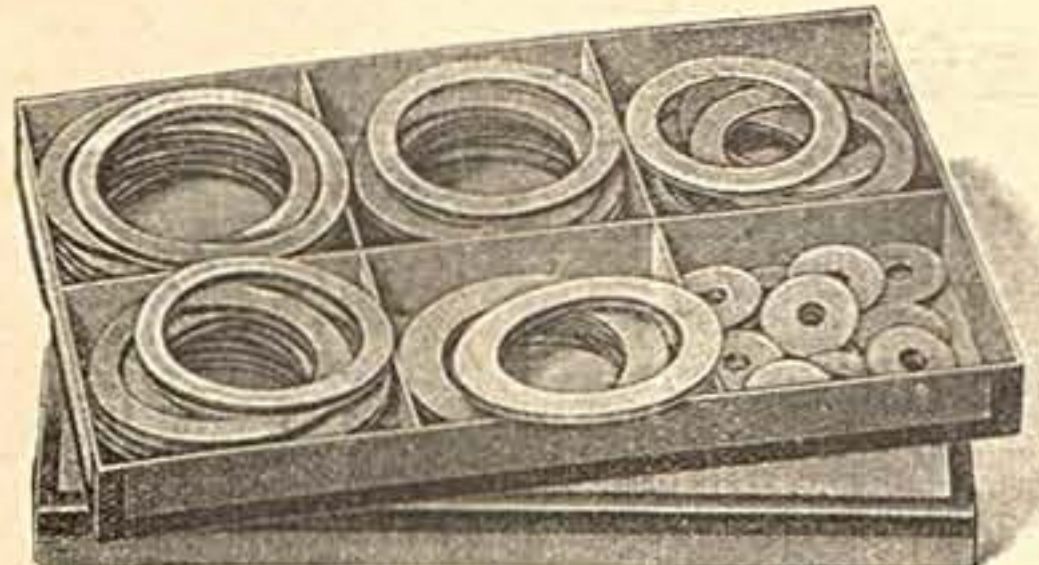

Nr. 2080 **Sortiment enthaltend 42 Stück Laternen-Dichtungsringe** in den gängigsten Größen.

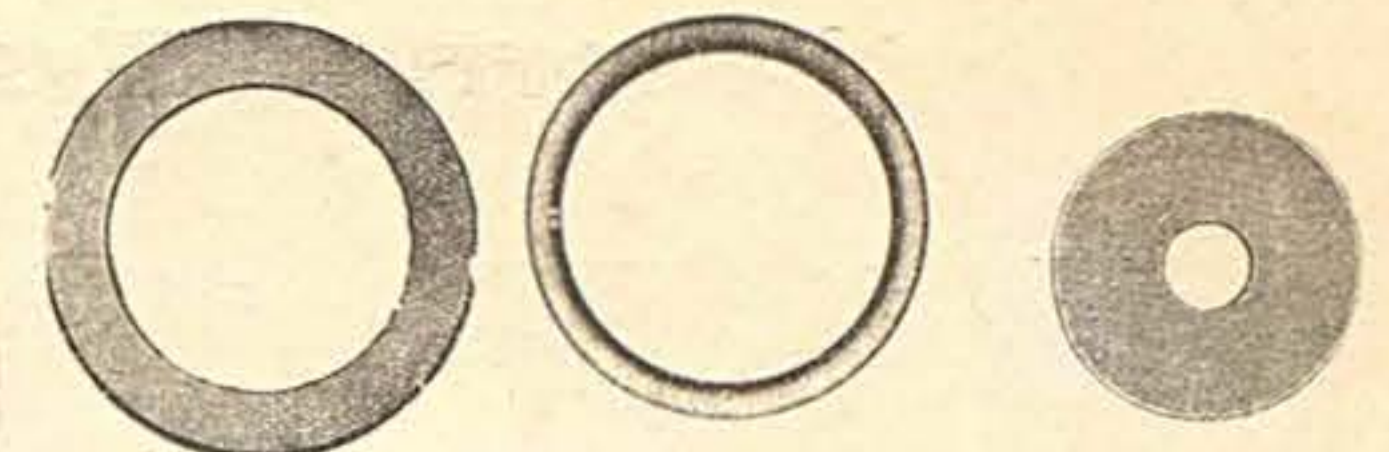

**Dichtungsringe flach** Nr. 2081 von 70-60 mm 10 St.  
 " 2082 " 60-70 " 10 " "  
 " 2083 " 70-80 " 10 " "  
**Dichtungsringe rund** speziell für Soharlach  
 Nr. 2084 von 50-60 mm 10 St.  
 " 2085 " 60-70 " 10 " "  
 " 2086 " 70-80 " 10 " "  
 Nr. 2087 **Kleine Gummischeibe** für Laternenfuß per 10 Stück



**Flache Laternengläser** mit gerauhter Kante  
 Nr. 2088 von 51-60 mm per 10 Stück  
 " 2089 " 61-70 " 10 " "  
 " 2090 " 71-80 " 10 " "  
 " 2091 " 81-90 " 10 " "  
 " 2092 " 91-100 " 10 " "  
 " 2093 " 101-110 " 10 " "  
 " 2094 " 111-120 " 10 " "



**Gewölbte Laternengläser** mit rauher Kante  
 Nr. 2095 von 51-60 mm per 10 Stück  
 " 2096 " 61-70 " 10 " "  
 " 2097 " 71-80 " 10 " "  
 " 2098 " 81-90 " 10 " "  
 " 2099 " 91-100 " 10 " "  
 " 2100 " 101-110 " 10 " "  
 " 2101 " 111-120 " 10 " "

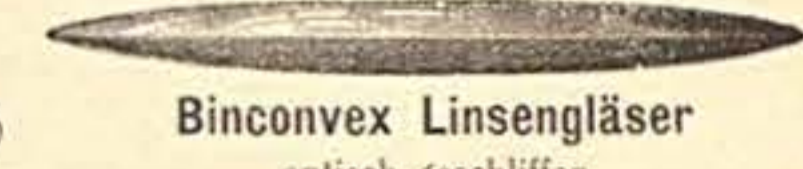

**Binconvex Linsengläser** optisch geschliffen  
 Nr. 2106 bis 50 mm Ø per Stück  
 " 2107 von 51-55 mm " "  
 " 2108 " 56-60 " "  
 " 2109 " 61-63 " "  
 " 2110 " 64-65 " "  
 " 2111 " 66-70 " "  
 " 2112 " 71-76 " "  
 " 2113 " 77-81 " "  
 " 2114 " 82-83 " "  
 " 2115 " 84-85 " "  
 " 2116 " 86-90 " "

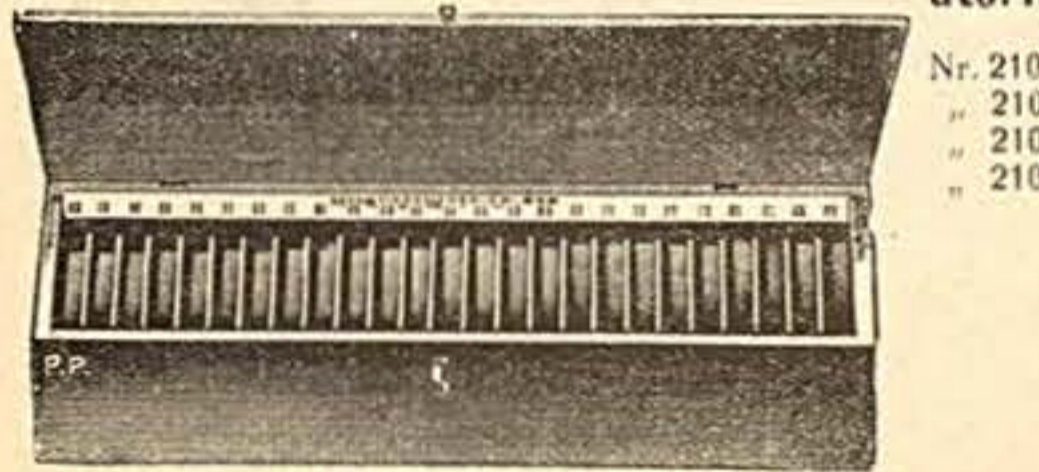

**Laternengläser-Sortimente** in eleg. Holzkästen  
 Nr. 2117 Enthaltend 50 gewölbte Laternengläser mit rauher Kante von 60-84 mm  
 " 2118 dto. von 80-104 mm

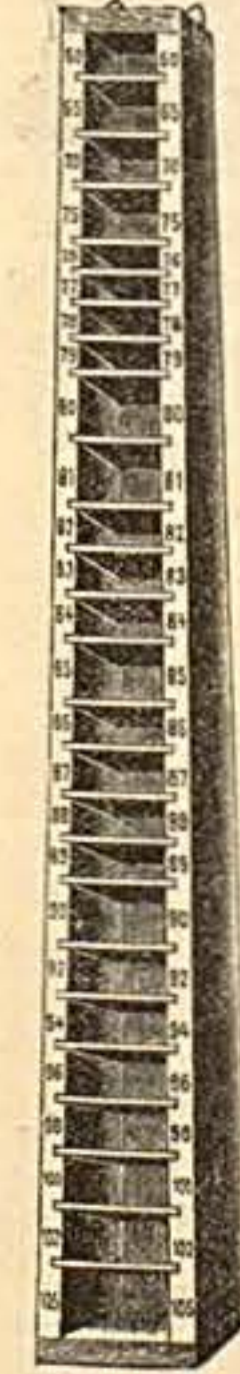

Nr. 2119 **Laternengläserregal** für Gläser von 60-105 mm, 1,26 m hoch

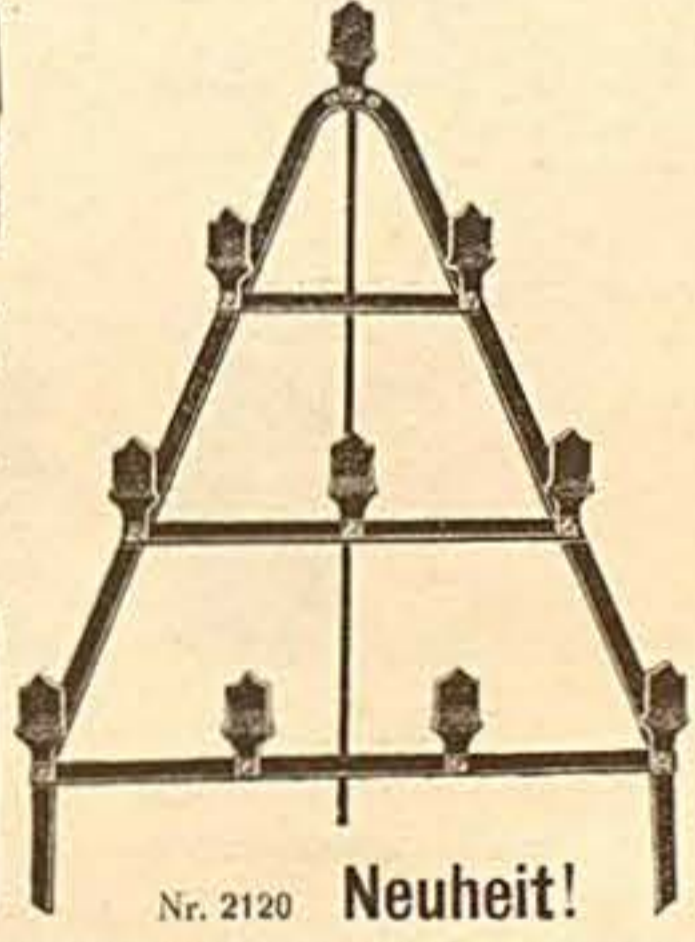

Nr. 2120 **Neuheit! Laternenständer** ein Schmuckstück für jedes Fahrradgeschäft, zu Ausstellungszwecken unbedingt zu empfehlen

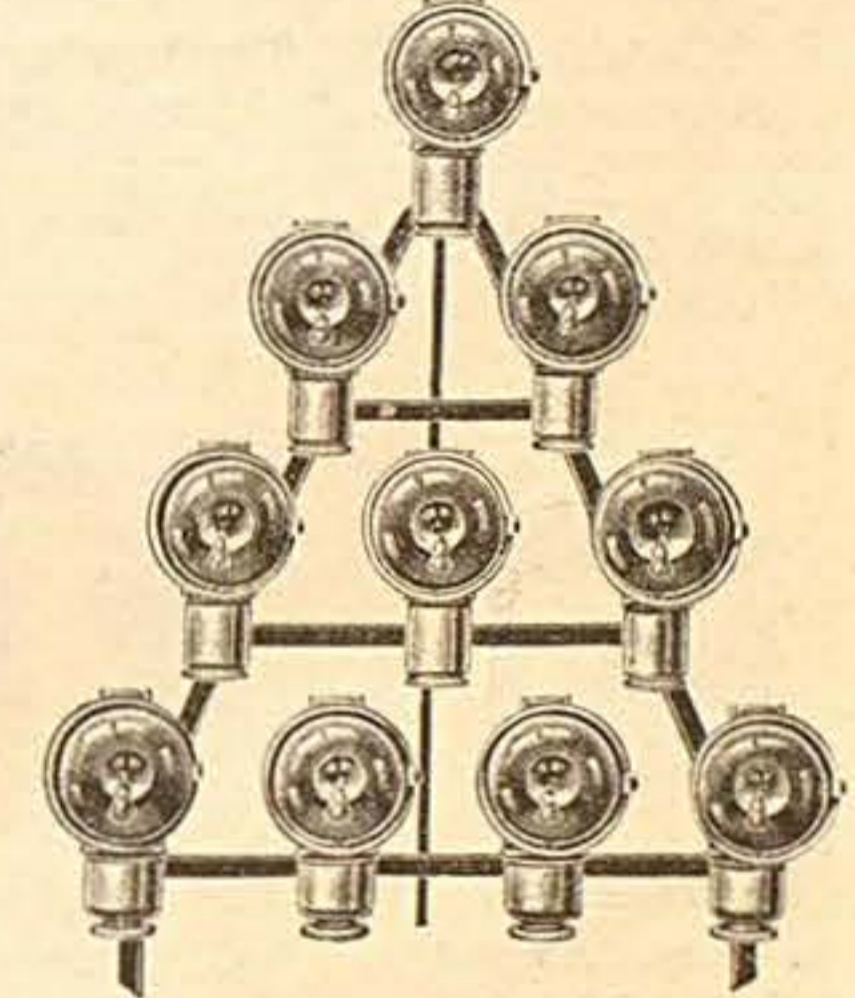

Nr. 2121 **Neuheit! „Funkos“** der neue Anzünder für alle Karbidlampen passend, leicht an jeder Lampe anzubringen. Zündet sofort, auch während der Fahrt ohne abzusteigen, durch einfachen Handgriff, bei Wind, Sturm, Regen und Kälte Stück



der Zünder aller Karbidlampen für Radfahrer.

# Laternen-Ersatzteile

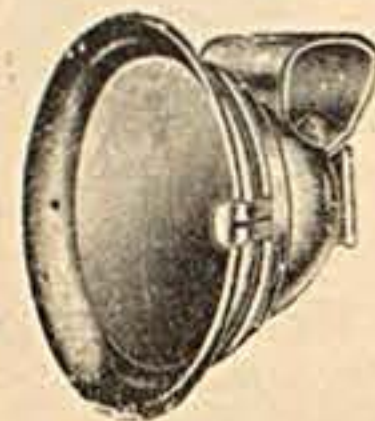

**Blendengehäuse**  
aus Weißblech  
Nr. 2130 mit 70mm Glas  
" 2131 " 80 " "

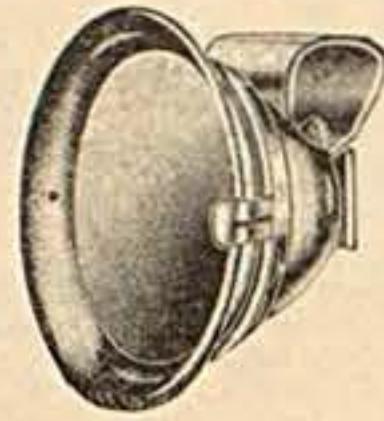

**Blendengehäuse**  
aus Messing  
Nr. 2132 mit 70mm Glas  
" 2133 " 80 " "  
" 2134 " 90 " "



**Blendengehäuse**  
aus Messing  
Nr. 2135 mit 80mm Glas für  
**Gloria-Lampen**  
Nr. 2136 mit 90mm Glas  
**Orig. Scharlach**  
Nr. 2136a für andere  
Lampen



**Blendengehäuse**  
mit Emailleeinlage  
und Seitengläser  
Nr. 2137 mit 80mm Glas  
" 2138 " 90 " "



**Blendengehäuse**  
**Original Scharlach**  
aus Messing  
Nr. 2139 mit 80mm Glas  
" 2140 " 87 " "  
" 2141 " 90 " "

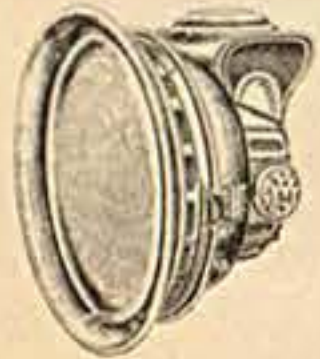

**Blendengehäuse**  
**Orig. Riemann**  
ohne Seitengläser  
Nr. 2142 mit 81mm Glas  
" 2143 " 90 " "  
" 2144 " 100 " "

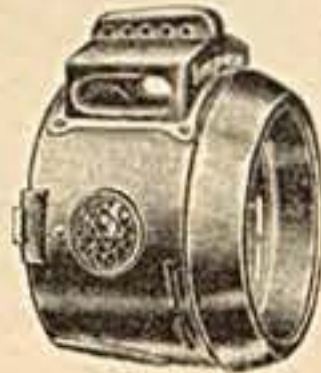

**Blendengehäuse**  
für **Torpedolampen**  
Nr. 2145 mit 65mm Glas  
" 2146 " 70 " "  
" 2147 " 60 " Linse  
" 2148 " 65 " "  
" 2149 " 70 " "

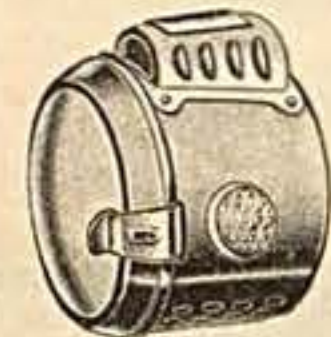

**Blendengehäuse**  
für Torpedolampen  
**Orig. Scharlach**  
Nr. 2150  
dto. **Orig. Riemann**  
Nr. 2151



**Karbidgehäuse**  
innen mit festem Gewinderohr  
pass. f. meine Lampe 1770/1  
Nr. 2152 aus Weißblech  
" 2153 " Messing "



**Karbidgehäuse**  
für Schraubrohrverschluß  
Nr. 2154 aus Weißblech  
dto. " Messing  
" 2155 kleinere  
" 2156 größere



**Karbidgehäuse**  
für Schraubrohrverschluß  
**Original Scharlach**  
Nr. 2157  
dto. **Orig. Riemann**  
" 2158



**Karbidgehäuse**  
mit Außengewinde  
aus Messing  
Nr. 2159 **Orig. Riemann**  
" 2160 **Orig. Scharlach**  
" 2161 f. alle anderen  
Laternen

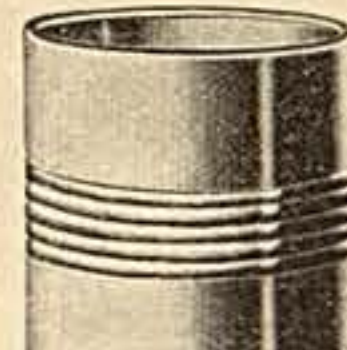

**Karbidgehäuse**  
für **Torpedolampen**  
mit Schraubrohrverschluß  
Nr. 2162  
dto. **Orig. Scharlach**  
Nr. 2163



**Karbidgehäuse**  
für **Torpedolampen**  
mit Außengewinde  
Nr. 2164  
dto. **Orig. Riemann**  
Nr. 2165



**Karbidgehäuse**  
für Kniehebelverschluß  
**Original Scharlach**  
Nr. 2166 klein  
" 2167 groß



**Zentralschrauben**  
Nr. 2168 b. 50mm Rohrlänge  
" 2169 " 60 " "  
" 2170 über 60mm Rohrl.  
" 2171 dto. **Orig. Scharlach**  
" 2172 dto. **Riemann**



**Zentralschraube**  
mit **Klappfuß**  
spez. f. **Torpedolampen**  
wie **Impex**, **Obermetall**  
usw.  
Nr. 2173  
dto. **Orig. Scharlach**  
" 2174

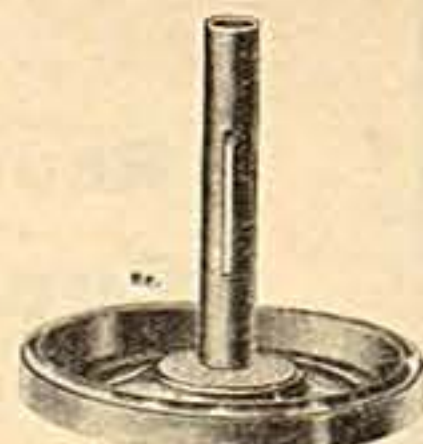

**Zentralschraube**  
für **Torpedolampen**  
(greift über den **Karbid-**  
**behälter**)  
Nr. 2175



**Boden**  
mit **Siebrohr**  
Nr. 2176  
dto. **Orig. Scharlach**  
" 2177  
dto. **Orig. Riemann**  
" 2178



**Karbid-**  
**Röhrchen**  
zum Überstecken



**Karbid-**  
**Röhrchen**  
zum Einschrauben

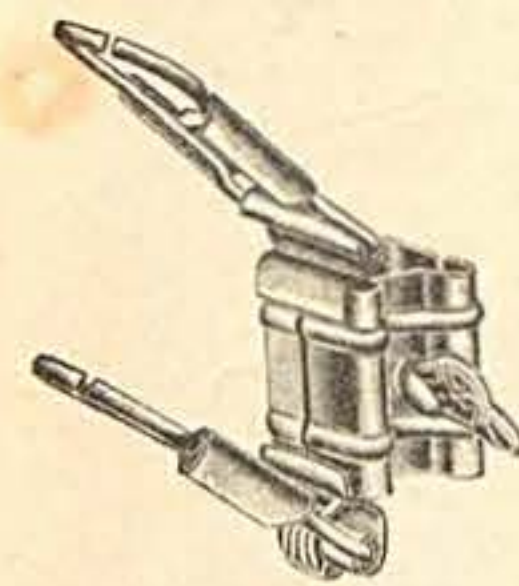

Nr. 2190  
**Drahtschwebe**  
St. //

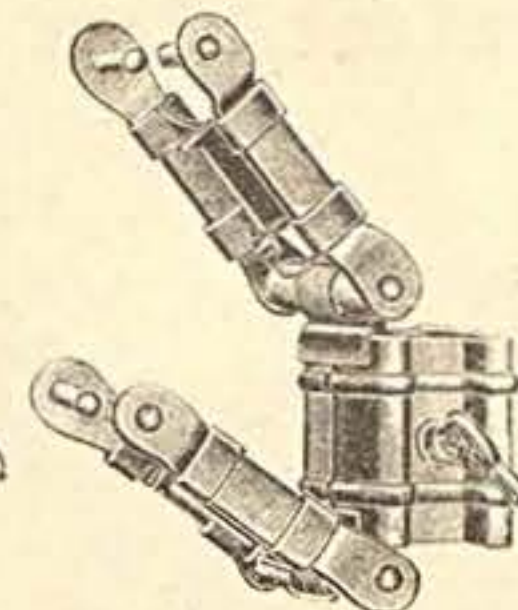

Nr. 2191  
**Extra starke Schwebe**  
St. //

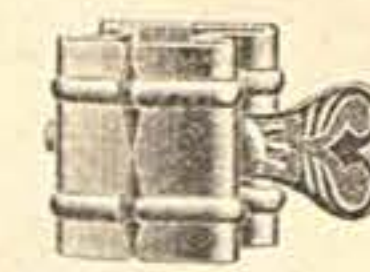

Nr. 2192 **Schwebebacken**  
mit Schraube p. P. //



Nr. 2195  
**Flügelschraube**  
z. **Schwebebacken** p. St. //

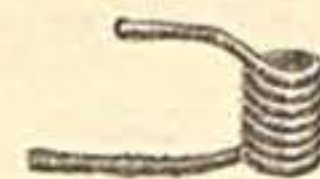

Nr. 2193  
**Schwebefedern**  
in vielen Ausführungen p. //



Nr. 2194  
**Kniehebel**  
Komplett für **Scharlach-**  
**lampen**, p. St. //



Nr. 2196  
**Flügelschraube**  
zum **Kniehebel** für  
**Scharlachlampen**  
10 Stück //

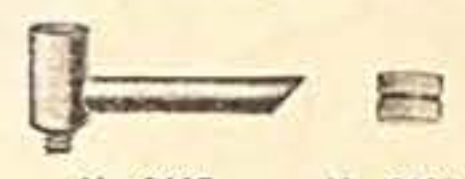

Nr. 2197  
**Brennerknie** St. //

Nr. 2198

**Verschlußkappe** dazu  
10 Stück //



**Kompl. Ventilstift**  
einfache Ausführung  
Nr. 2199 für Spezialfabrikate St. //



**Kompl. Ventilstift mit Zeigermutter**  
Nr. 2202 für Spezialfabrikate St. //



Nr. 2205 **Kompl. Ventilstift**  
für **Impex-Lampen**  
Stück //



Nr. 2206 **Ventilsitz** St. //

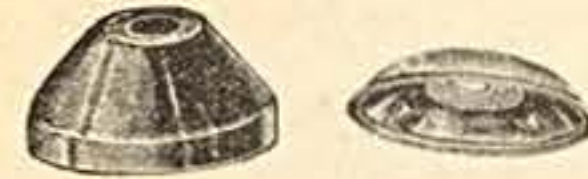

Nr. 2268 **Gassiebdeckel**  
in vielen Ausführungen 10 St. //



Nr. 2211  
**Filzeinlagen**  
für Gasreinigung  
10 St. //



Nr. 2212  
**Flügelmuttern**  
z. Festhalten des **Gas-**  
**siebdeckels** 10 St. //



Nr. 2213  
**Wasserfüllschraube**  
10 St. //



Nr. 2214  
**Wasserfüllschraube**  
mit Flügel 10 St. //



Nr. 2215  
**Weißer**  
**Seitengläser**  
mit Fassung,  
speziell für  
**Torpedolampen**  
10 Stück //

Nr. 2216 **Einlötgewinde**  
zu **Wasserfüllschrauben** 10 St. //

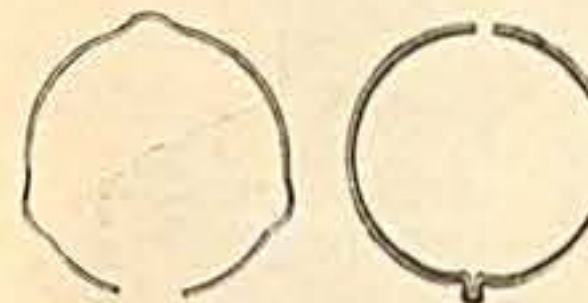

Nr. 2217 **Glasbefestigungsringe**  
in verschiedenen Ausführungen 10 St. //

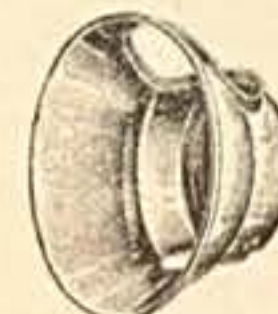

Nr. 2220  
**Aluminium-Einsatz**  
für normale Lampen  
Stück //



Nr. 2221  
**Aluminiumblende**  
für **Torpedolampen**  
Stück //



Nr. 2222  
**Silberglasspiegel**  
optisch geschliffen 50mm  
Durchm., für **Orig. Schmitt**  
u. **Häkel** Stück //



**Federboden**  
Nr. 2223 klein 10 St. //

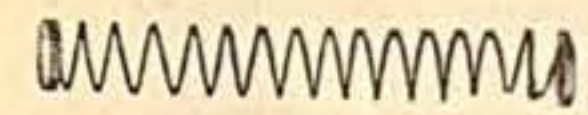

Nr. 2225  
**Druckfeder**  
für **Kerzenlaternen** St. //



Nr. 2226  
**Ölbehälter**  
für **Oellaternen** St. //



Nr. 2227  
**Brenner**  
für **Oellaternen** St. //



Nr. 2228  
**Seitentür**  
f. **Oellaternen** St. //



Nr. 2229  
**Docht für Oellaternen**  
per Tafel St. //

**Achtung!** In Laternen-Ersatzteilen unterhalte ich ein sehr umfangreiches, gut sortiertes Lager für alle bekannten Fabrikate wie:

**Riemann, Lohmann, Scharlach, Preßler, Hasag, Köhler Obermetall, Morgenstern & Ihle, Nier & Ehmer, Arnold, Impex, Hella Schmitt, Erzgebirgische, Schlesinger, Frankonia usw.**

Sie können also in jedem Falle passende Ersatzteile bei mir erhalten

# Elektrische Fahrradlaternen



Nr. 2240 **Endico Doppelbatterielampe**

für 2 normale Taschenlampenbatterien, 3fache Brenndauer, wie eine Lampe mit einer Batterie, da sich dieselben gegenseitig erholen. Großer versilberter Parabolreflektor 80 mm Durchm. Hochfein schwarz emailliert, mit vernick. Glasring, abnehmbare Schwebelampe . . . . .

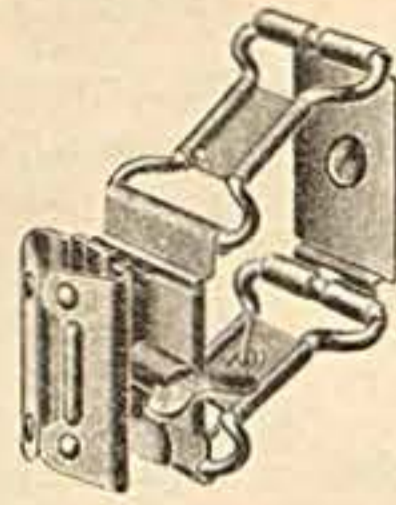

Nr. 2241 **Ersatzschwebe**

für elektrische Fahrradlampen passend, zum Einschrauben, komplett . . . . .

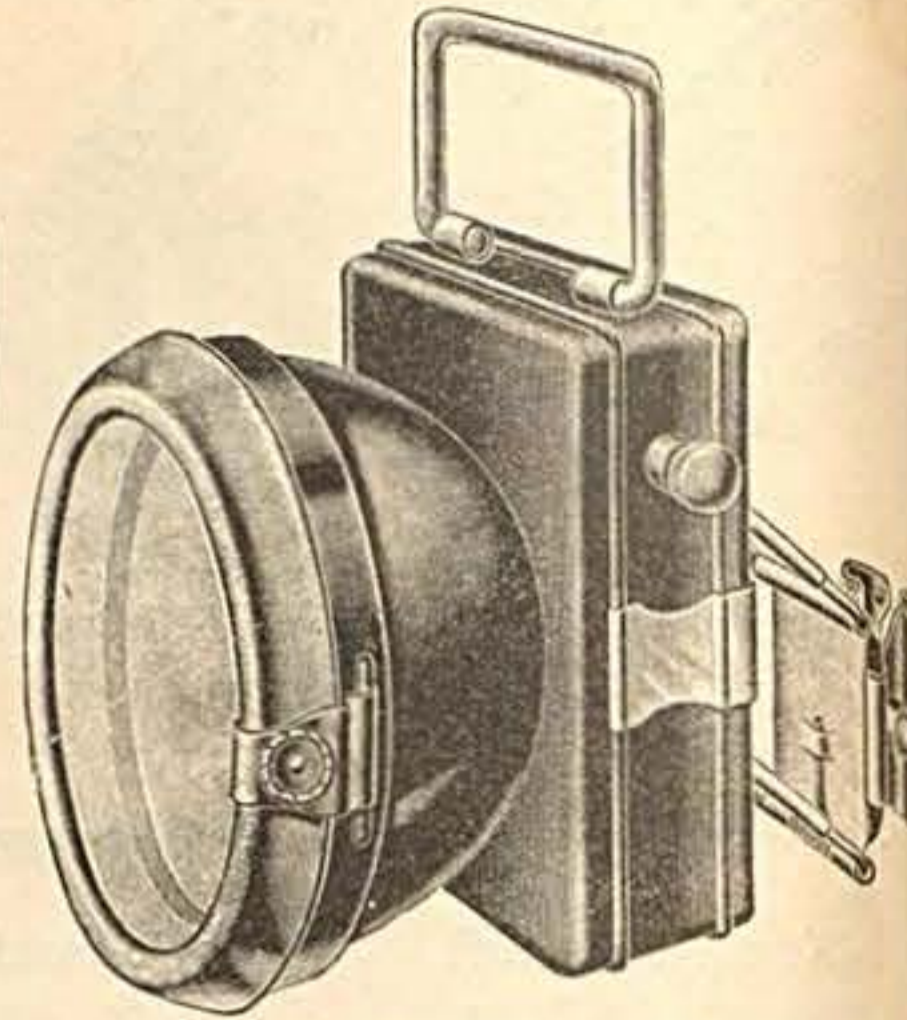

Nr. 2242 **Große Fahrradlampe**

mit abnehmbarer Schwebelampe für normale Taschenlampenbatterie, mit Tragbügel und 80 mm großem, hochfein poliertem Scheinwerfer . . . . .

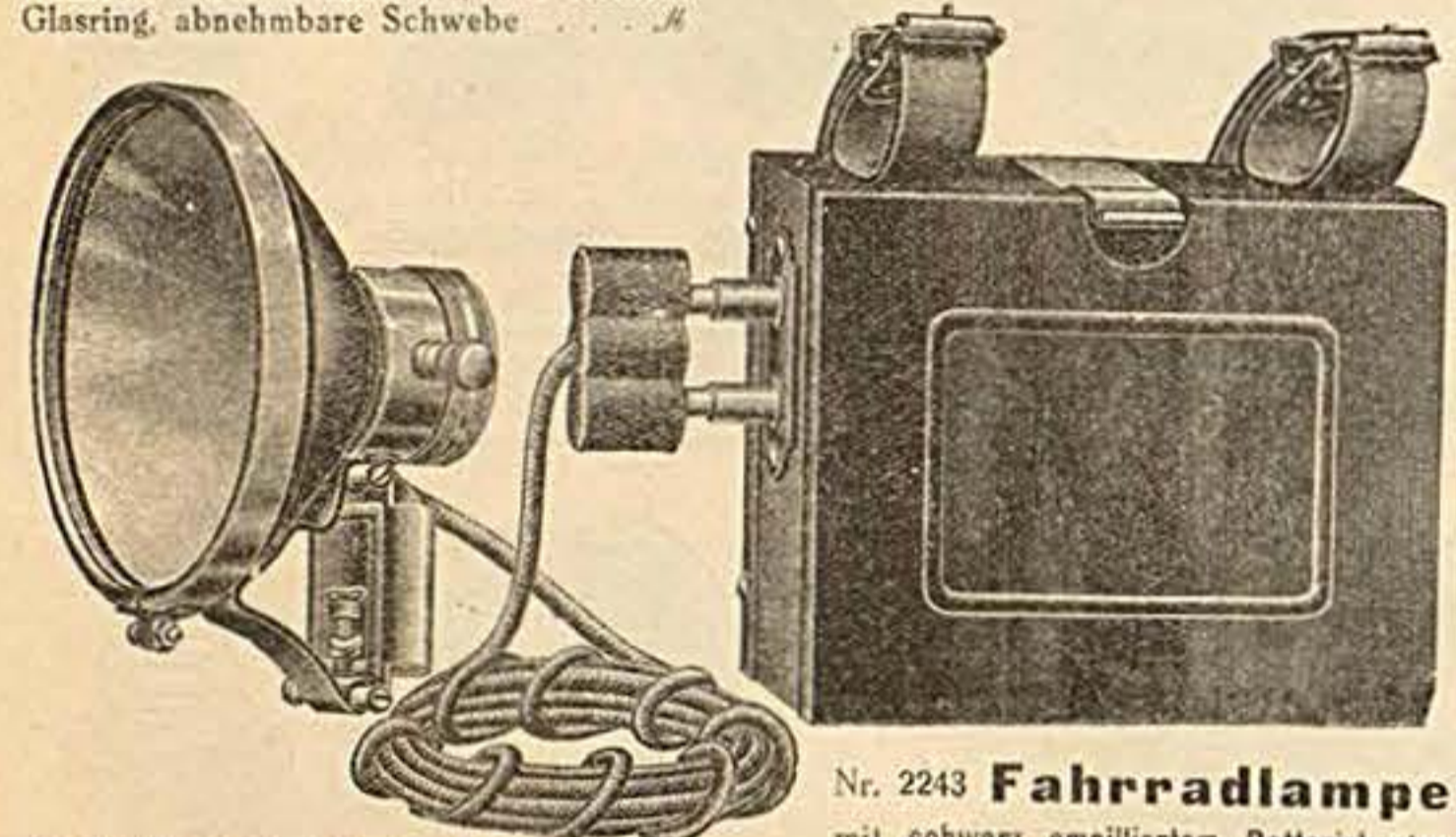

Nr. 2243 **Fahrradlampe**

für 3 zellige Kastenbatterien, 90 mm großer Scheinwerfer mit vernickelten Beschlägen, innen versilbert und hochglänzend poliert, mit Schraubkontakt . . . . .  
Nr. 2244 Kastenbatterie dazu, ca. 15 Stunden Brenndauer . . . . .

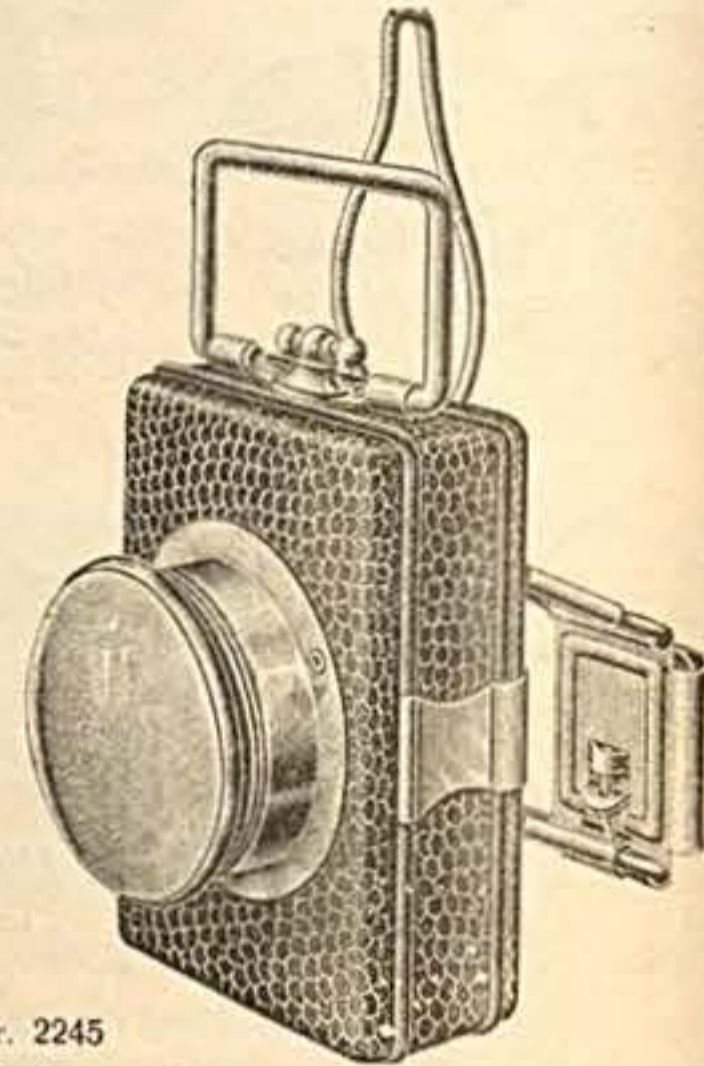

Nr. 2245 **Sehr preiswerte Fahrradlampe**

mit 50 mm großer Linse, mit Bügel und abnehmbarer Schwebelampe, als Handlampe verwendbar, für normale Taschenlampenbatterie . . . . .

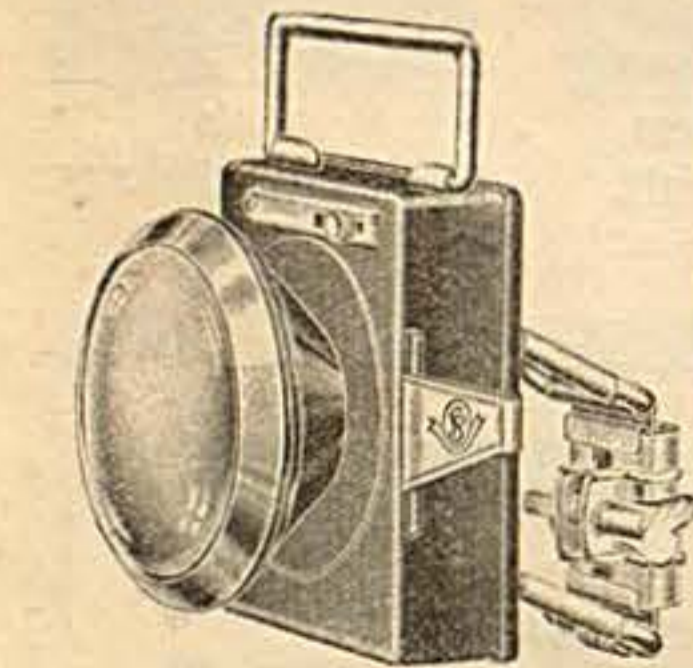

Nr. 2243

**Fahrradlampe mit abnehmbarer Schwebelampe**

daher auch als Handlampe verwendbar, besonders gediegen und dauerhaft gearbeitet; mit extra großem Scheinwerfer, 65 mm Glas  $\varnothing$  paßt für normale Taschenlampenbatterien . . . . .



**Bulli-Batterie Licht**

Nr. 2247 Bestehend aus Batteriekasten für normale Taschenlampenbatterie und 70 mm Scheinwerfer . . . . .

Nr. 2248 Bestehend aus Batteriekasten für 3 zellige Kastenbatterie und 80 mm Scheinwerfer . . . . .

Nr. 2249 Bestehend aus Batteriekasten für 3 zellige Kastenbatterie und 100 mm Scheinwerfer . . . . .

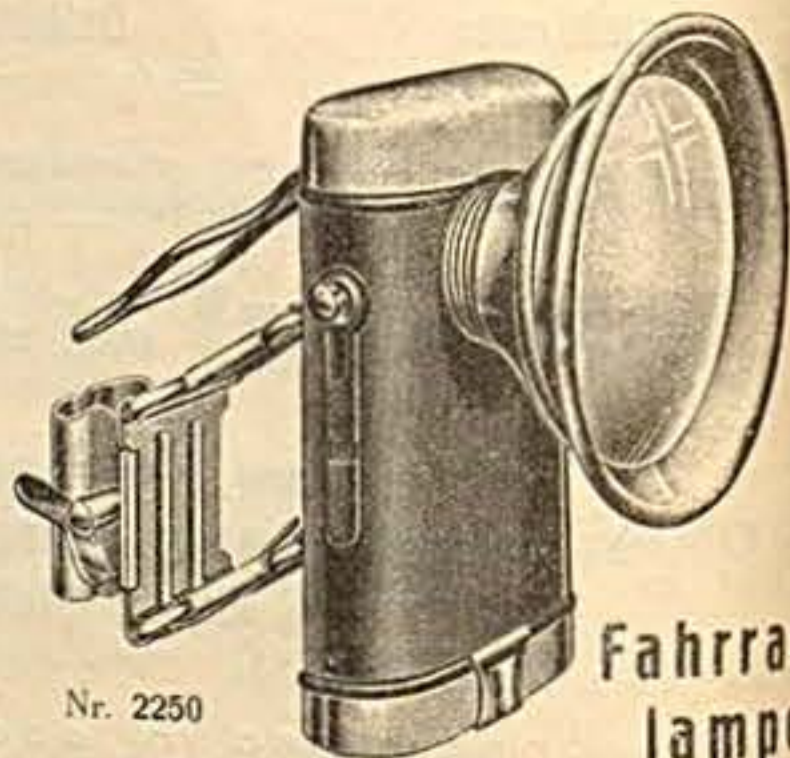

Nr. 2250

**Fahrradlampe** mit 50 mm großer Blende, und abnehmbarer Schwebelampe, Rumpf schwarz, Kappen vernick. . . . .

**Original BOSCH**  
**Dynamo-Licht**  
für Fahrrad und Hilfsmotor  
Der WELTRUF aller  
**„Robert Bosch“**  
Erzeugnisse  
wie Licht- und Anlasser-Anlagen, Zündapparate, Kerzen usw.  
**bürgt für erstklassige Qualität und Ausführung**

Nr. 2255 für Vorderantrieb . . . . .  
" 2256 " Hinterradantrieb . . . . .  
" 2257 bei Abschluß v. 50 St. . . . .

Nr. 2258 **Bosch-Leichtmotorrad-Licht-Anlage**  
bestehend aus Dynamo mit Schnurscheibe und großen silberplattiertem Scheinwerfer . . . . .  
Nr. 2259 Platte, Spannband dazu . . . . .

Nr. 2261 **Bulli-Spezial**  
4 Volt—3 Amp

Neuartige Fahrradbeleuchtung bei welcher der Scheinwerfer mit der Lichtmaschine fest verbunden ist . . . . .

Nr. 2262 **Bulli-Rekord**  
4 Volt—0,3 Amp.  
Erstklassige Fahrradbeleuchtung mit 70 mm großem Scheinwerfer mit Silberspiegel . . . . .

Nr. 2264 **Bulli-Standart**  
4 Volt—0,4 Amp.

Besonders stark leuchtende Fahrradlampe mit 80 mm großen hochglanz versilbertem Scheinwerfer . . . . .

Nr. 2266 **Bulli-Rücklicht**  
mit Kabel . . . . .

Nr. 2270 **Bulli-Triumph** 4 Volt—0,5 Amp.  
die ideale Beleuchtung für Kleinkraftfräder, mit besonders starker Lichtwirkung

Nr. 2270 Lichtmaschine für Felgenantrieb und 100 mm Scheinwerfer Nr. 2273 . . . . .  
Nr. 2271 Lichtmaschine für Riemenantrieb und 100 mm Scheinwerfer Nr. 2273 . . . . .

Nr. 2272 **Bulli-Handlampe**  
Scheinwerfer für Bulli-Triumph allein . . . . .

Nr. 2274 **Kompl. Bulli Lichtanlage für Leichtkraftfräder**, bestehend aus Bulli Triumph Lichtmaschine für Felgen- oder Riemenantrieb 100 mm Scheinwerfer, Zwischenbatteriekasten, Rücklicht u. Handlampe . . . . .

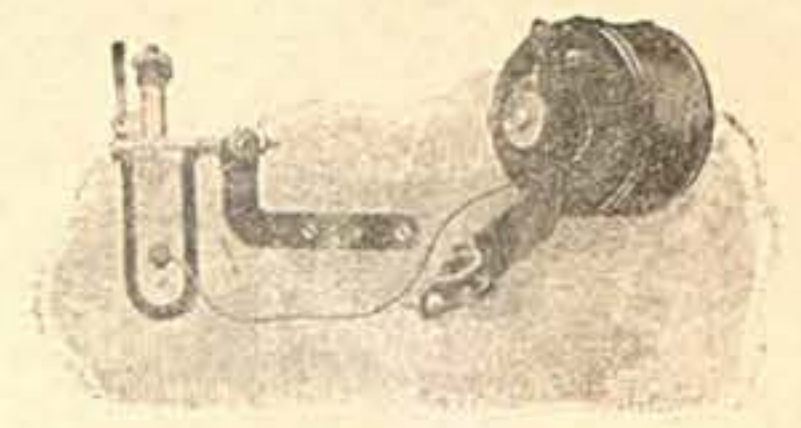

Nr. 2260 **Impex-Lucifer**

kombinierte elektrische Fahrradbeleuchtung ist gleichzeitig Dynamolaterne, elektrische Batterielampe, sowie Haus- und Hoflaterne mit Handträger, leistet 4,5 Volt—0,35 Amp. Großer Scheinwerfer mit 80 mm versilbertem Parabolreflektor, in welchem gleichzeitig die Batterie untergebracht werden kann . . . . .

Nr. 2268 **Batteriekasten**  
für normale Taschenlampenbatterie . . . . .

Nr. 2269 **Batteriekasten**  
für 3zellige Kastenbatterie . . . . .



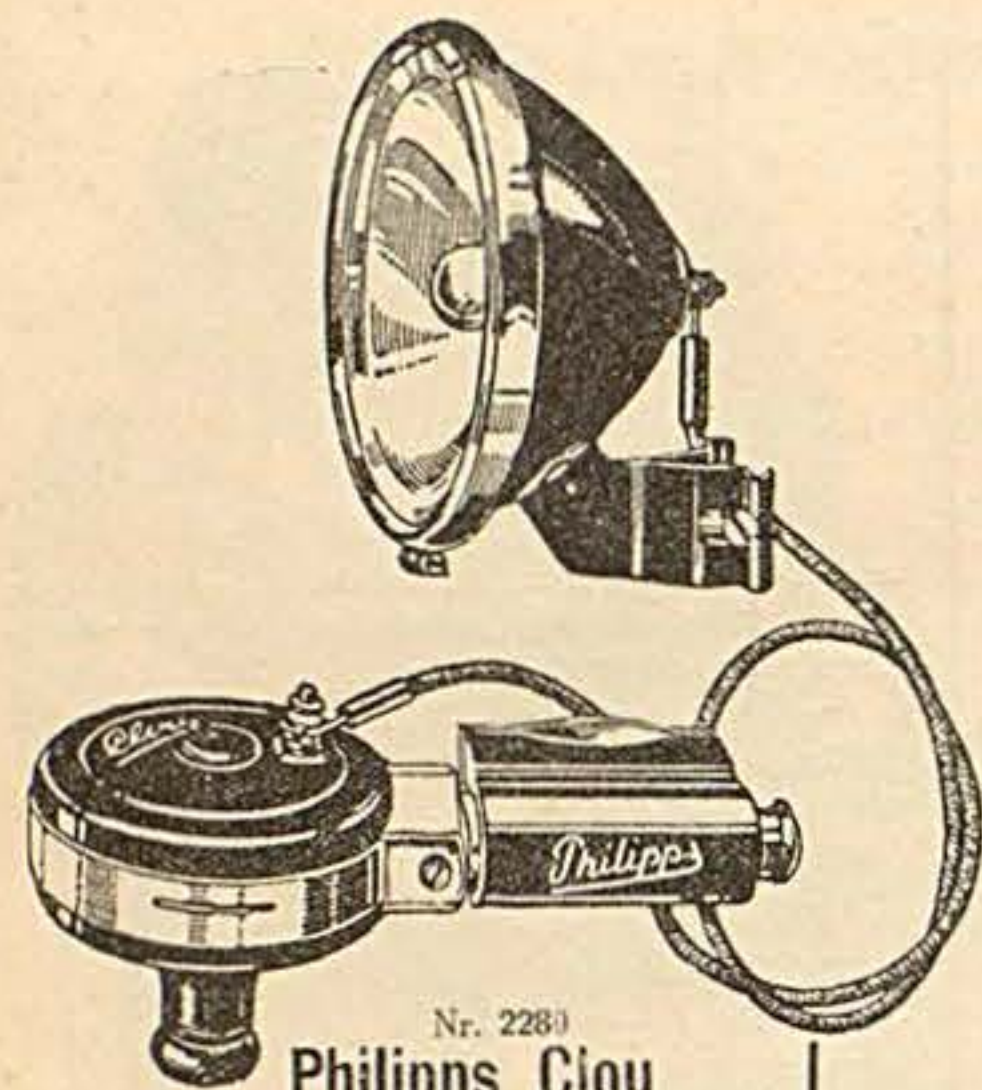

Nr. 2280  
**Philips Clou**  
Fahradlichtdynamo mit  
versilberter Blende  
Nr. 2281 Scheinwerfer allein

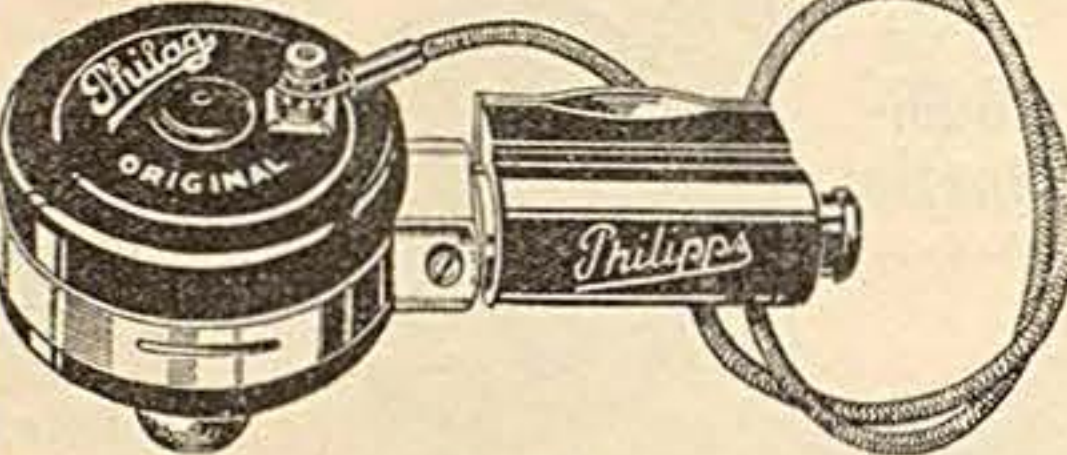
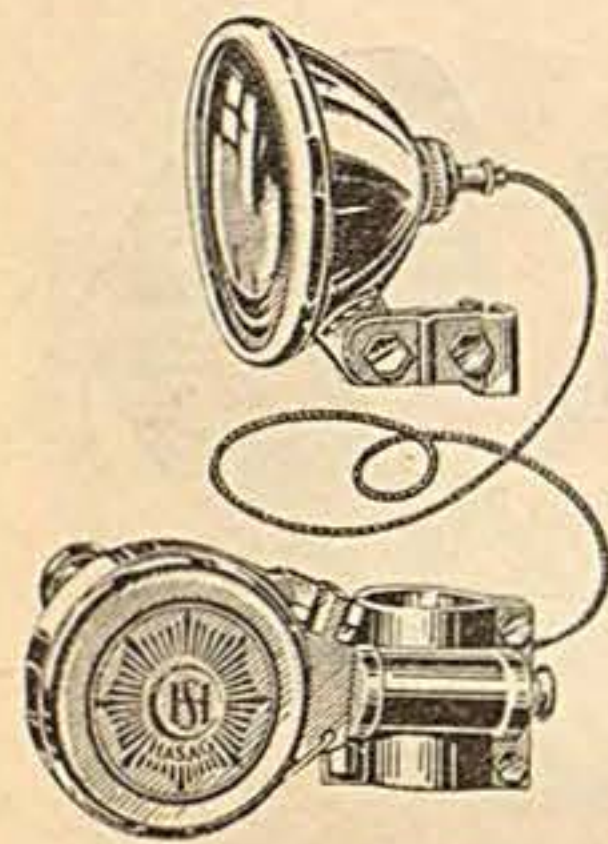

Nr. 2283  
**Philips Orig. Starklicht**  
mit automatischer Stromregulierung, D. R. P.,  
großer versilberter Scheinwerfer  
Nr. 2284 Einzeln Scheinwerfer

**„Hasag“-Dynamolampe**  
blendend weißes Licht, auch bei  
kleinster Tourenzahl, mit 80 mm  
großem versilberten Scheinwerfer  
Nr. 2293 dito mit extra großem Scheinwerfer,  
110 mm  
„ 2294 Einzeln Scheinwerfer 80 mm  
„ 2295 „ „ 110 mm  
„ 2296 Einzelnes Kabel

**Ersatzglühlampen**  
für Fahrrad-Dynamo-  
Beleuchtungen

Nr. 2301	3.5 Volt, 0.3 Amp. hell
„ 2302	3.5 „ 0.3 „ mattiert
„ 2303	4 „ 0.275 „
„ 2304	4 „ 0.3 „ hell
„ 2305	4 „ 0.3 „ mattiert



Nr. 2297 **Scharlach-  
Elektro-Licht für Fahrrad.**  
Dynamo und Scheinwerfer hoch-  
glänzend, weiß vernickelt

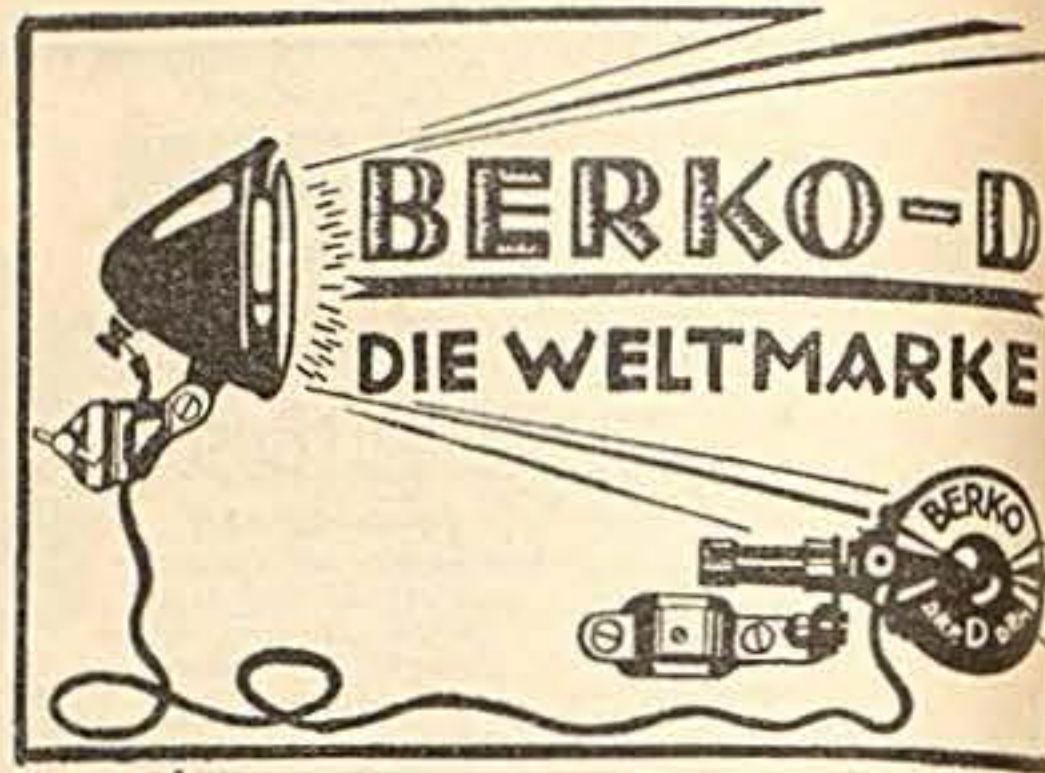

Nr. 2286 **Berko-D**  
mit versilbertem Scheinwerfer  
Nr. 2287 Einzeln Scheinwerfer



Nr. 2289  
**Berko-Original-Starklicht**  
mit versilbertem Scheinwerfer  
Nr. 2290 Einz. Scheinwerfer

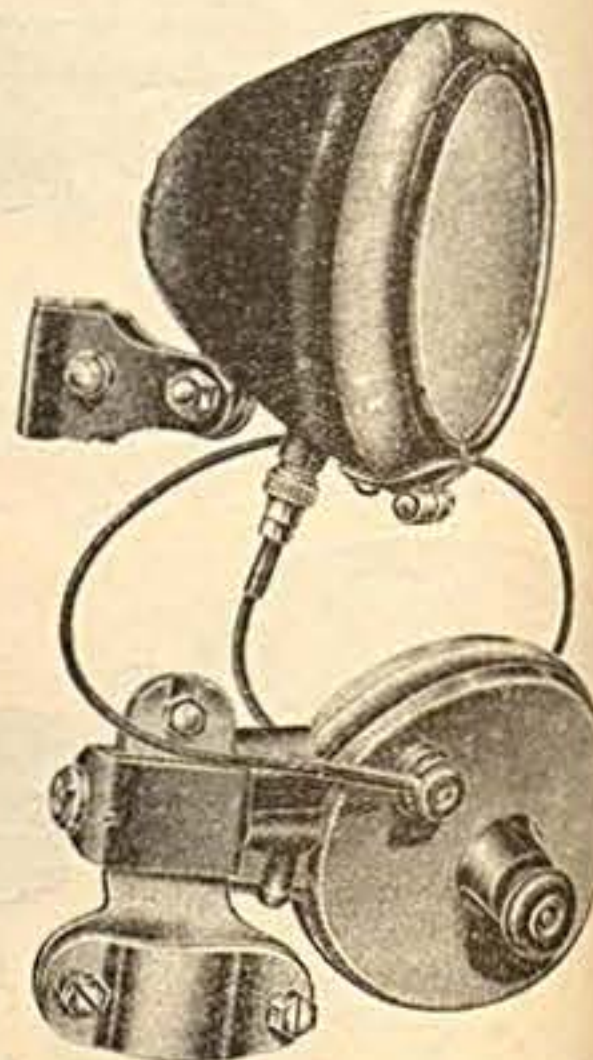

Nr. 2298  
**Lohmann-Fahrad-Dynamo-Licht**  
Lichtmaschine leicht abnehmbar,  
groß. Scheinwerfer mit versilb.  
Blende  
Nr. 2299 Einz. Scheinwerfer  
„ 2300 „ Kabel

# Einzelteile für Bosch-Radlicht

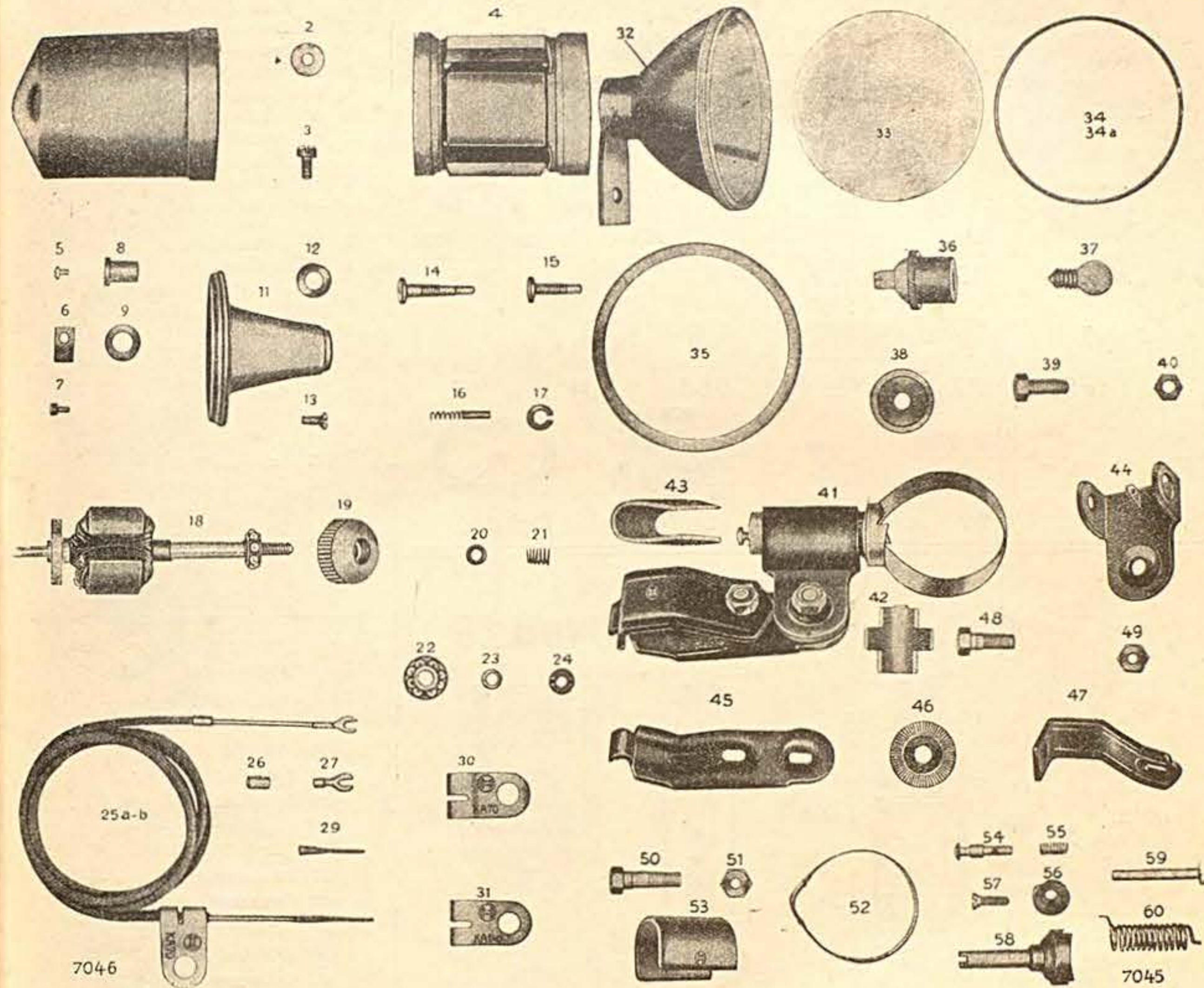

- |  |                           |                                |
|--|---------------------------|--------------------------------|
| Nr. 2310 für Lichtmaschine             | Nr. 2311 für Scheinwerfer | Nr. 2312 für Halter            |
| 1 Gehäusekapsel                        | 32 Spiegel mit Halter     | 41 Lichtmaschinenhalter        |
| 2 Gummitülle dazu                      | 33 Glasscheibe            | 42 Klemmkralle                 |
| 3 Schraube zum Befestigen der Kapsel   | 34 Gummiring              | 43 Ledereinlage                |
| 4 Magnetkäfig                          | 34a Papierring            | 44 Halterfuß                   |
| 5 Schraube zum Anschluß des Kabels     | 35 Scheinwerferring       | 45 Klemmbügel-Unterteil        |
| 6 Kabelklemmschelle                    | 36 Lampenfassung          | 46 Rastenscheibe               |
| 7 Schraube zum Befestigen derselben    | 37 Glühlampe, 4 V.        | 47 Klemmbügel-Oberteil         |
| 8 Isolierbüchse zum Kohlenhalter       | 38 Sperrscheibe           | 48 Schraube zum Festspannen    |
| 9 Isolierscheibe dazu                  | 39 Schraube               | 49 Mutter dazu                 |
| 11 Antriebslager                       | 40 Mutter                 | 50 Schraube für Bügel-Oberteil |
| 12 Filzring                            |                           | 51 Mutter dazu                 |
| 13 Schrauben zum Befestigen des Lagers |                           | 52 Spannband                   |
| 14 Kohlenhalter mit Kohle und Federn   |                           | 53 Blechmantel                 |
| 15 Kohlenhalter allein                 |                           | 54 Sperrbolzen                 |
| 16 Schleifkohle mit Feder              |                           | 55 Druckfeder dazu             |
| 17 Federscheibe zum Kohlenhalter       |                           | 56 Sperrscheibe                |
| 18 Anker mit Schleifteller             |                           | 57 Schraube dazu               |
| 19 Antriebsrolle                       |                           | 58 Halterbolzen                |
| 20 Tellerscheibe                       |                           | 59 Spannbolzen                 |
| 21 Schraubenfeder zur Ankerwelle       |                           | 60 Schraubenfeder              |

## Dynamo Ersatzteile für Berko-D Modell 1925

**Tafel 5**     **D44**     **B109**     **D41/55**     **D-Kabel**

## Berko Original Starklicht Mod.25

**Unterteil 144**     **Oberteil 142**

**Tafel 7**

## Einzelteile zum Scheinwerfer.

### Nr. 2322 Einzelteile zum Berko-Scheinwerfer, Modell 1925

- Nr. B 17 Glühlampe Type F. 1, 4 Volt 0.3 Amp. . . . .
- Type F. 2, 3.5 Volt 0.3 Amp. oder
- „F.-S-Berko“ 4 Volt / 0.01 Amp. für Schluß.
- .. B 63 Schraube mit Mutter zum Klemmband Nr. 135
- .. B 71/72 Klemme, komplett
- .. B 109 Kordelmutter
- .. B 131 Blendenkörper mit Kontakt und Träger
- .. B 132 Reflektor, versilbert ohne Lampenfassung
- .. B 133 Lampenfassung, kompl. ohne Klemmband
- .. B 134 Verschlüßring ohne Glas
- .. B 134.36 Verschlüßring mit eingekittetem Glas
- .. 135 Klemmband ohne Schraube zur Glühlampenfassung
- .. 136 Glasscheibe, einzeln
- .. 139 Kontaktfeder für Gehäuse

Nr. 2320

- Nr. D 4 Reibrad
- .. D 6 Einstellnippel
- .. D 12 Federstift
- .. D 14 Reibradschraube
- .. D 30 Kontermutter
- .. D 41 hintere Schelle
- .. D 44 Schlüssel
- .. D 45 Gummiring
- .. D 50 Reibradscheibe
- .. D 55 Winkelschelle (auch Lappenschelle)
- .. D 56 U-Winkel
- .. D 57 U-Klappe
- .. D 58 Druckknopf (Messing)
- .. D 58a „ (Eisen)
- .. D 61 Gelenkfeder
- .. D 62 Zwischenlage
- .. D 63 Einstellbolzen
- .. D 74 Scheibe
- .. 107 Mutter
- .. B 109 Kordelmutter
- .. 127 Schellenschraube
- .. 132 Kontaktschraube
- .. D41/55 D-Schelle, komplett
- .. D41/56 D-Kabel, komplett
- .. D41 57 D-Kabel, lang

Nr. 2321

- Nr. D 12 Federstift
- .. D 41 Schelle
- .. D 58 Druckknopf (Messing)
- .. D 58a „ (Eisen)
- .. 101 Reibrad
- .. 103 Reibradschraube
- .. 107 Sechskantmutter
- .. 125 Einstellschraube für Schelle
- .. 127 Schellenschraube
- .. 132 Kontaktschraube
- .. 168 Schelle, vorn
- .. 169 U-Winkel
- .. 171 U-Kappe
- .. 179 Schlüssel
- .. 184 Gelenkfeder
- .. 186 Unterlegscheibe
- .. D41, 168 Schelle, komplett
- .. O 169 Kabel, kurz
- .. O 170 Kabel, lang

## Ersatzteile für Philipps „Original“ Fahrradlicht-Dynamo

(Bei Bestellung genügt Angabe der betreffenden Nummer)

Nr. 2330

Nr.	N	Nr.	N
Dynamo		Halter	
201/7		komplett	
214/1		150/6	
230/6			
036		Einzel-	
048		teile	
049		zu	
		Halter	
Einzel-			
teile		151/1	
zu		150/2	
Dynamo		180/1	
003		058	
008		061/10	
009		070	
007		160/12	
006		163/1	
004		060/6	
005		062	
010		062	
011/12		064/1	
025		063	
E 5		164	
013			
245			
244			
063			

## Ersatzteile für Philipps „Clou“ Fahrradlicht-Dynamo

(Bei Bestellung genügt Angabe der betreffenden Nummer.)

Nr. 2331

Nr.	N	Nr.	N
Dynamo		Halter	
001/7		komplett	
014/4		150/6	
030/1			
036		Einzel-	
048		teile	
049		zu	
		Halter	
Einzel-			
teile		151/1	
zu		150/2	
Dynamo		180/1	
003		058	
008		061	
009		070	
007		160/12	
006		163/1	
004		060/6	
005		062	
010		064/1	
011/12		063	
025		164	
E 5			
013			

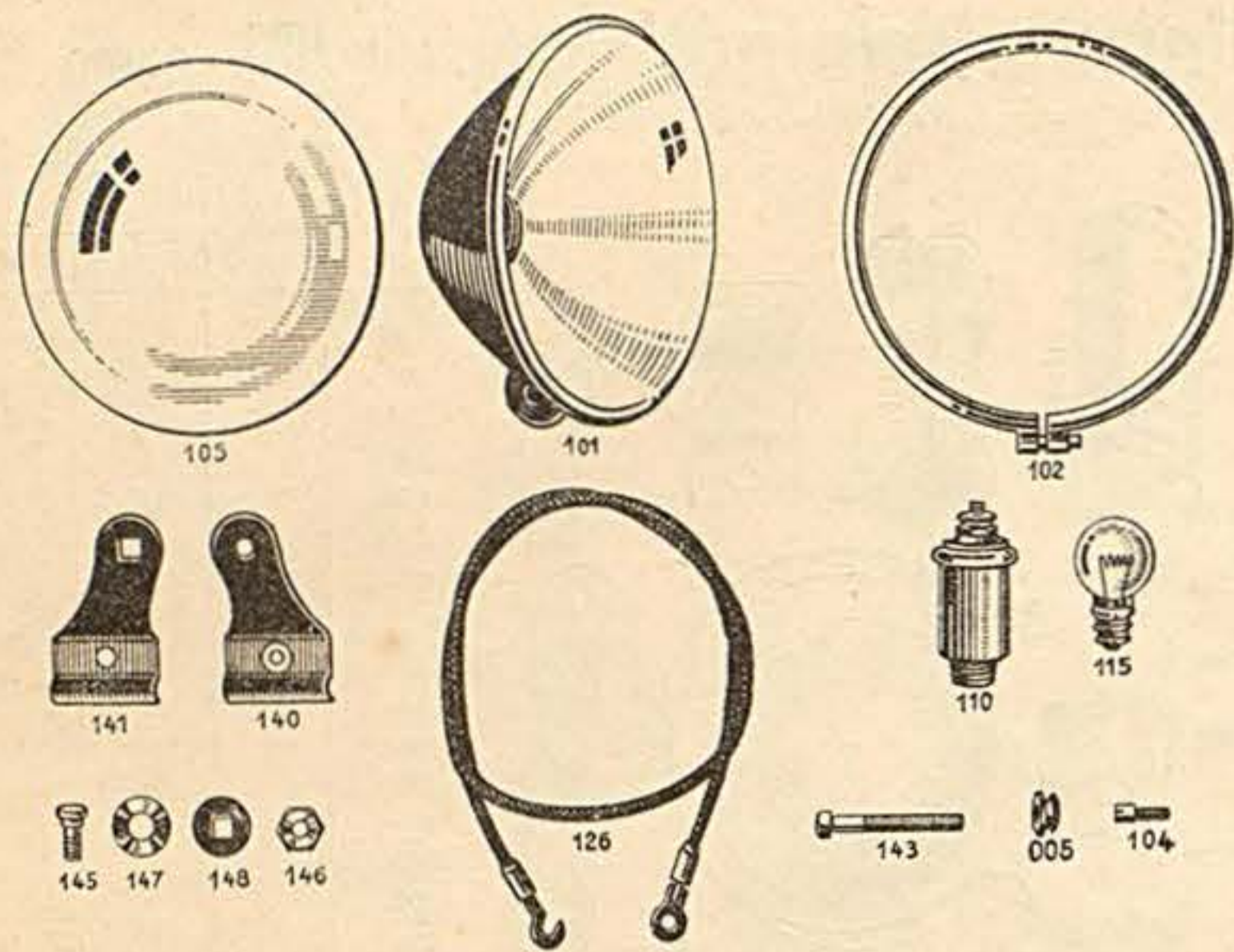

### Einzelteile für Philag-Scheinwerfer Modell 25

Nr. 2340 101	102	104	105	110	115	126	140	141	143	145	146	147	148	005	104
Nr. 2340/000	Glühlampe 4 Volt - 0,01 Amp. für Schlußlicht														

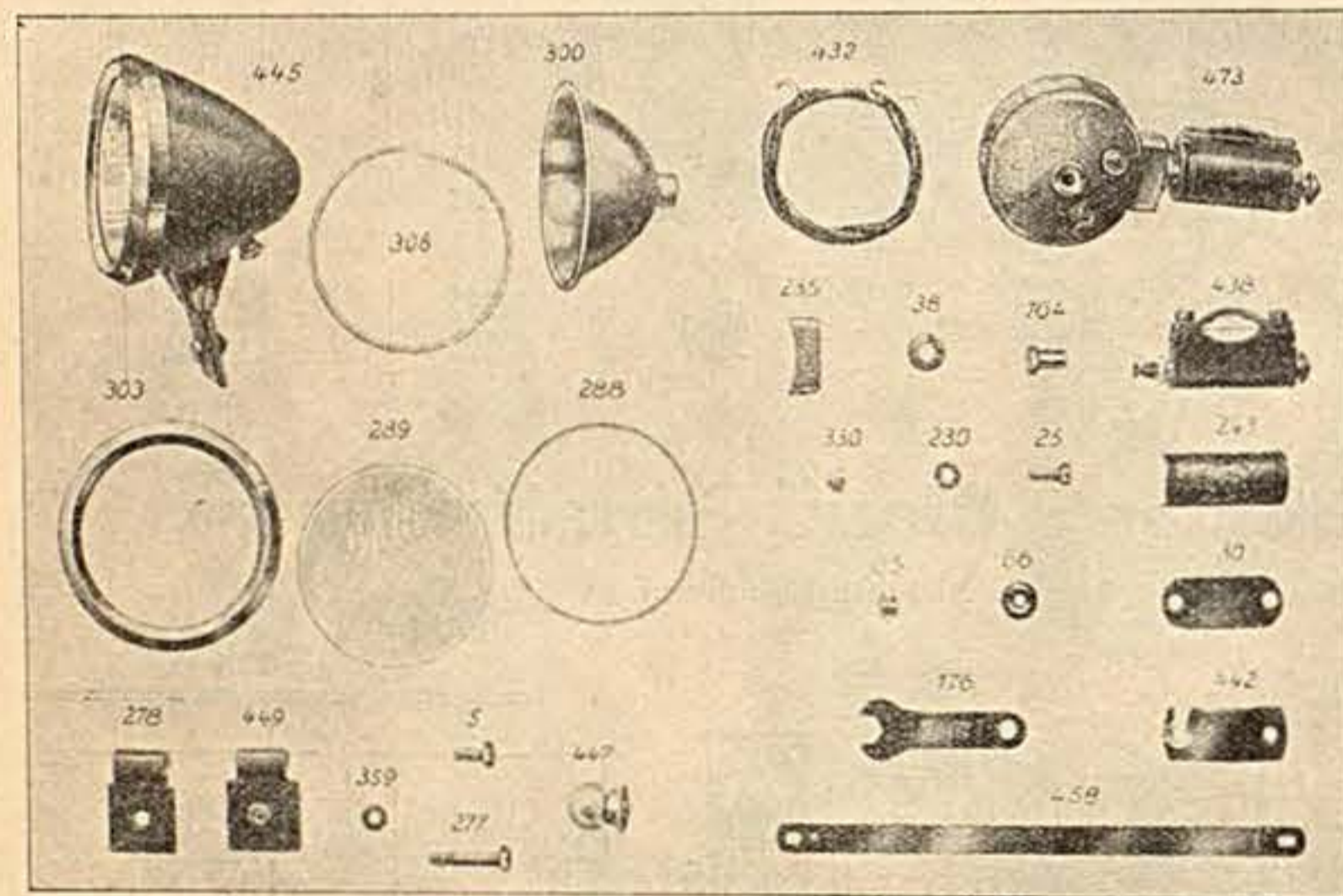

### Einzelteile für Bulli-Standard-Beleuchtung

Nr. 2341 15	Nr. 2341 300
25	309
30	306
38	330
85	359
86	132
164	438
176	442
230	445
235	447
243	449
277	458
278	473

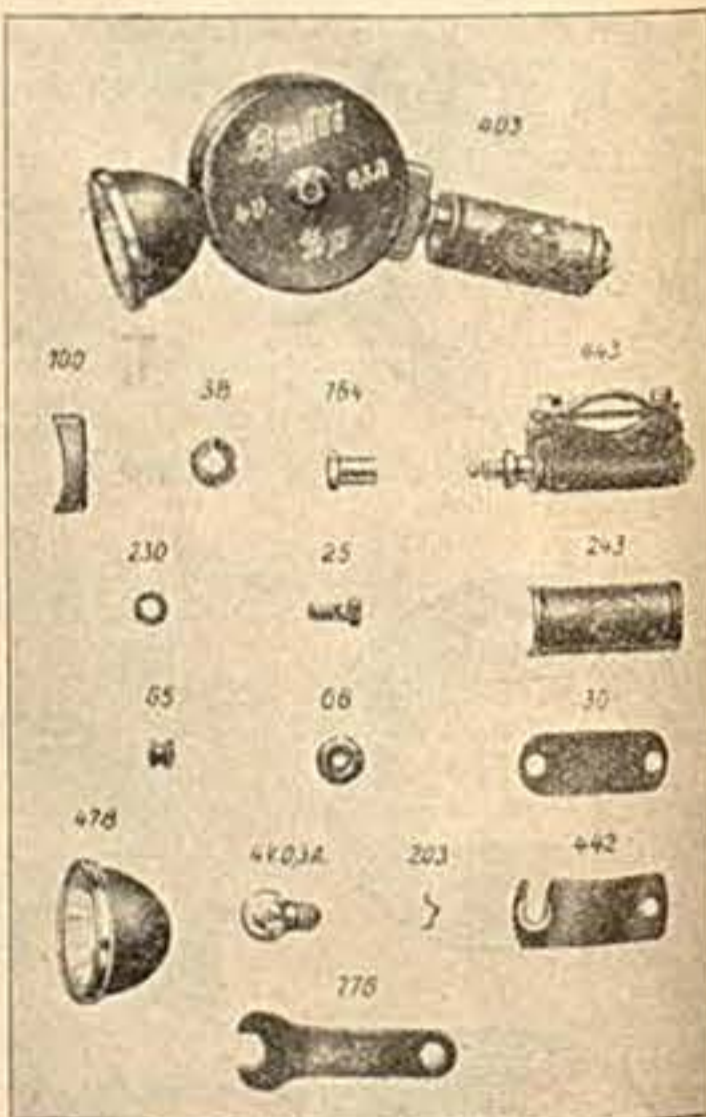

### Einzelteile für Bulli-Spezial

Nr. 2343 100	Nr. 2343 443
403	478

Alle übrigen Teile, siehe gleiche Nummern wie bei Bulli-Standard

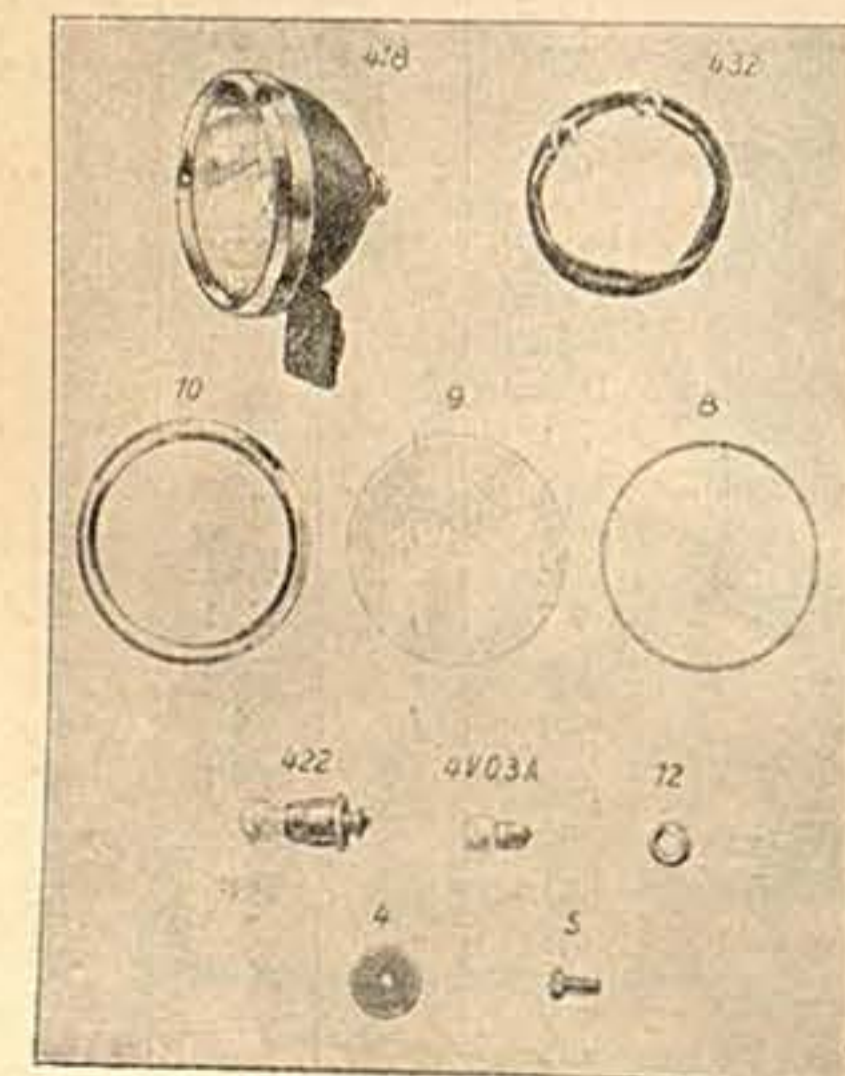

### Einzelteile für Bulli-Rekord-Beleuchtung

Nr. 2342 4
5
8
9
10
12
118
122
132

Alle übrigen Teile für Bulli-Rekord Lichtmaschine sind die gleichen wie bei Standard

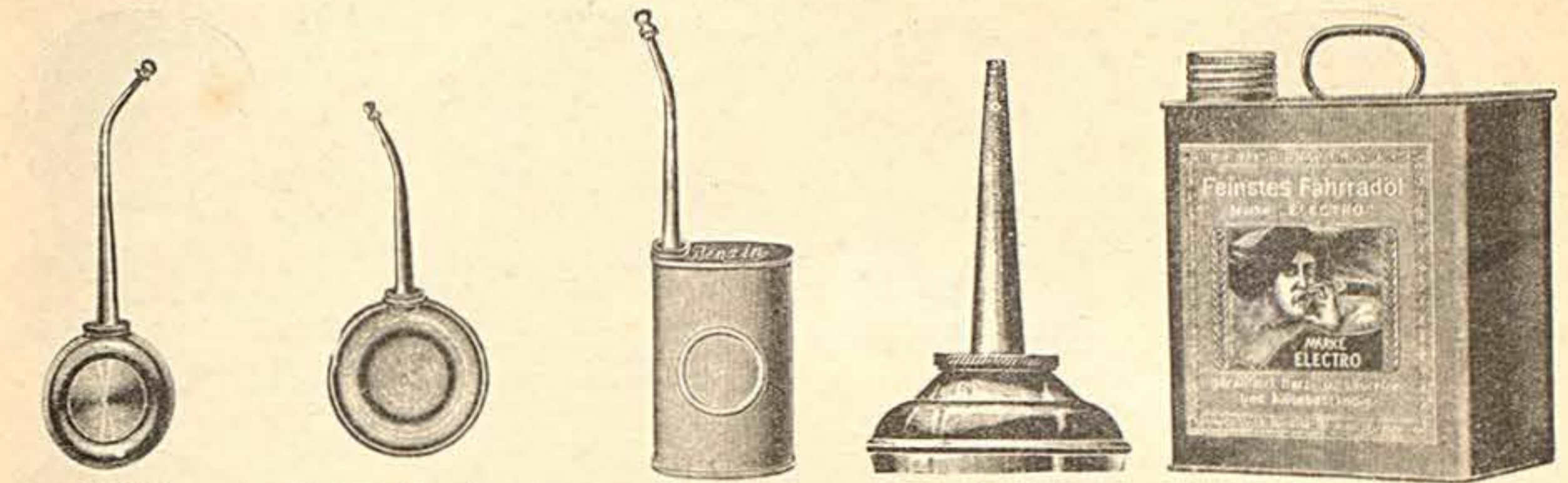

Nr. 2350 Fahrrad-Oelkännchen Weiß oder Zinkblech 50mm Ø per Stück

Nr. 2352 Benzin- oder Oelspritzkanne, rund für Motorräder aus Messing 60 mm Ø per Stück

Nr. 2354 Benzin- oder Oelspritzkanne 1a Messing 60mm hoch

Nr. 2357 Nähmaschinen-Oelkännchen aus Weißblech per Stück

Prima weißes Fahrrad-Schmieroel in Kannen

Nr. 2359	2359 a	2359 b
Inhalt 1/4	1/2	1 kg



Nr. 2360 Ventil-Oelkanne verzinnt, Behälter aus einem Stück gezogen, m. Ventil- u. Schieberverschluß

Nr. 2362 Oel- und Schmierkanne extra stark verzinnt, per Stück

Fahrrad-Oele in Flaschen für Vaseline, Kugellagerfett, Auto-Oele usw. siehe Seite 98 und 99

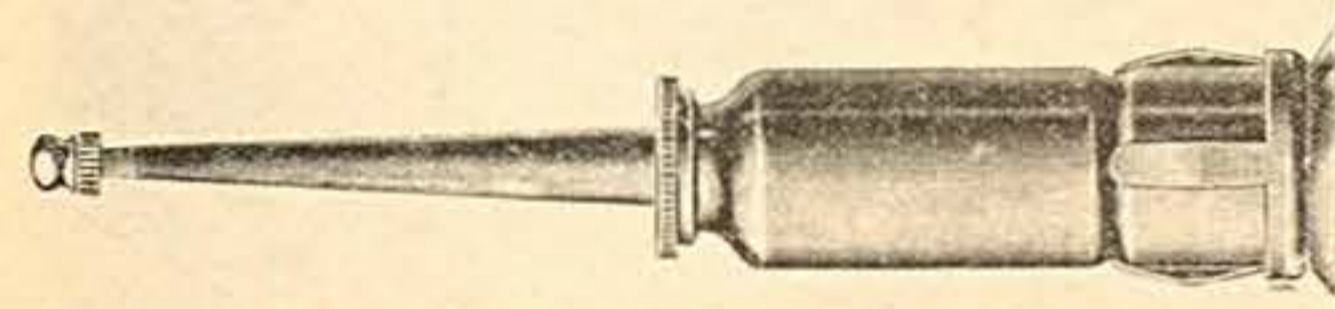

Nr. 2363 Sattelstütz-Oelkännchen ganz aus Messing mit Klemmvorrichtung, poliert und ff. vernickelt, sehr praktisch, 115 mm lang. Jedem Radfahrer zu empfehlen

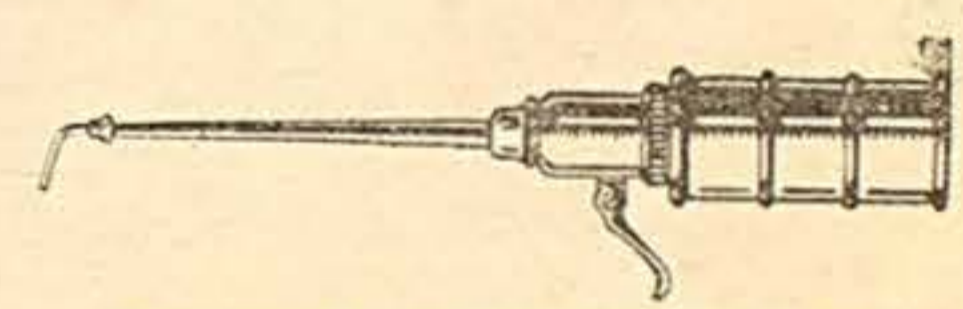

Nr. 2364 Spritzkanne aus Messing mit Pumpe Größe 1 80 mm Behälterhöhe p. St.

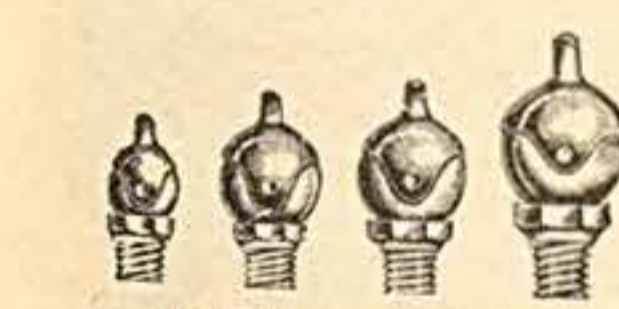

Nr. 2367 Helmöler, vernickelt klein, 6,5mm Ø p. 10 St.



Nr. 2371 Helmöler mit langem Ansatz 6,5 mm p. 10 St.

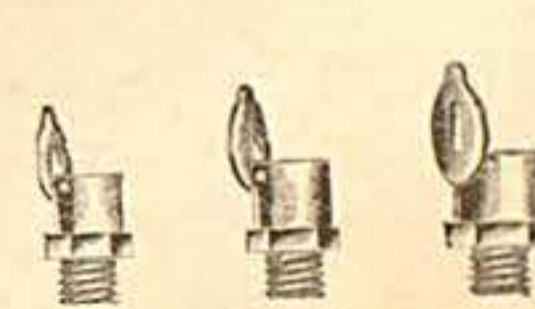

Nr. 2372 Klappöler vernickelt klein, 6,5mm Ø p. 10 St.



Nr. 2375 Kinderwagen-Schnappöler per 10 Stück

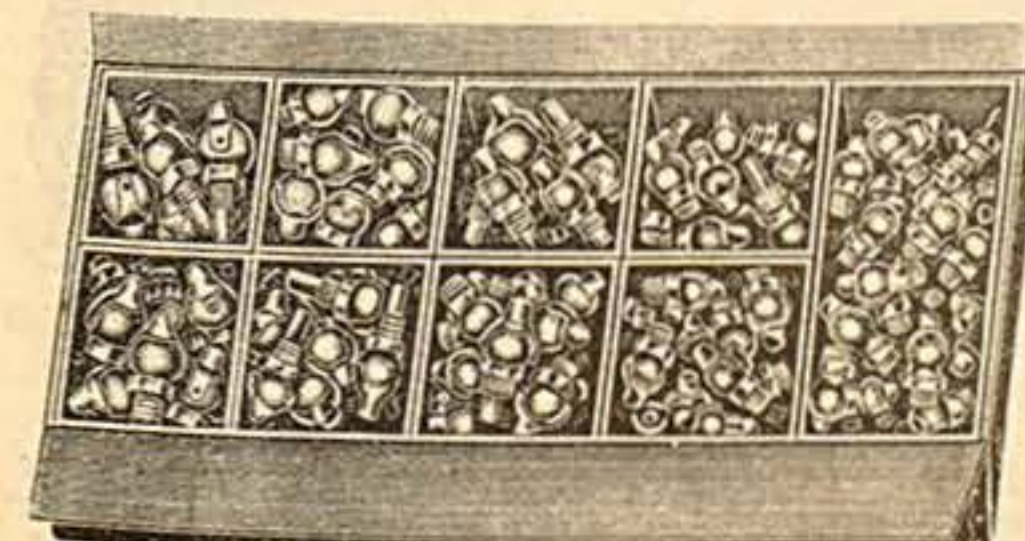

Nr. 2376 Sortiment thaltend 100 Stück Helm-Oeler der gangbarsten Größen mit sämtlichen vorkommenden Gewinden u. a. für Opel, S. u. N. Ad. er usw.

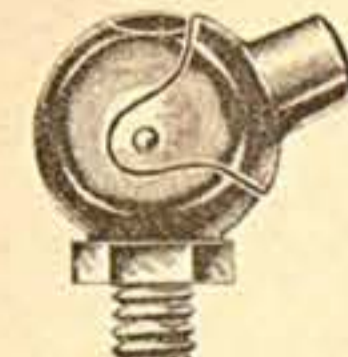

Nr. 2377 Helmöler für Motorräder Automobile Motoren usw.

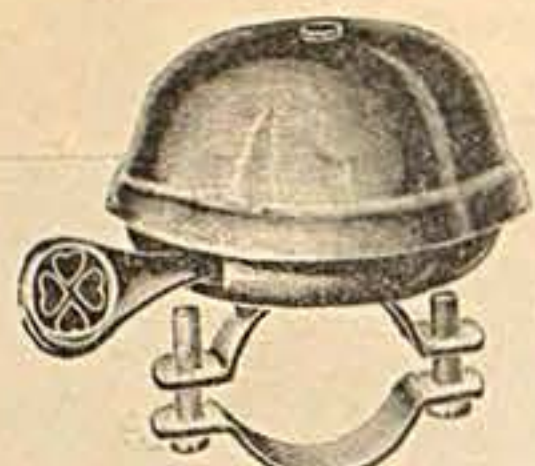

**Besonders billige Glocke**  
 Nr. 2387 50 mm  $\varnothing$  . . . . .  
 „ 2388 55 „  $\varnothing$  . . . . .  
 „ 2389 60 „  $\varnothing$  . . . . .

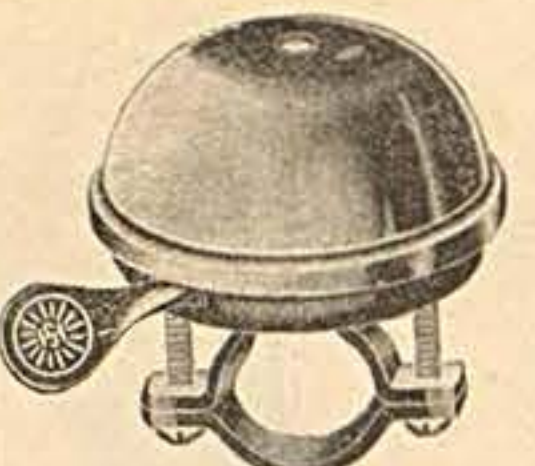

**Trillersschlagglocke**  
 Nr. 2390 50 mm  $\varnothing$  . . . . .  
 „ 2391 55 „  $\varnothing$  . . . . .  
 „ 2392 60 „  $\varnothing$  . . . . .  
 „ 2393 65 „  $\varnothing$  . . . . .

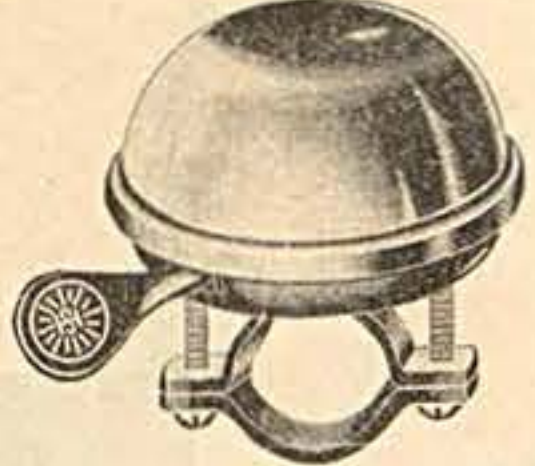

Nr. 2394  
**1a Trillersschlagglocke**  
 mit bunten Stahlschalen  
 in 6 verschiedenen Farben, 1 Dtzd.  
 im Karton sortiert p. Stck. //

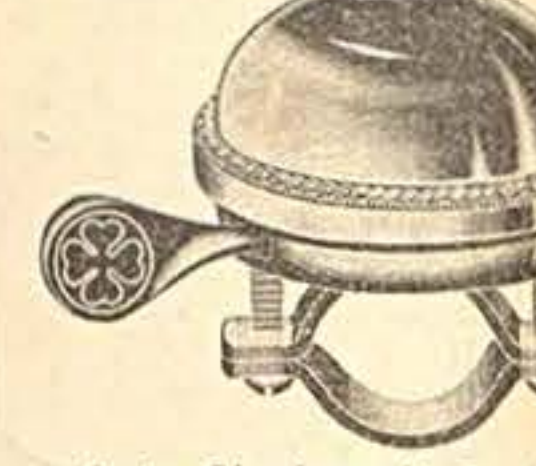

**Gute Glocke mit Perlrand**  
 Nr. 2395 50 mm  $\varnothing$  . . . . .  
 „ 2396 55 „  $\varnothing$  . . . . .  
 „ 2397 60 „  $\varnothing$  . . . . .

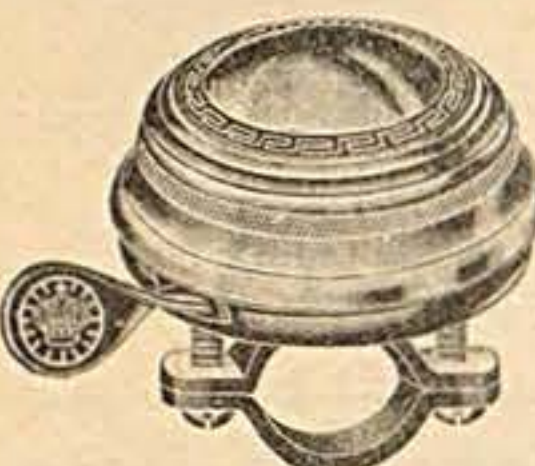

Nr. 2399 **Trillersschlagglocke**  
 60 mm, m. schöngest. Stahlschale  
 per Stück //

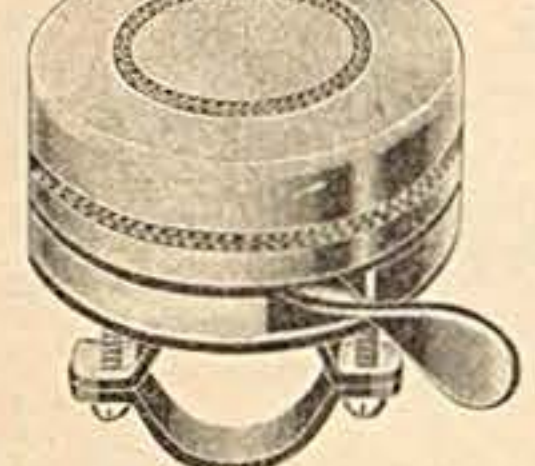

Nr. 2400 **Trillersschlagglocke**  
 55 mm  $\varnothing$  mit flacher Stahlschale  
 per Stück //

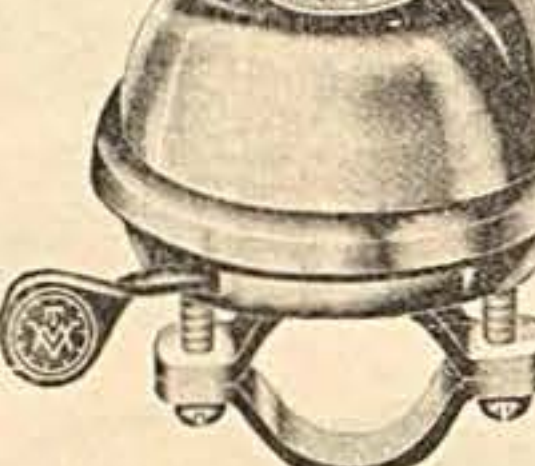

Nr. 2401 **Trillersschlagglocke**  
 55 mm  $\varnothing$  vernickelt, mit verg. Kleb-  
 blatt auf grün. Untergrund p. St. //

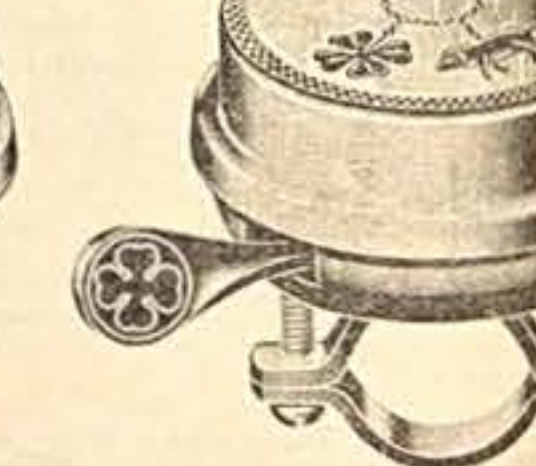

Nr. 2402 **Trillersschlagglocke**  
 mit grünem Kleeblatt und Glücks-  
 schweinchen - per Stück //



Nr. 2403 **Trillersschlagglocke**  
 mit buntverz. Stahlschale, 60 mm //



Nr. 2404 **Trillersschlagglocke**  
 mit buntverz. Stahlschale, 60 mm //

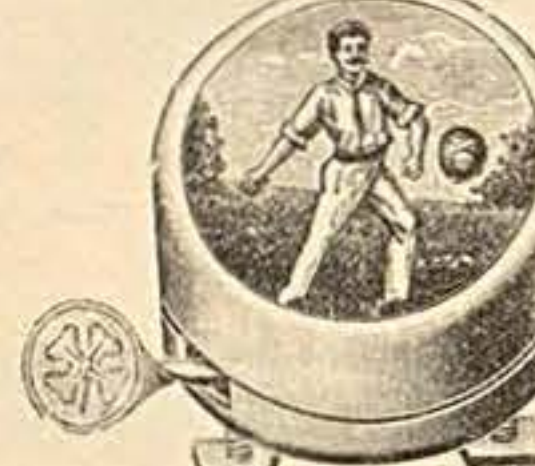

Nr. 2405 **Trillersschlagglocke**  
 mit buntverz. Stahlschale, 60 mm //



Nr. 2406 **Trillersschlagglocke**  
 mit buntverz. Stahlschale, 60 mm //

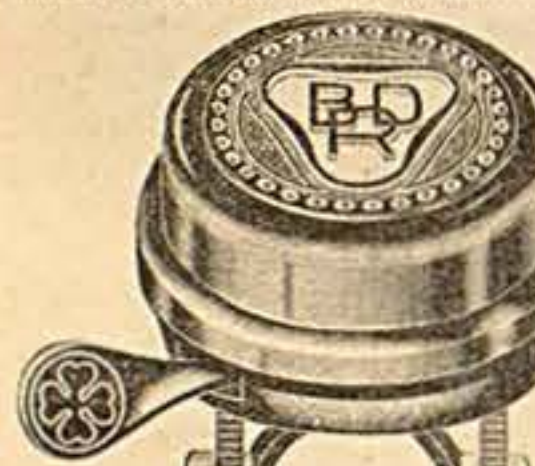

Nr. 2407 **Trillersschlagglocke**  
 m. Abzeich. d. Bund deutscher Radfahrer  
 60 mm, per Stück //

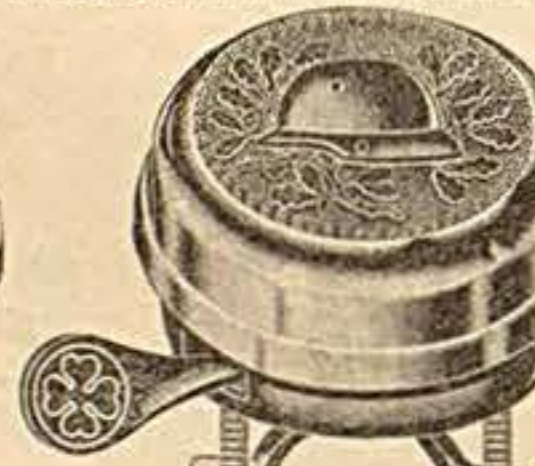

Nr. 2408 **Trillersschlagglocke**  
 mit farb. email. Abzeichen d. Stahlhelm  
 60 mm, per Stück //

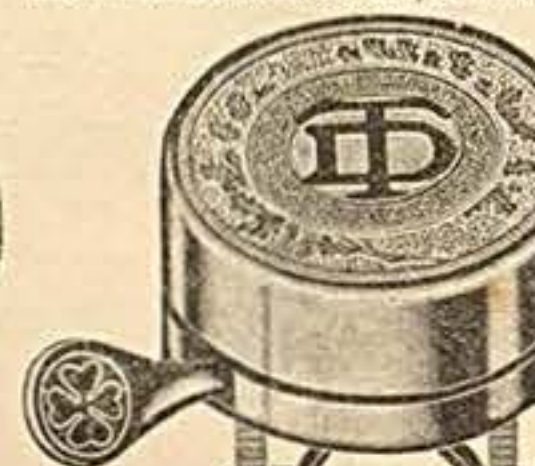

Nr. 2409 **Glocke** mit Stahlschale  
 u. farb. email. Abzeichen d. deutsch.  
 Turnerbundes 60 mm //

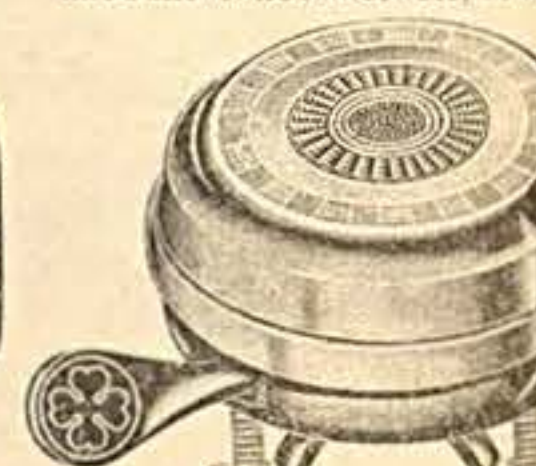

Nr. 2410 **Trillersschlagglocke**  
 m. Stahlschale u. Bundesabz. d. Reichs-  
 bann. schwarz-rot-gold 60 mm //



Nr. 2411 **Trillersschlagglocke**  
 mit Bildnis des Reichspräsidenten  
 v. Hindenburg, 60 mm . . . //



Nr. 2412 **Trillersschlagglocke**  
 mit Wehrwolfabzeichen auf silber-  
 maltiertem Untergrund, 60 mm //

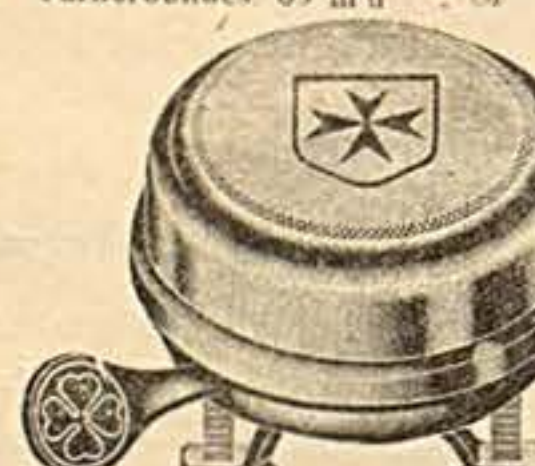

Nr. 2413 **Trillersschlagglocke**  
 mit Abzeichen des Jungdeutschen  
 Ordens, 60 mm . . . . . //



Nr. 2414 **Trillersschlagglocke**  
 mit Abzeichen des „Hakenkreuz“  
 60 mm //

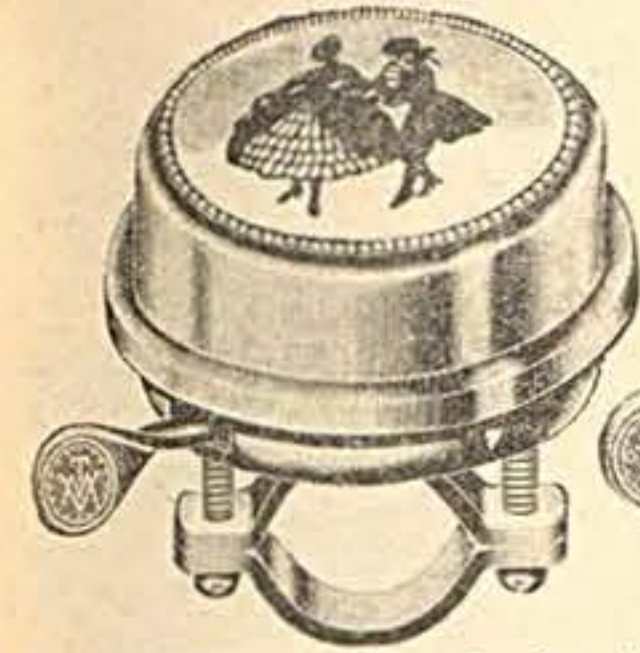

Nr. 2420 **Trillersschlagglocke**  
 60 mm Durchmesser, mit neuzeitl.  
 Silhouettenmuster . . . . . //

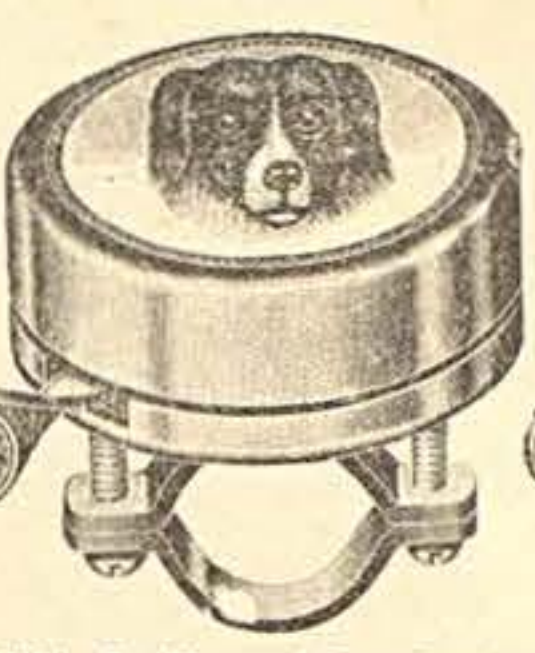

Nr. 2421 **Trillersschlagglocke**  
 55 mm Durchmesser, vornehme Aus-  
 führung mit Hundekopf . . . //

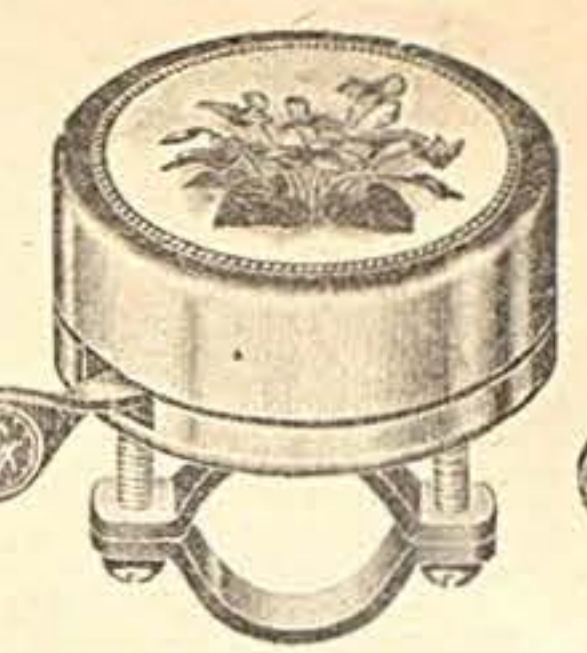

Nr. 2422 **Trillersschlagglocke**  
 55 mm Durchmesser, mit Blumen,  
 sehr geschmackvolle Ausf. //

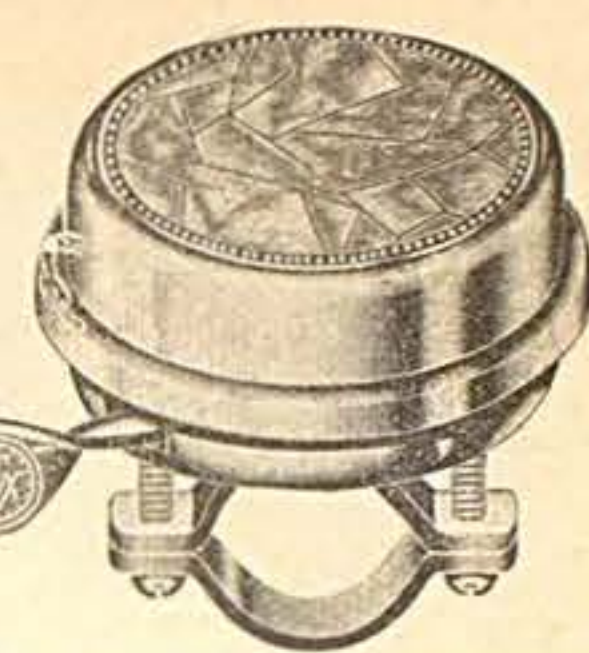

Nr. 2423 **Trillersschlagglocke**  
 60 mm Durchmesser, Schale mit  
 Buntstein-Auflage . . . . . //

**Kinder-Fahrradglocken** mit bunt verzierten Stahlschalen

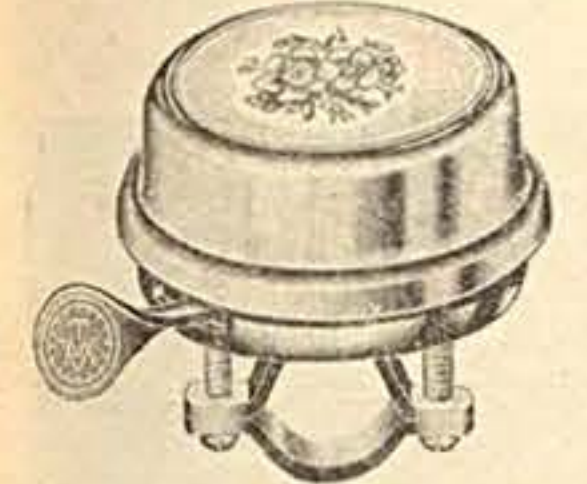

Nr. 2424 **Trillersschlagglocke**  
 50 mm Durchm., mit extra kleiner  
 Befestigungsschelle . . . . . //

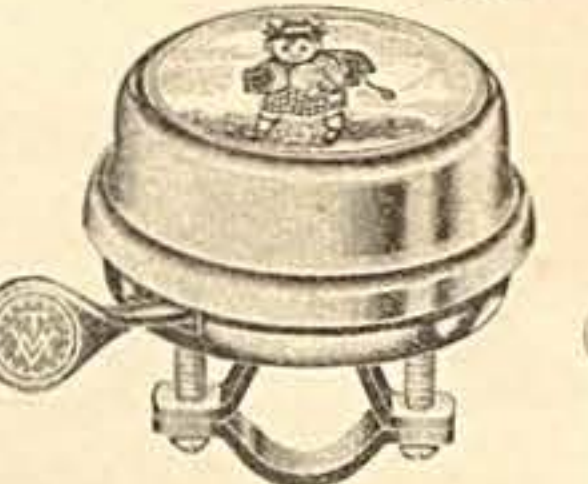

Nr. 2425 **Trillersschlagglocke**  
 50 mm Durchm., mit extra kleiner  
 Befestigungsschelle . . . . . //

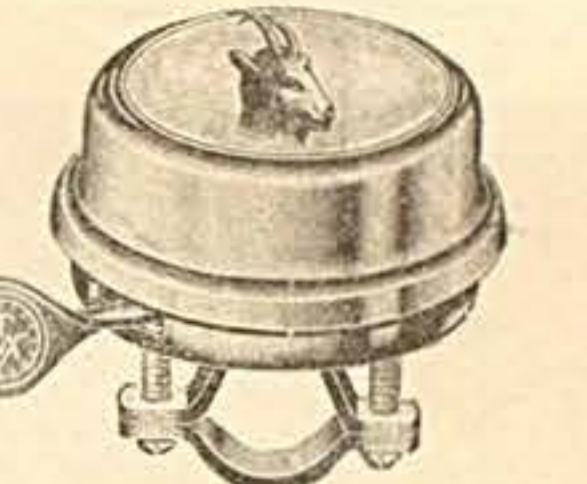

Nr. 2426 **Trillersschlagglocke**  
 50 mm Durchm., mit kleiner Be-  
 festigungsschelle . . . . . //

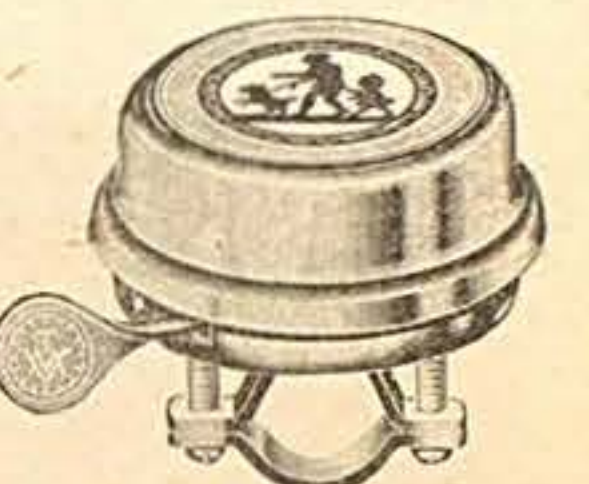

Nr. 2427 **Trillersschlagglocke**  
 50 mm Durchm., mit kleiner Be-  
 festigungsschelle . . . . . //

**Kuckuck - (Zweiklang) - Glocken**

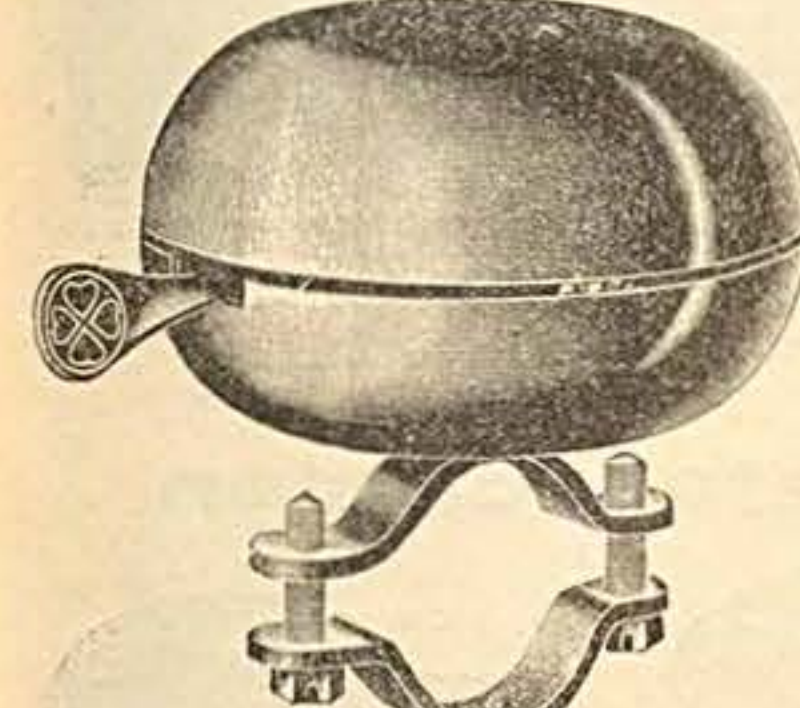

Nr. 2428 **Kuckucksglocke** 60 mm  $\varnothing$  . . . . .  
 „ 2429 80 mm  $\varnothing$  . . . . .  
 „ 2430 100 mm  $\varnothing$  . . . . .

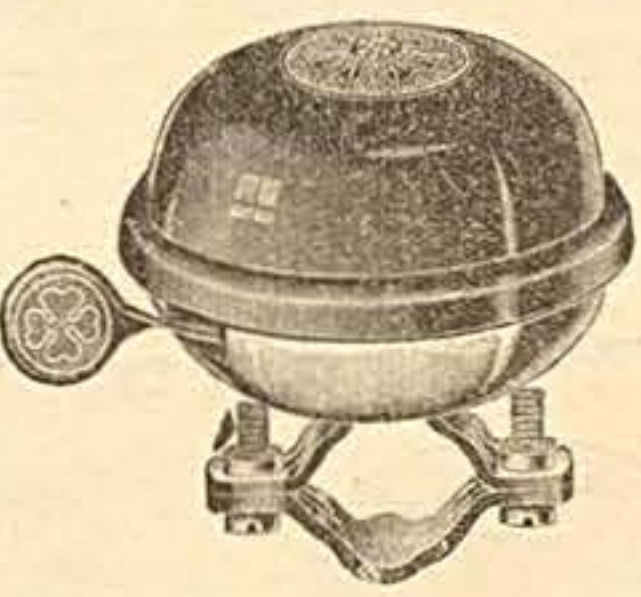

Nr. 2431 **Kuckucksglocke**, 65 mm  $\varnothing$ .  
 Oberschale vernickelt, mit goldbronz. Ver-  
 zierungen auf grünem email. Untergrund //

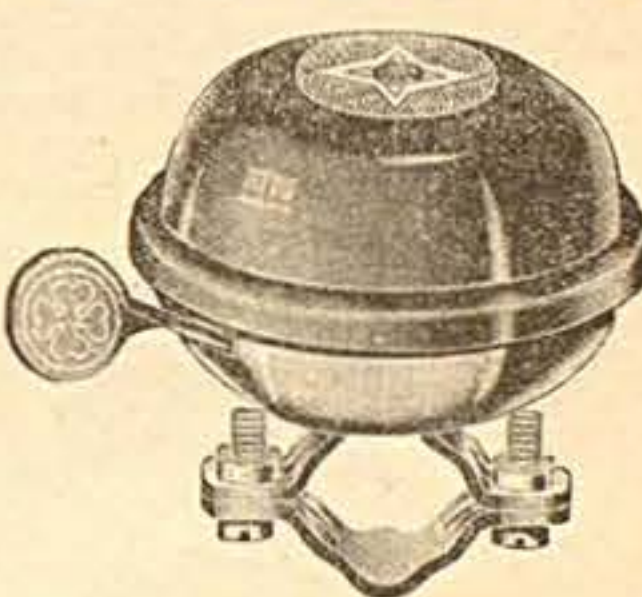

Nr. 2432 **Kuckucksglocke**, 65 mm  $\varnothing$ .  
 Oberschale schwarz, mit goldbronzierten  
 Verzierungen . . . . . //

Nr. 2433 **dto.** mit schwarzer oberer Schale  
 und echt goldener Verzierung . . . //

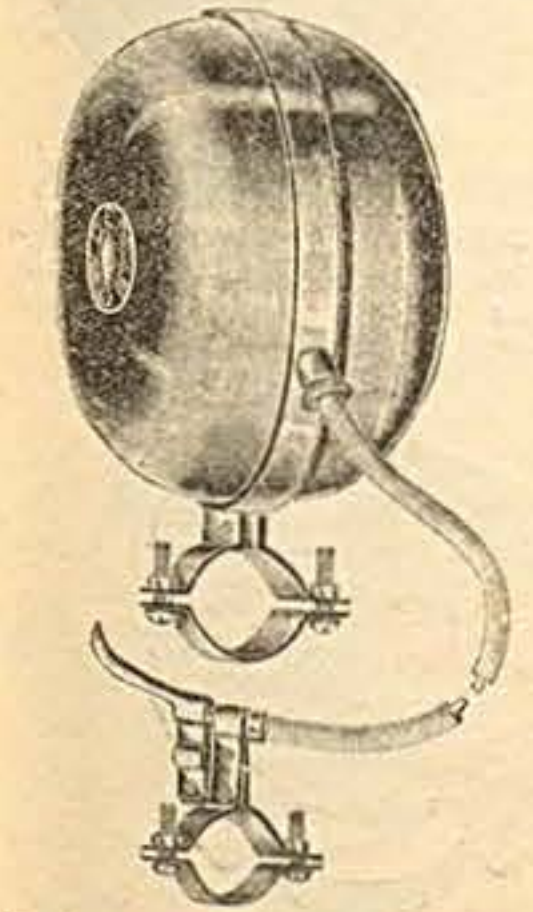

Nr. 2436 **Kuckucksglocke**  
 80 mm Durchm., mit Bowdenzug  
 u. Hebel . . . . . //

Neuheit!

## Dreiklang- Glocken

D. R. P. a.

Die Sensation der Saison 1926!

Harmonisch abgetönt

Nr. 2434 80 mm  $\varnothing$ , mit Bowden-  
zug . . . p. Stück //

„ 2435 dito ohne Bowdenzug  
gewöhnl. Ausführung ..

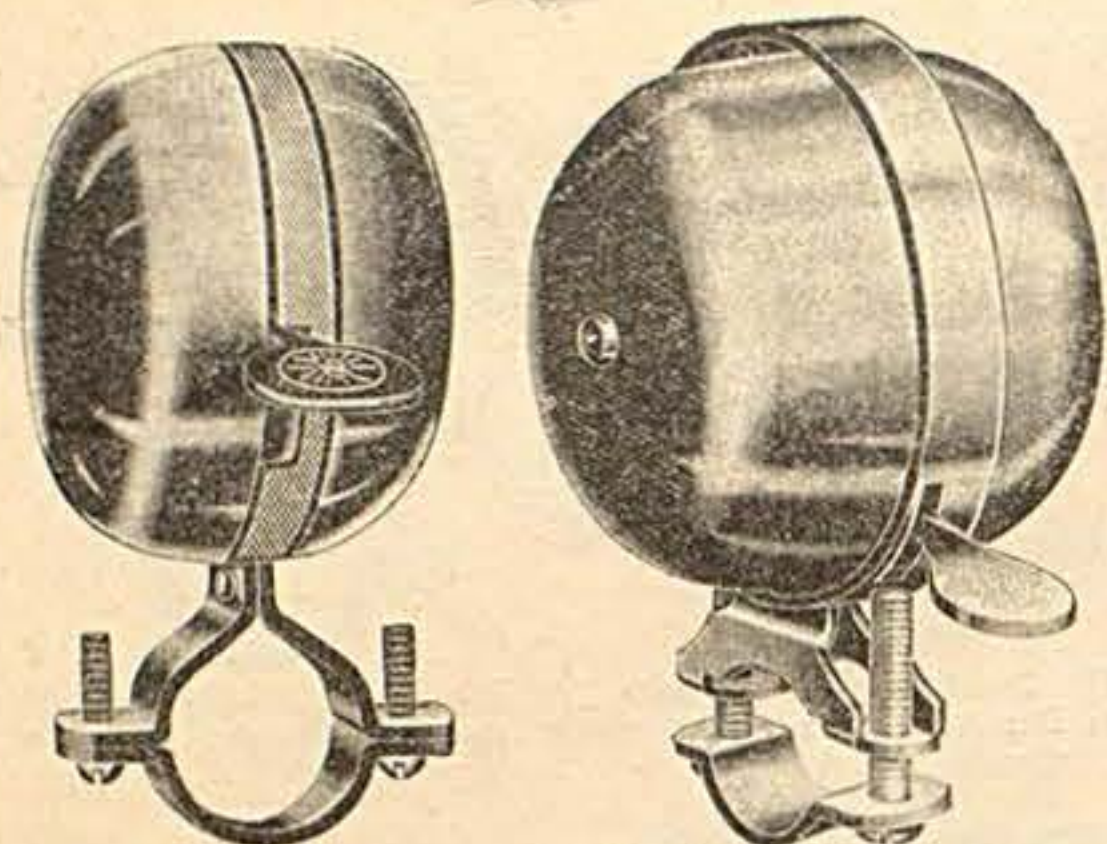

Nr. 2440  
Doppeltrillerschlagglocke  
60 mm Durchm. //

Nr. 2441 **Gute Glocke**, 65 mm mit  
2 rotier. Metallschalen, wunderbare  
Tonfülle, sehr zu empfehlen //

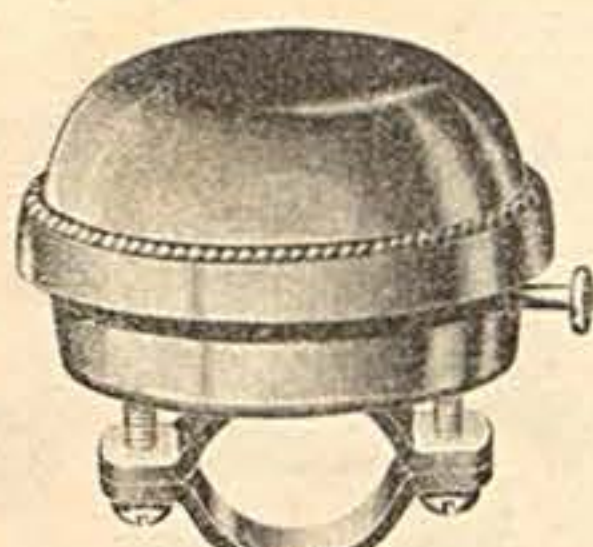

Nr. 2442  
**Uhrwerk-Glocke**  
60 mm. In Stahlschale, wunderbare  
Tonfülle, Laufzeit ca. 60 Sekunden  
ununterbrochen //



Nr. 2443  
**Silberklang**  
Glocke 55 mm Durchmesser, geprägte  
Metallschalen, Unterteil schwarz email-  
vorzüglicher Klang, keine Rostgefah. //

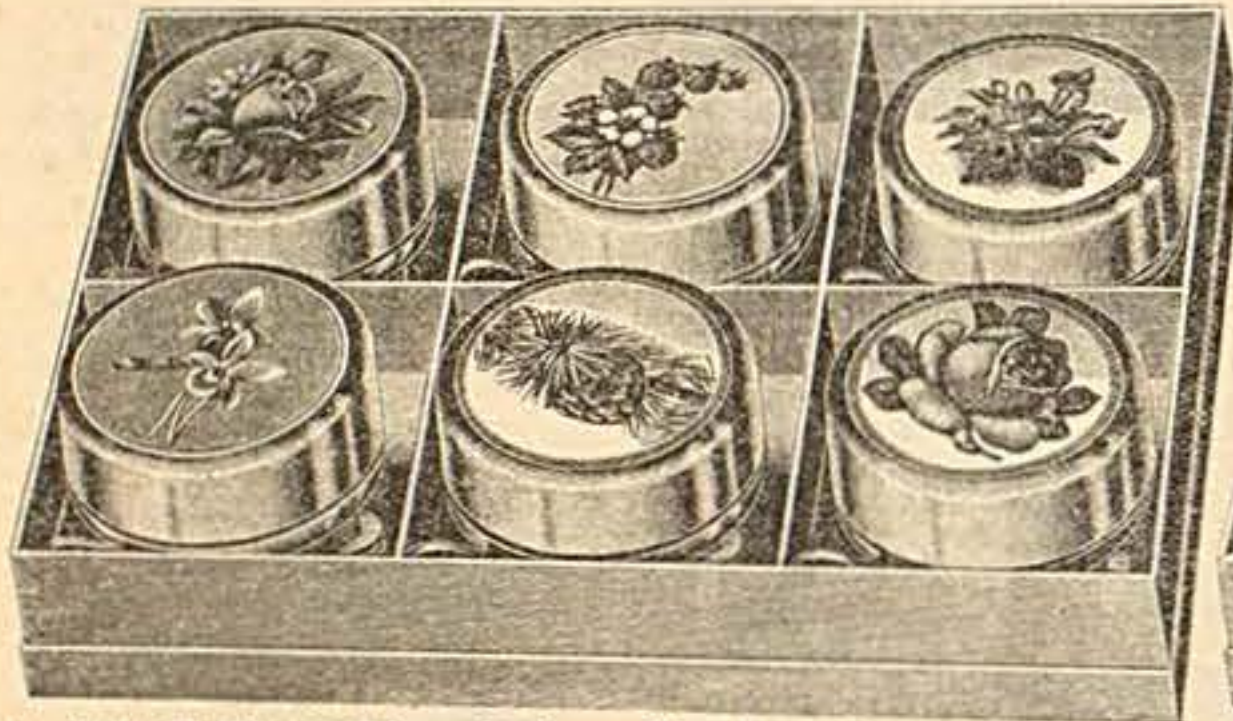

Nr. 2444 **Trillerschlagglocken-Sortiment** mit buntverzierten  
Stahlschalen in ff. Ausführungen u. a. Rosen, Veilchen, Erdbeere, Tannen-  
ranke, Blumenarrangements usw. in 1/2 Dtzd.-Kartons //

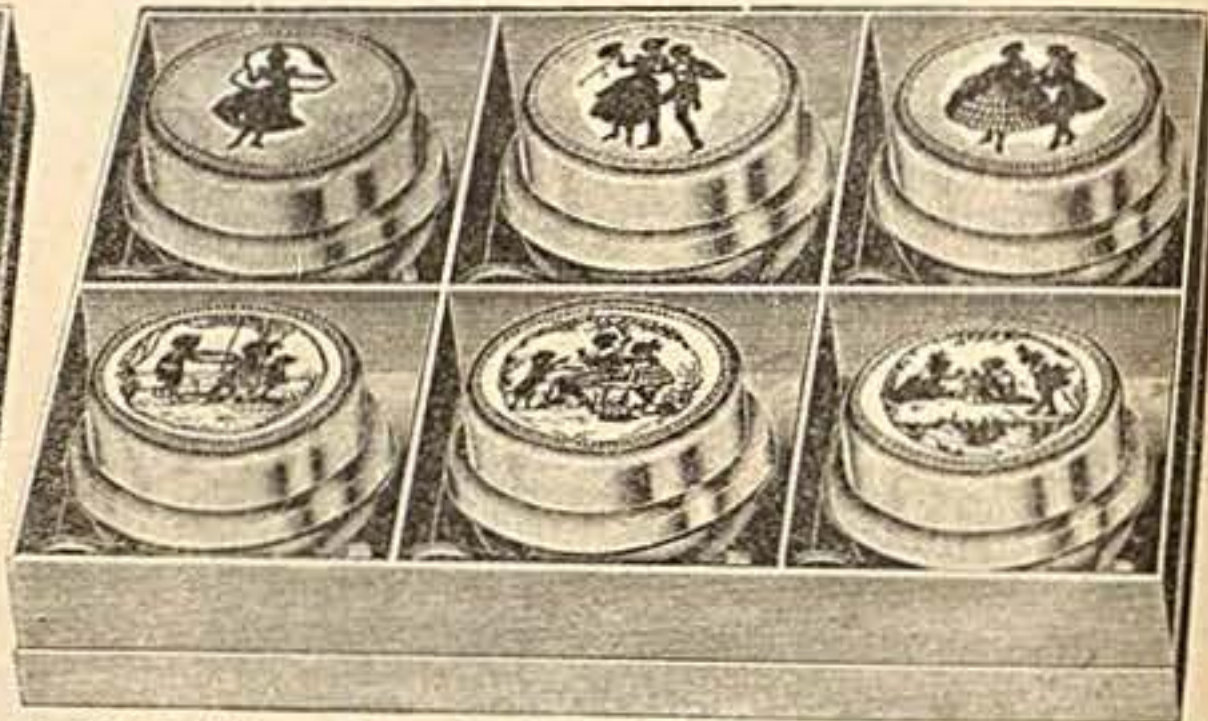

Nr. 2445 **Trillerschlagglocken-Sortiment** mit buntverzierten Stahl-  
schalen, neuzeitliche, moderne Silhouettenmuster u. a. Gruppen von  
spielenden Kindern, Tänzerpaare usw. //

## Glocken mit Metallschalen



Nr. 2446 **Orig. Frankonia-  
High-Lif-Glocken** mit Metallschale.  
Beste exist. Glocke  
Nr. 2447 dto. mit bunten emailierten Bildern  
wie Hirsche, Schwäne, Vögel, Kleeblätter,  
Rosen usw. //

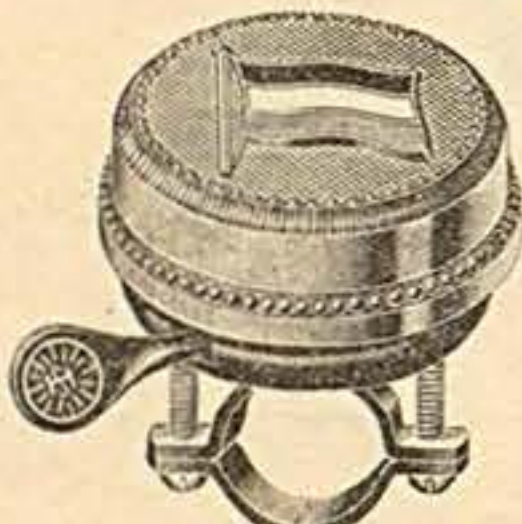

Nr. 2448 **Glocke** mit Metall-  
schale 55 mm u. Flagge schwarz-  
weiß-rot od. schwarz-rot-gold  
per St. //



Nr. 2449  
**Glocke**  
mit 55 mm Metallschale mit „All Heil“  
per St. //

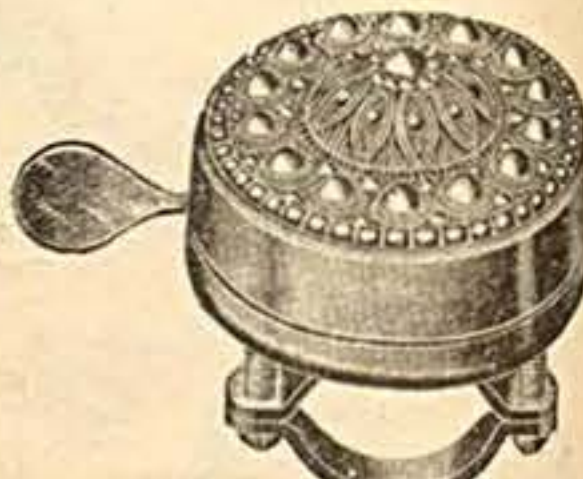

Nr. 2450 **Trillersonntagglocke**  
mit verzierter, vernickelter Metall-  
schale 55 mm, höchst erreichbare  
Klangfülle //

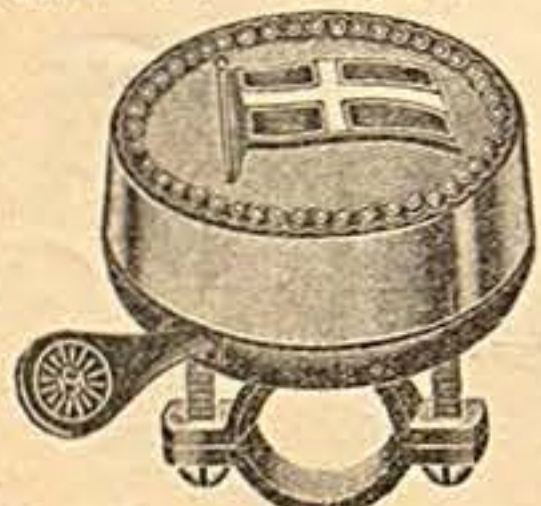

Nr. 2451 **Glocke** mit Metallschale, 55 mm,  
buntes Kleeblatt p. St. //

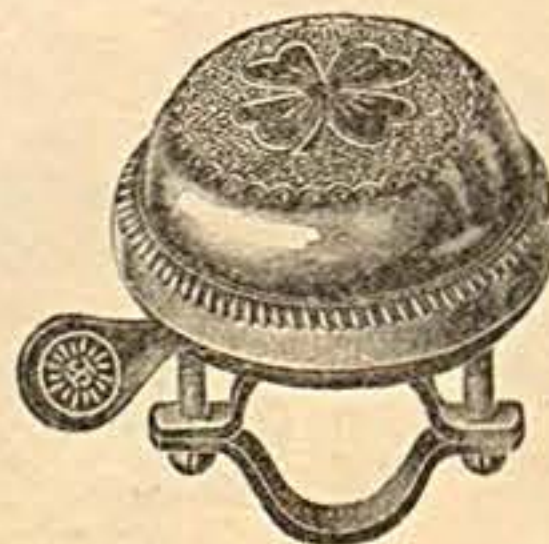

Nr. 2452 **Glocke** mit Metallschale, 55 mm,  
bunte Flagge . p. St. //

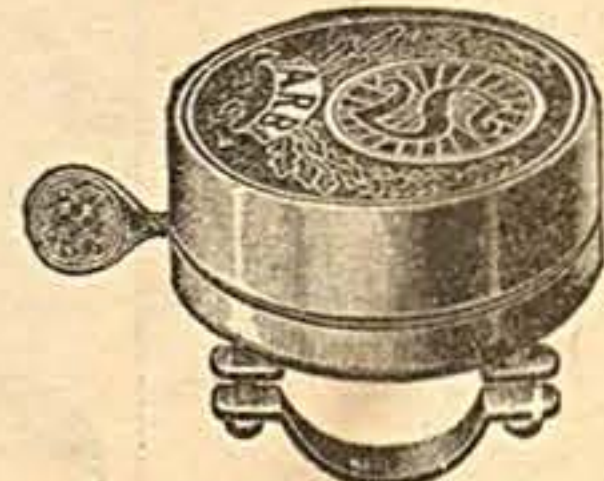

Nr. 2453 **Glocke** mit Metallschale 55 mm  
und farbigen Abzeichen des  
Arb.-RsdF.-Bundes p. St. //

## Firmen-Glocken

Nachstehende Preise für Firmenglocken mit gegossenen Metallschalen, u. a. Nr. 2462, 2463, 2464 und 2465, bedingen eine Mindestabnahme von 60 Stück pro Sorte, während bei Firmenglocken mit Stahlschalen die Mindestabnahme 100 Stück beträgt. Bei Auftragserteilung ist die Hälfte des ausmachenden Betrages sofort zu zahlen. Rest nach Vereinbarung.



Nr. 2460 mit Stahlschale, dreifarbig  
ausgemalt, 60 mm Durchmesser //



Nr. 2461 mit Stahlschale, buntfarbig,  
55 mm Durchm. . . . . //



Nr. 2462 mit Metallgußschale,  
Mittelstück bunt, 60 mm Durch-  
messer . . . . . //

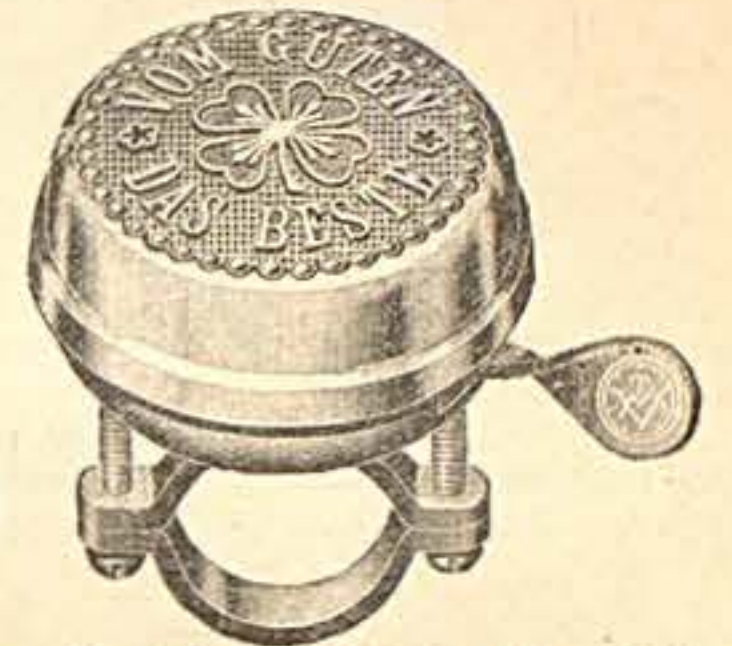

Nr. 2463 mit Metallgußschale, Mittel-  
stück bunt, 55 mm Durchm. . . . . //

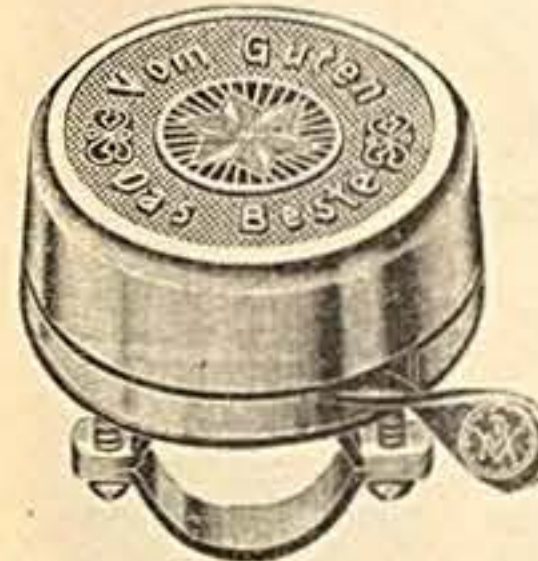

Nr. 2464 mit Metallgußschale, Gold-  
grund mit buntem Mittelstück,  
55 mm Durchmesser . . . //

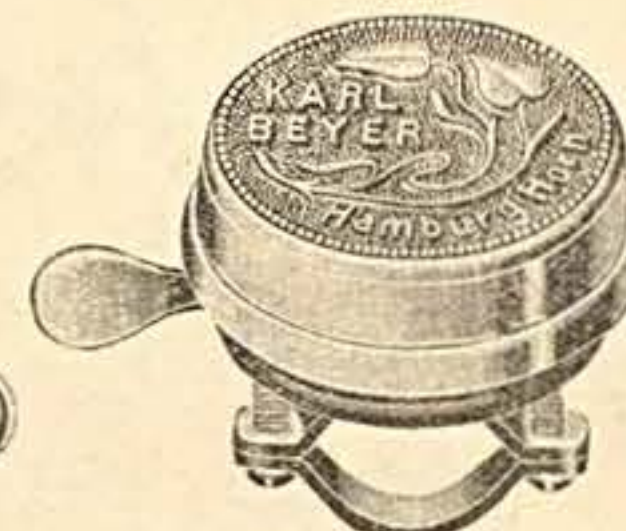

Nr. 2465 mit Metallgußschale, Mittel-  
stück bunt, 55 mm Durchmesser  
. . . . . //

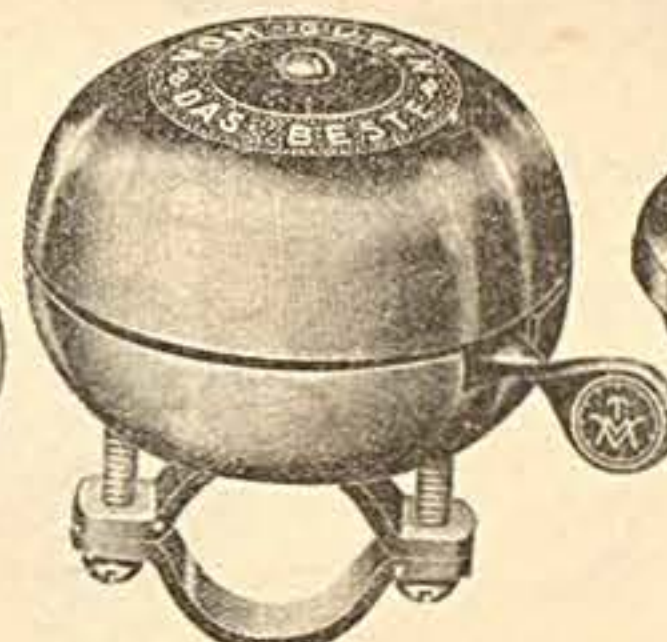

Nr. 2466 Kuckuckglocke mit Stahl-  
schale, 60 mm Durchmesser  
. . . . . //

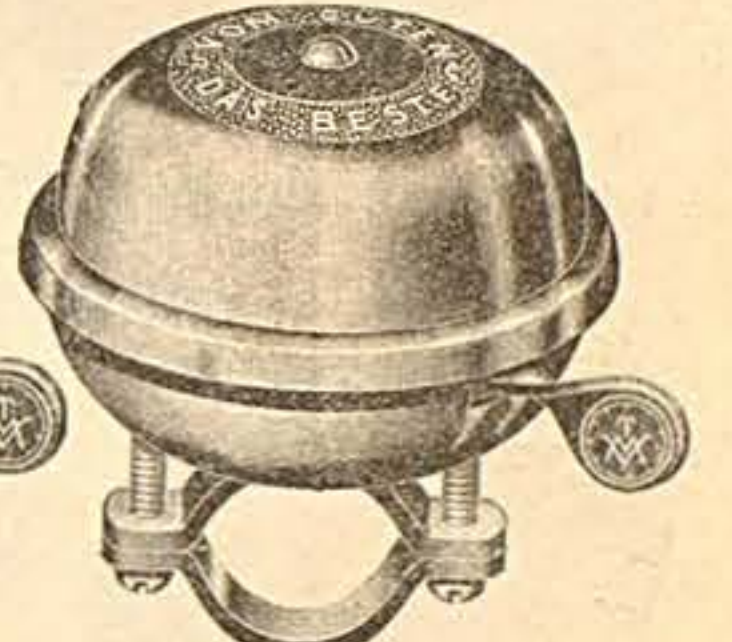

Nr. 2467 Kuckuckglocke mit Stahlschale,  
65 mm Durchm. . . . . //

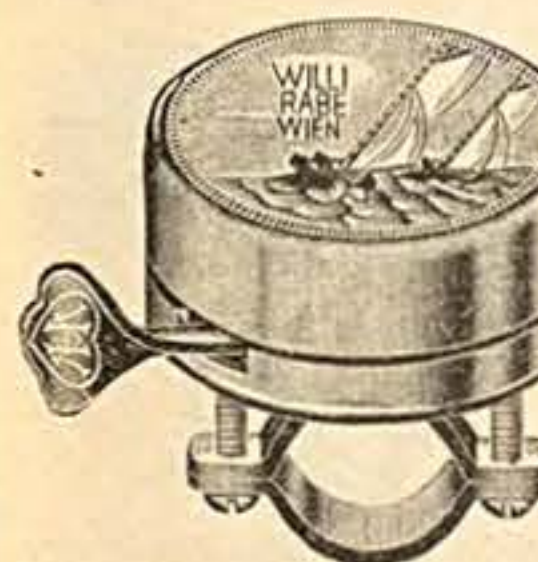

Nr. 2468 mit bunt emailierter  
Stahlschale, 55 mm Durchm. //

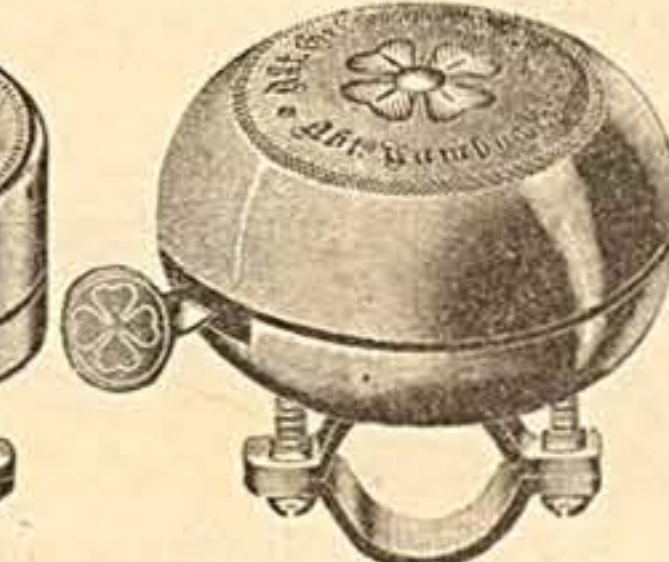

Nr. 2469 mit Stahlschale und  
**Kuckuckswerk**, 60 mm Durchm.,  
silbermatt.Grund, schw. Schrift //

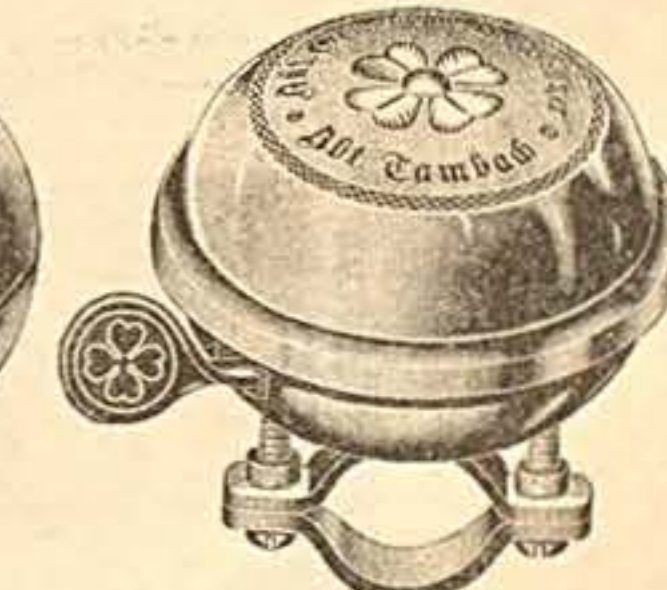

Nr. 2470 mit Stahlschale und  
**Kuckuckswerk**, 65 mm Durchm.,  
silbermatt.Grund, schw. Schrift //

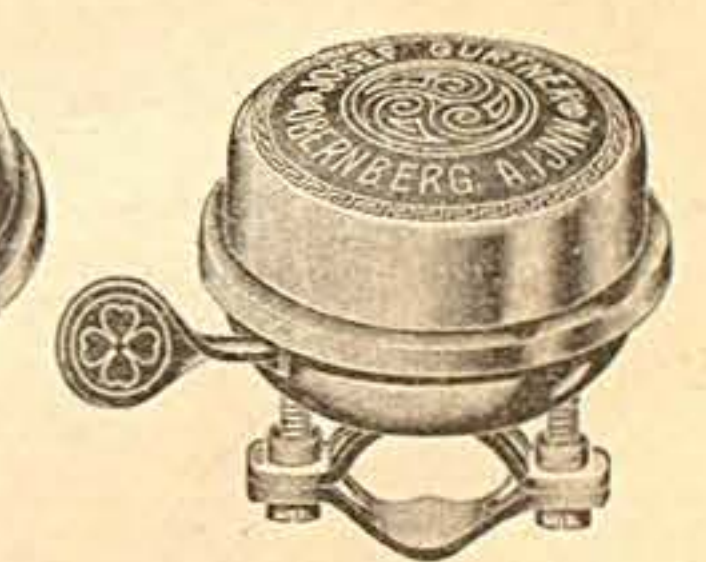

Nr. 2471 mit bunter Stahlschale und  
**Kuckuckswerk**, 65 mm Durchm.,  
. . . . . //

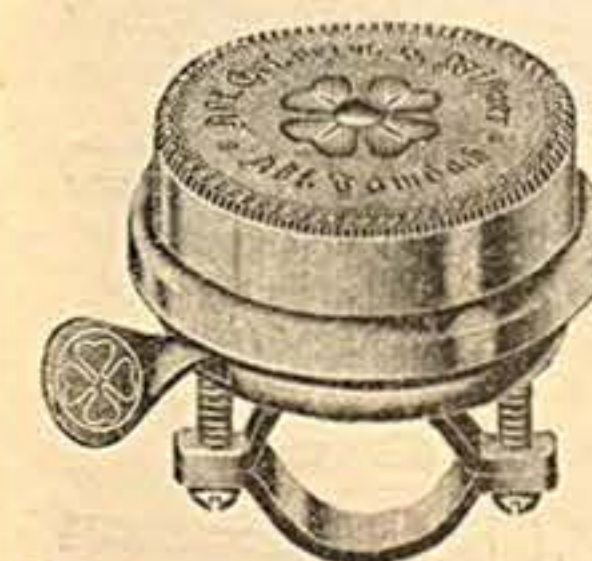

Nr. 2472 mit Stahlschale, silber-  
mattiertem Untergrund, schwarzer  
dauerhafter Schrift, 60 mm Durch-  
messer . . . . . //

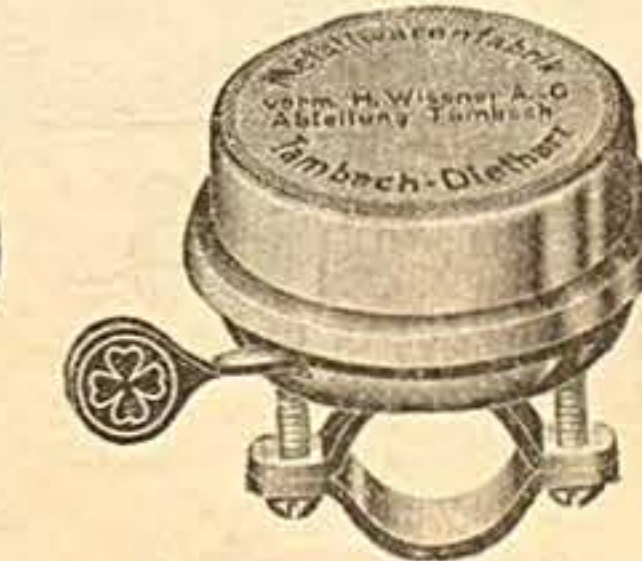

Nr. 2473 mit Stahlschale, silber-  
mattiertem Untergrund, schwarzer  
dauerhafter Schrift, 60 mm Durch-  
messer . . . . . //

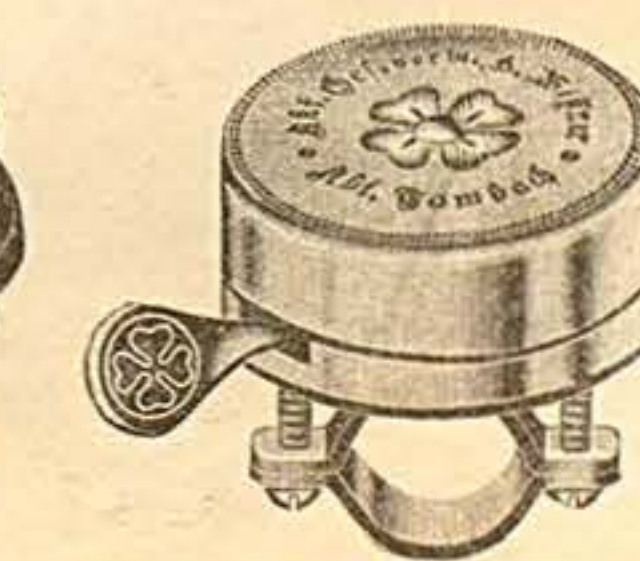

Nr. 2474 mit Stahlschale, silber-  
mattiertem Untergrund, schwarzer  
Schrift, 55 mm Durchmesser  
. . . . . //

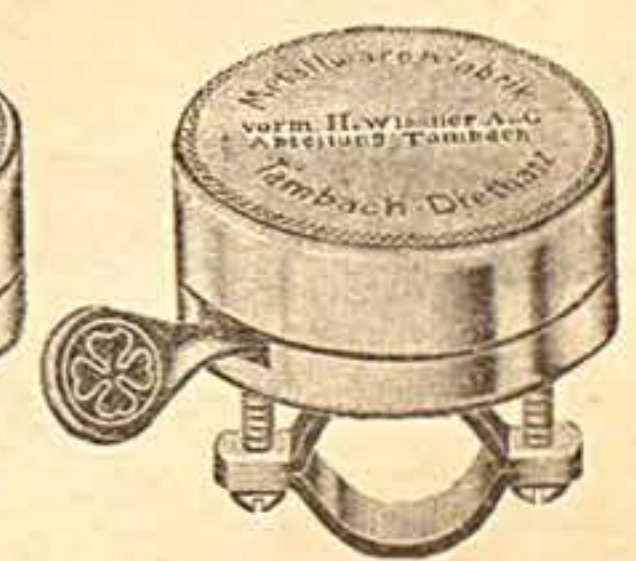

Nr. 2475 mit Stahlschale, silber-  
mattiertem Untergrund, schwarzer  
Schrift, 55 mm Durchmesser  
. . . . . //

# Firmen-Glocken

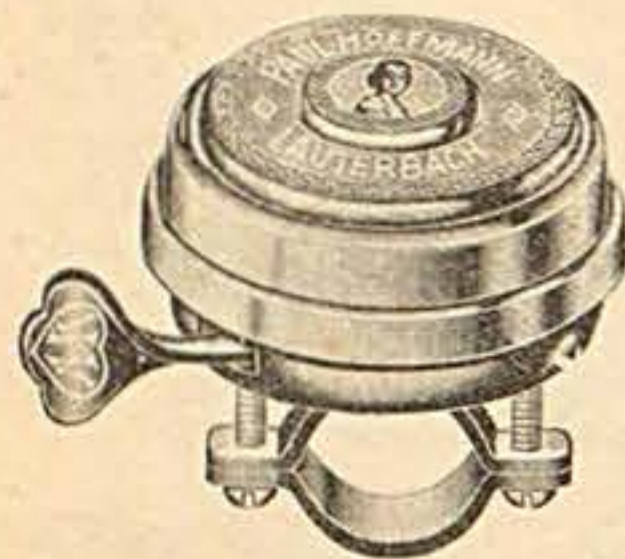

Nr. 2480 mit Stahlschale, 60mm  $\varnothing$  mit geprägter Schrift und eingelegetem Zelluloidbild . . .

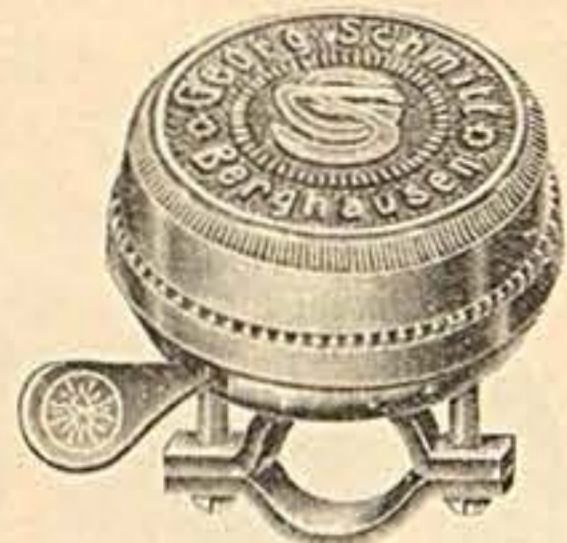

Nr. 2481 mit Metallschale, 60 mm  $\varnothing$  hochelegante Ausführung mit eigenem Monogramm . . .

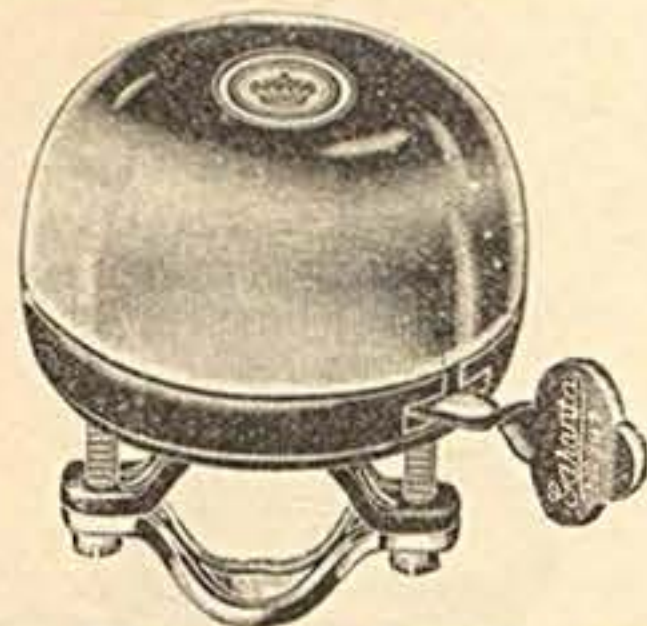

Nr. 2482 ganz vernick., 60mm  $\varnothing$

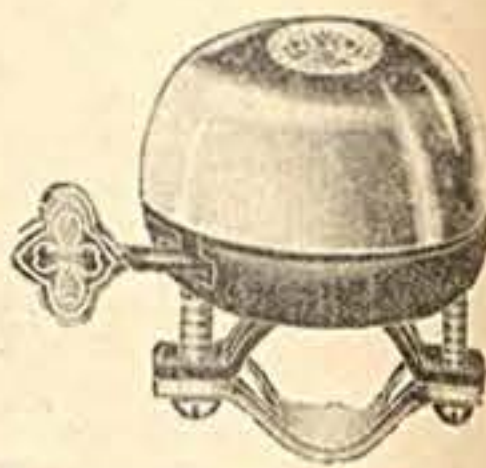

Nr. 2484 ganz vernick., 50mm  $\varnothing$

## Glocken mit Schalen aus Spezial-Glockenmetall

haben eine bisher nie gekannte, enorme Tonfülle und sind mit allerbestem Präzisionswerk ausgestattet.

Nr. 2483 ganz vernick., 60mm  $\varnothing$

Nr. 2483 dto., mit schwarzem Unterteil, 60 mm  $\varnothing$

Nr. 2484 ganz vernick., 50mm  $\varnothing$

Nr. 2485 dto., mit schwarzem Unterteil, 50 mm  $\varnothing$

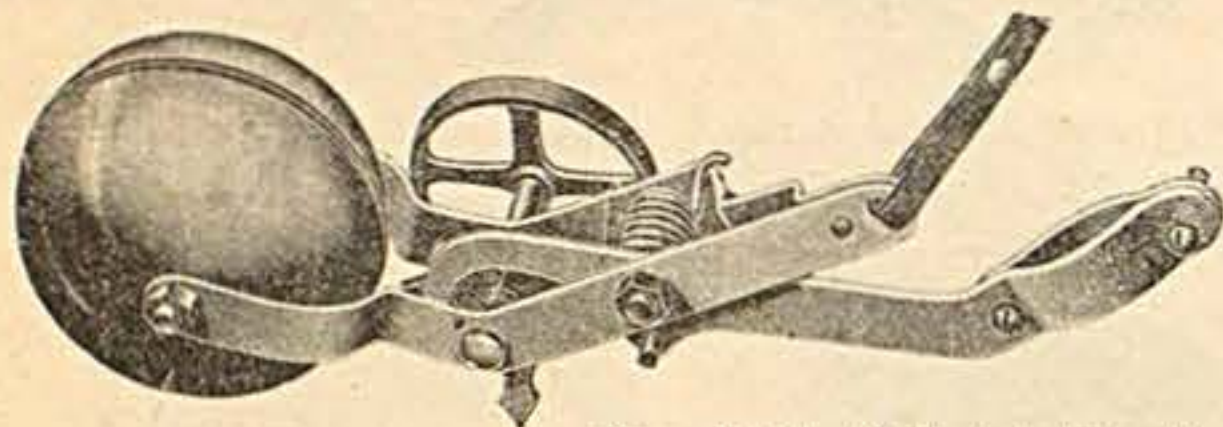

Nr. 2486 Radlaufglocke mit vernickelter Stahlschale, kleine Ausführung, 55 mm Glockendurchm.

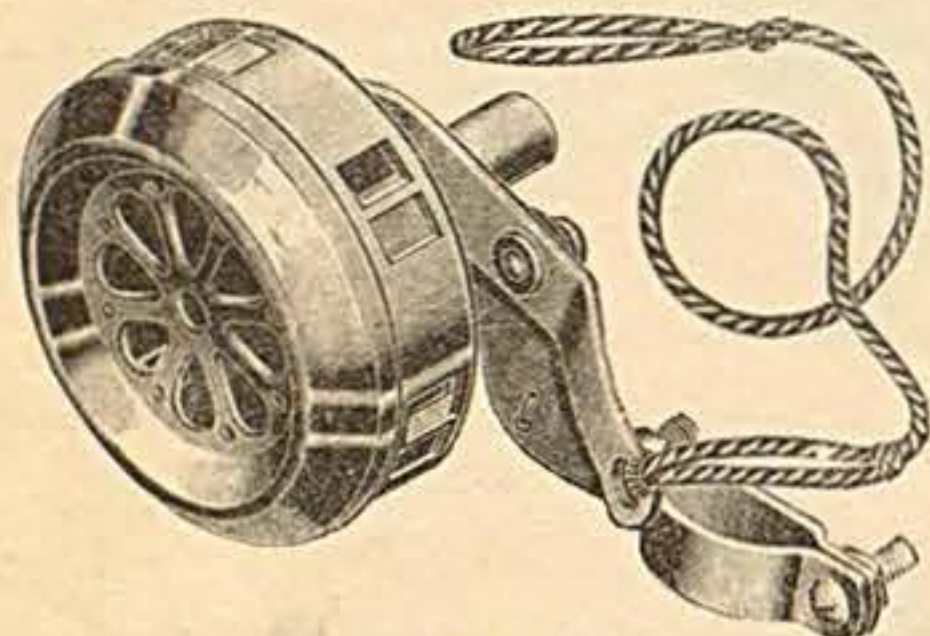

Nr. 2487 Radsirene

1a Ausführung 80 mm  $\varnothing$  besonders leichter Lauf . . .

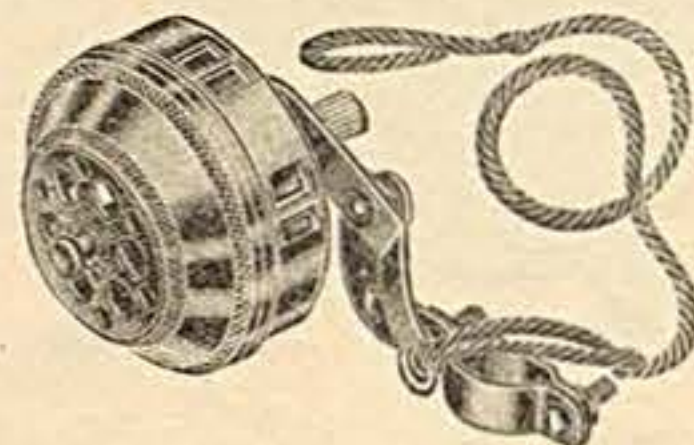

Nr. 2488 Radsirene mit Doppelkuppellager und Feststellung, 80 mm  $\varnothing$  D. R. G. M.



Nr. 2483 Speichenglocke mit Bowdenzug . . .

Nr. 2488a dto. für Bänder (ohne Band)

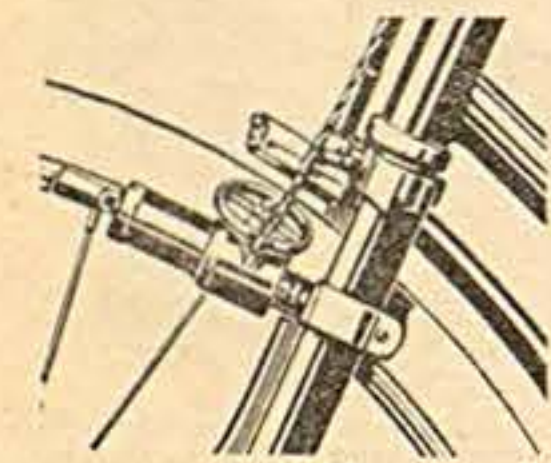

Nr. 2491

Fahrradpfeife

leichte Ausführung . . .

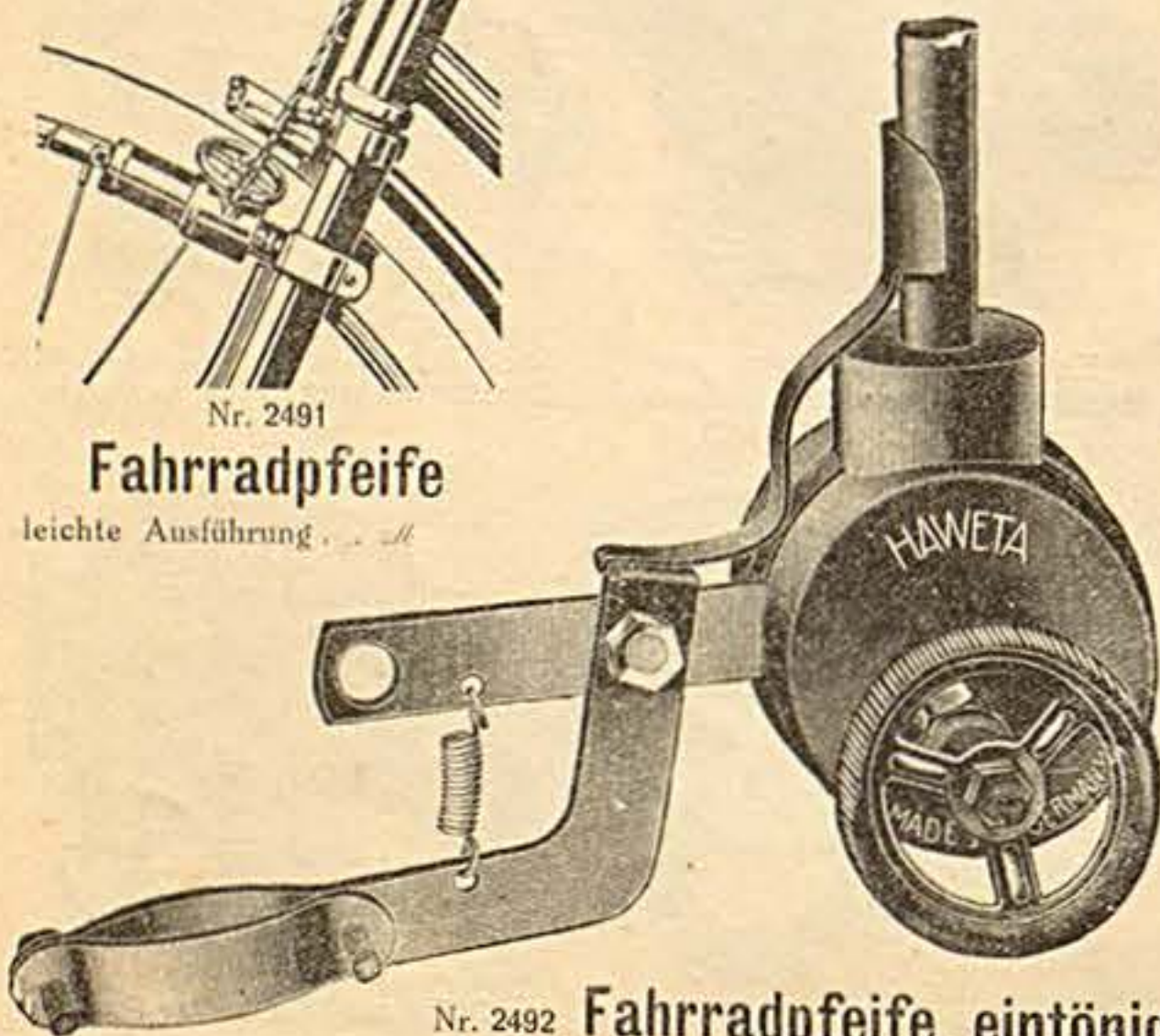

Nr. 2492 Fahrradpfeife, eintönig

sehr lauter und durchdringender Ton . . .

Nr. 2493 dto. zweitönig, mit 2 Pfeifen . . .

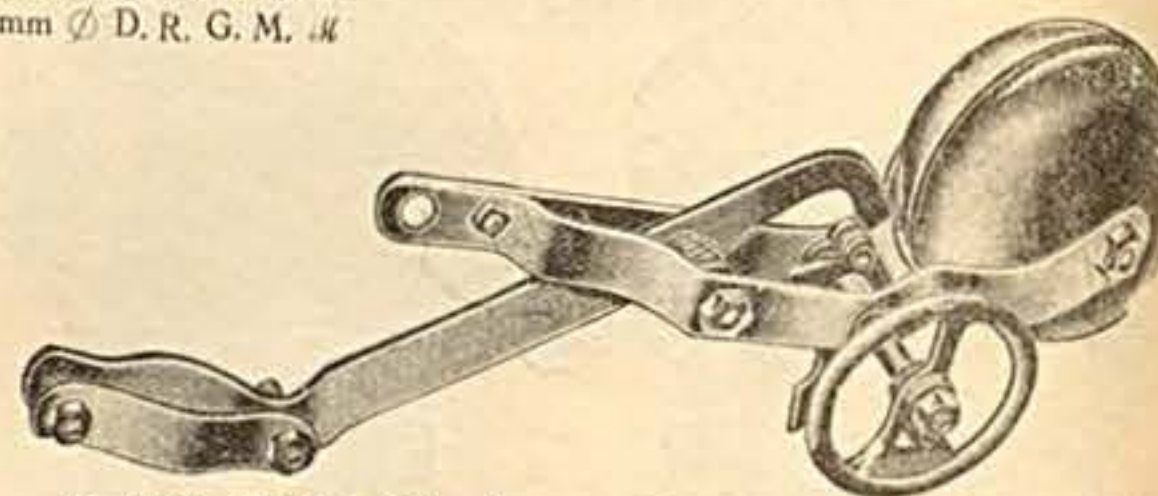

Nr. 2490 Radlaufglocke mit vernickelter Stahlschale große Ausführung 70 mm Glockendurchmesser . . .

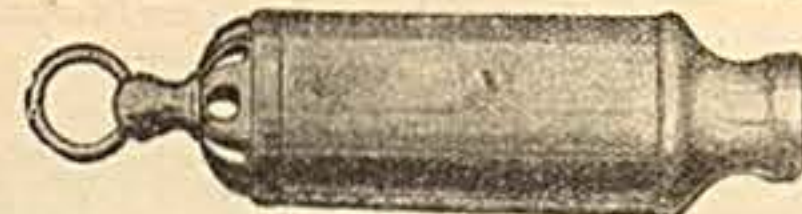

Nr. 2494

Torpedopfeife

Messing vernickelt . . .



Nr. 2495 Trillerpfeife

Eisen vernickelt . . .

Nr. 2496 dto. Messing vernickelt



Nr. 2497 Sportpfeife

3 tönig . . .

Nr. 2498 dto. 4 tönig . . .



Nr. 2499 Beliebte Sportpfeife

ff. vernickelt . . .



Nr. 2500 Sportpfeife

sogen. Polizeipfeife, 2 tönig . . .

# Glocken-Ersatzteile



Nr. 2510

Glockenhebel . . .



Nr. 2511

Kompl Klöppel (Schwungbrücke)



Nr. 2512

Zahnrad mit Getriebe



Nr. 2513

Feststellschlinge . . .



Nr. 2514

Große Glockenfeder . . .



Nr. 2515

Kleine Glockenfeder . . .

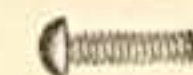

Nr. 2518 Schraube

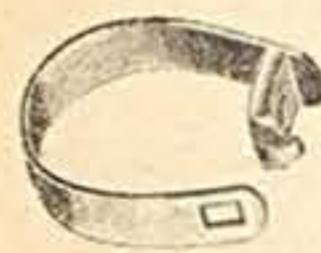

Nr. 2516

Band für Luxus-Klaue



Nr. 2517

Deckel für Z.-Klaue

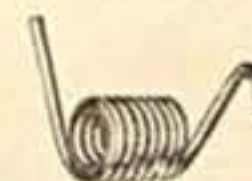

Nr. 2519

Feder für Kuckuckglocken



Nr. 2521

Feder für Glockenhebel



Nr. 2521

Mutter für Schale



Nr. 2522

Mutter für Rädchen

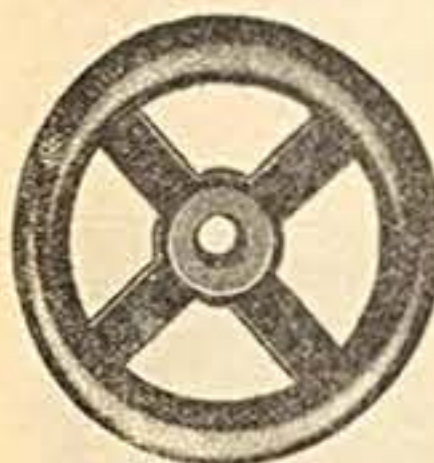

Nr. 2523

Ersatzrad für Radlaufglocke

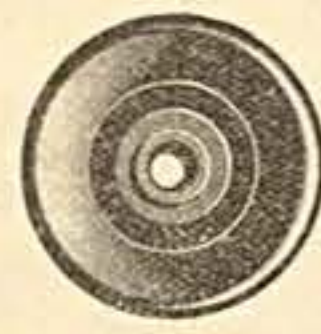

Nr. 2524 Ersatzrad für Radlaufglocken



Nr. 2525 Hebel für Radlaufglocken . . .

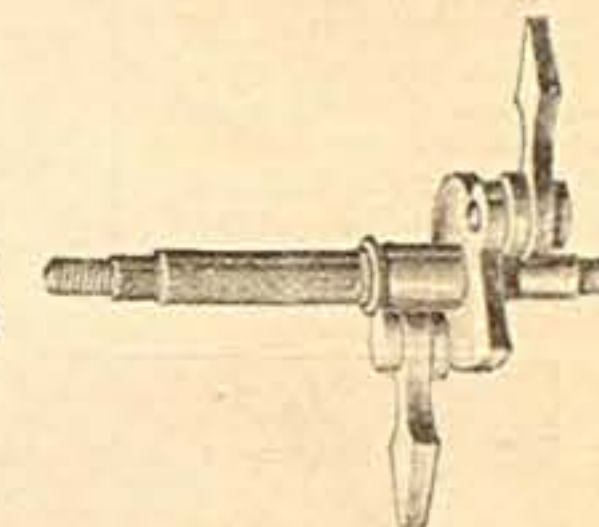

Nr. 2526

Welle mit Hammer für Radlaufglocken . . .



Nr. 2527 Hebel mit Feder für Kuckuckglocken . . .

Nr. 2528 Feder allein . . .

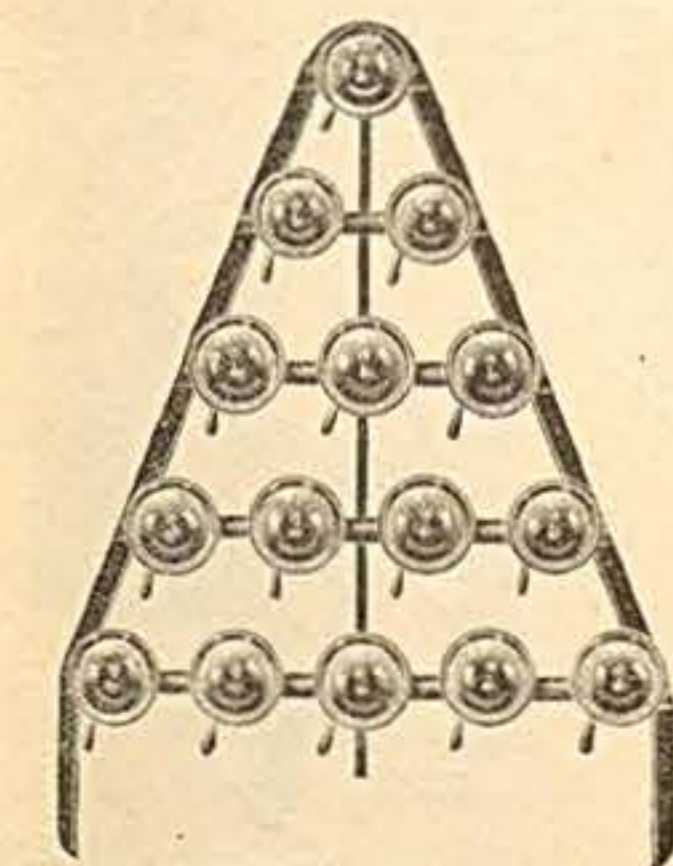

D. R. G. M.

## Neuheit! Glockenständer Neuheit!

ist jedem Fahrradgeschäft wegen seiner praktischen Bauart und soliden Ausführung zu Ausstellungszwecken unbedingt zu empfehlen.

Nr. 2529 für 15 Glocken . . .

Nr. 2530 für 21 Glocken . . .

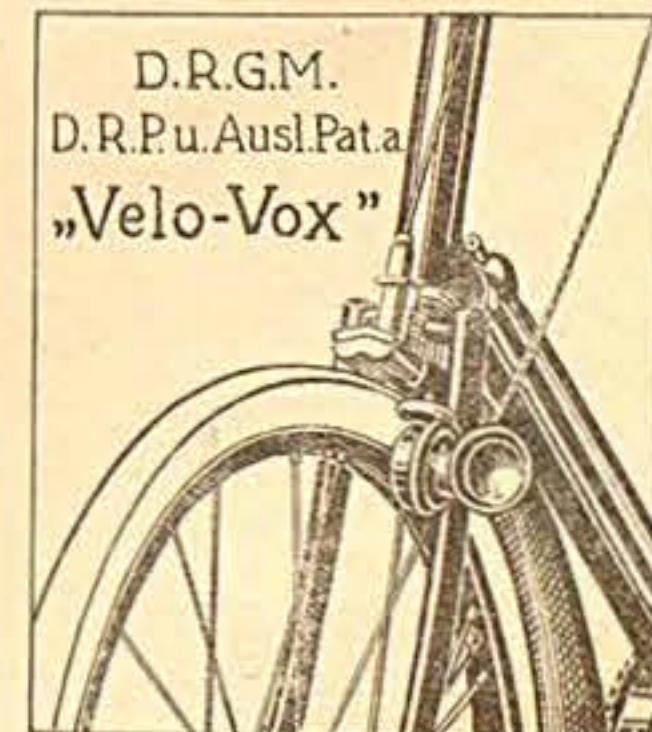
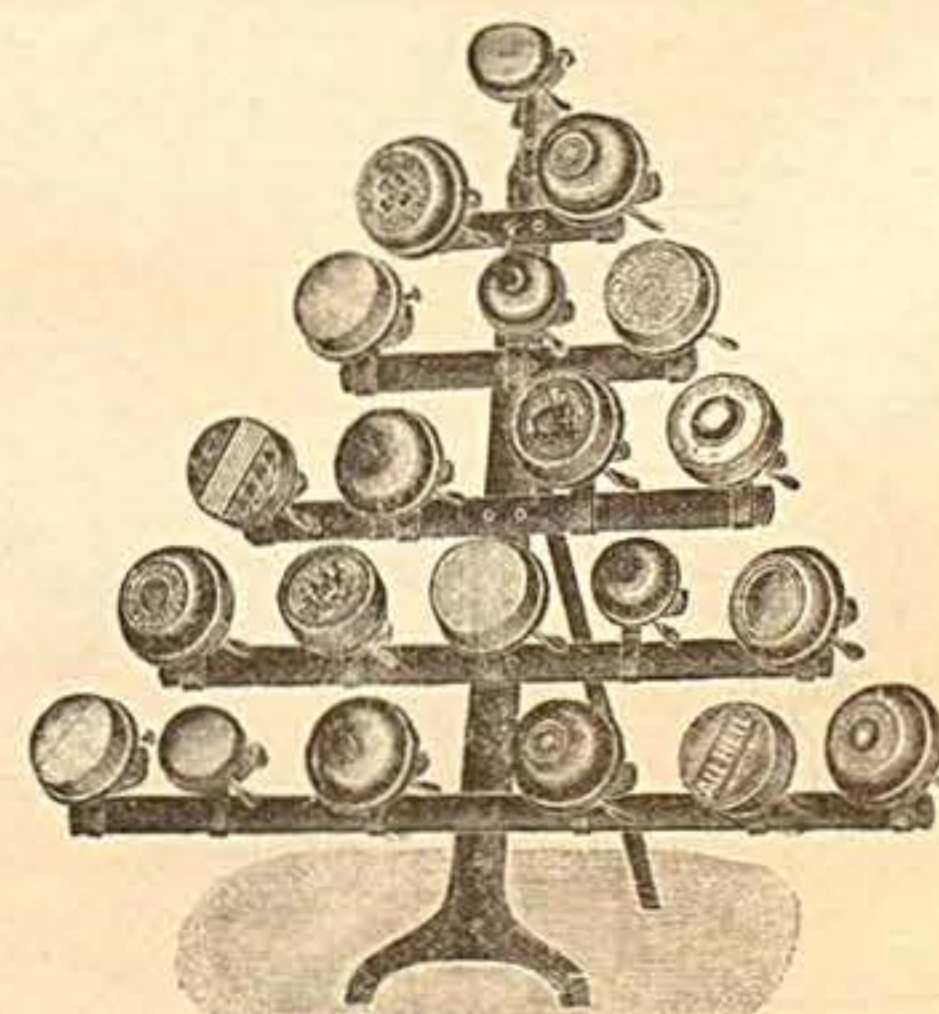

Nr. 2531

Velo-Vox neuartiges Signalhorn für Fahrräder, ähnelt dem Ton einer elektrischen Auto-Hupe . . .

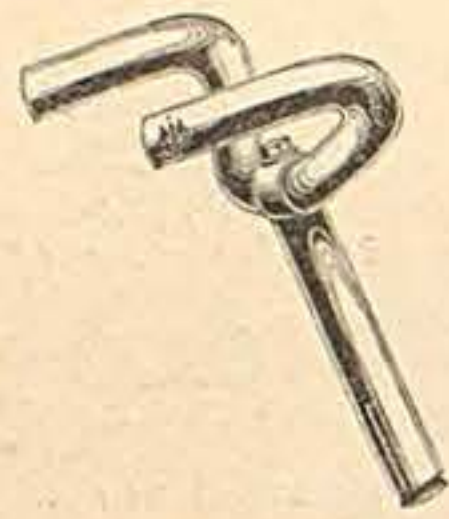

Nr. 2540 **Lenker**, deutsch. Modell nach oben od. unten gebogen, prima vernickelt  
 Nr. 2541 dto. Fabrikat Coppel, Ideal, Union, Lüttgen u. Engels usw.

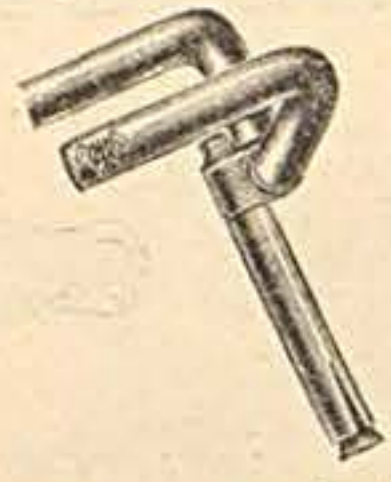

Nr. 2542 **Lenker** mit kurzem Vorbau nach oben oder unten gebogen, nur Fabrikat Coppel, Ideal, Union, Lüttgen u. Engels, usw.

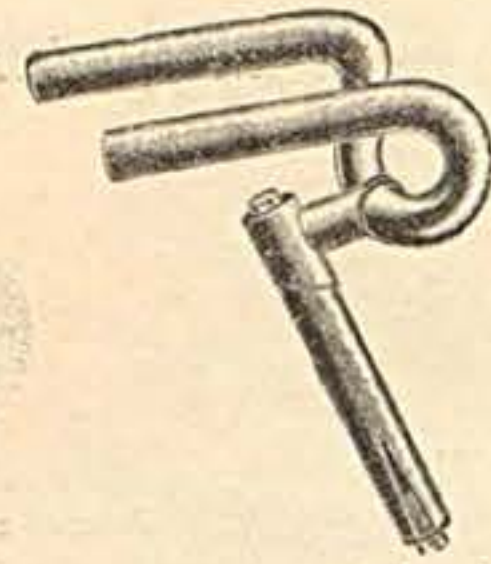

Nr. 2543 **Lenker** mit langem Vorbau nach oben oder unten gebogen, nur Fabrikat Coppel, Ideal, Union, Lüttgen u. Engels, usw.

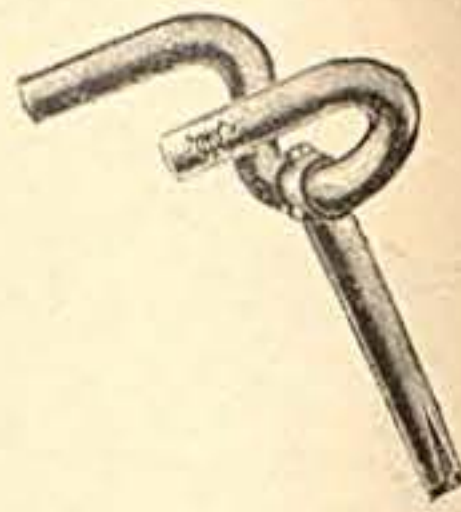

Nr. 2544 **Kinderlenker** deutsches Modell, ff. vernickelt 22 mm Schaftstärke, ca. 100 mm Griffweite

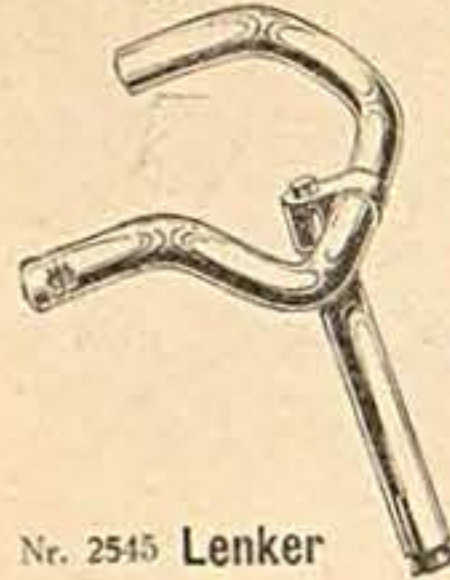

Nr. 2545 **Lenker** englisches Modell, prima vernickelt mit kurzem Vorbau  
 Nr. 2546 dto. Fabrikat Coppel, Ideal, Union, Lüttgen und Engels usw. mit kurzem Vorbau

**Deutsche und englische Lenker Modell Diamant**  
 genau nach Original Diamant gebogen  
 Nr. 2547 deutsch. 22 mm p. St.  
 Nr. 2547 engl. 22 mm p. St.

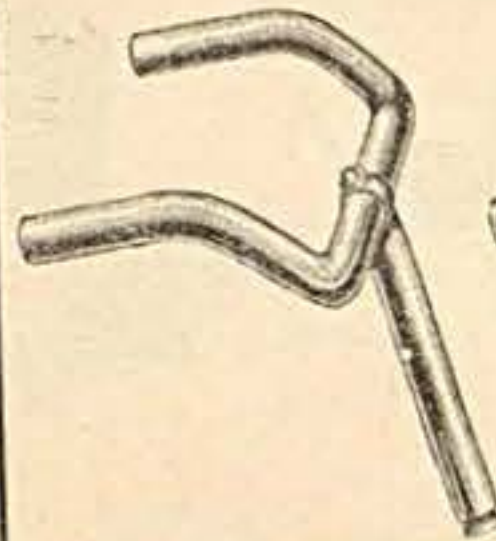

Nr. 2548 **Lenker** englisch. Modell, ff. vernickelt, ohne Vorbau  
 Nr. 2549 dto. Fabrikat Coppel, Ideal, Union, Lüttgen u. Engels usw.

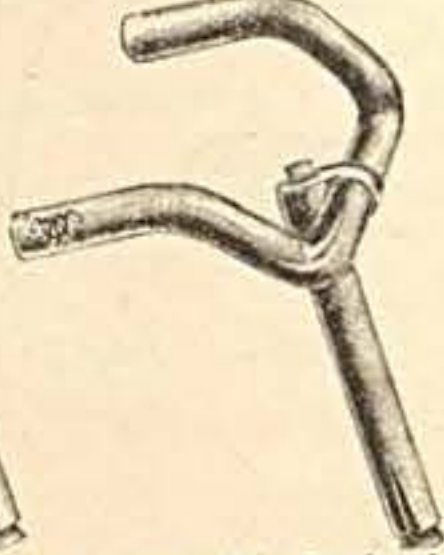

Nr. 2550 **Kinderlenker** englisch. Modell, ff. vernick. 22 mm Schaftstärke, ca. 400 mm Griffweite

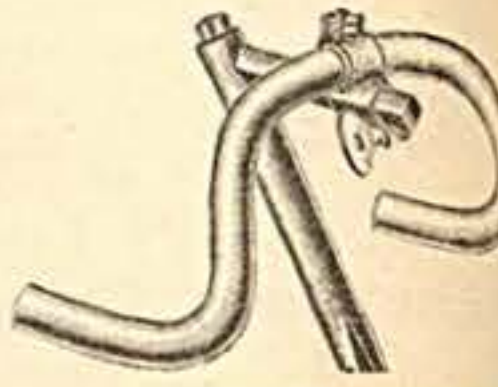

Nr. 2551 **Rennlenker** doppelt verstellbar mit kant. Vorbau  
 Nr. 2552 Schaft mit Vorbau allein  
 Nr. 2553 Verstellb. Klemme dazu

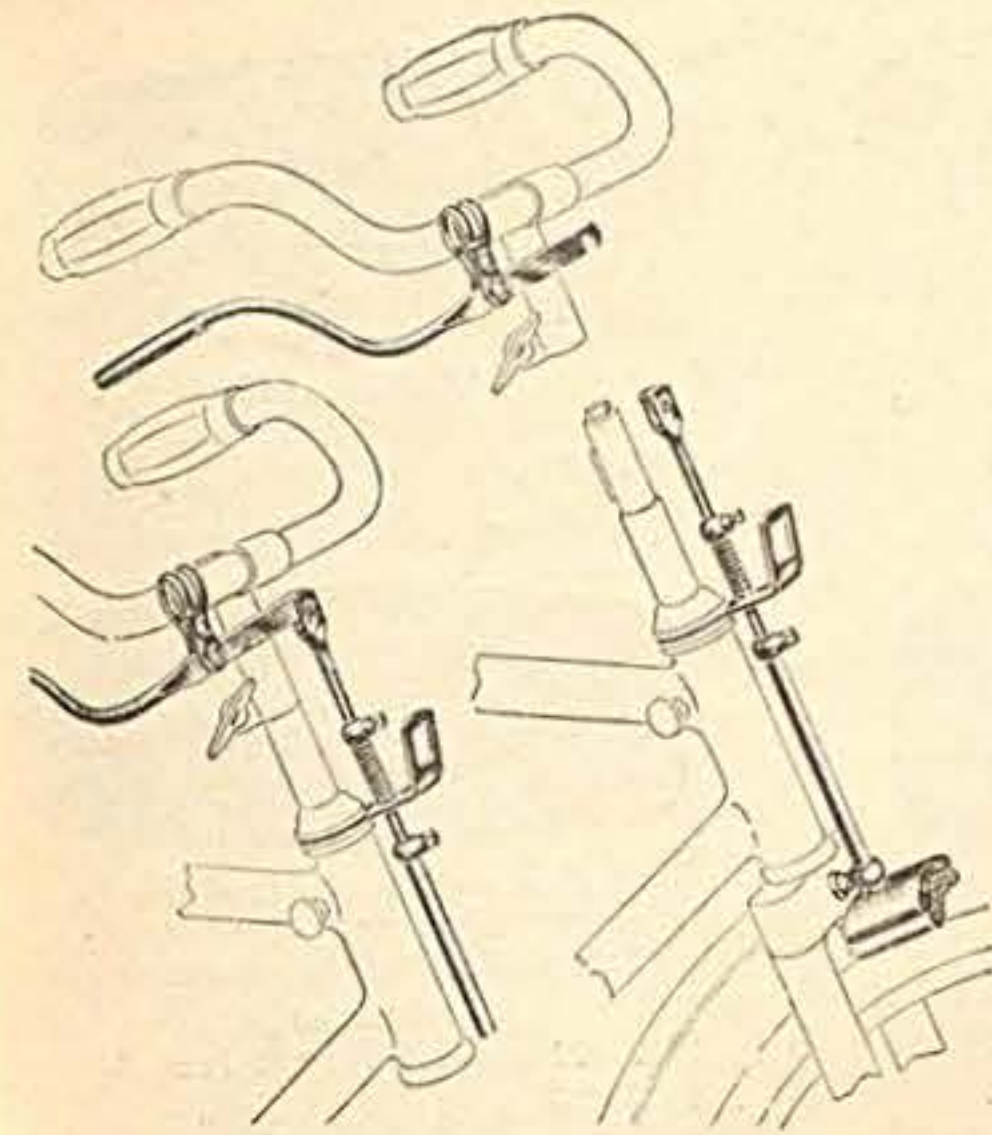

**Lenker u. Handbremse**

mit einem Griff abnehmbar, Präzisionsarbeit, in Vernickel., bester Schutz gegen Fahrraddiebstahl.  
 Nr. 2580. Deutsche Form  
 Nr. 2581. Engl. Modell mit Nocke

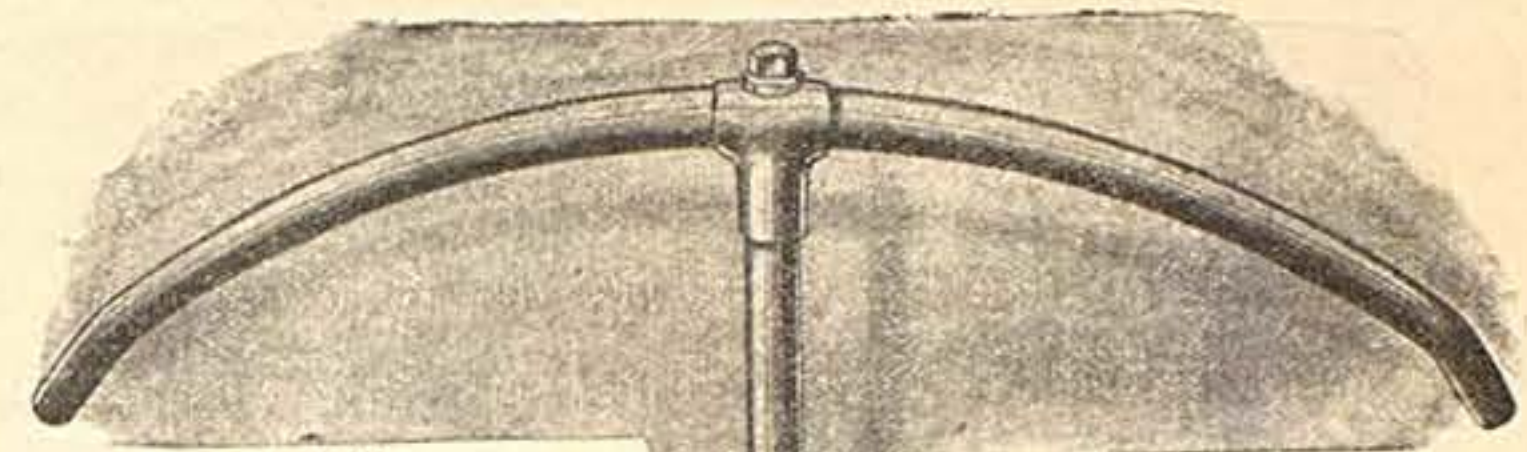

Nr. 2582 **Motorradlenker** Rennmodell 800 mm breit in Schaftstärke 22 od. 25 mm

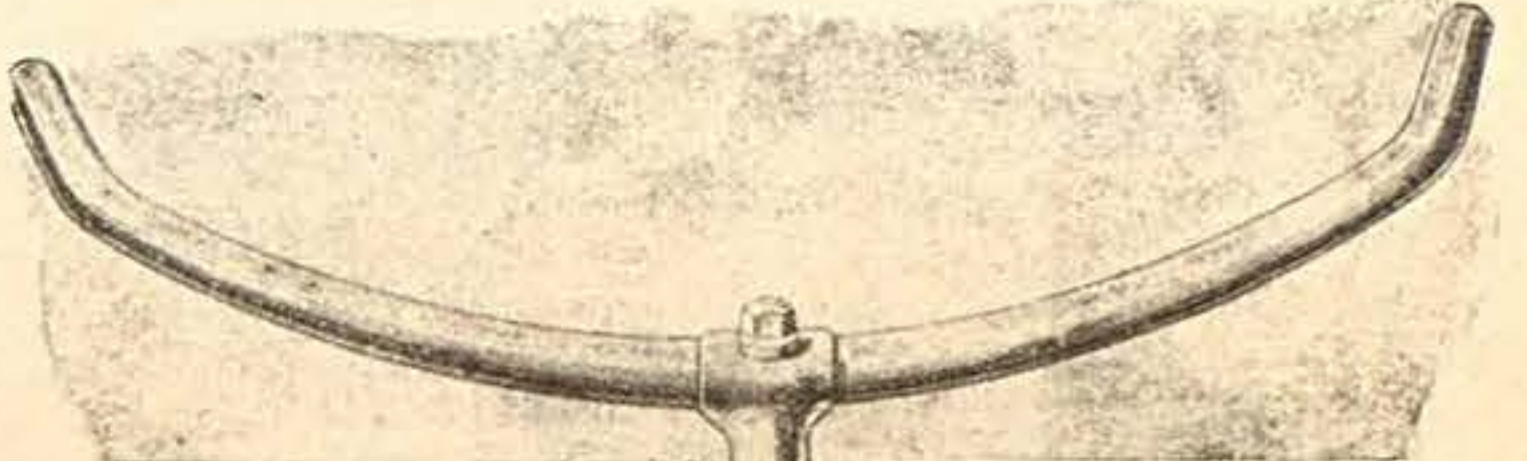

Nr. 2583. **Motorradlenker** Tourenmodell 800 mm breit in Schaftstärke 22 oder 25 mm

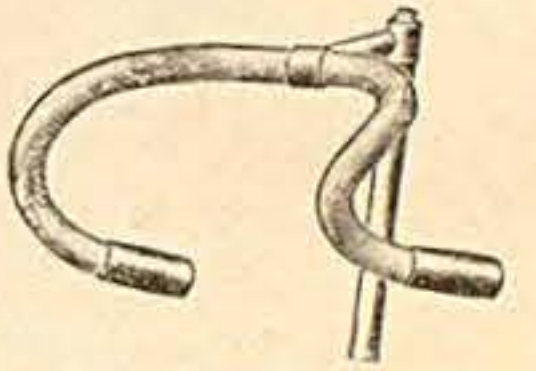

**Lenkerbezug** aus fein gerieftem roten Gummi  
 Nr. 2578 f. 22 mm Lenkerrohr p. m.  
 Nr. 2579 „ 25 „

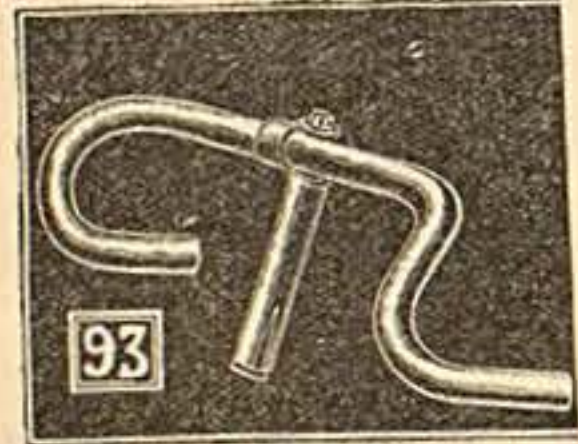

Nr. 2554 **Rennlenker** ohne Vorbau  
 Nr. 2555 mit kurzem Vorbau  
 Nr. 2556 „ extra lang. Schaft

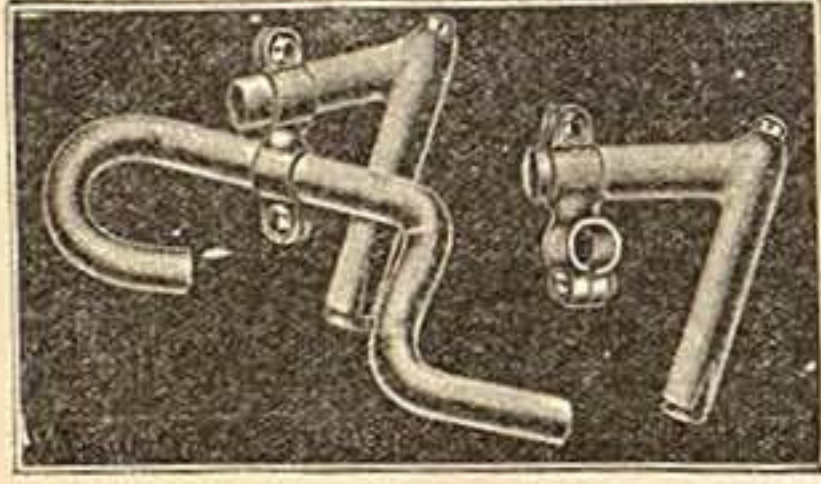

Nr. 2557 **Rennlenker** doppelt verstellbar  
 Nr. 2558 Einz. Schaft m. Vorb. dazu  
 Nr. 2559 „ verstellb. Klemme  
 Nr. 2560 „ Sechskantschraube

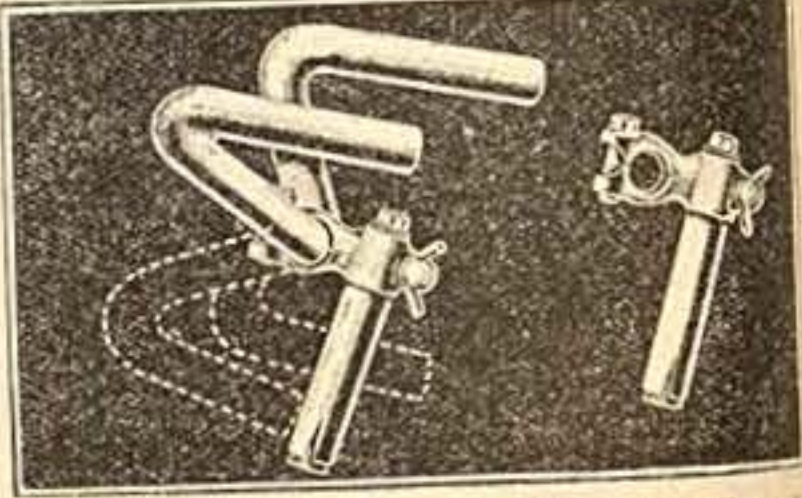

Nr. 2561 **Verstellbarer Vorbaulenker**  
 Nr. 2562 Einz. Vorbauklemme  
 Nr. 2563 „ Flügelschraube  
 Nr. 2564 „ Lenkerschaft

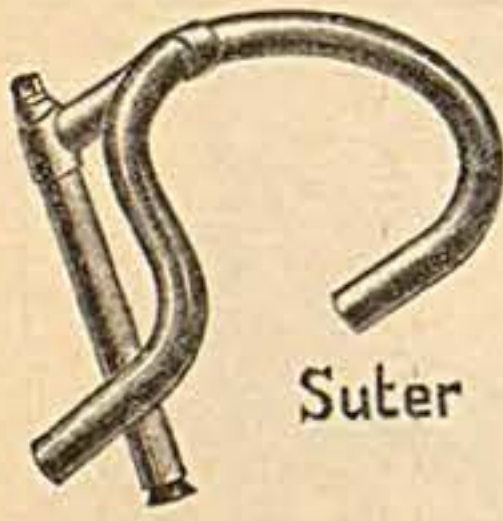

Nr. 2565 **Rennlenker** Modell Suter

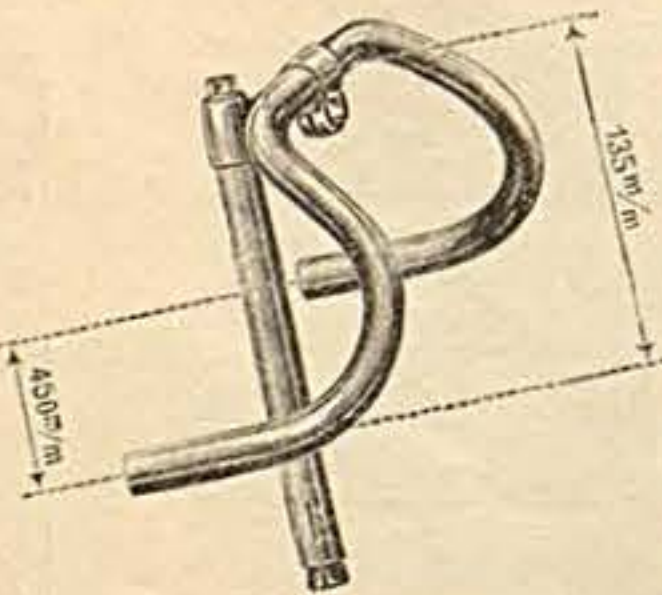

Nr. 2566 **Huschke-Lenker** verstellbar, ff. vernick.  
 Nr. 2567 Schaft m. Vorbau allein

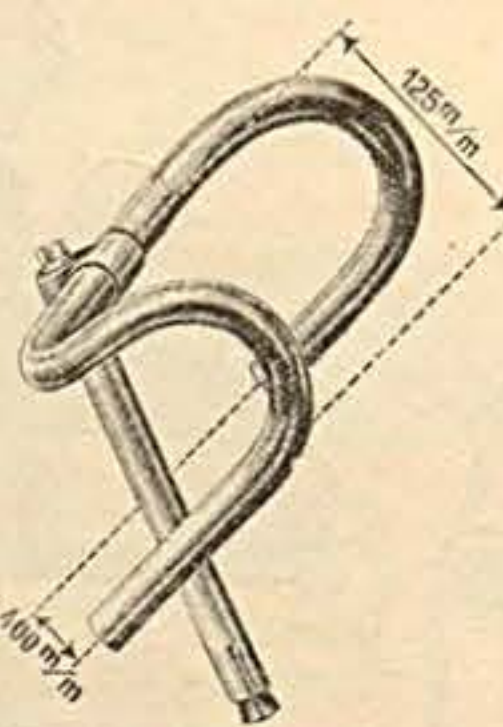

Nr. 2568 **Dobrak-Lenker** roh gefeilt  
 Nr. 2569 dto. vernick.

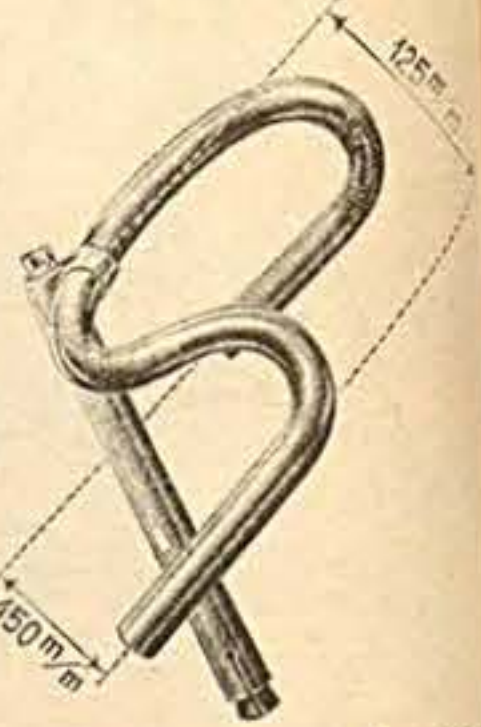

Nr. 2570 **Aberger-Lenker** roh gefeilt  
 Nr. 2571 dto. ff. vernick.

**a) Lenker mit außergewöhnl. Schaftstärken**  
 wie 19, 20, 21, 23, 24 und 26 mm kosten per Stück Mk. mehr.

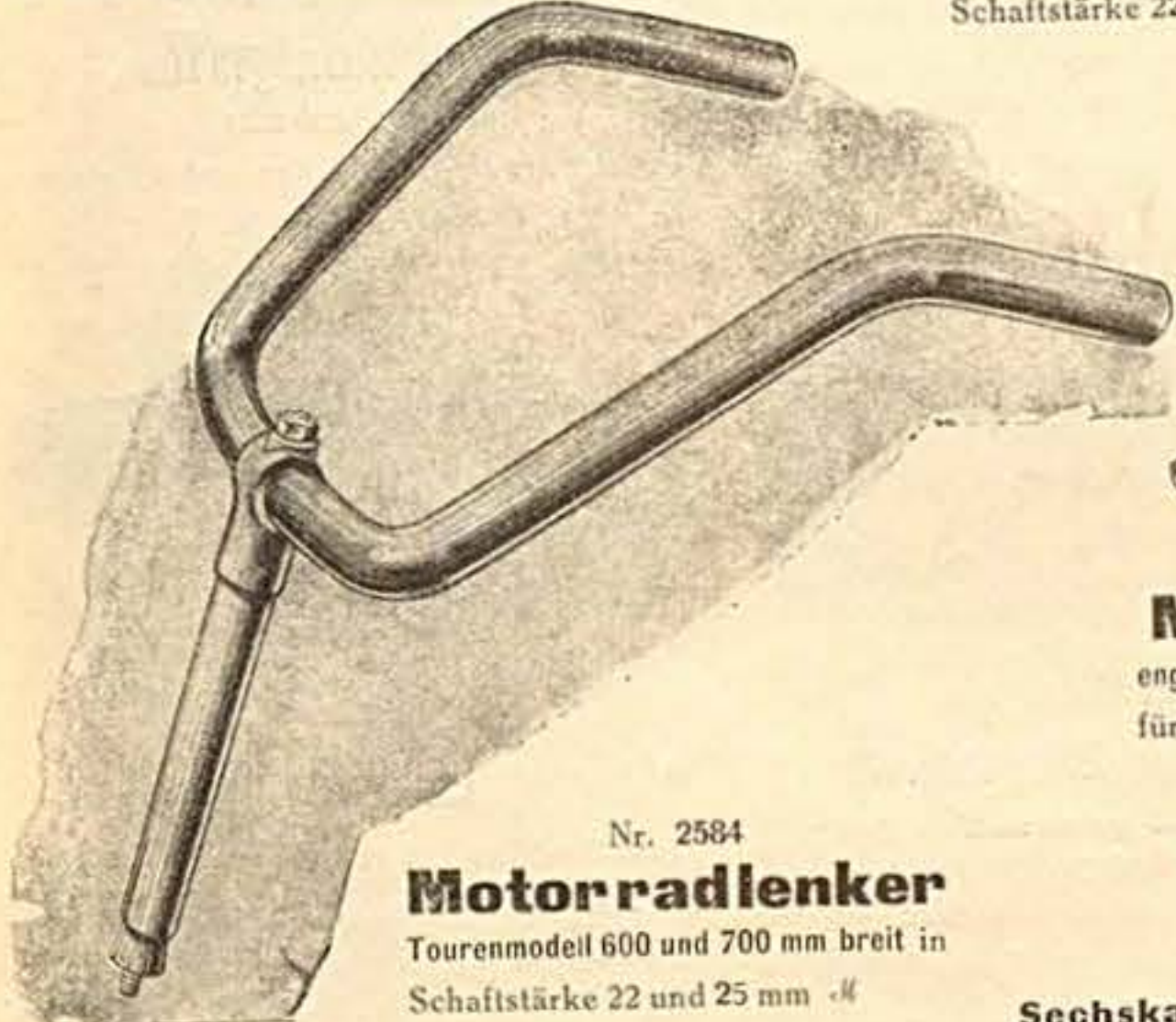

Nr. 2584 **Motorradlenker** Tourenmodell 600 und 700 mm breit in Schaftstärke 22 und 25 mm



Nr. 2585 **Motorradlenker** engl. Form 800 mm breit, ff. vernickelt für 22 od. 25 mm Schaftstärke



Nr. 2586 **Sechskant Klemmschraube** für verstellbare Vorbauklemme

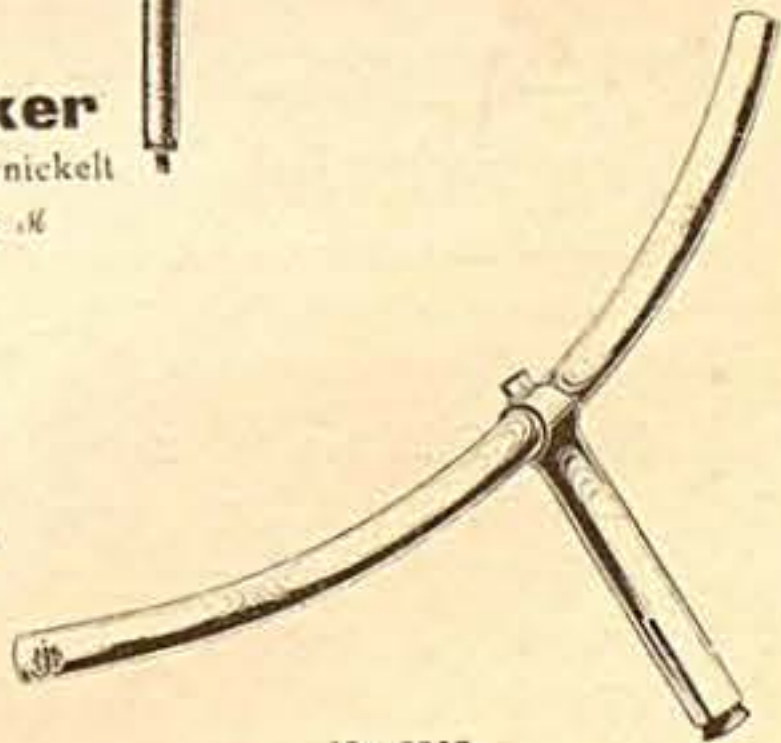

Nr. 2595 **Motorradlenker** neueste Form ziemlich gerade, 800 mm breit, sogen. Knüppel lenker, ff. vernick., 22 od. 25 mm Schaft



Nr. 2587 **Schaft** mit fester Vorbauklemme



Nr. 2588 **Schaft** mit Vorbauklemme



Lenkstangenbeilage  
 Nr. 2589 1/2 mm stark  
 Nr. 2590 1 mm stark  
 Nr. 2591 1 1/2 mm stark



**Gußkonus**  
 Nr. 2592 22 mm p. St.  
 Nr. 2593 25 mm p. St.



Nr. 2594 **Flügelschraube** für verstellbaren Lenker



Nr. 2599 **Unterlegescheibe** für Vorbau lenker



Nr. 2600 **Bajonett-Feststeller**

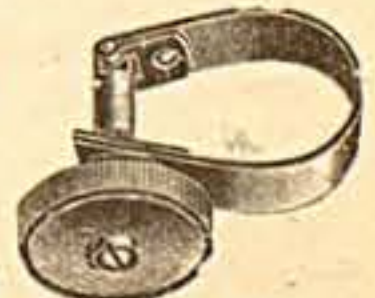

Nr. 2601 **Band-Feststeller** 25 od. 28, ohne Schraube



Nr. 2596 **Kompl. Innenklemme**, 200 mm lang. St.  
 Nr. 2597 „ „ „ 250 „ „ „



Nr. 2598 **Hohlkehlscheibe** für gew. Lenker 10 St.

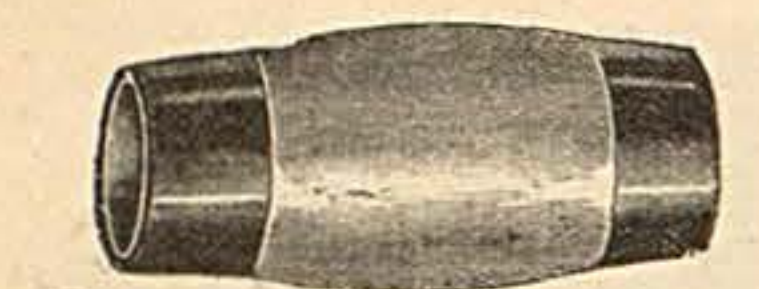

Nr. 2610 **la Prestokorkgriff** 22 mm, p. Paar *M*  
 " 2611 " 25 " " " "  
 " 2612 **Best. Naturkorkgriff** 22 mm, p. Paar *M*  
 " 2613 " 25 " " " "

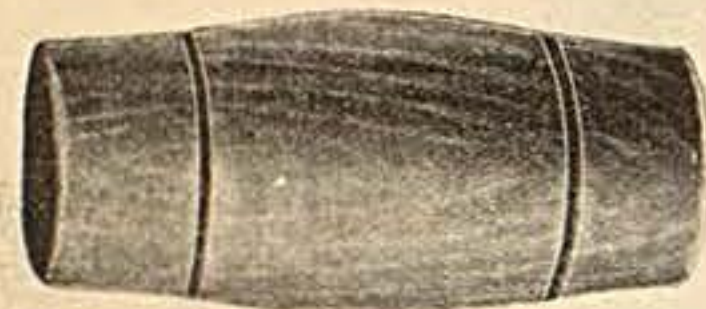

**Holzgriff**  
 mit Riffelung

Nr. 2618 22 mm . . . . . per Paar *M*  
 " 2819 25 " . . . . . "



**Zelluloidgriff**

aus einem Stück,  
 mit verschiedenen Prägungen und Farben  
 Nr. 2624 22 mm . . . . . per Paar *M*  
 " 2625 25 " . . . . . "

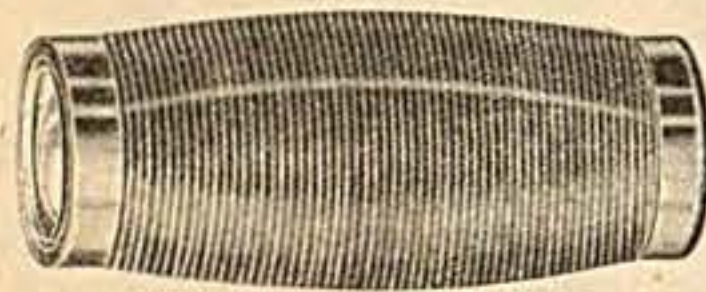

**Besonders starker Zelluloidgriff**

aus einem Stück, mit vernickelten Metallzwingen  
 Nr. 2631 22 mm . . . . . per Paar *M*  
 " 2632 25 " . . . . . "

Derselbe Griff, wie Nr. 2631  
 jedoch aus la rotem Paragummi

mit schwarzen Gummizwingen  
 Nr. 2633 22 mm . . . . . per Paar *M*  
 " 2634 25 " . . . . . "



Nr. 2639 **Zelluloidgriff, gewellt**

mit Holzkern, Ueberzug aus einem Stück, kein Abplatzen der Zwingen, sehr zu empfehlen, nur 25 mm . . . . . per Paar *M*



**Korkgriff, mit Nickelzwingen**

Nr. 2614 22 mm . . . . . per Paar *M*  
 " 2615 25 " . . . . . "



**Zelluloidgriff**

aus einem Stück, in verschiedenen Farben  
 Nr. 2620 22 mm . . . . . per Paar *M*  
 " 2621 25 " . . . . . "



**Zelluloidgriff**

fein geprägt, mit gemalten farbigen Ringen  
 Nr. 2626 22 mm . . . . . per Paar *M*  
 " 2627 25 " . . . . . "  
 dito mit aufgesetzten farbigen Zelluloidringen  
 Nr. 2628 22 mm p. P. *M* Nr. 2628a 25 mm p. P. *M*



**Neuheit!**

**Neuer eleganter Zelluloidgriff**  
 aus einem Stück, mit patentamtlich gesch.  
 la vernickelter Metallzwingen, D. R. P., ein  
 Lösen derselben ist unmöglich  
 Nr. 2635 22 mm . . . . . per Paar *M*  
 " 2636 25 " . . . . . "

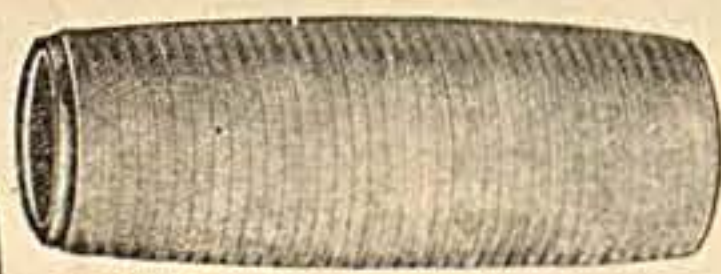

**Zelluloid-Luxusgriff**

aus einem Stück in verschiedenen bunten  
 Farben, mit eingedrehten Riefen, sehr  
 schöne Ausführung  
 Nr. 2640 22 mm . . . . . per Paar *M*  
 " 2641 25 " . . . . . "



**Holzgriff**

Nr. 2616 22 mm . . . . . per Paar *M*  
 " 2617 25 " . . . . . "



**Eleganter Griff**

mit Zelluloid-Ueberzug, in verschiedenen  
 Prägungen  
 Nr. 2622 22 mm . . . . . per Paar *M*  
 " 2623 25 " . . . . . "

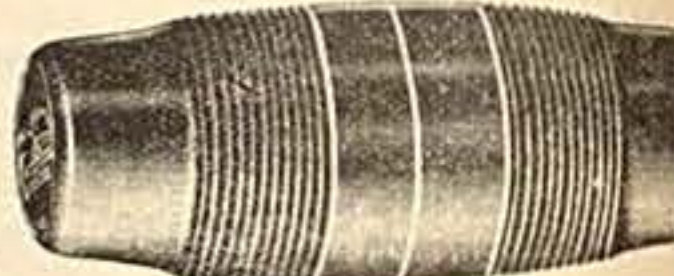

**Zelluloidgriff**

mit Rundreifen  
 verschiedene bunte Farben und 3 Goldlinien  
 Nr. 2629 22 mm . . . . . per Paar *M*  
 " 2630 25 " . . . . . "



**la gewickelter  
 Ledergriff**

mit Holzhülse und vernickelter Metallzwingen  
 Nr. 2637 22 mm . . . . . per Paar *M*  
 " 2638 25 " . . . . . "



**Ledergriff**

mit vernickelter Metallzwingen  
 Nr. 2642 22 mm . . . . . per Paar *M*  
 " 2643 25 " . . . . . "

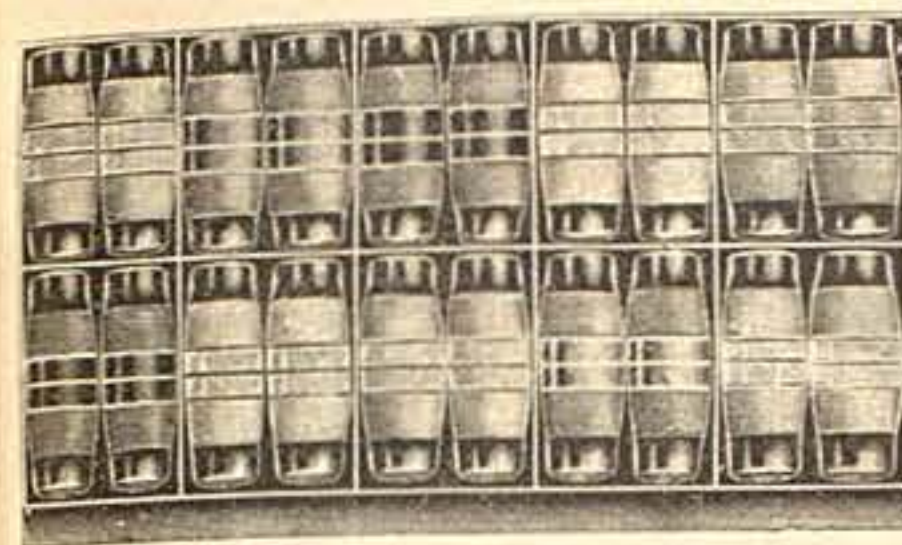

**Griffsortimente**

in schönen Farbenzusammenstellungen  
 Nr. 2650 Inhalt 10 Paar Griffe Nr. 2620/1 *M*  
 " 2651 " 10 " " " 2624/5 "  
 " 2652 " 10 " " " 2626/7 "  
 " 2653 " 10 " " " 2629 30 "  
 " 2654 " 10 " " " 2631/2 "  
 " 2655 " 10 " " " 2635/6 "  
 " 2656 " 10 " " " 2640/1 "

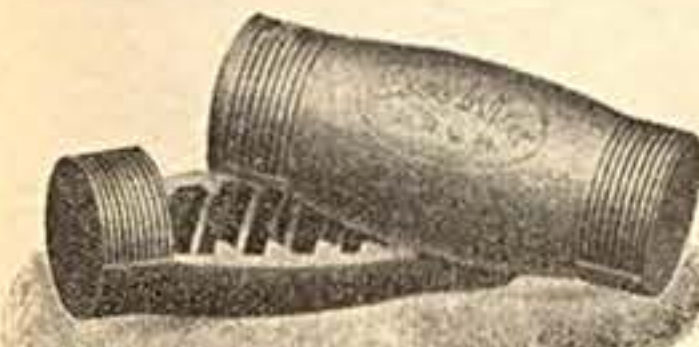

**Excelsior-Gummigriffe, 85 mm lang  
 innen glattwandig**

Nr. 2672 grau, 22 mm, p. Paar *M*  
 " 2673 " 25 " " " "  
 " 2674 rot, 22 " " " " "  
 " 2675 " 25 " " " "

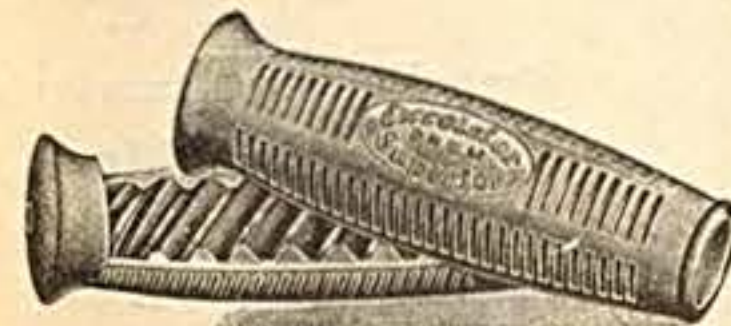

**Orig. Excelsior Superior Motorrad-Gummigriffe**  
 innen mit gewindeförmigen Luftkammern, daher  
 von hervorragend stoßdämpfender Wirkung

Nr. 2682 grau, 22 mm, p. Paar *M*  
 " 2683 " 25 " " " "

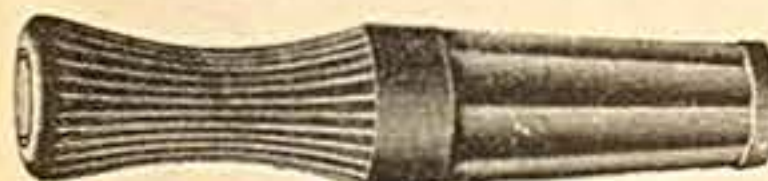

**Orig. Excelsior Motorrad-Gummigriff**

215 mm lang, vermeidet jede Erschütterung der Hände  
 Nr. 2692 dto. schwarz 22 mm . . . *M*  
 Nr. 2693 dto. " 25 " . . . . . "  
 dto. billige Ausführung  
 " 2694 145 mm lg., grau, 22 mm "  
 " 2695 dto. 145 " " 25 " "



Nr. 2702 **Griffüberzüge** aus rotem Gummi  
 mit feinen Riefen für alle Griffe passend *M*



Nr. 2657 **Bremshebelgriffe**  
 Zelluloid längsgerieft St. *M*

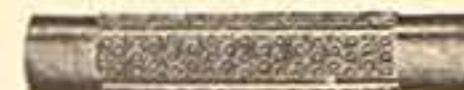

Nr. 2658 **Bremshebelgriffe**  
 Zelluloid, geprägte Form St. *M*



Nr. 2659 **Orig.  
 Belinde Gummischwamm-Griff**  
 für Lenker mit 22 und 25 mm Rohr,  
 elastisch kühlend. p. Paar *M*

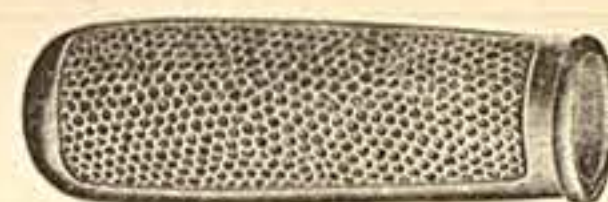

**Gummigriffe ca. 100 mm lang**

Nr. 2676 grau, 22 mm, p. Paar *M*  
 " 2677 " 25 " " " "  
 " 2678 rot, 22 " " " " "  
 " 2679 " 25 " " " "



**Orig. Excelsior Motorrad-Gummigriffe  
 mit Fingernuten**

Nr. 2684 grau, 22 mm, p. Paar *M*  
 " 2685 " 25 " " " "  
 " 2686 rot, 22 " " " " "  
 " 2687 " 25 " " " "

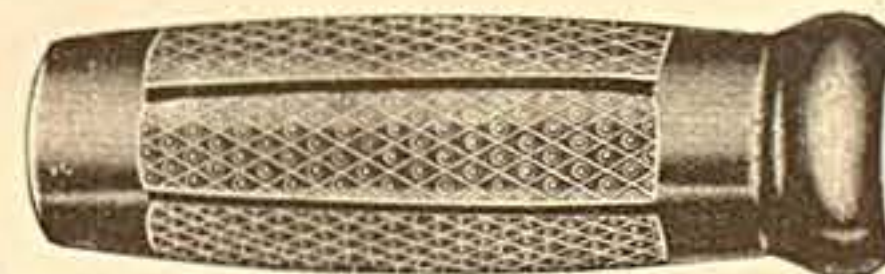

**Extra starke Motorrad-Zelluloidgriffe**  
 aus einem Stück mit verstärktem Ende

Nr. 2696 22 mm . . . . . p. Paar *M*  
 " 2697 25 " . . . . . "



**Orig. Excelsior Gummigriffe**

innen mit gewindeförmigen Luftkammern p. Paar

Nr. 2660	schwarz	22 mm	„Excelsior“	82 mm lg.	<i>M</i>
" 2661	"	25	"	"	"
" 2662	rot	22	"	"	"
" 2663	"	25	"	"	"
" 2664	schwarz	22	„Monopol“	95	"
" 2665	"	25	"	"	"
" 2666	rot	22	"	"	"
" 2667	"	25	"	"	"
" 2668	schwarz	22	„Gloria“	100	"
" 2669	"	25	"	"	"
" 2670	rot	22	"	"	"
" 2671	"	25	"	"	"



**Motorradgriffe**  
 aus la Zelluloid mit Haken

Nr. 2680 22 mm . . . . . p. Paar *M*  
 " 2681 25 " . . . . . "

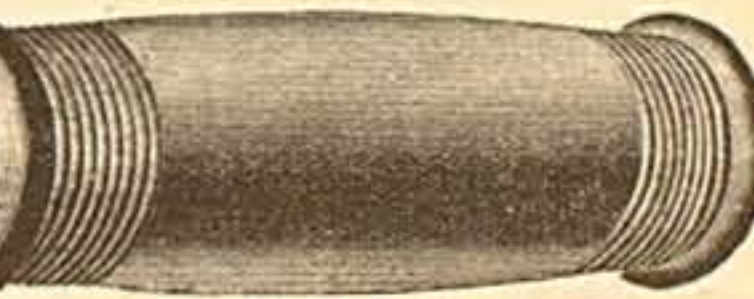

**Orig. Excelsior Motorrad-Gummigriffe**  
 125 mm lang

Nr. 2688 grau, 22 mm, p. Paar *M*  
 " 2689 " 25 " " " "  
 " 2690 rot, 22 " " " " "  
 " 2691 " 25 " " " "



**Orig. Continental-Gummigriffe**

Nr. 2698 grau, 22 mm, p. Paar *M*  
 " 2699 " 25 " " " "  
 " 2700 rot, 22 " " " " "  
 " 2701 " 25 " " " "



**Zelluloid - Firmengriff**, Grund farbig  
 gemustert mit Schildform und schwarzen  
 Ansätzen (Mindestabnahme 100 Paar)  
 Nr. 2704 22 mm . p. 100 Paar *M*  
 " 2805 25 " " 100 " *M*

**Griffzwingen** Nr. 2644 aus Zelluloid . . . per Stück *M*  
 " 2645 " Nickel . . . " " " "





**Handhebelbremse**

mit äußerer Spiralfeder  
ff. vernickelt

Nr. 2710

Für deutschen Lenker . . . //

Nr. 2711

Für englischen Lenker . . . //



**Handhebelbremse**

mit Hebelfeder  
und gestanztem Bremsstangenkopf

Für deutschen Lenker

Nr. 2712 ohne Zelluloidgriff . //

" 2713 mit " " //

Für englischen Lenker

Nr. 2714 ohne Zelluloidgriff . //

" 2715 mit " " //



**Handhebelbremse**

mit Innenfeder

Für deutschen Lenker

Nr. 2716 ohne Zelluloidgriff . //

" 2717 mit " " //

Für englischen Lenker

Nr. 2718 ohne Zelluloidgriff . //

" 2719 mit " " //



**Handhebelbremse**

mit Hebelfeder, prima Ausführung  
und massivem Bremsstangenkopf

Für deutschen Lenker

Nr. 2720 ohne Zelluloidgriff . //

" 2721 mit " " //

Für englischen Lenker

Nr. 2722 ohne Zelluloidgriff . //

" 2723 mit " " //



**Orig. Wippermann  
Handhebelbremse**

vom Guten das Beste.

Erstklass. Arbeit, hervorragende  
Vernickelung und Handpolitur.

Nr. 2724

Für deutschen Lenker . //

Nr. 2725

Für englischen Lenker . //

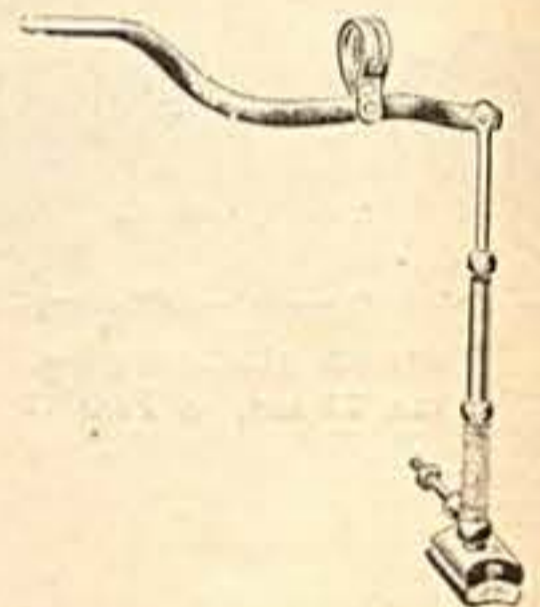

**Handbremse extra klein  
für Jugendräder**

Nr. 2726

Für deutschen Lenker . //

Nr. 2727

Für englischen Lenker . //

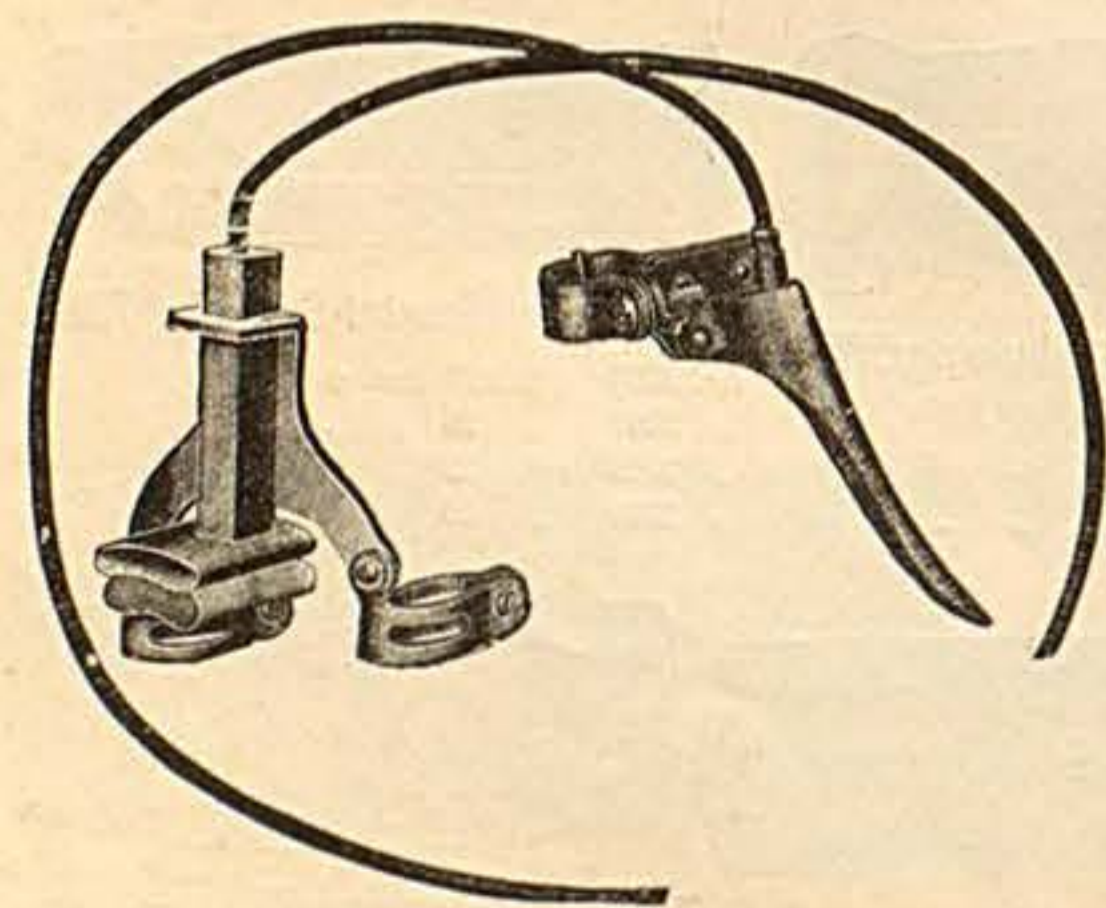

**Hinterrad-Gummibremse**

mit Kabelzug (W.) . . . . . //

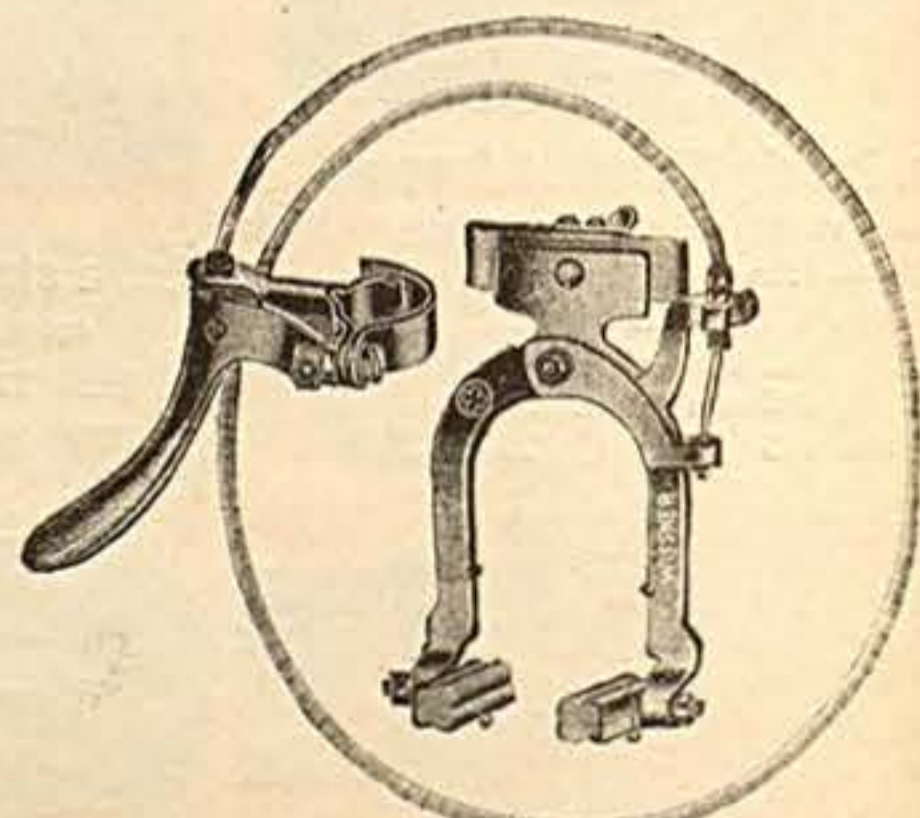

Nr. 2729

**Hinterrad-Felgenbremse (W)**

für Rennmaschinen,  
erstklassige Konstruktion, vorzügliche Vernickelung . //

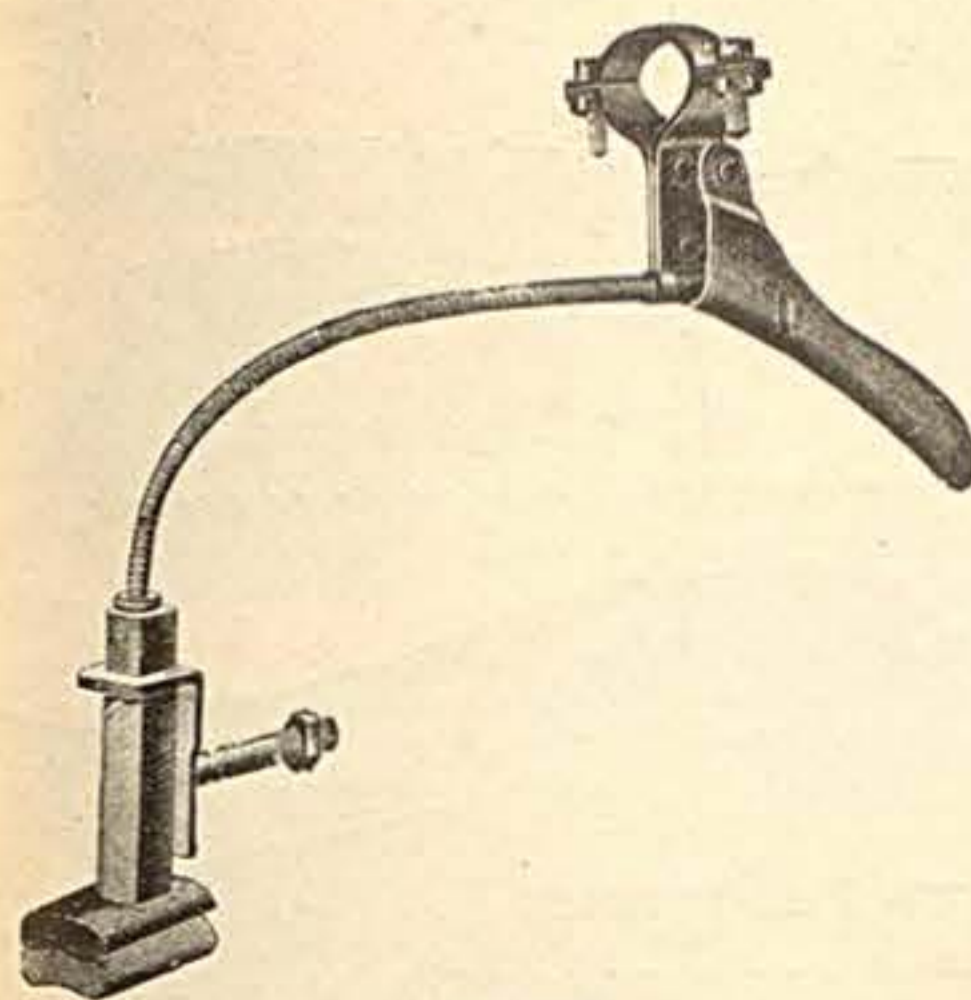

Nr. 2760

**Pneu-Kabelbremse**

für Vorderrad mit fester Stiffführung, ff. vernickelt . . . . . //

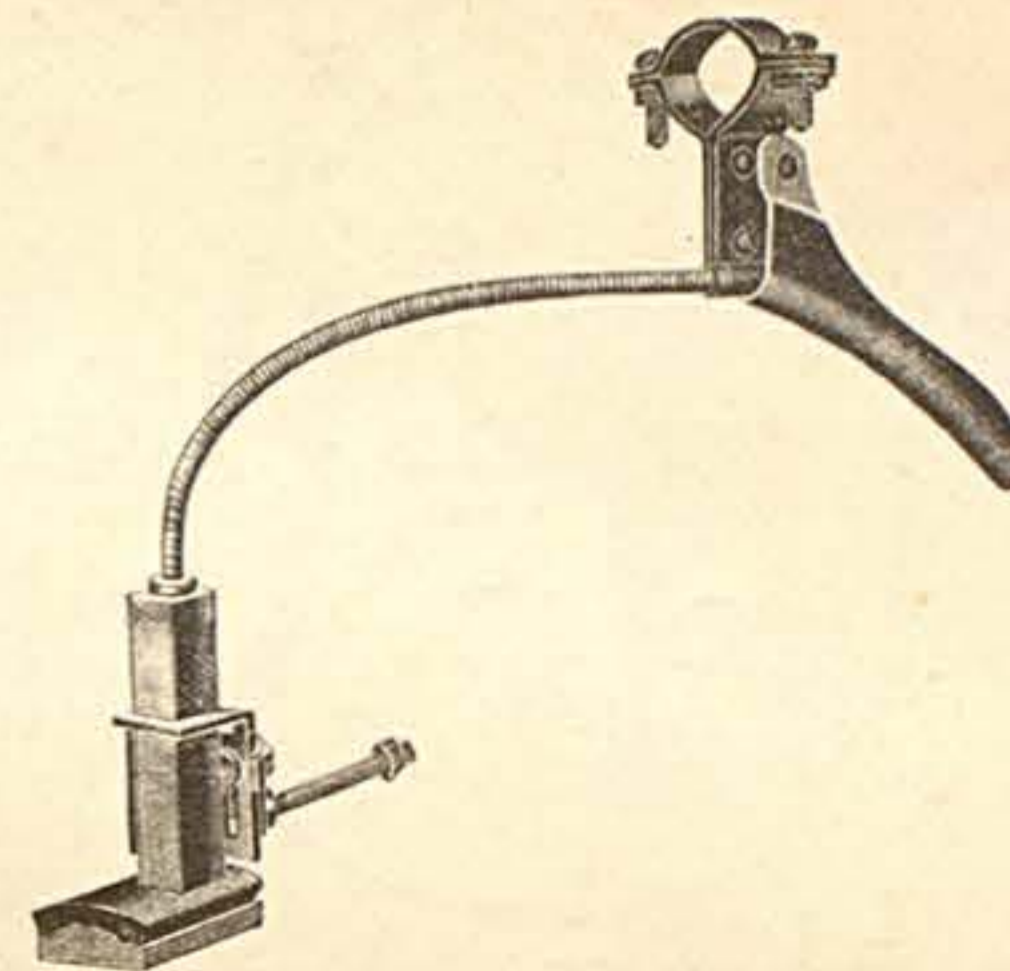

Nr. 2761

**Pneu-Kabelbremse**

für Vorderrad mit verstellbarer Stiffführung, ff. vernickelt . . . . . //

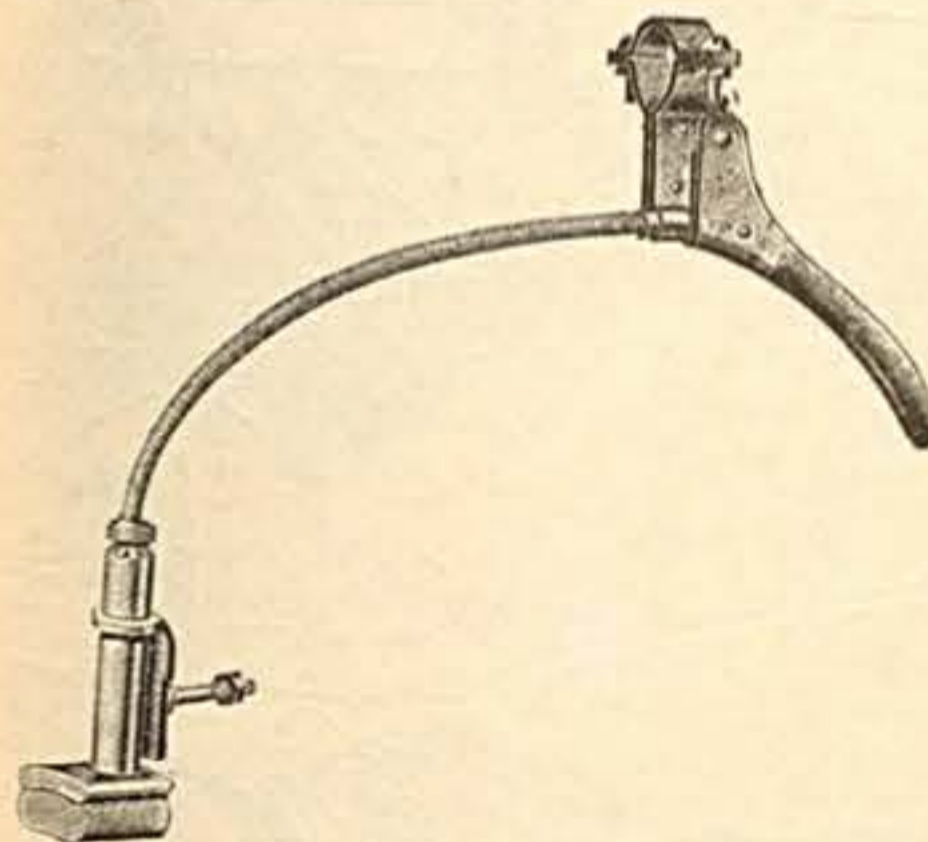

Nr. 2762

**Pneu-Kabelbremse**

für Vorderrad mit rundem Unterteil und fester Stiffführung, ff. vernickelt . . . . . //

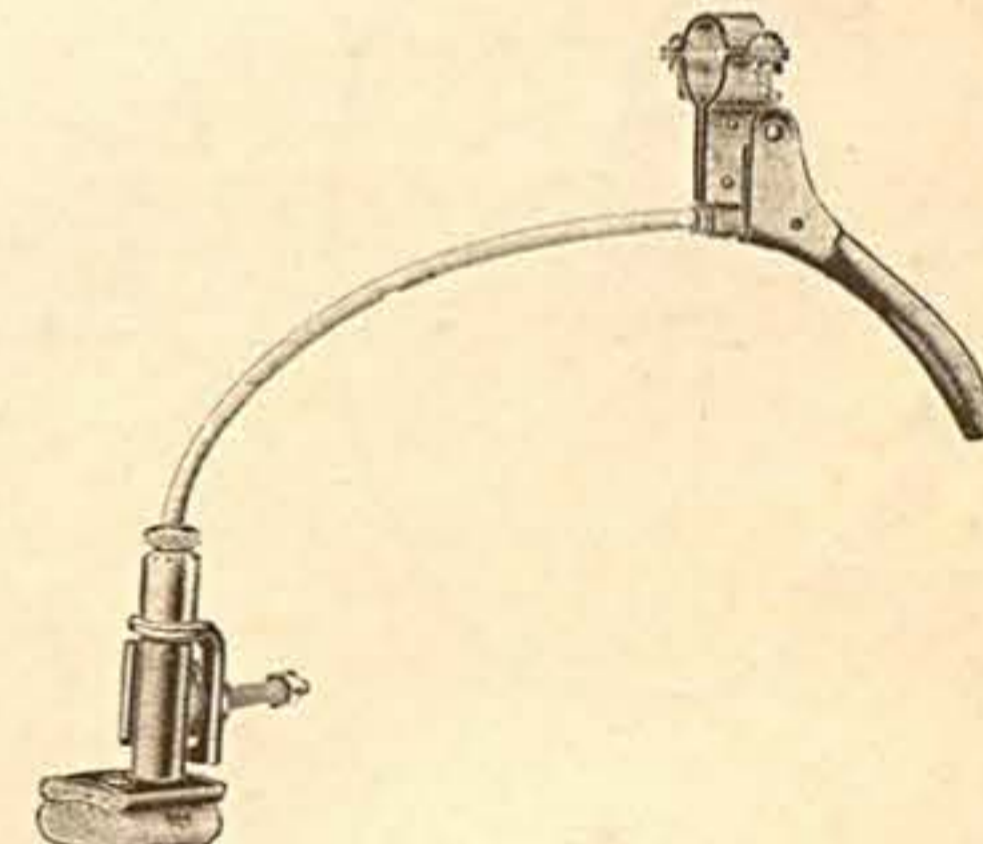

Nr. 2763

**Pneu-Kabelbremse**

für Vorderrad mit rundem Unterteil und verstellbarer Stiffführung . . . . . //

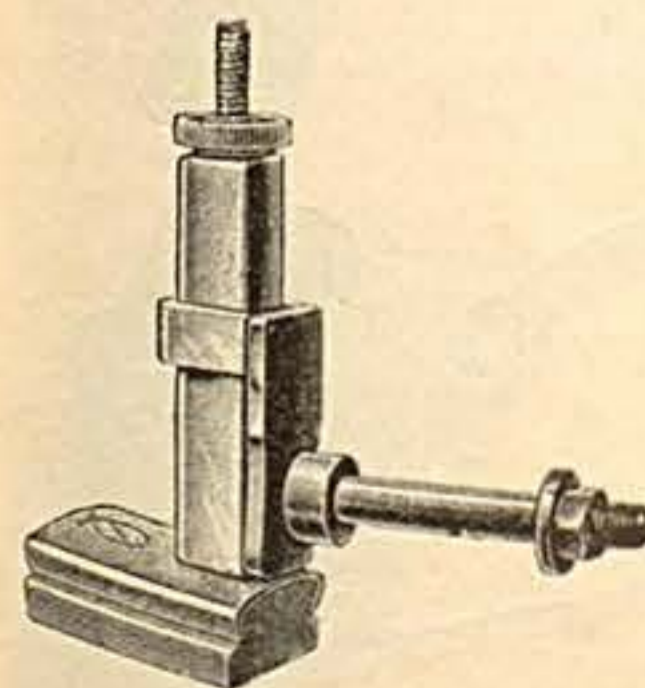

Nr. 2764 für Vorderrad mit fester Stiffführung . . . . . //

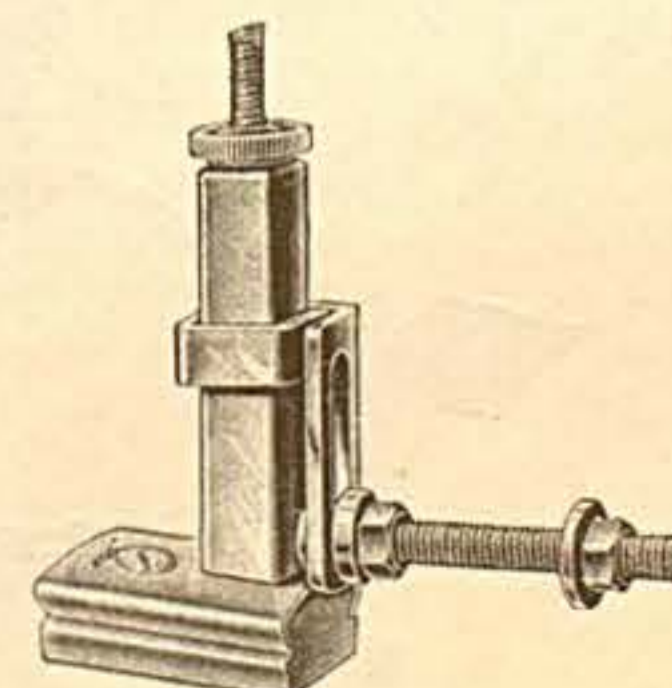

Nr. 2765 für Vorderrad mit verstellbarer  
Stiffführung . . . . . //

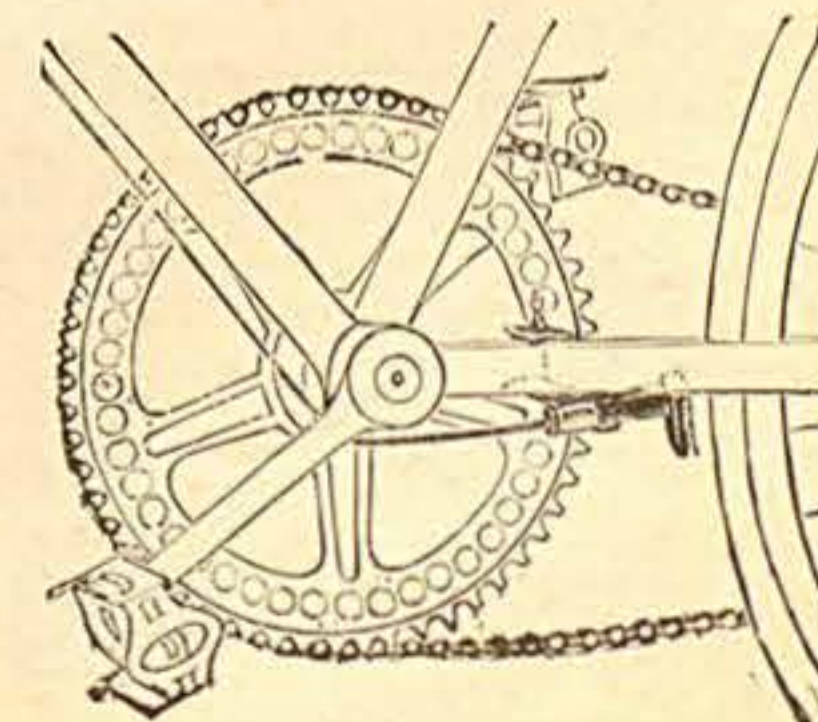

Nr. 2766 für Hinterrad . . . . . //

**Orig. Bowden Kabelbremsen**

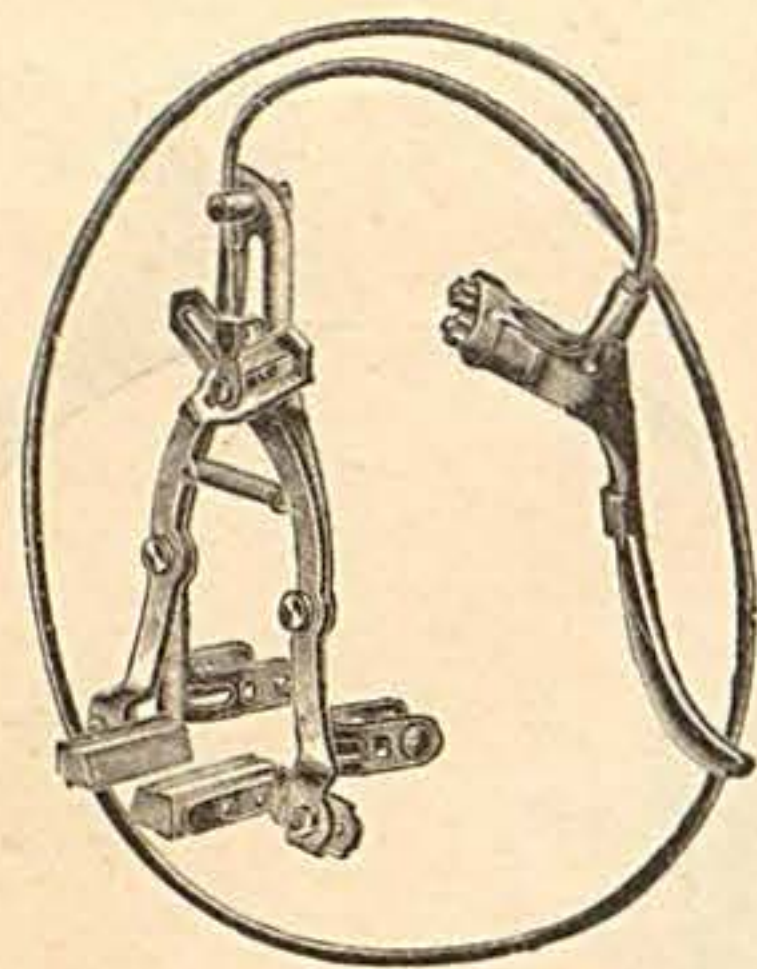

Nr. 2800 **Hinterrad-Felgenbremse** . . . . .  
 „ 2801 dto. Original **Bowden** . . . . .

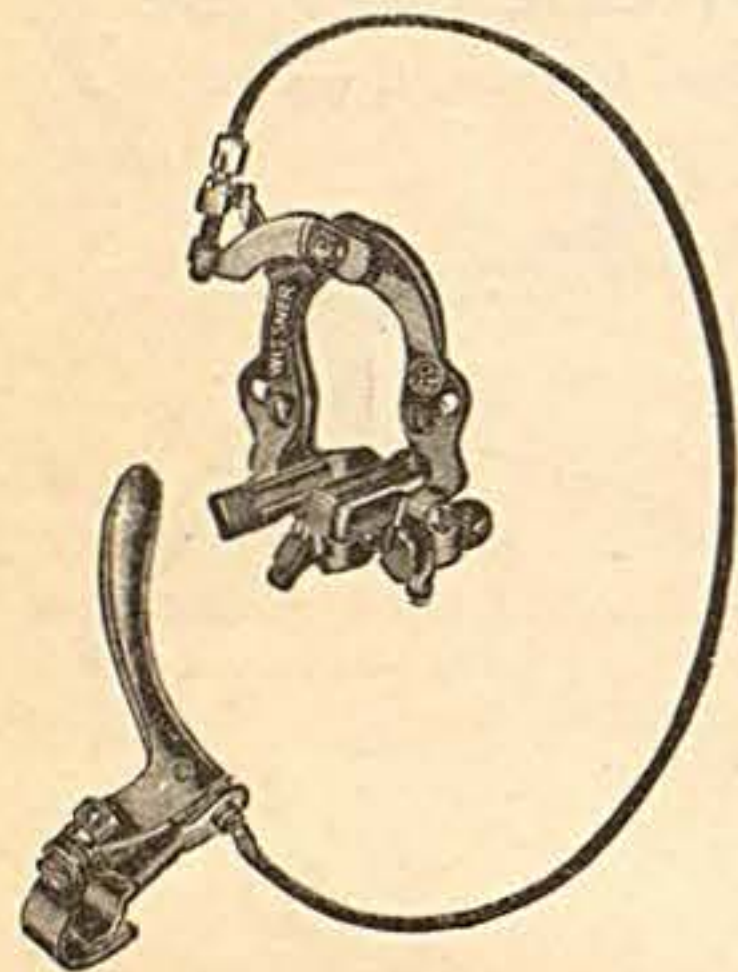

Nr. 2802 **Vorderrad-Felgenbremse**  
 für Fahrräder und Hilfsmotorräder . . . . .  
 Nr. 2803 dto. Original **Bowden** . . . . .

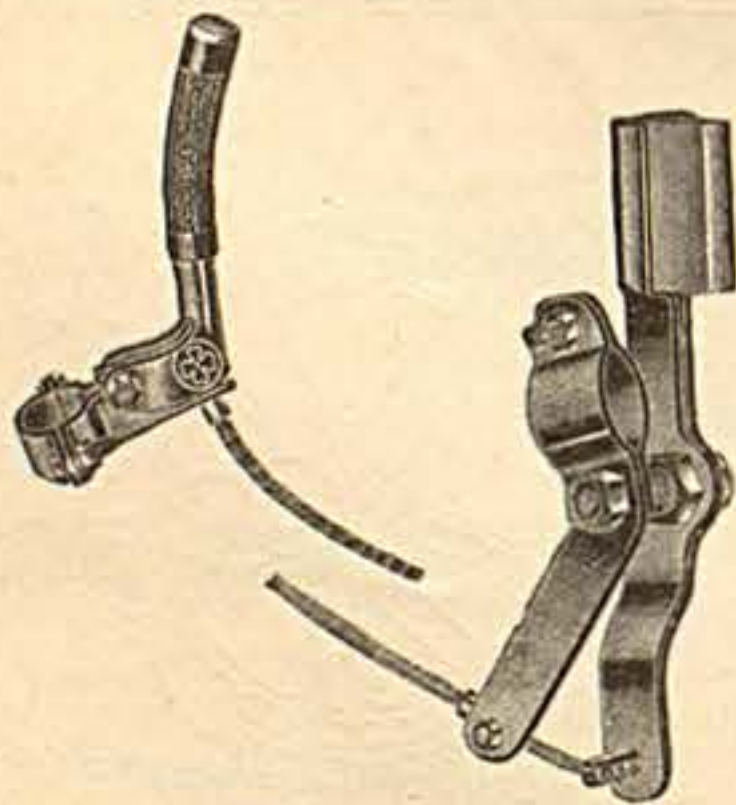

Nr. 2808 **Riemenfelgenbremse**  
 für **Handbetätigung**, passend für linke  
 oder rechte Radseite, ff. vernickelt . . . . .

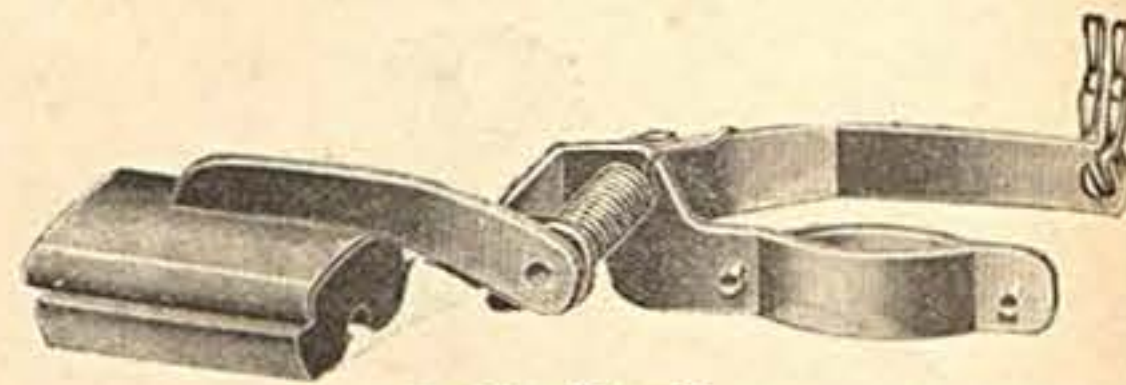

Nr. 2804 **Zugbremse**  
 mit Kette oder Riemen . . . . .

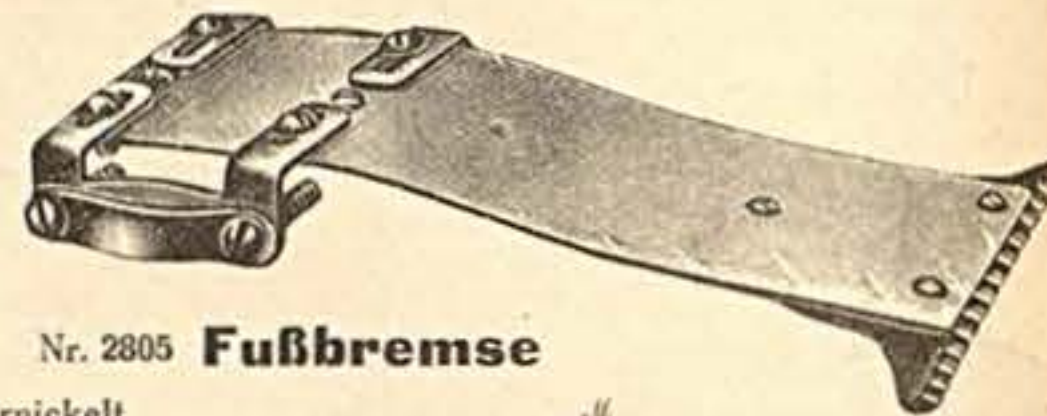

Nr. 2805 **Fußbremse**  
 vernickelt . . . . .

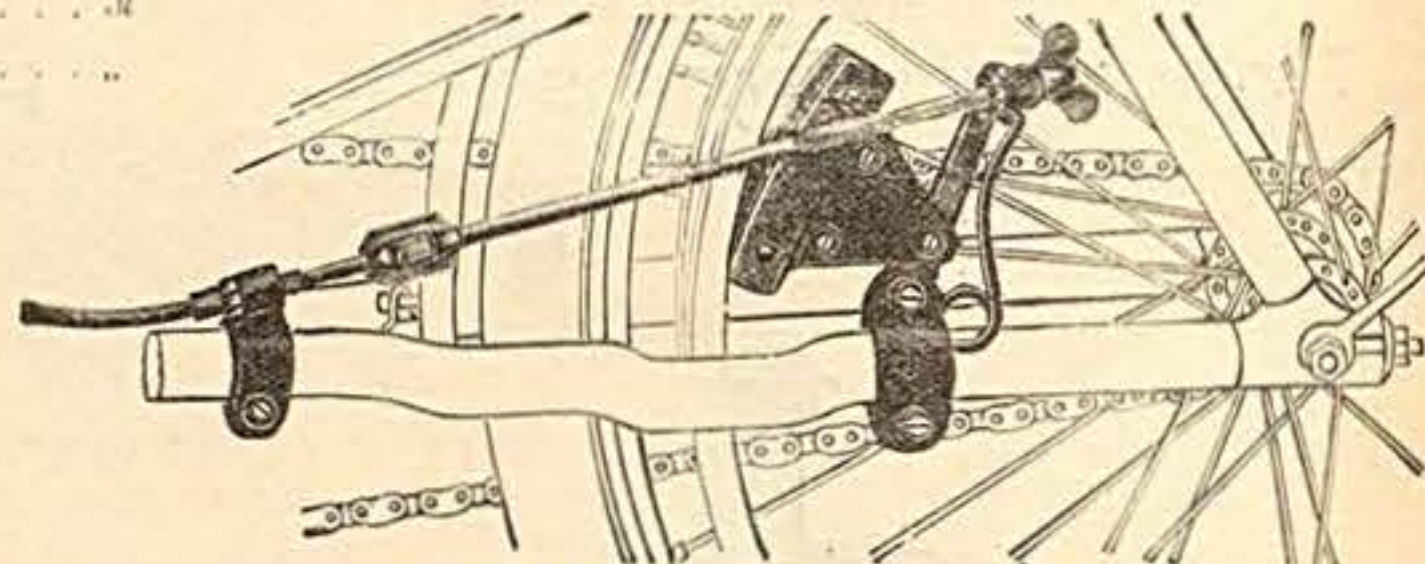

Nr. 2806 **Riemenfelgenbremse**  
 für **Handbetätigung** . . . . .

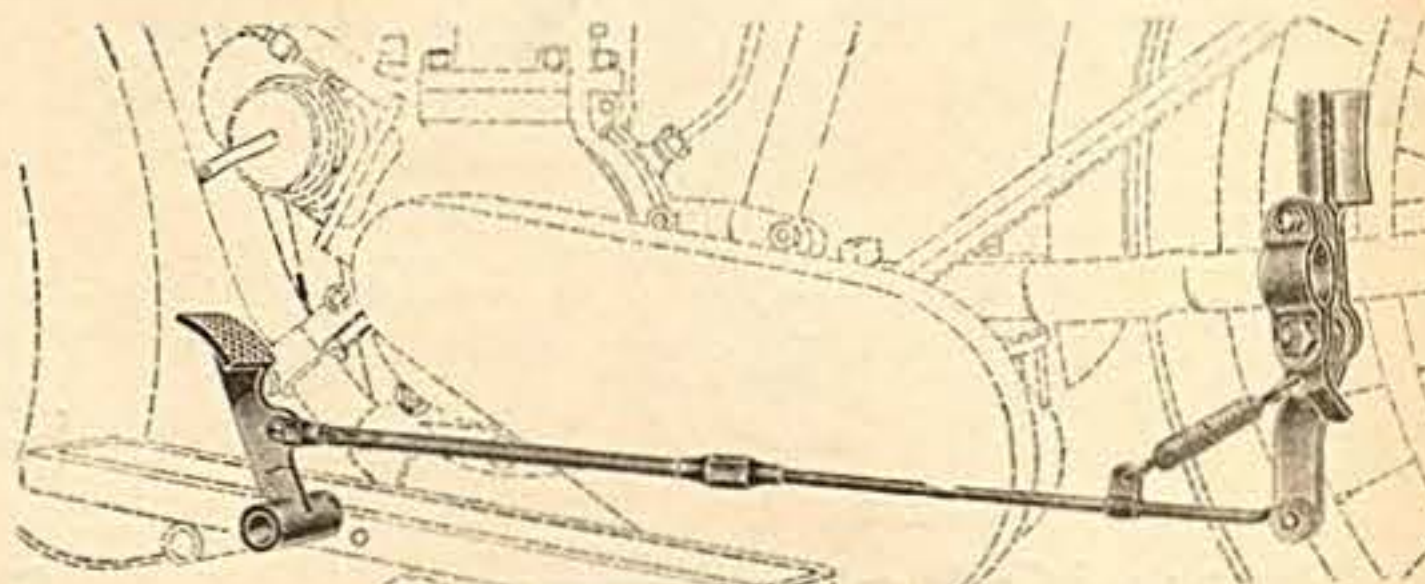

Nr. 2807 **Riemenfelgenbremse**  
 für **Fußbetätigung**, passend für rechte oder linke Seite, ff. vernickelt . . . . .

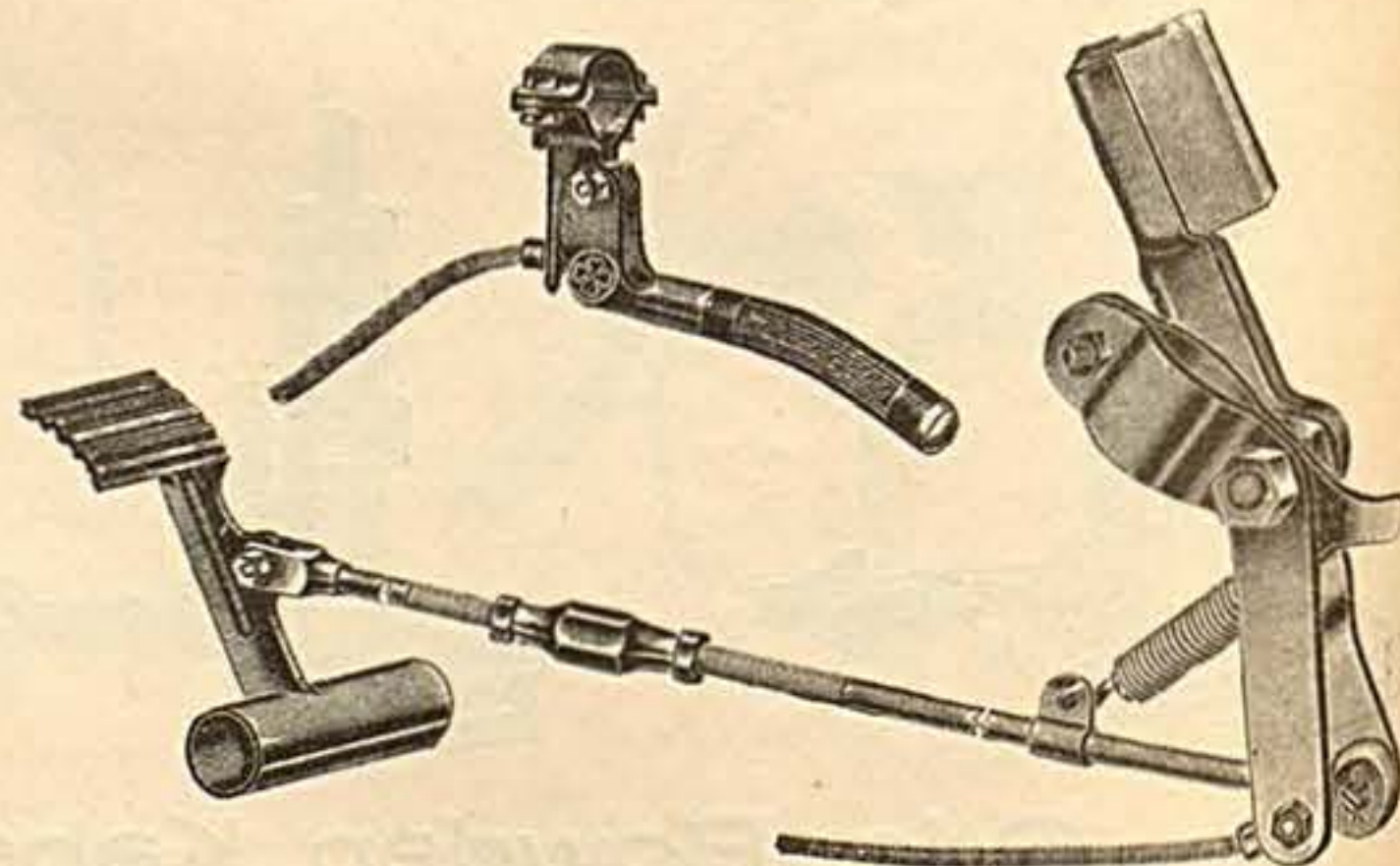

Nr. 2809 **Kombinierte Riemenfelgenbremse**  
 für **Hand- u. Fußbetätigung**, pass. für rechte oder linke Seite, hochf. vernick. . . . .

# Brems-Gummi

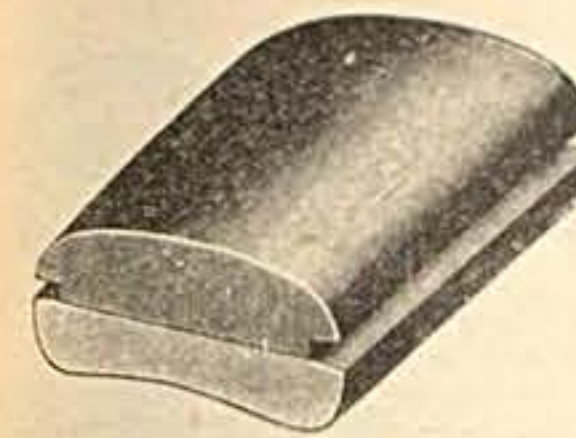

Nr. 2820 Größe 45×30 mm, passend für  
 Torpedo, Allright, Premier, Stoewer, Panther usw.,  
 per Stück . . . . .

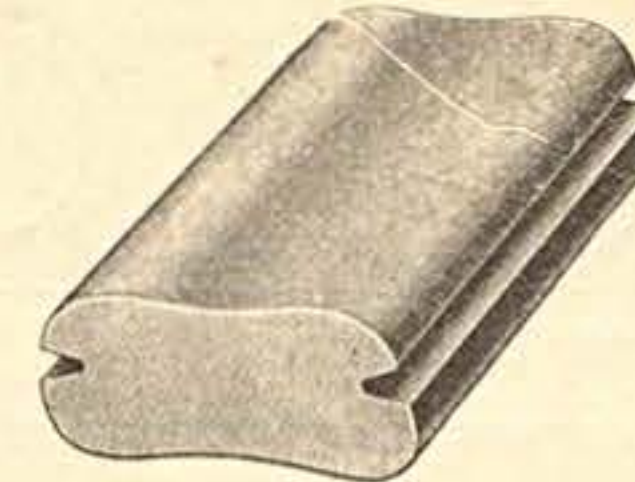

Nr. 2821 Größe 42×27 mm, passend für  
 Gritzner, Wittler u. **Haenel** . p. St. . . . .

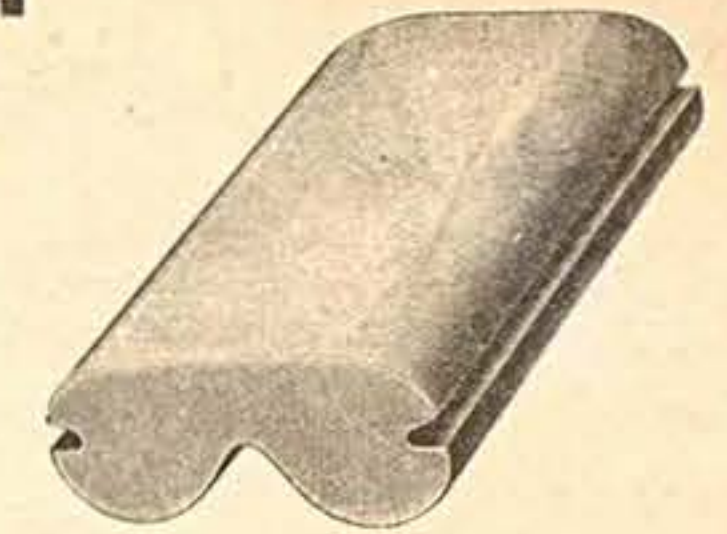

Nr. 2822 Größe 45×32 mm, passend für  
 Spezialräder, per Stück . . . . .

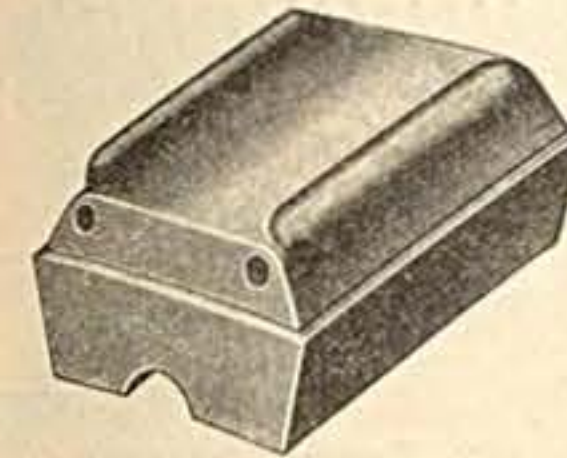

Nr. 2823 Größe 44×22 mm, passend für  
 Wanderer, per Stück . . . . .

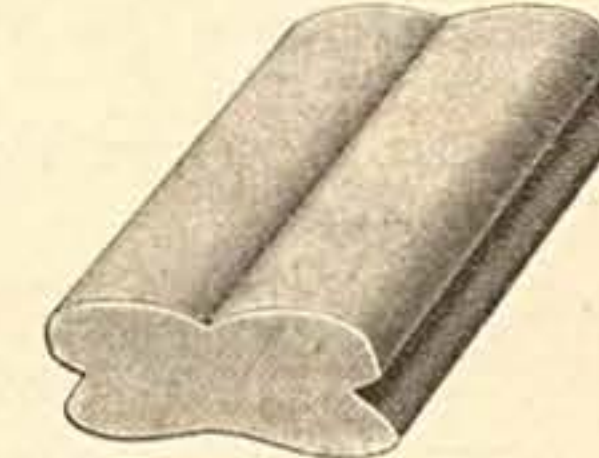

Nr. 2824 Größe 43×27 mm, passend für  
 Brennabor u. Weill, per Stück . . . . .

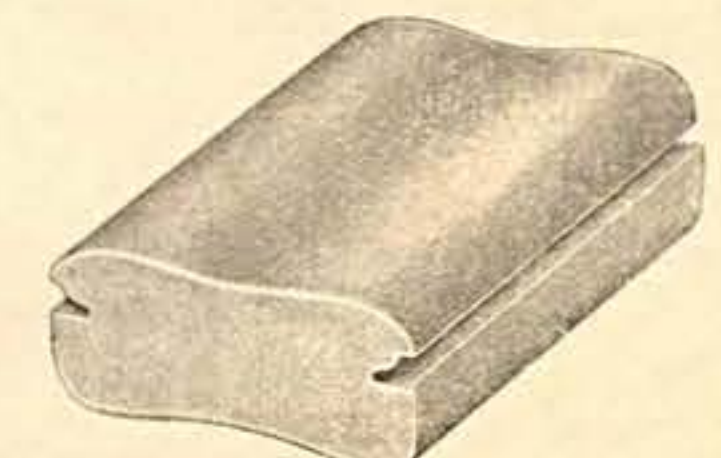

Nr. 2825 Größe 44×28 mm, passend für  
 Premier, Gaggenau, per Stück . . . . .

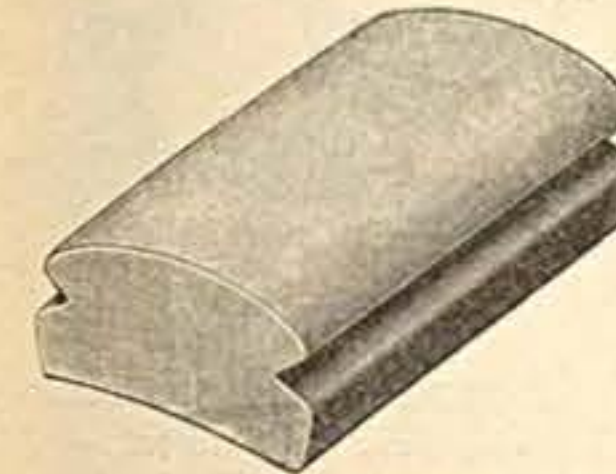

Nr. 2826 Größe 45×25 mm, passend für  
 Panther, Kayser, Wanderer usw.  
 per Stück . . . . .

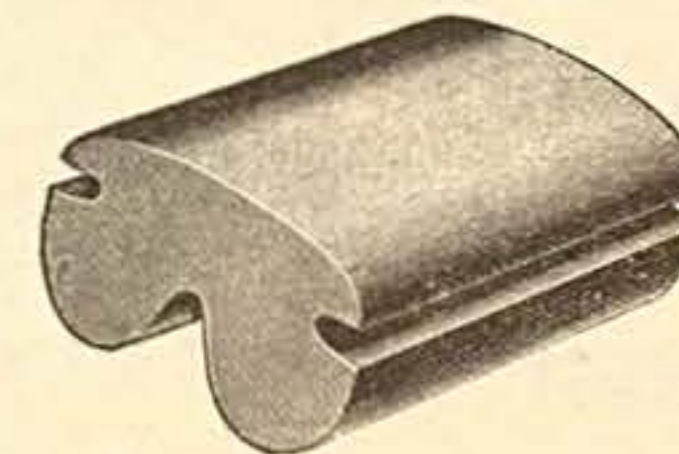

Nr. 2827 Größe 42×25 mm, passend für  
 N. S. U. . . . . per Stück . . . . .

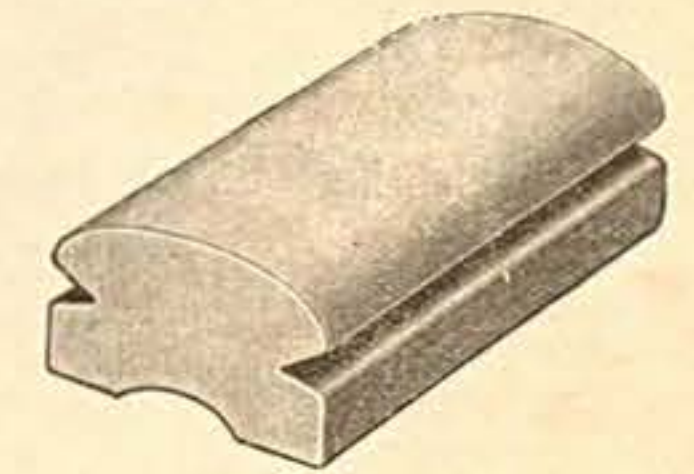

Nr. 2828 Größe 48×19 mm, passend für  
 Dürkopp . . . . . per Stück . . . . .

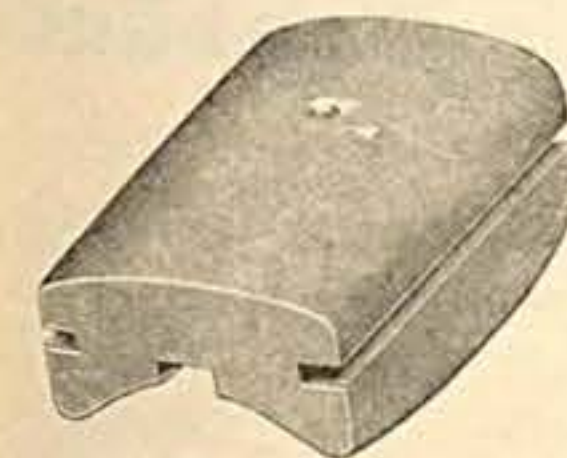

Nr. 2829 Größe 44×24 mm, passend für  
 Diamant . . . . . per Stück . . . . .

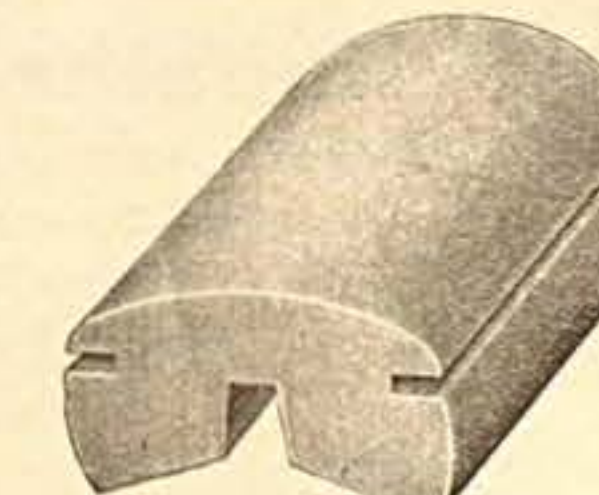

Nr. 2830 Größe 43×23 mm, passend für  
 Seidel-Naumann u. Triumph . p. St. . . . .

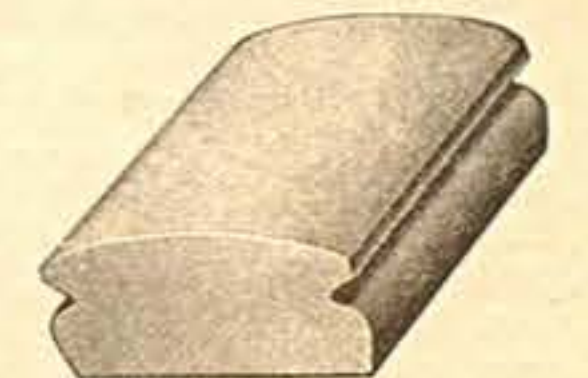

Nr. 2831 Größe 35×23 mm, passend für  
**Exproß, Phänomen, Orig. Bowden** und  
 Kabelbremsen . . . . . per Stück . . . . .  
 Nr. 2831a Größe 40×28 mm, passend für  
**Mifa**, per Stück . . . . .

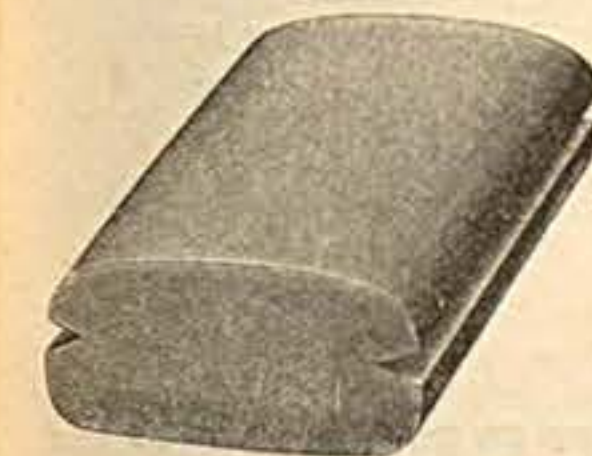

Nr. 2832  
 Größe 38 mm lang, 21 mm breit,  
 18 mm hoch, pass. f. **Phänomen**,  
 per Stück . . . . .

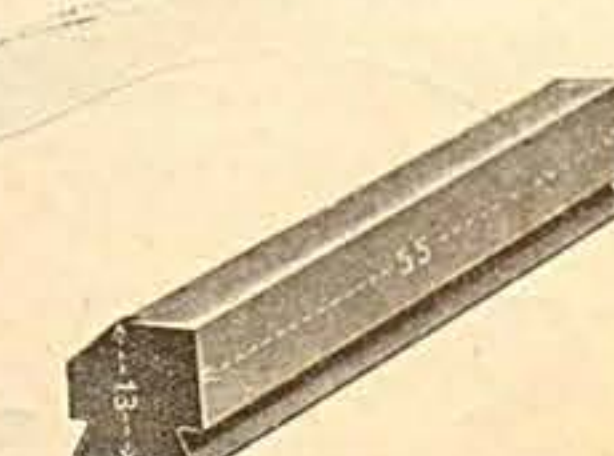

Nr. 2833 Felgenbremsgummi, 55 mm  
 lang, 13 mm hoch, pass. f. **Wanderer**,  
 per Stück . . . . .

Nr. 2934  
 dto. wie vor, 65 mm lang, pass.  
 für **Bowdenbremsen**, p. St. . . . .



Nr. 2835  
 Größe: 45 mm lang, 25 mm breit,  
 passend für **Dürkopp**  
 per Stück . . . . .



Nr. 2836  
 Größe: 45 mm lang, 25 mm breit,  
 passend für **Wanderer**  
 per Stück . . . . .

## Pedal-Gummi

für sämtliche Fabrikate, wie:  
 Adler, Excelsior, Phaenomen, Haenel, Mifa, Exproß,  
 Diamant, Dürkopp, Möve usw. siehe Seite 40.



Nr. 2860 **Bremshebel** f. deutsch-Lenker „  
 Nr. 2861 „ f. Vorbau-Lenker „  
 Nr. 2862 „ f. englisch-Lenker „

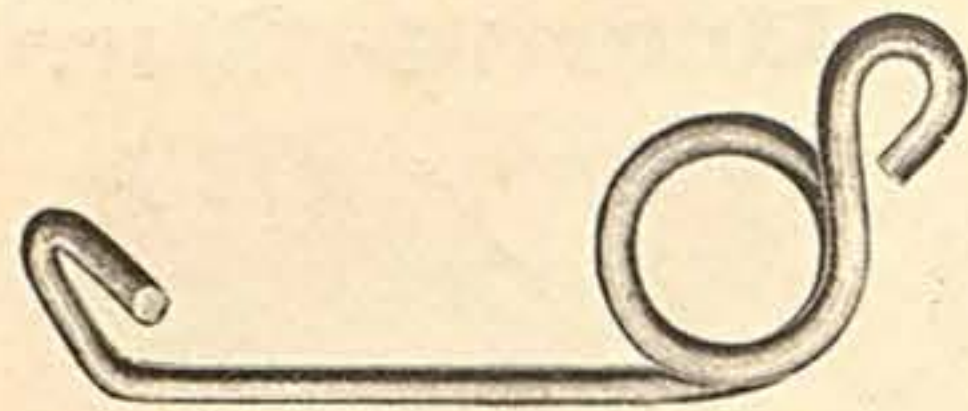

Nr. 2863 **Hebelfeder** . . . . . 10 St. „



Nr. 2865 **Hebelschelle**  
 kompl. 10 St. „

Nr. 2866 **Einzelne Schraube**  
 10 St. „

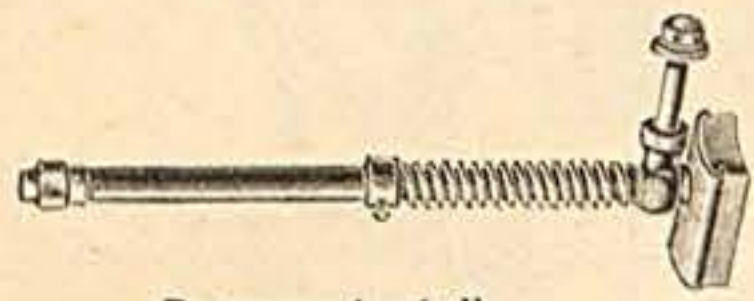

**Bremsunterteil**

Nr. 2867 mit Außenfeder „  
 Nr. 2868 „ Innenfeder „

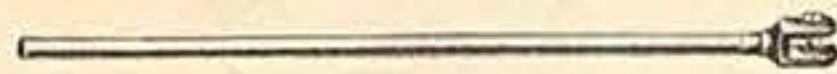

Nr. 2864 **Bremsstange** . . . . . p. St. „



Nr. 2869 **Außere Bremsspiralfeder**  
 per 10 St. „

Nr. 2870 **Spiralfeder**  
 für Handbremsen mit Innenfeder p. 10 St. „

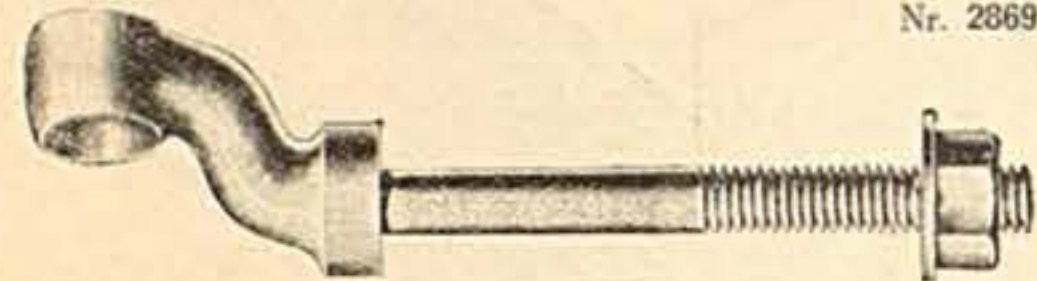

Nr. 2871 **Gekröpfte Bremsführung**  
 10 St. „



Nr. 2872 **Bremsführung** 10 St. „  
 für Handbremsen mit Innenfeder

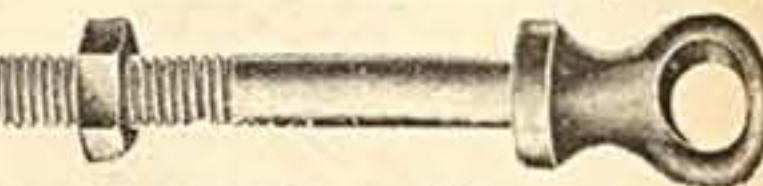

Nr. 2873 **Bremsführung** 10 St. „



Nr. 2874 **Bremsring**  
 10 St. „



Nr. 2875 **Bremskloben**  
 10 St. „



Nr. 2876 **Zugstangenkloben**  
 10 St. „

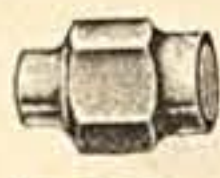

Nr. 2877 **Klemmutter**  
 10 St. „

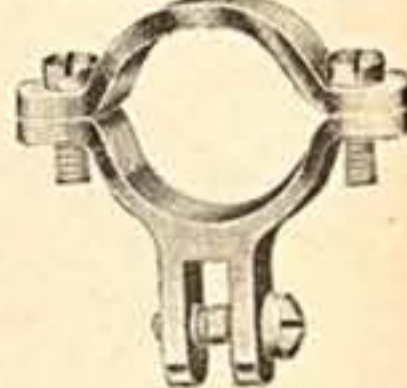

Nr. 2878 **Bremshebelhalter** lein  
 geschliffen, vernickelt pol. „

**Zugseil**  
 für Kabelbremsen  
 aus hochwertigem  
**1a Tiegel-**  
**Gußstahldraht.**

Nr. 2879	1 mm Durchmesser	per 10 m „
Nr. 2880	1,5 „	10 „
Nr. 2881	2 „	10 „
Nr. 2882	3 „	10 „
Nr. 2883	4 „	10 „
Nr. 2884	5 „	10 „
Nr. 2885	7 „	10 „

**Kabelbefestigungsbänder**

Nr. 2898	135x5 mm blank	per 10 St. „
Nr. 2899	135x5 mm schwarz	per 10 St. „
Nr. 2900	120x7 mm schwarz	per 10 St. „
Nr. 2901	115x9 mm schwarz	per 10 St. „

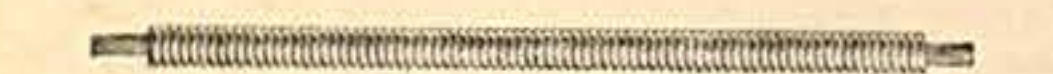

Nr. 2886 **Runddrahtspirale** f. 1 mm Seil, lackiert, 10 m „  
 Nr. 2887 „ „ 1 mm „ vernick. 10 m „  
 Nr. 2888 „ „ 2 mm „ lackiert, 10 m „  
 Nr. 2889 „ „ 2 mm „ vernick. 10 m „

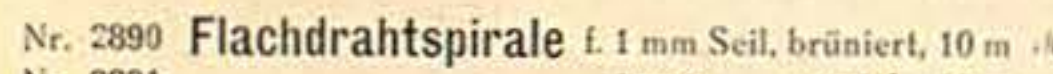

Nr. 2890 **Flachdrahtspirale** f. 1 mm Seil, brüniert, 10 m „  
 Nr. 2891 „ „ 1 mm „ vernick. 10 m „  
 Nr. 2892 „ „ 2 mm „ brüniert, 10 m „  
 Nr. 2893 „ „ 2 mm „ vernick. 10 m „



Nr. 2894 **Gummibezogene Spirale** f. 1 mm Seil, 10 m „  
 Nr. 2895 „ „ 2 mm „ 10 m „  
 Nr. 2896 „ „ 3 mm „ 10 m „  
 Nr. 2897 „ „ 4 mm „ 10 m „

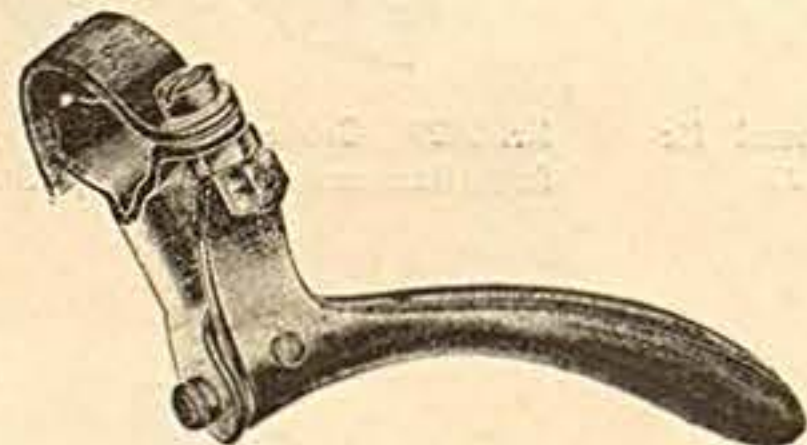

Nr. 2902 **Bremshebel**  
**leichte Ausführung**  
 für sämtliche Bowden u. Kabel  
 Bremsen passend  
 per St. „

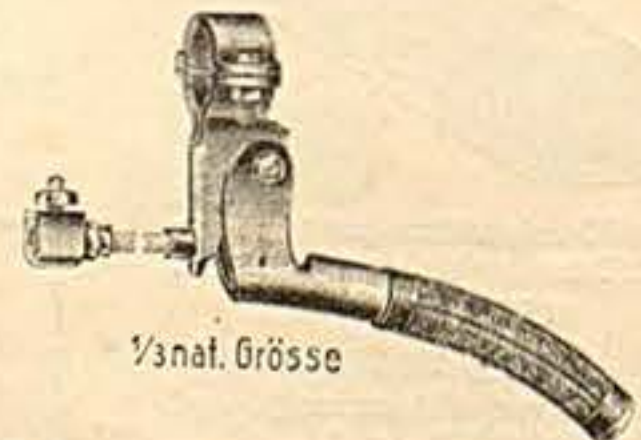

Nr. 2903 **Bremshebel**  
**mit Zelluloidgriffchen**  
 1a Ausführung, hochwertig vernickelt  
 für alle Bowden u. Kabelbremsen passend  
 per St. „

**Vorderradgabeln für 28er Räder**  
 mit vernickeltem Kopf

Nr.	Gabelrohr	Gewinde	für Lenker	für Räder	„
2910	25,4 mm	24 Gg.	22 mm	27 Zoll	„
2911	25,4 „	24 „	22 „	27 „	„
2912	25,4 „	24 „	22 „	27 „	„

dto. Fabr. Coppel, Ideal oder Kammerich etc.  
 mit normalen Schaftstärken

Nr.	Gabelrohr	Gewinde	für Lenker	für Räder	„
2913	25,4 mm	20 Gg.	22 mm	28 Zoll	„
2914	25,4 „	24 „	22 „	28 „	„
2915	25,4 „	26 „	22 „	28 „	„
2916	25,4 „	26 „	22 „	28 „	„
2917	25,4 „	30 „	22 „	28 „	„
2918	25,4 „	32 „	22 „	28 „	„
2919	25,4 „	20 „	25 „	28 „	„
2920	25,4 „	24 „	25 „	28 „	„
2921	25,4 „	30 „	25 „	28 „	„

dto. mit außergewöhnlichen Schaftstärken

Nr.	Gabelrohr	Gewinde	für Lenker	für Räder	„
2922	22 mm	20 Gg.	19 mm	28 Zoll	„
2923	22 „	24 „	19 „	28 „	„
2924	24 „	26 „	21 „	28 „	„
2925	26 „	30 „	23 „	28 „	„
2926	27 „	20 „	25 „	28 „	„
2927	27 „	30 „	25 „	28 „	„
2928	28 „	30 „	25 „	28 „	„

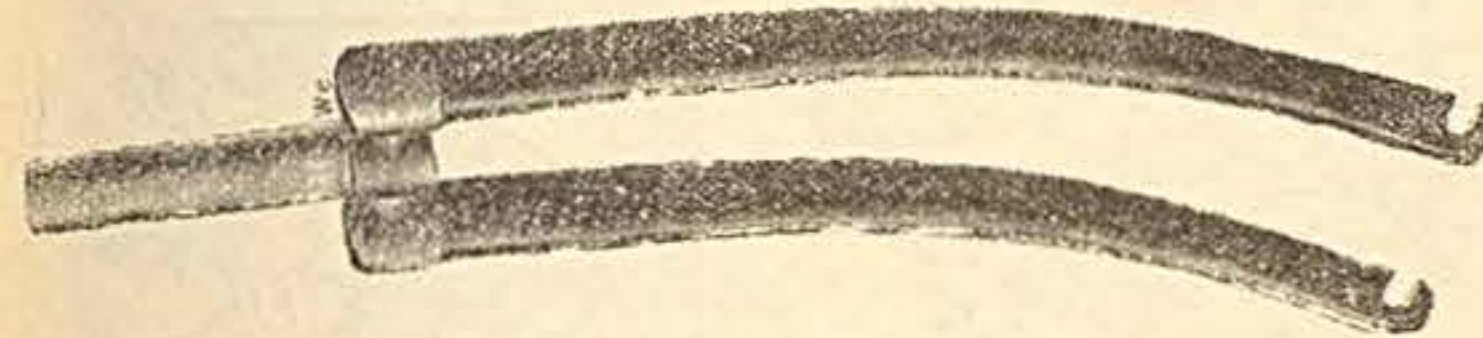

**Extra starke Gabeln für Transporträder, schwarz emailiert**  
 Nr. 2940 mit 25,4 Gabelrohr, 24 Gg. Gewinde „  
 „ 2941 „ 28,3 „ 24 „

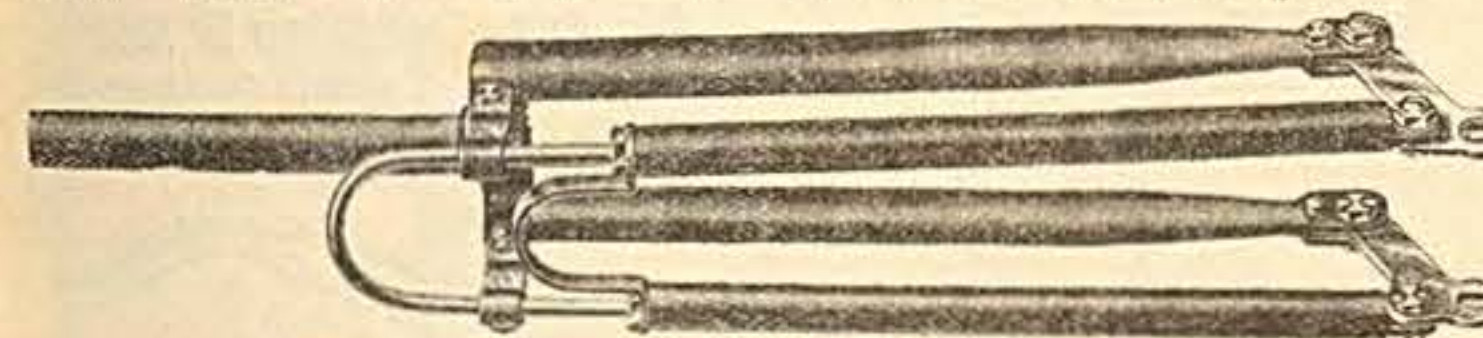

**Federgabel für Leichtmotorräder**  
 Nr. 2942 mit 25,4 Gabelrohr ohne Gewinde für 26er Räder „  
 „ 2943 „ 25,4 „ „ 28 „ „  
 „ 2944 „ 28,3 „ „ 26 „ „  
 „ 2945 „ 28,3 „ „ 28 „ „  
 „ 2946 Einzelne untere Verbindungsplatte „  
 „ 2947 Schraube mit Mutter dazu „

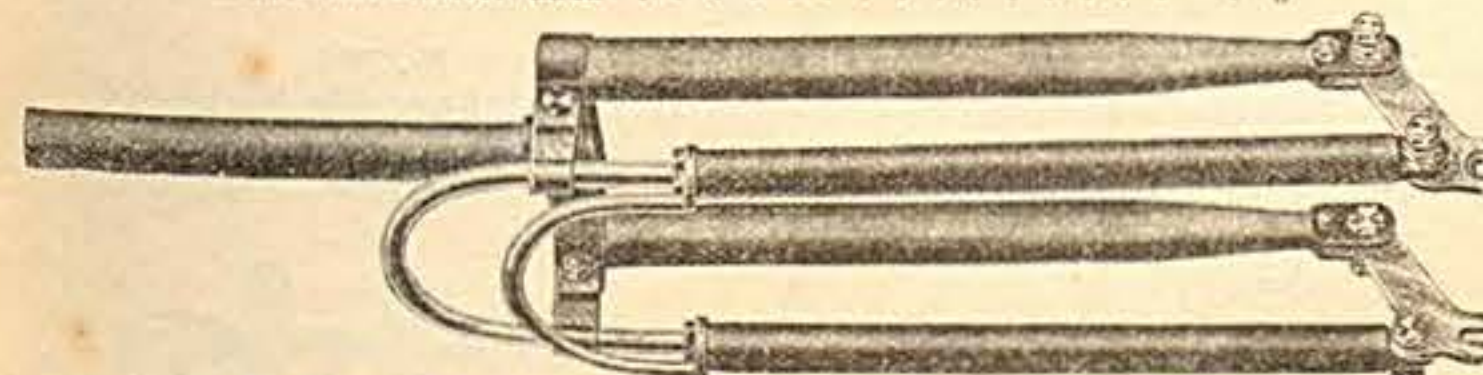

**Federgabel für schwere Motorräder**  
 Nr. 2948 mit 25,4 Gabelrohr ohne Gewinde für 26er Räder „  
 „ 2949 „ 25,4 „ „ 28 „ „  
 „ 2950 „ 28,3 „ „ 26 „ „  
 „ 2951 „ 28,3 „ „ 28 „ „  
 „ 2952 Einzelne untere Verbindungsplatte „  
 „ 2953 Schraube mit Mutter dazu „

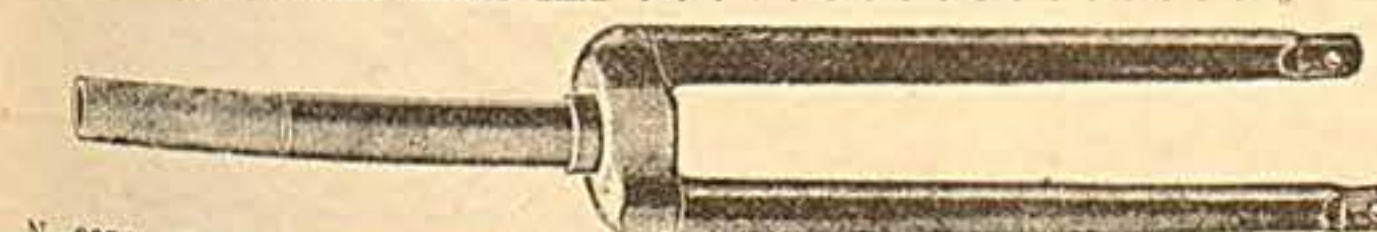

Nr. 2954 **Motorradgabel** mit 25 Gabelrohr für 26er Räder „  
 „ 2955 „ 25 „ 28 „

**Vorderradgabeln für Rennmaschinen**  
 mit schmalen vernickelten Gußkopf

Nr.	Gabelrohr	Gewinde	für Lenker	für Räder	„
2929	25,4 mm	24 Gg.	22 mm	27 Zoll	„
2930	25,4 „	24 „	22 „	27 „	„
2931	25,4 „	24 „	22 „	27 „	„
2932	25,4 „	24 „	22 „	27 „	„
2933	25,4 „	24 „	22 „	27 „	„
2934	25,4 „	24 „	22 „	27 „	„

**Vorderradgabeln für Jugendräder**  
 mit vernickeltem Kopf

Nr.	Gabelrohr	Gewinde	für Lenker	für Räder	„
2935	25,4 mm	24 Gg.	22 mm	18 Zoll	„
2936	25,4 „	24 „	22 „	20 „	„
2937	25,4 „	24 „	22 „	22 „	„
2938	25,4 „	24 „	22 „	24 „	„
2939	25,4 „	24 „	22 „	26 „	„

- a) Gabeln mit gebohrtem Bremsführungsloch  
kosten mehr „
- b) Gabeln mit vernickelten Scheidenden  
kosten mehr „
- c) Gabeln mit Goldlinien abgesetzt  
kosten mehr „

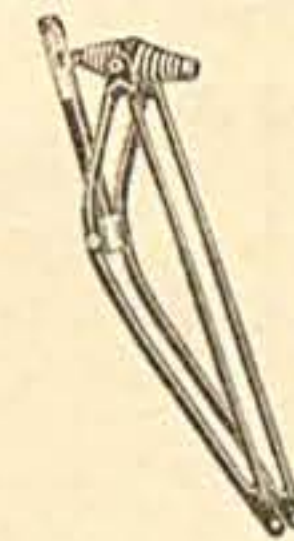

Nr. 2956 **Federgabel**  
 für **Motorräder**  
 mit 26" Räder „  
 Nr. 2957 dto für 28"  
 Räder „  
 „ 2958 Kreuzstück  
 dazu „  
 „ 2959 Bolzen mit  
 Schelle u. Mutter  
 dazu „  
 „ 2960 Federn dazu  
 per Paar „

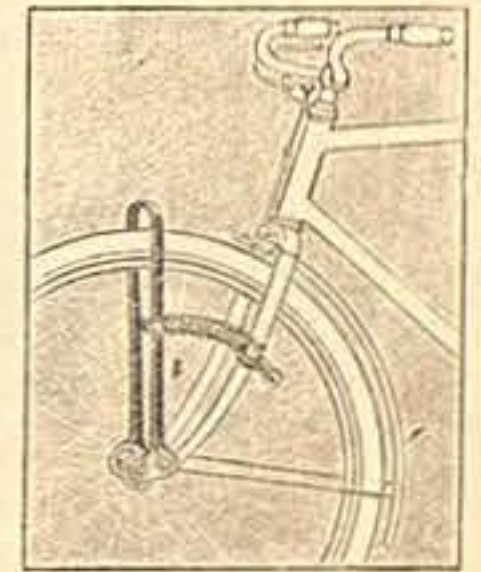

Nr. 2961 **Vordergabelfederung**  
 für **Fahrrad** „  
 Nr. 2962 Ersatzfeder dazu  
 per Stück „  
 Nr. 2963 **Vordergabelfederung**  
 wie vor, jedoch extra  
 starke Ausführung für  
**Motorrad** „  
 Nr. 2964 Ersatzfeder dazu  
 per Stück „

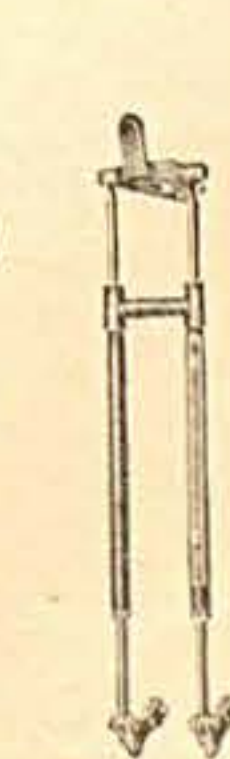

Nr. 2969 **Vordergabel-**  
**federung**  
 für **Motorräder**  
 bis 2 1/2 PS. „

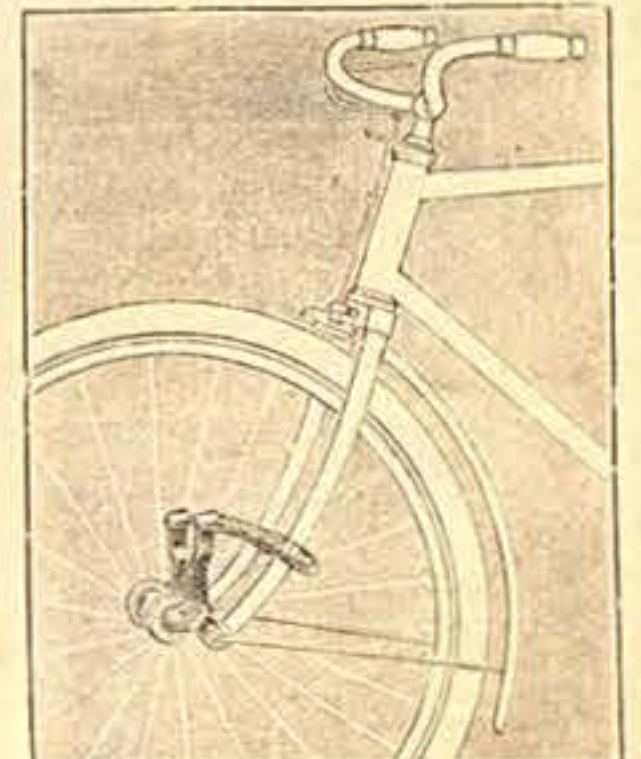

Nr. 2965 **Vordergabelfederung**  
 für **Fahrrad** „  
 „ 2966 Ersatzfed. dazu p. St. „  
 „ 2967 Vorderradgabelfederung  
 wie vor, jedoch extra starke  
 Ausführung f. Motorräder „  
 „ 2968 Ersatzfed. dazu p. St. „

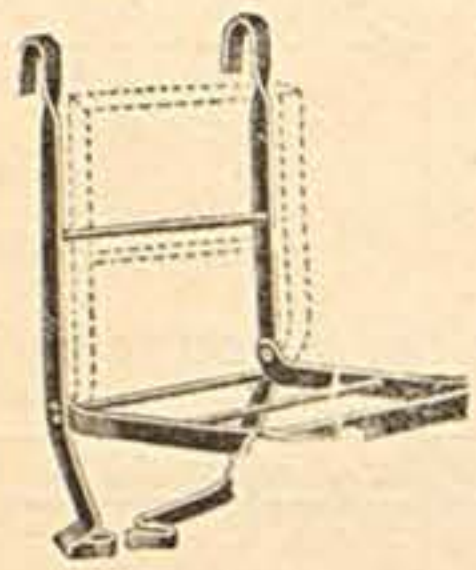

Nr. 2975 Aufklappbarer Vorderrad-Gepäckträger  
Tragfläche 24x21 cm  
Nr. 2976 Derselbe, jedoch Tragfläche 26x26 cm

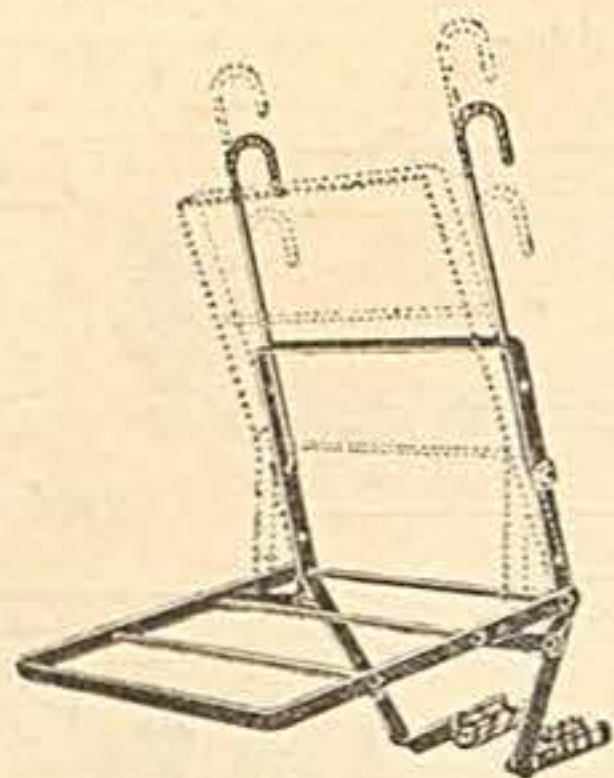

Nr. 2977 Extra starker Gepäckträger  
aufklappbar und verstellbar. Tragfläche 30x30 cm

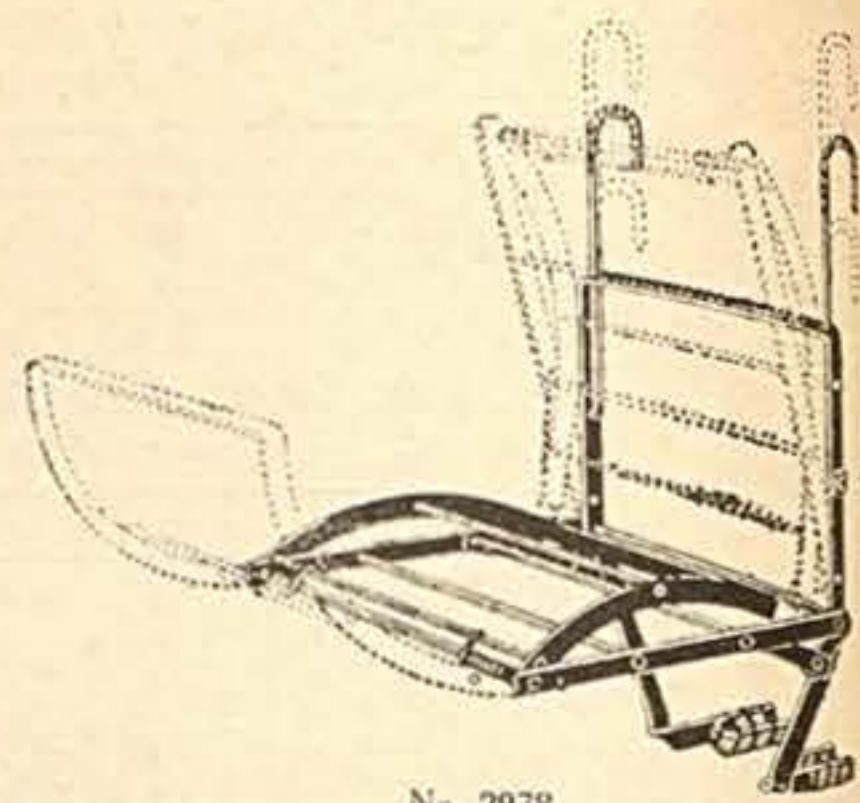

Nr. 2978 Großer starker Vorderrad-Gepäckträger mit Federklappe Tragfläche 26x26 cm  
Nr. 2979 dto. mit " 30x30 cm

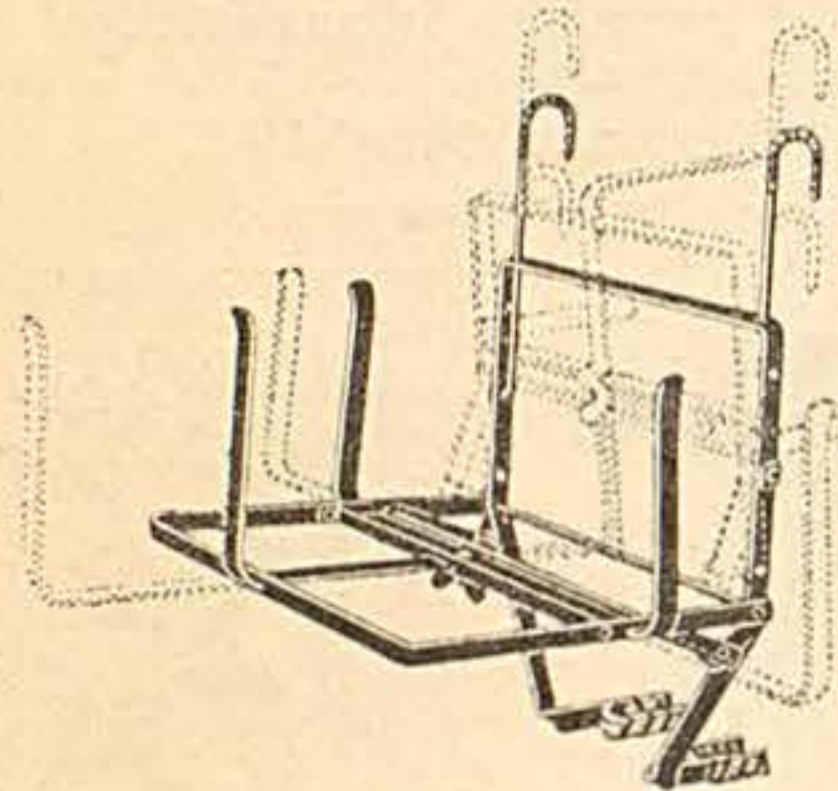

Nr. 2983 Starker großer Gepäckträger mit verstellbaren seitlichen Riffen, Größe 26x26 cm

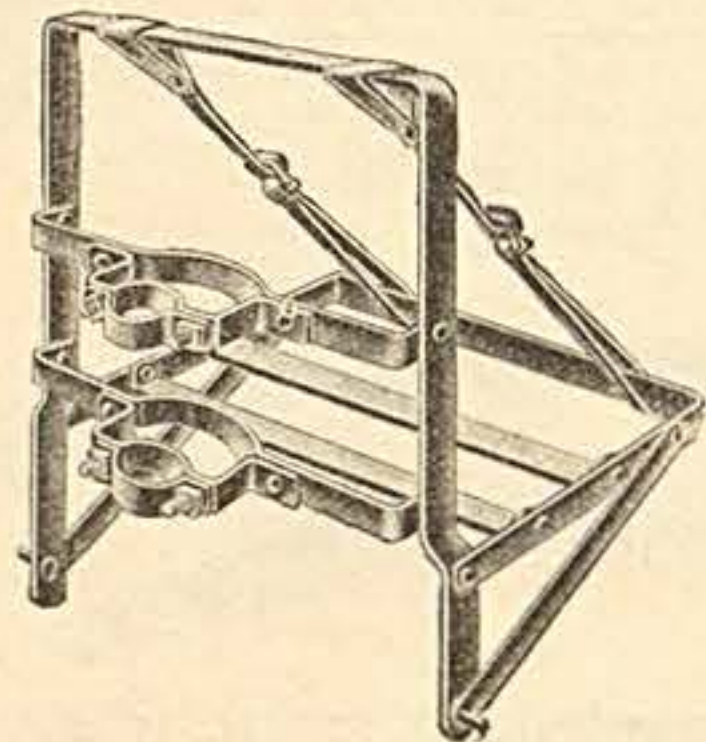

Nr. 2981 Kräftiger Gepäckträger am Steuerrohr zu befestigen, ohne Riemen  
Größe 25x22 cm

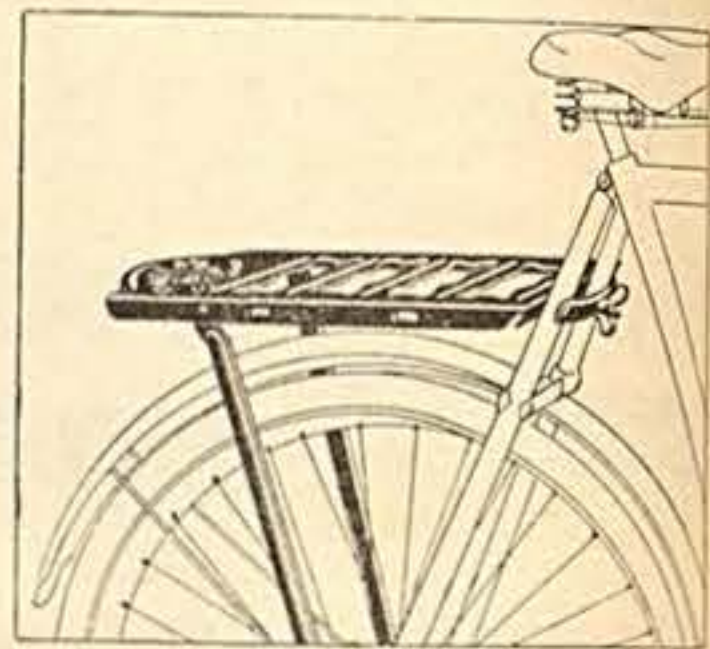

Nr. 2982 Orig. Pallas Gepäckträger für Hinterrad schwarz emailliert, saubere Ausführung, Größe 35x13 cm

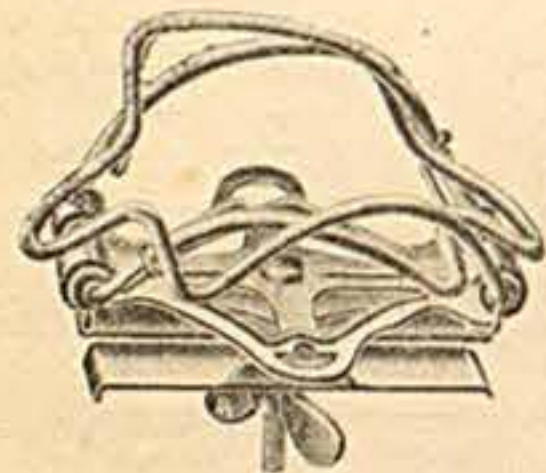

Nr. 2983 Gepäckträger zum Anschrauben an die Hinterradstreben mit zwei starken federnden Bügeln, ff. vernickelt

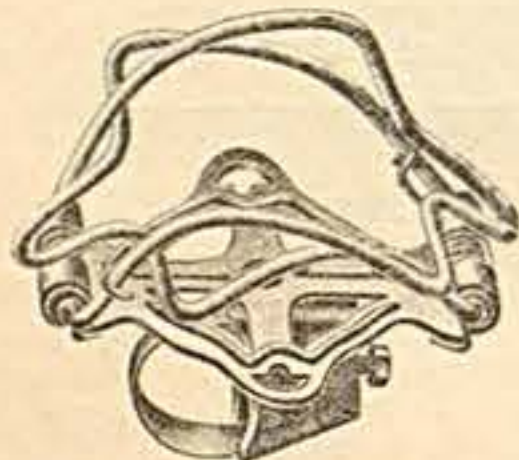

Nr. 2984 Gepäckträger zum Aufschrauben auf die Lenkstange mit zwei starken federnden u. aufklappbaren Bügeln, ff. vernickelt

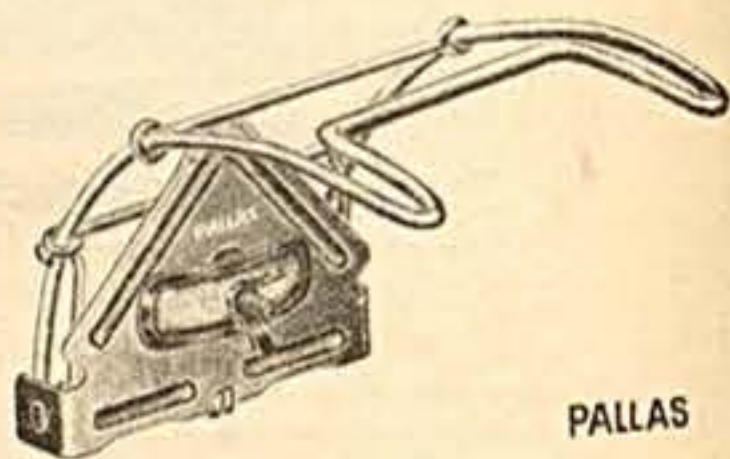

Nr. 2985 Gepäckträger für Hinterrad zum Anschrauben an die Hinterradgabel mit aufklappbarem Bügel, ff. vernickelt



Nr. 2986 Hinterrad-Gepäckträger z. Befestigung an der Hinterradgabel und Hinterradachse. Tragfläche etwa 13x30 cm



Nr. 2988 Hinterrad-Gepäckträger mit fed. Bügel, Tragfläche 16x30 cm  
Nr. 2989 Derselbe, extra groß und kräftig, auch f. Motorräder pass., Tragfläche 21x28 cm

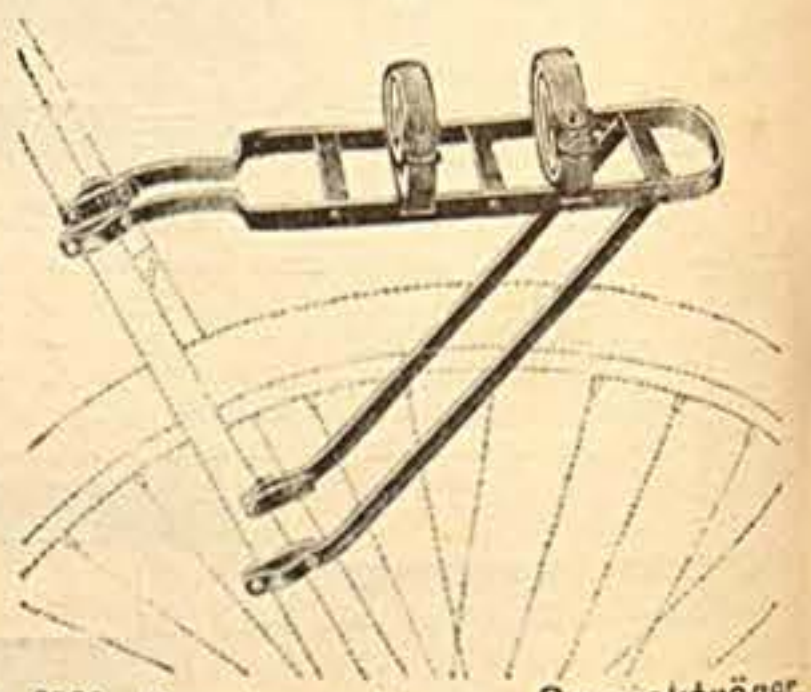

Nr. 2990 Besonders preiswerter Gepäckträger. Tragfläche ca. 30x13 cm, fein schwarz emailliert, ohne Riemen

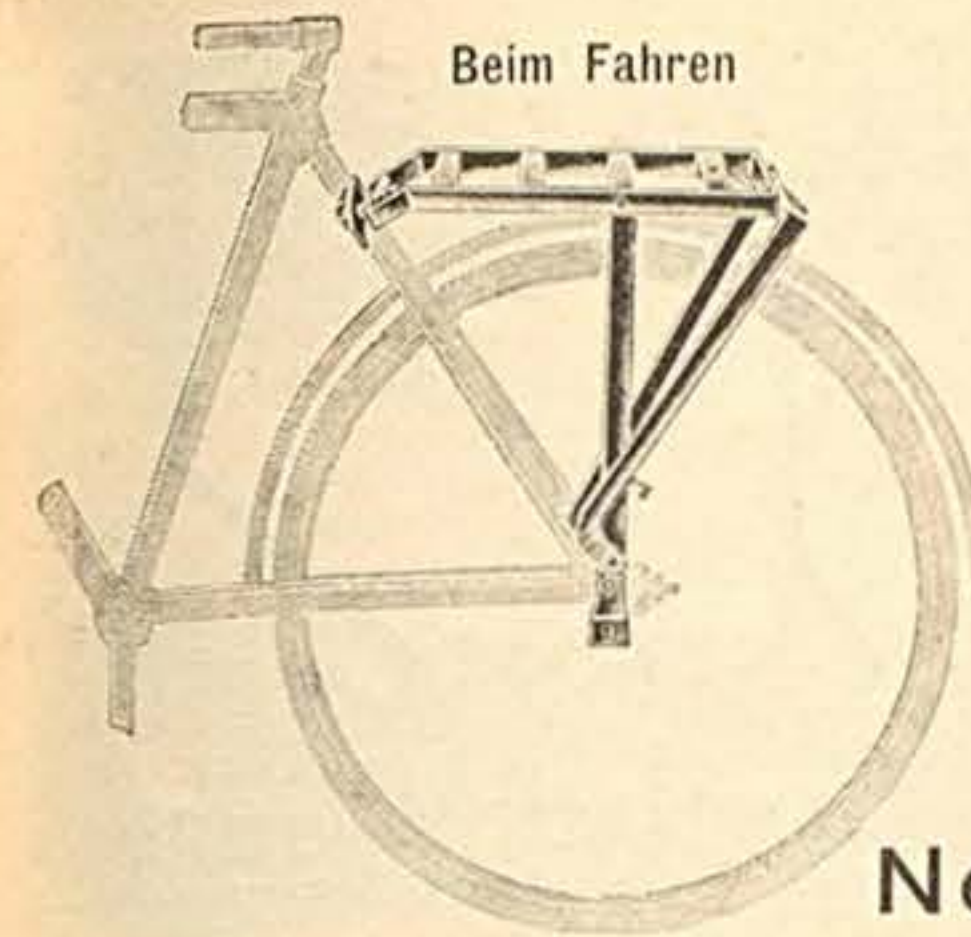

Beim Fahren

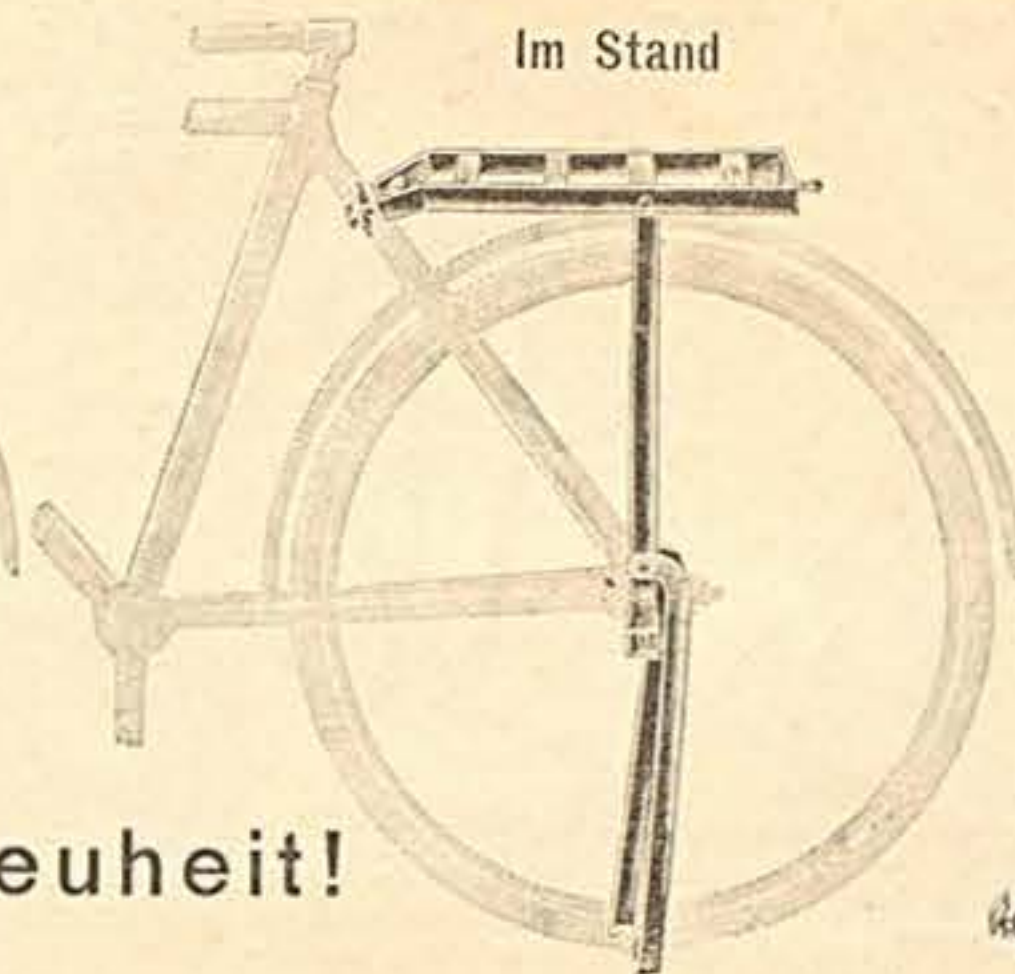

Im Stand

Neuheit!

**Gepäckträger, gleichzeitig Fahrradständer mit Sicherheitsschloß**

Durch leichten Druck auf eine am hinteren Ende des Gepäckträgers befindliche Feder klappt der Ständer von selbst herunter und schnappt in das Sicherheitsschloß ein. Mit einem Sicherheitsschlüssel wird das Schloß geöffnet und der Ständer kann wieder hochgeklappt werden.

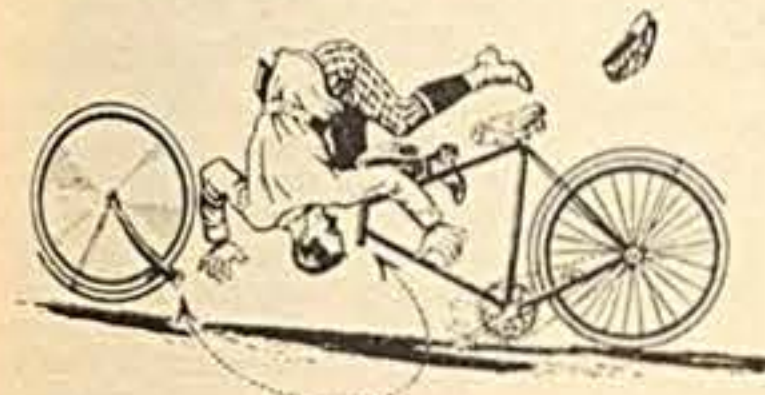

PALLAS mit RÜCKLICHT

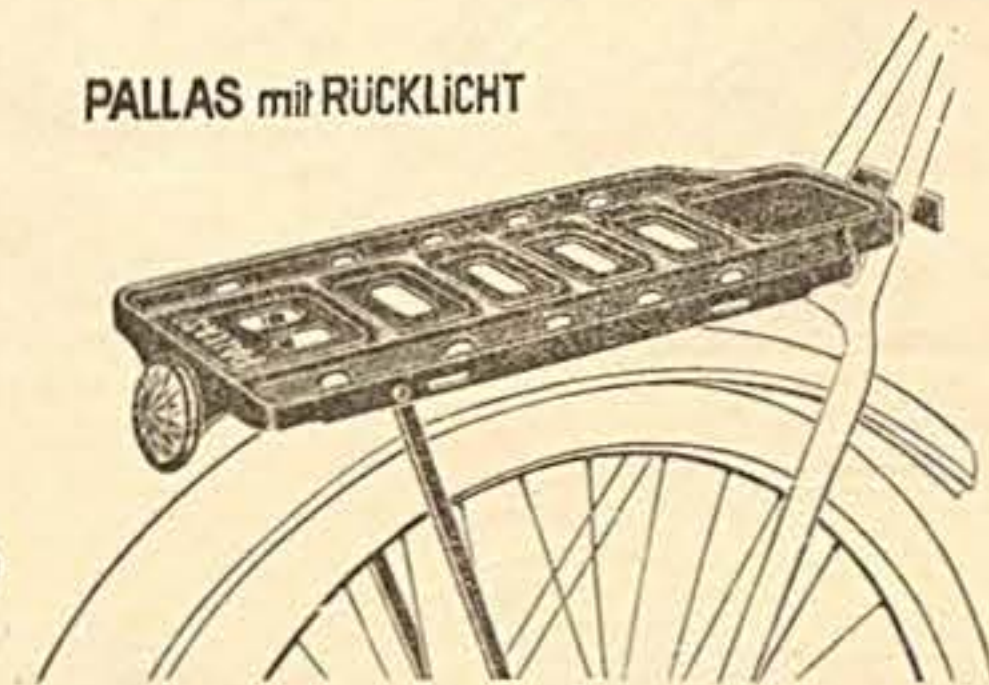

Nr. 3004 Pallas-Hinterrad-Gepäckträger mit rotem Hinterlicht, Größe 15x35 mm  
Nr. 3004a dto wie vor, jedoch ohne Rücklicht

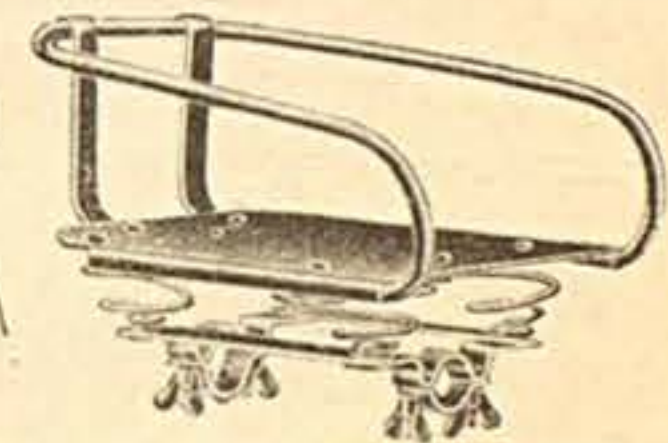

Nr. 3002 Hinterrad-Gepäckträger aus Stahlrohr, ganz besonders haltbar, ff. schwarz emailliert

Nr. 3005 Kindersitz zum Aufschrauben auf oberes Rahmenrohr, ohne Federung

Nr. 3006 dto., mit Federung

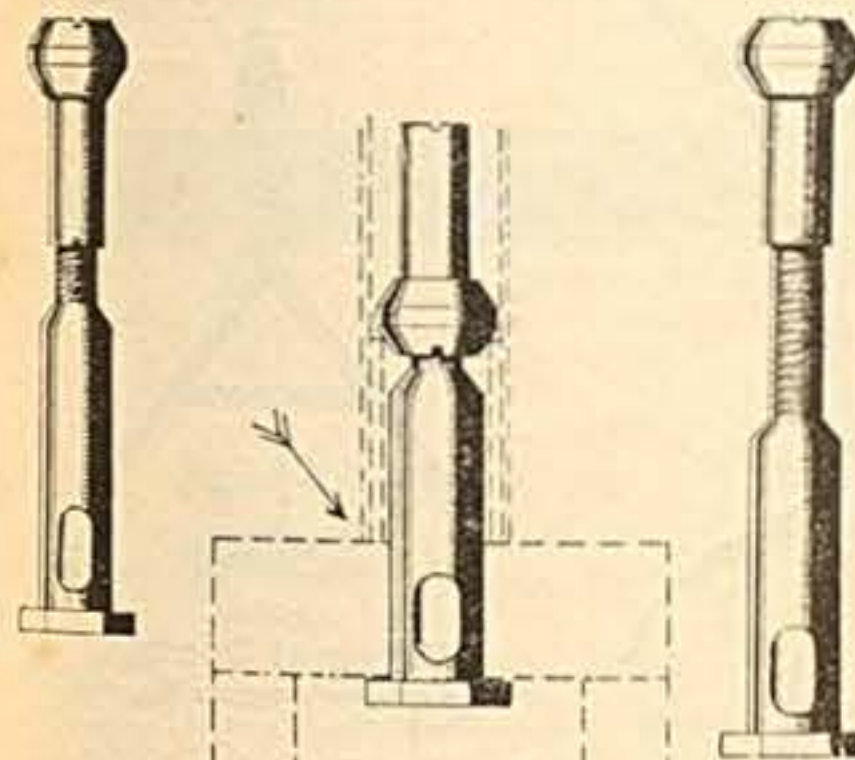

Nr. 3003 Gabelheil zur Vordergabel verhindert mit Sicherheit Gabelbrüche, und dadurch schwere Verletzungen des Fahrers. Aus bestem Stahl hergestellt, paßt für jede Gabel



Nr. 3007 Conti oder Excelsior mit vernick. Haken u. Oesen  
Nr. 3008 Etwa 260 mm lang . . . 10 Stück  
Nr. 3008 " 380 mm lang . . . 10 Stück

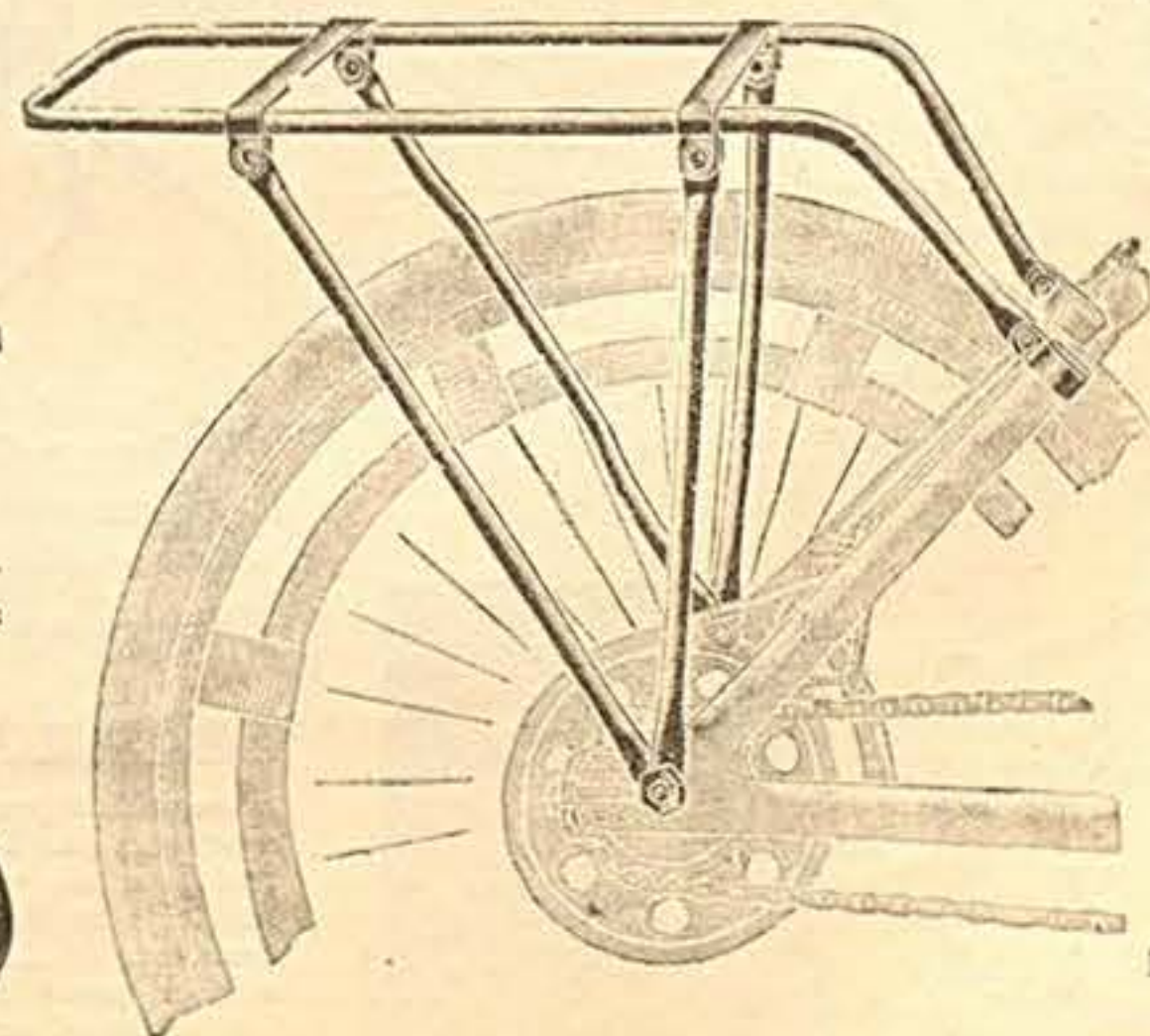

Nr. 3009 Extra starker Motorrad-Gepäckträger aus Stahlrohr, schwarz emailliert, Ausführung u. ohne obere Befestigungsschellen

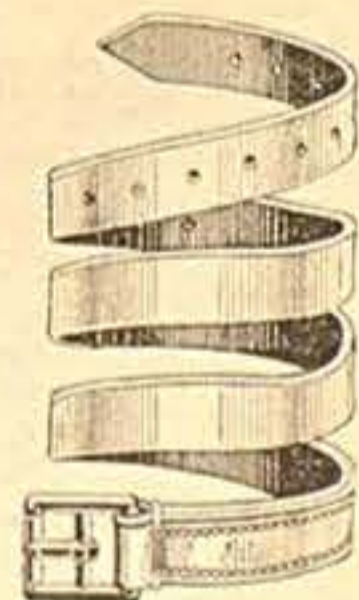

Gepäckträgerriemen  
Ia Leder  
Nr. 3013 650x20 mm  
" 3014 750x20 mm  
" 3015 900x20 mm  
" 3016 1100x25 mm  
" 3017 1400x25 mm  
" 3018 1300x35 mm  
" 3019 1800x30 mm  
" 3020 550x20 mm (abmont. Militär-Mantelriemen)



Nr. 3001 Hinterrad-Gepäckträger  
Tragfl. 15x35 cm, mit vernickeltem federnden Bügel per Stück

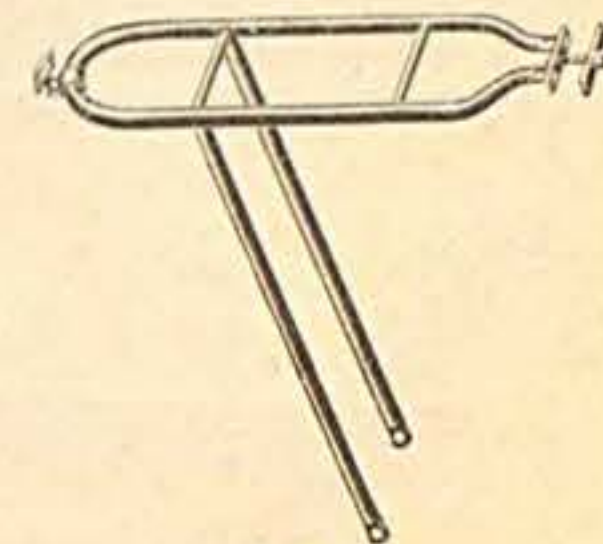

Nr. 3002

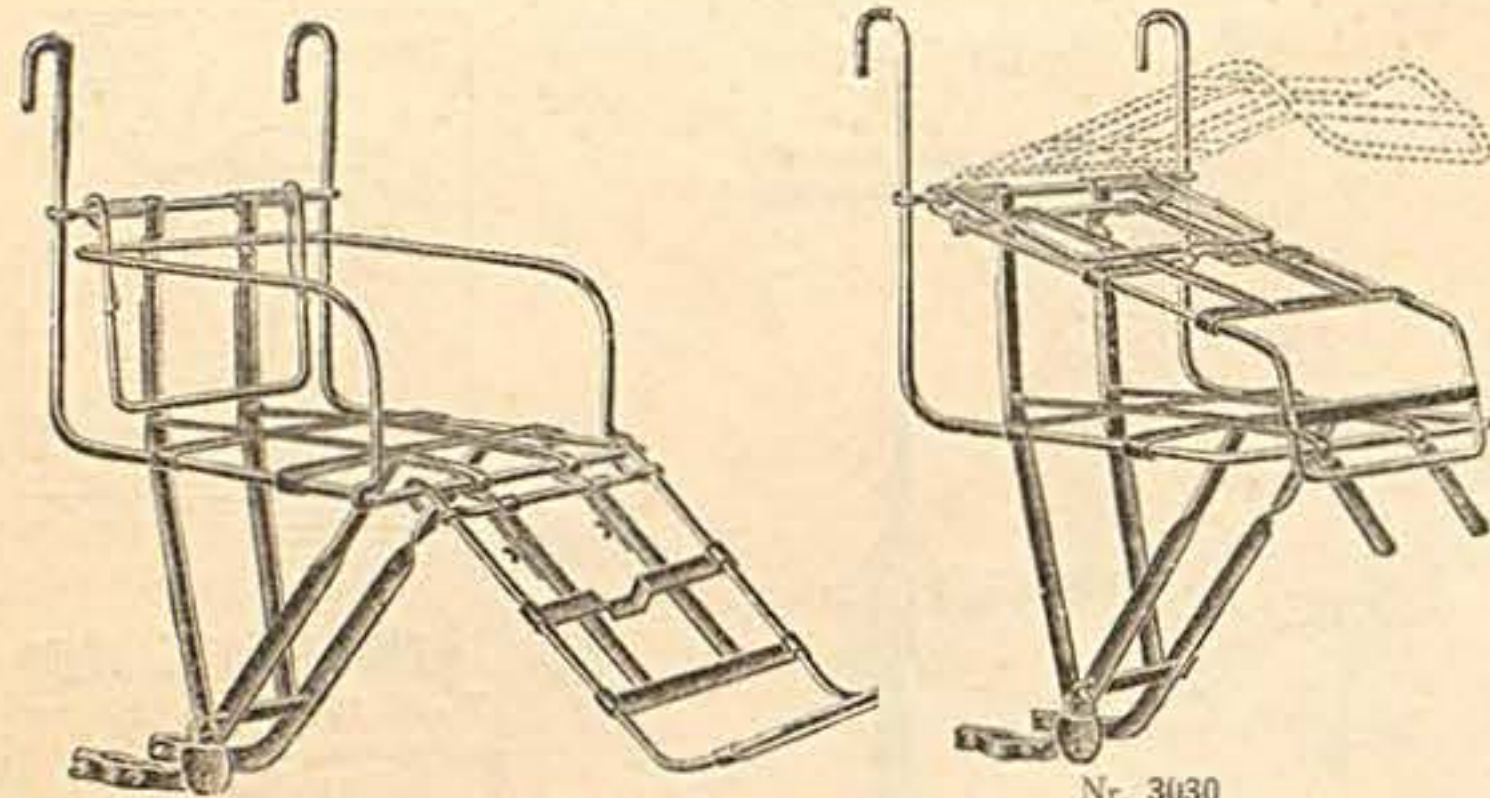

**Neuheit!**

**Kindersitz „Alof“**, D. R. P., ergibt nach entsprechender Zusammenstellung 3 versch. Kindersitze, 6 verschiedene Gepäckträger und ist mit Fahrrad-schloß versehen, ff. schwarz emailiert.

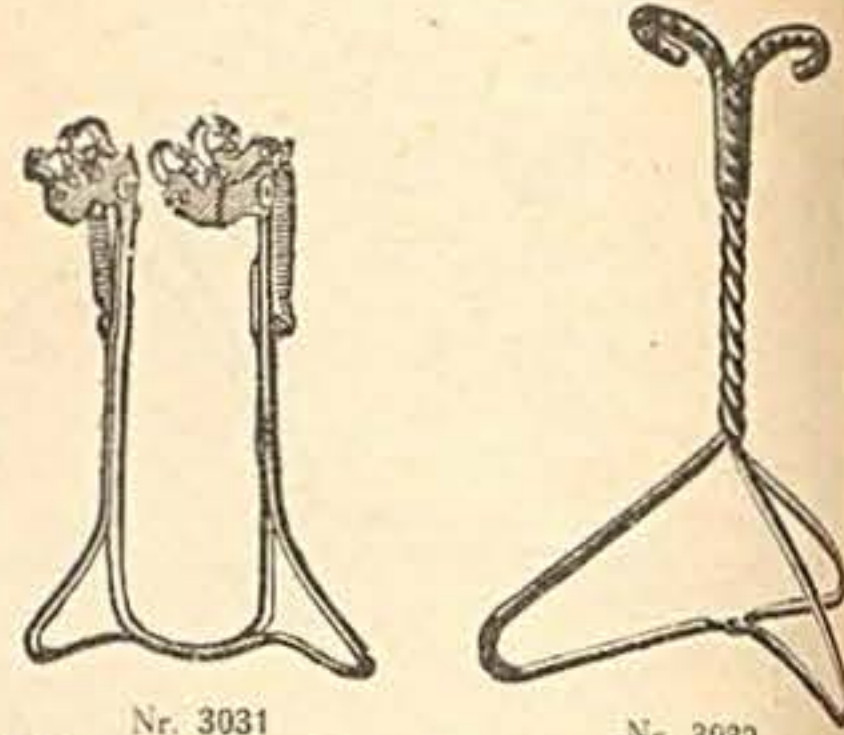

**Nr. 3031 Kippständer** für leichte Motorräder und Räder mit Hilfsmotor  
**Nr. 3032 Fahrradständer** schwarz emailiert

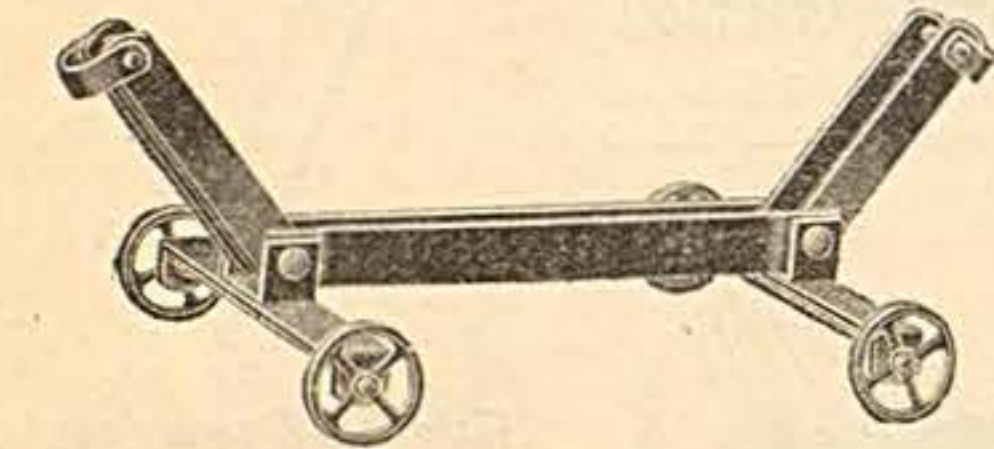

Nr. 3033

**Fahrradständer** fahrbar u. ganz kl. zusammenlegbar, f. Post-versand sehr geeig. schwarz email.

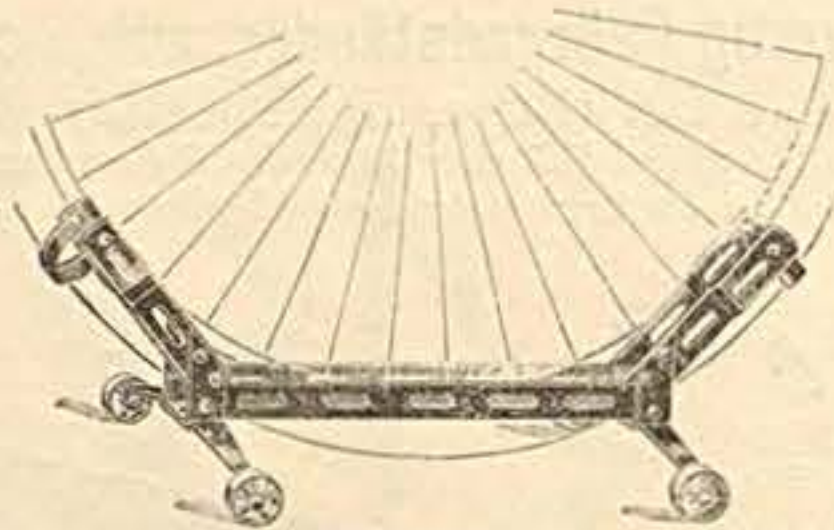

Nr. 3034

**Fahrradständer** fahrbar, speziell für Schaufenster u. Laden, zusammenlegbar

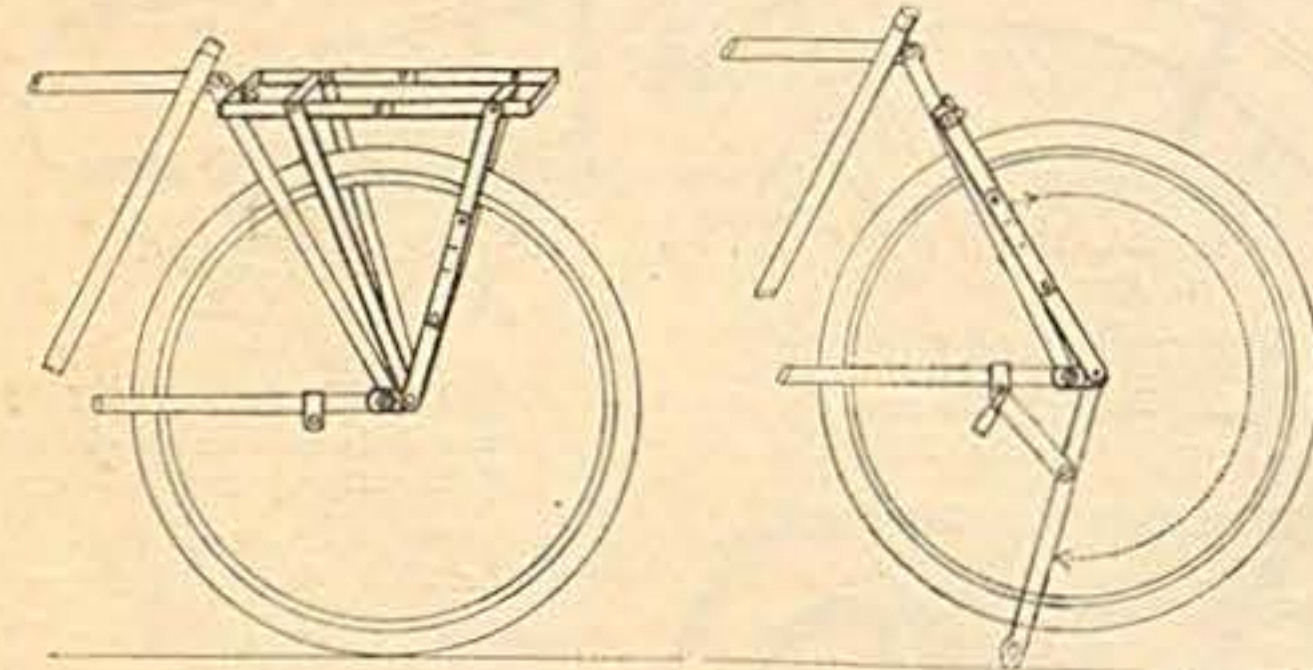

Nr. 3036

**Gepäckträger mit Fahrradständer „Haltefest“**

Durch Herunterklappen des beweglichen Armes und Einhängen eines Vorhangschlosses ist gleichzeitig beste Diebstahlsicherung gewährleistet. Größe 34x16 cm

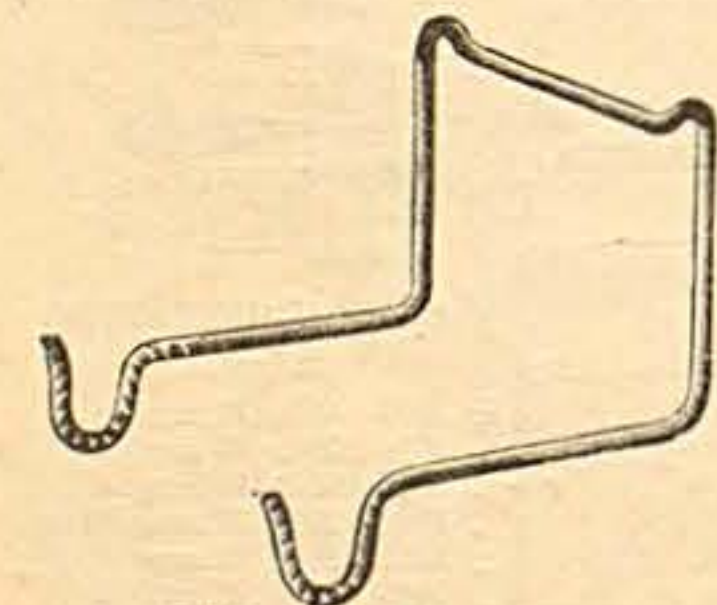

Nr. 3039 **Wandhalter** schwarz emailiert



**Nr. 3037 Fahrradständer** zusammenklappbar schwarz emailiert

**!Neuheit!  
Fahrrad-Körbe**

aus erstklassigem Pedigrohr gearbeitet. Für Touren- u. Wanderfahrer ein sehr praktischer Artikel zum Aufbewahren von Proviant, leichten Bekleidungsstücken usw. Sehr leicht am Fahrrad anzubringen.

- Nr. 3040 Kleine Ausführung per St.
- Nr. 3041 Mittlere Ausführung per St.
- Nr. 3042 Große Ausführung per St.

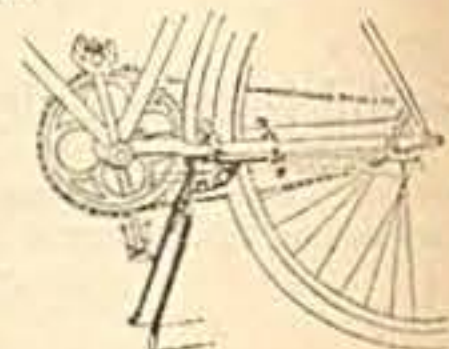

Nr. 3035

**„Fix“ Fahrradständer** eine Neuheit welche an keinem Fahrrad fehlen darf und sich sehr bald bezahlt macht. Bei Benutzung desselben ist ein Umfallen des Rades unmöglich. Beim Abfahren klappt selbiger automatisch hoch u. wird durch eine Vorrichtung festgehalten. Das Rad kann auf jeder Fläche freistehen. ff. emailiert p. St.

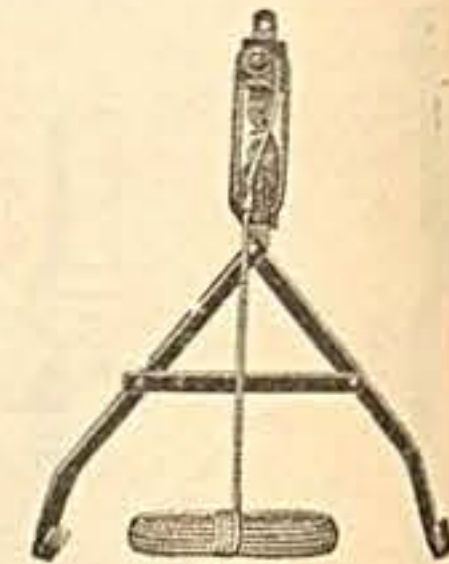

Nr. 3035

**Original Bowden Fahrrad-Aufzug** für Herrenräder mit Feststellvorrichtung  
 Nr. 3032a dito, billige Ausführung ohne Feststellvorrichtung

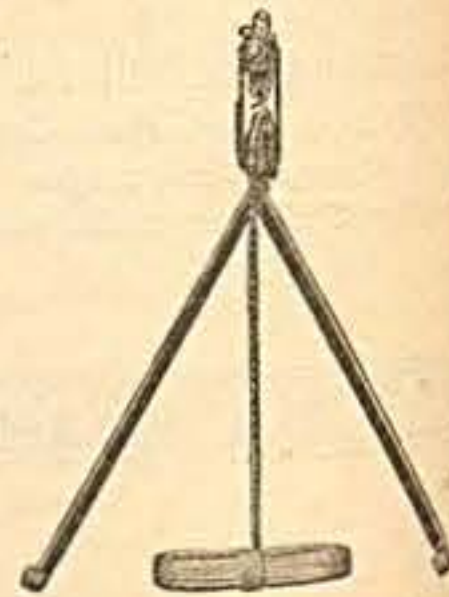

Nr. 3043

**Original Bowden Fahrrad-Aufzug** für Damenräder mit Feststellvorrichtung  
 Nr. 3043a dito, billige Ausführung ohne Feststellvorrichtung

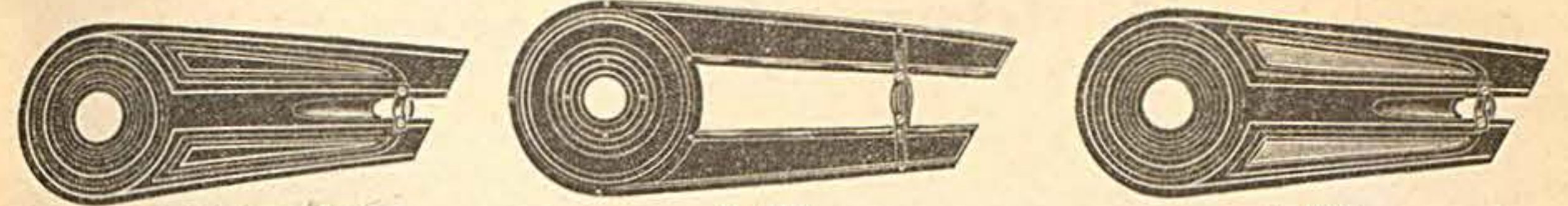

**Nr. 3051 Blech-Kettenschützer** schwarz  
 Nr. 3052 dito, mit Goldlinien abg.  
 Nr. 3053 dito, für große Kettenräder 26 cm Ø am Kurbelloch

**Nr. 3054 Blech-Kettenschützer** schwarz emailiert, mit Goldlinien abgesetzt und vernickeltem Kurbelring

**Nr. 3055 Blech-Kettenschützer** schwarz emailiert, mit Goldlinien und 2 Zelluloidfenstern

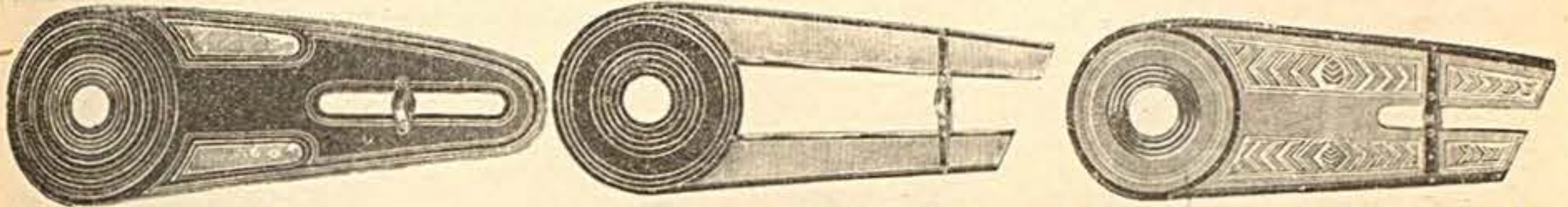

**Nr. 3056 Blech-Kettenschützer** ganz geschlossen, schwarz emailiert mit Goldlinien, vernickelter Kurbelring, und 2 Zelluloidfenster

**Nr. 3057 Kettenschützer** Rahmen und äußere Kurbelscheibe schwarz, transparente Zelluloidseitenteile, vernick. Längsschienen und Kurbelscheibe

**Kettenschützer für Mädchenräder** schwarzer Rahmen, transparentes Zelluloid  
 Nr. 3058 für 20" Räder  
 Nr. 3059 " 22" "  
 Nr. 3060 " 24" "  
 Nr. 3061 " 26" "

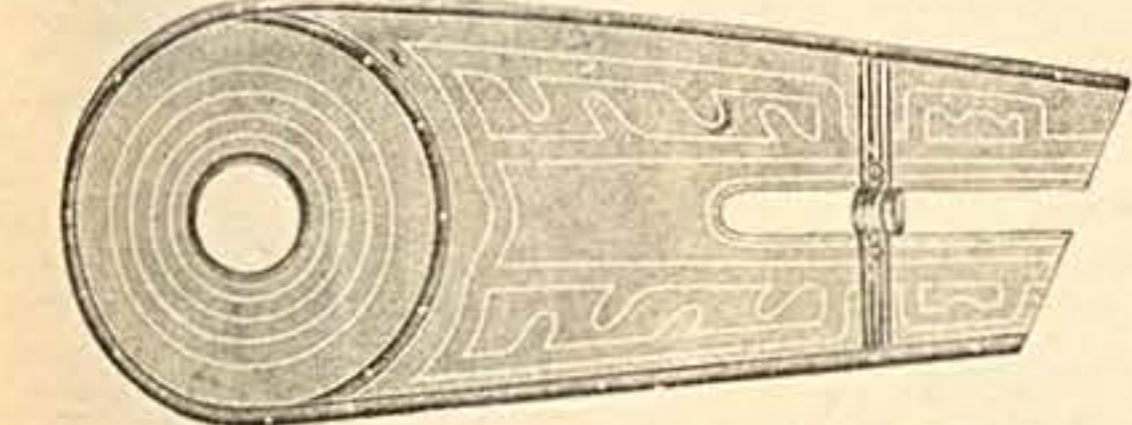

**Zelluloid-Kettenschützer**  
 Nr. 3062 Schwarzer Rahmen, schwarzes Zelluloid  
 Nr. 3063 Vernickelter " helles "

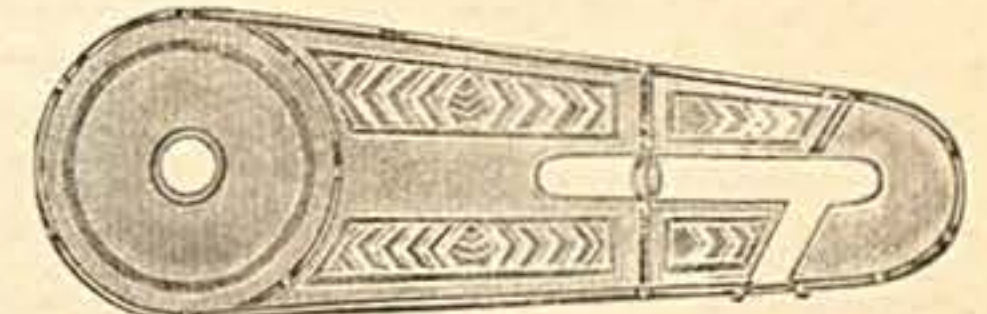

**Nr. 3064 Zelluloid-Kettenschützer** ganz geschlossen, mit vernickelten Rahmen und transparenten Zelluloid



**Nr. 3065 Blech-Kettenschützer für Herrenräder** schwarz emailiert mit Goldlinien  
 Nr. 3065a dito, schwarz emailiert, mit schwarz kristallisiertem Prägefeld  
 Nr. 3065b dito, schwarz emailiert, Prägefeld, permut. artig lackiert, sehr geschmackvolle Ausführung

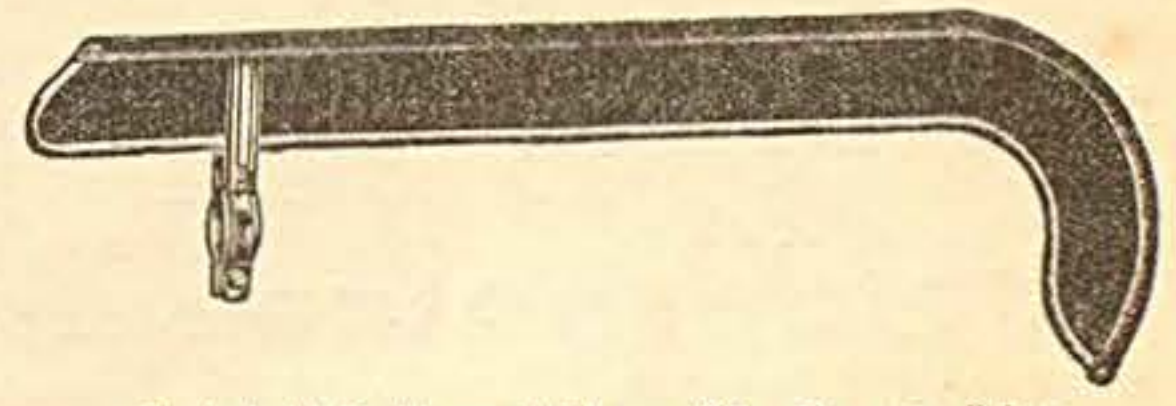

**Zelluloid-Kettenschützer für Herrenräder**  
 Nr. 3066 Schwarzes Zelluloid, schwarzer Rahmen  
 Nr. 3067 " " vernickelter "

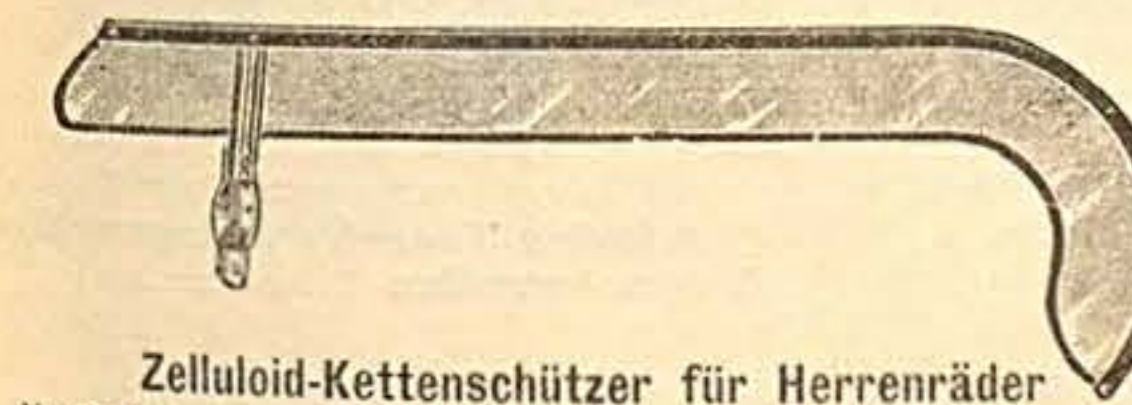

**Zelluloid-Kettenschützer für Herrenräder**  
 Nr. 3068 Transparentes Zelluloid, schwarzer Rahmen  
 Nr. 3069 " " vernickelter "

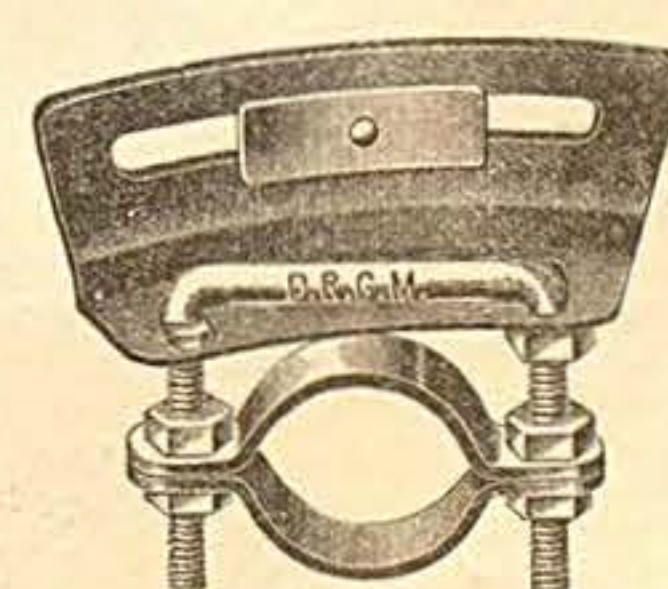

Nr. 3072

**Kettenschützer-Befestigungsschelle** für alle Kettenschützer passend

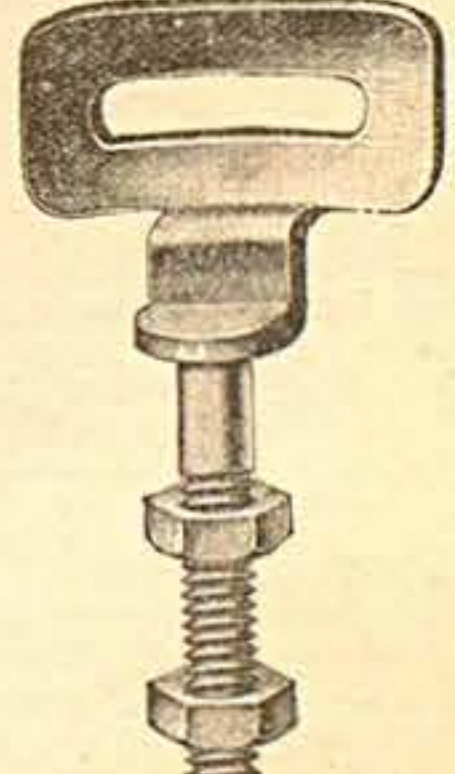

Nr. 3073

**Kettenschützer-Befestigung**

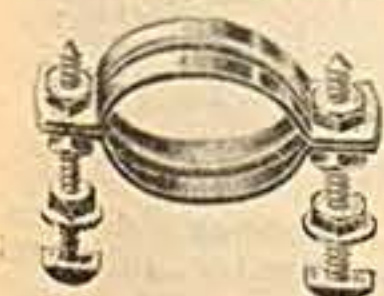

Nr. 3070

**Kettenschützer-Befestigungsschelle** ff. vernickelt

Nr. 3071

Einzelne Schraube mit Müttern

# Kleidernetze handgeknüpft

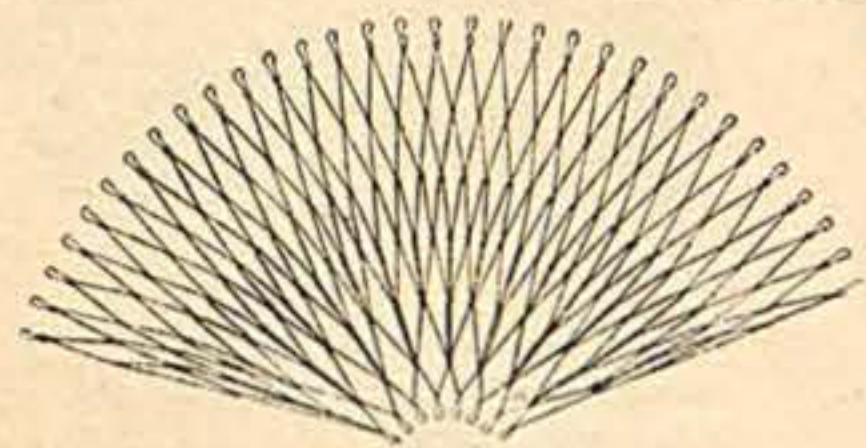

Nr. 3075 Prima Baumwollkordel **5 Reihen Filet**, einfach. . . . . Garn. . . . .

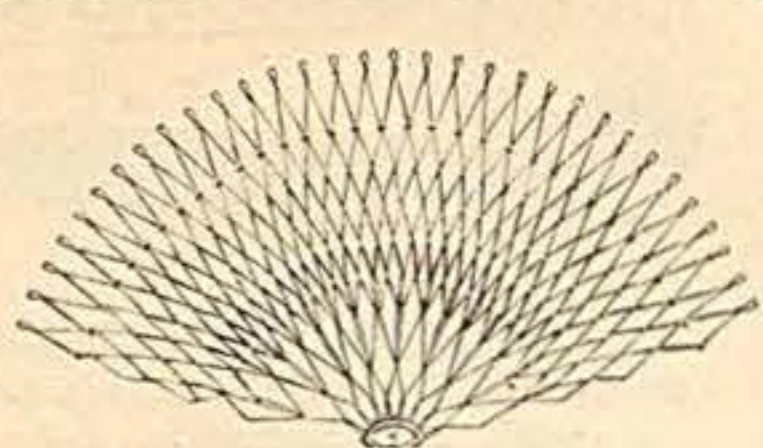

Nr. 3076 Prima Baumwollkordel **7 Reihen Filet**, einfach u. doppelt. . . . . Garn. . . . .

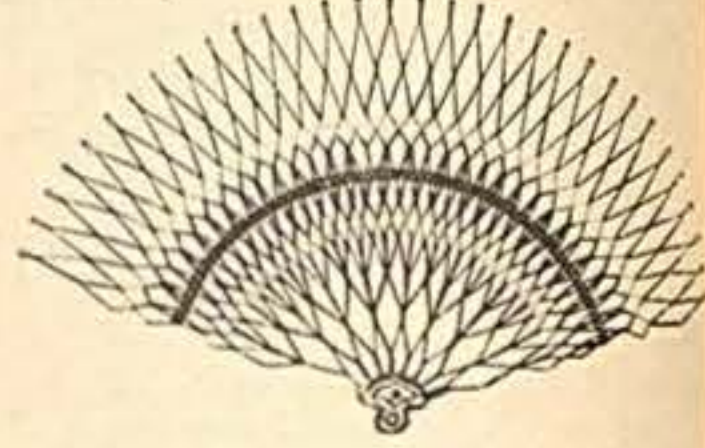

Nr. 3077 4 Reihen Filet mit 1 breitem Häkelmuster prima Baumwolle. . . . . Garn. . . . .

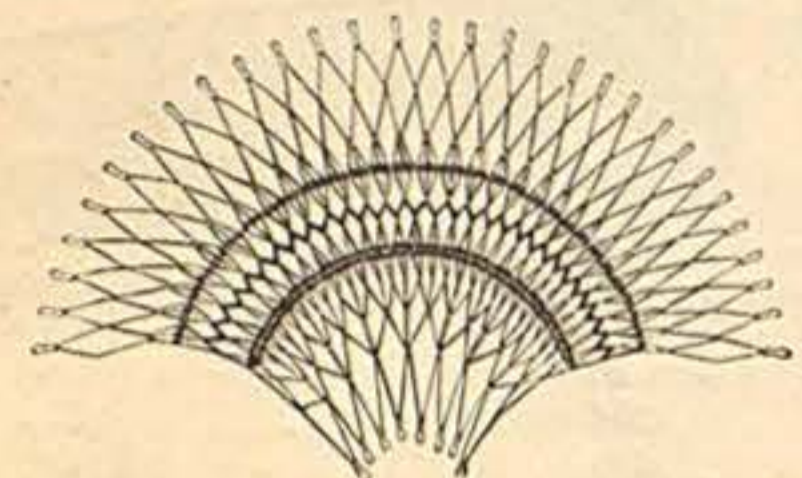

Nr. 3078 4 Reihen Filet, mit 2 doppelfädig. schmalen Häkelmustern, 1a Kordel, seideimitiert Garn. . . . .

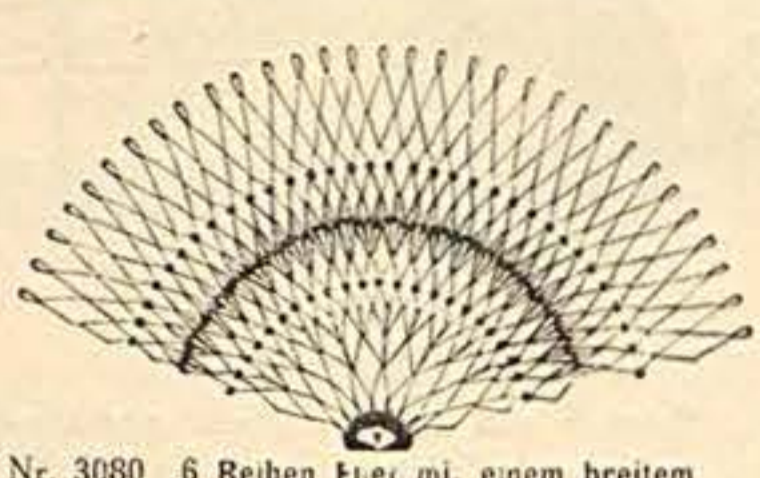

Nr. 3080 6 Reihen Filet mit einem breitem Häkelmuster u. **1 Reihe Perlen** Garn. . . . .

Nr. 3081 dto. mit schmalen Häkelmuster und **2 Reihen Perlen** . . . . . Garn. . . . .

Nr. 3082 Sortiment enthaltend 6 Paar Nr. 3081 in verschiedenen Farben . . . . .

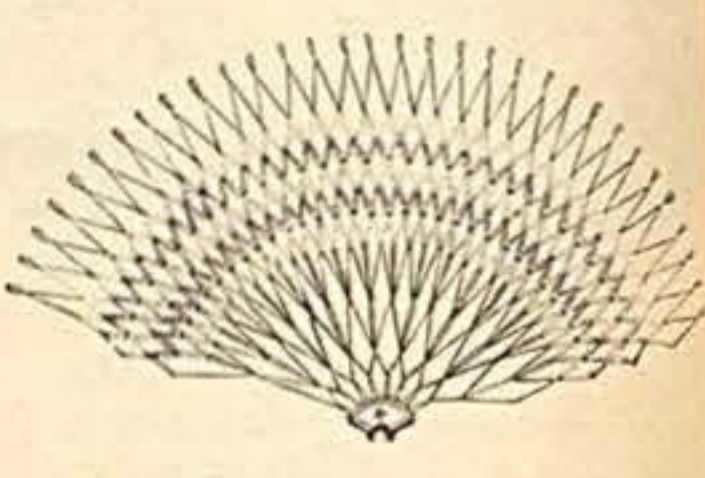

Nr. 3083 **9 Reih. Filet**, engmasch., 1a Kordel, seideimitiert, mit 2 Reihen Perlen, Garn. . . . .

Nr. 3084 dto. jedoch mit 3 Reihen goldfarb. Metallknöpfen . . . . . Garn. . . . .

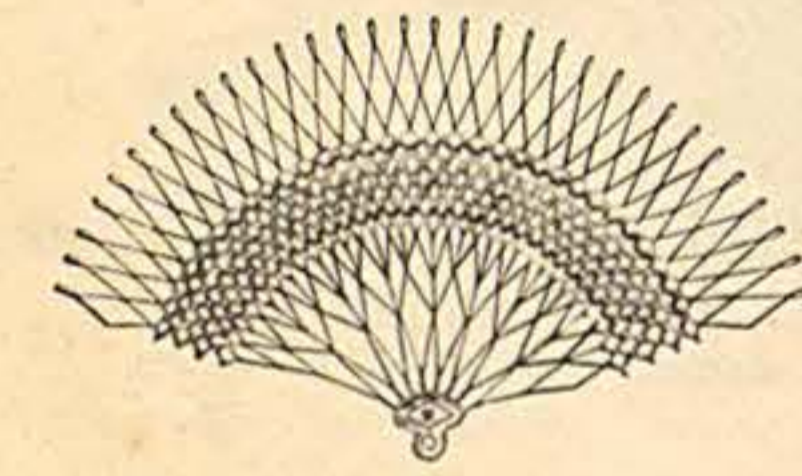

Nr. 3085 Sehr schönes und engmaschiges Muster, 11 Reihen Filet, einfach und doppelt handgeknüpft . . . . . Garn. . . . .

Nr. 3086 Sortiment enthaltend 6 Paar in verschiedenen Farben . . . . .

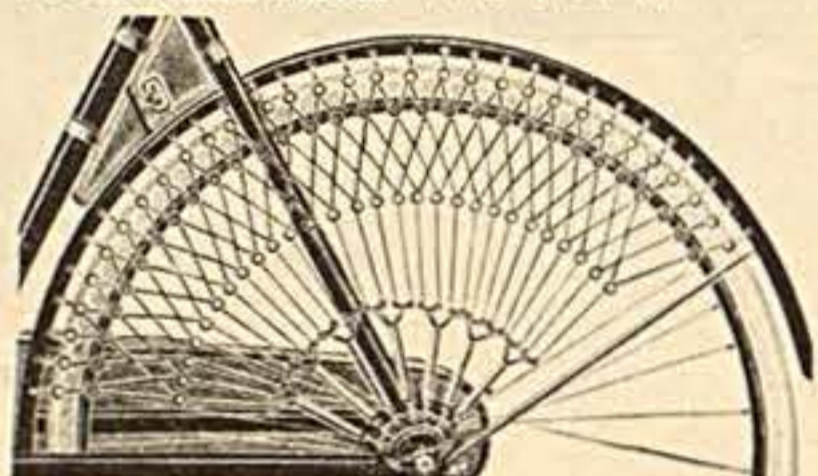

Nr. 3087

## Neuheit! Aluminium-Kleidernetz

sehr haltbar, ohne Perlen . . . . . Garn. . . . .

Nr. 3088 dto. mit 1 Reihe Perlen . . . . .

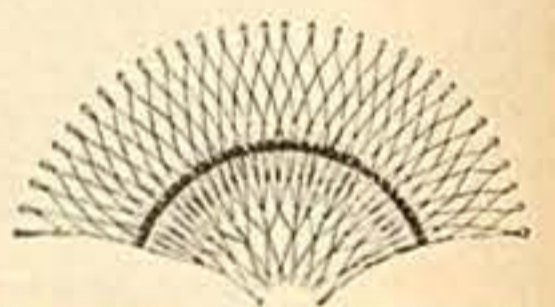

## Kleidernetze für Mädchenräder

5 Reihen Filet, mit dichtem Mittelfeld, und **2 Reihen Perlen**, 1a Baumwolle

Nr. 3090 für 20" Räder passend . . . . .

.. 3091 .. 22" .. .. .

.. 3092 .. 24" .. .. .

.. 3093 .. 26" .. .. .

# Kleidernetze Maschinenarbeit, vollständig neue aparte Muster

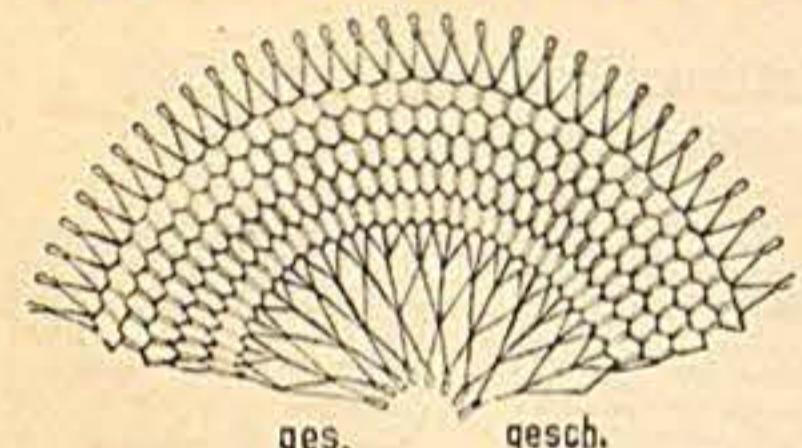

Nr. 3094 Sehr schönes formvollend. Muster, mit 5 farbigen Touren in Medaillonform aus bestem Baumwollkordel . . . . . Garn. . . . .

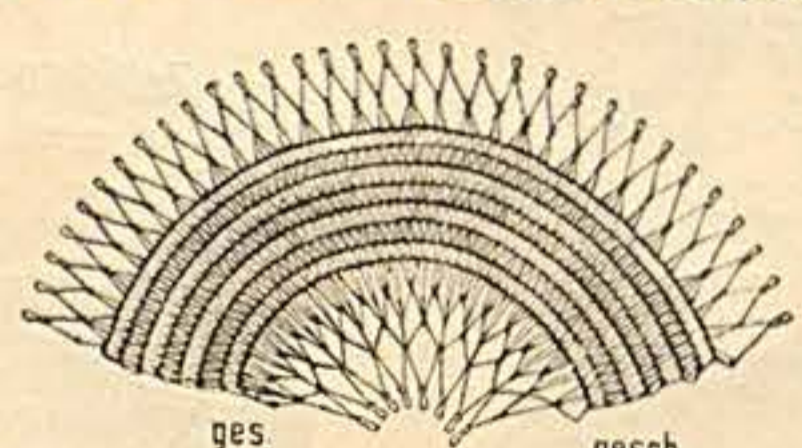

Nr. 3095 Schönes dichtmaschig gewirktes Zickzackmuster, Mittelstück m. 7 Touren, 4 davon farbig . . . . . Garn. . . . .

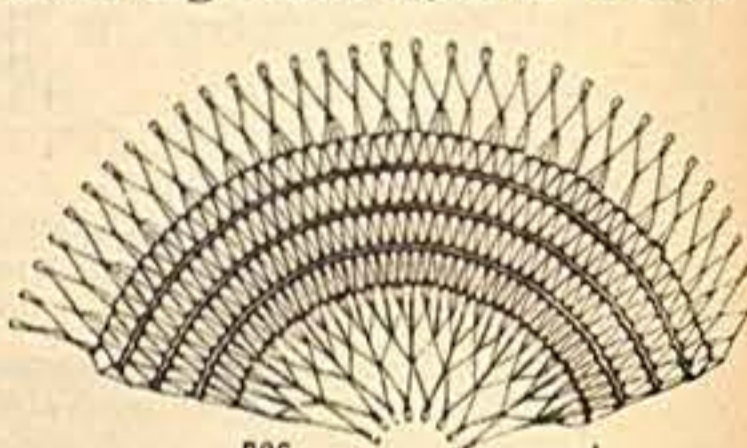

Nr. 3096 Sehr schönes pre'swertes Muster, Mittelstück mit **6 farbig. Touren u. 3 eingewirkte Zickzackstreifen** . . . . . Garn. . . . .

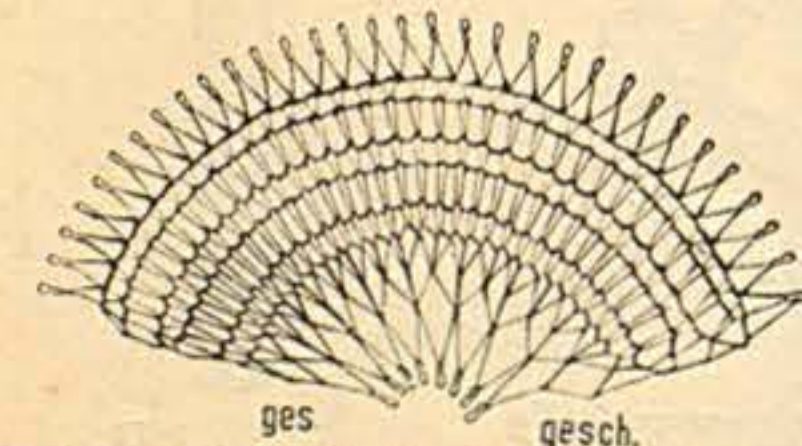

Nr. 3097 Einfaches Flechtmuster mit **5 farbigen Mittelstücken**, aus 1a Halbseide Garn. . . . .

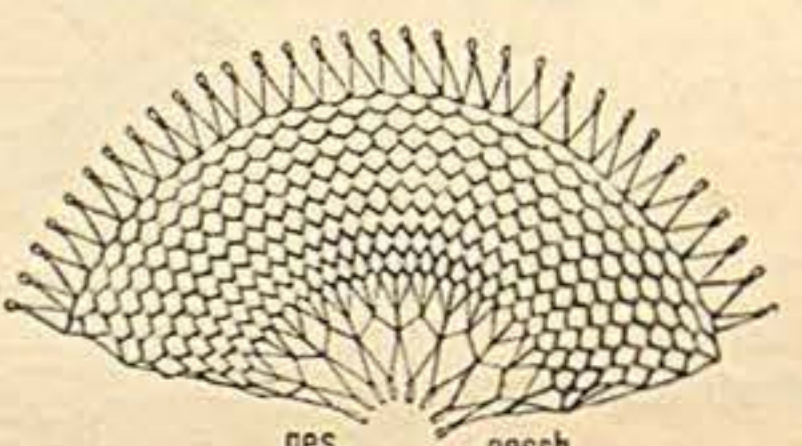

Nr. 3098 Sehr schönes, engmaschig gewirktes **Formenmuster** in schönen Farben Garn. . . . .

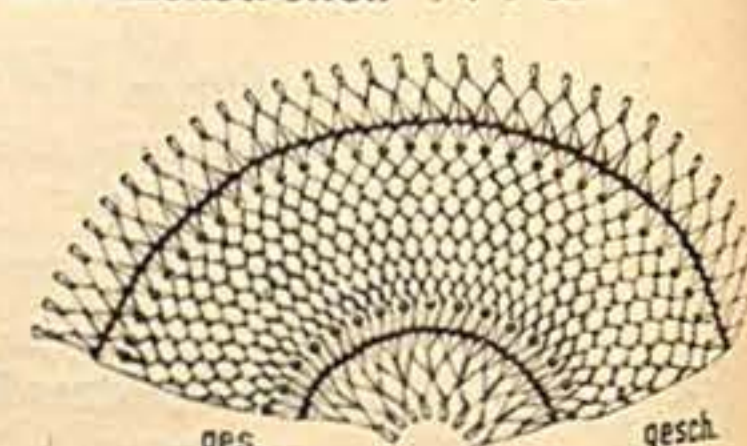

Nr. 3099 **Sehr schönes, dichtes farbenfreudiges Muster, mit zwei Perlenreihen** . . . . . Garn. . . . .

# Filigran-Kleidernetze

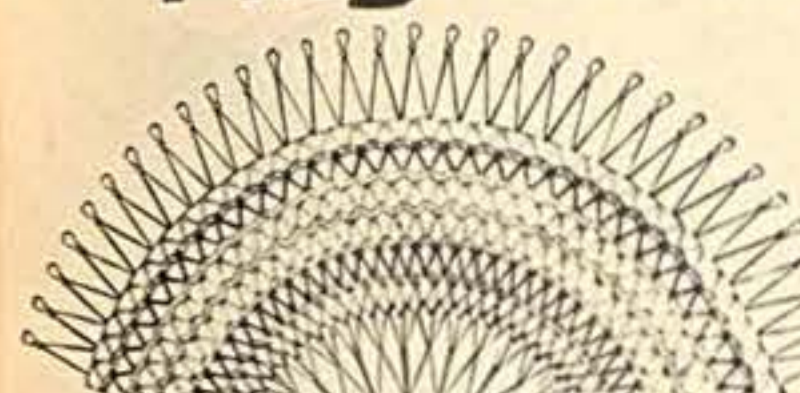

ges. gesch.

Nr. 3100 Wirkungsvolles, engmaschiges Netz in verschlungener Linienführung, geschmackvolle Farbmuster . . . . .

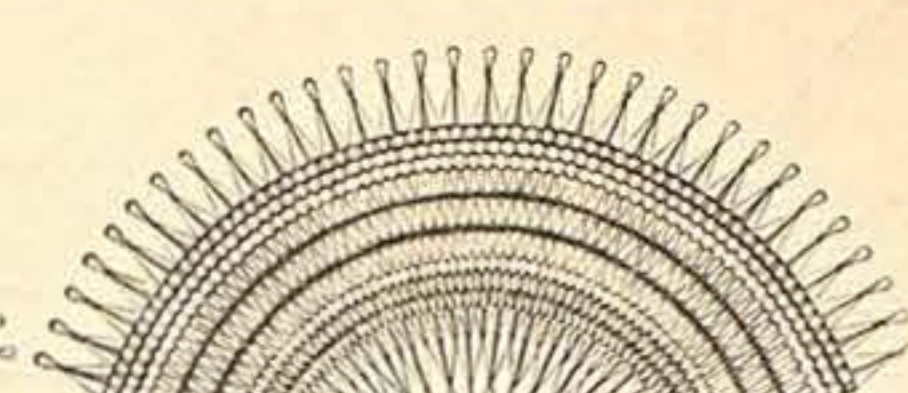

ges. gesch.

Nr. 3101 Ganz engmaschiges Netz, 3 Reihen Wabenform, 3 Reihen Zickzackform mit eingewebten, farbigen Borden, hervorragend schönes Muster . . . . .

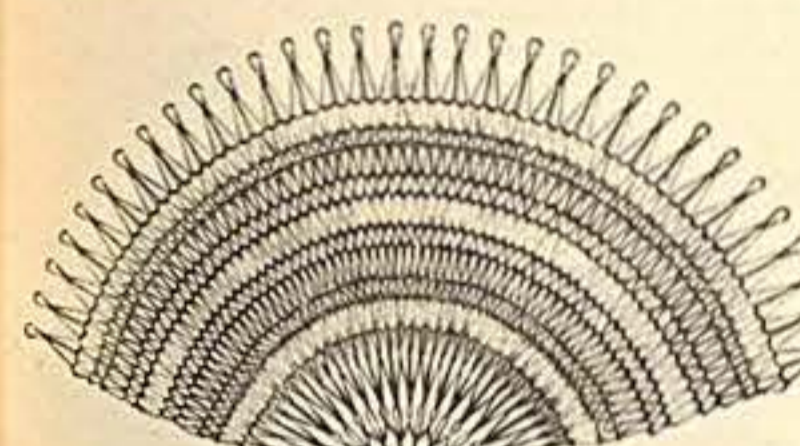

ges. gesch.

Nr. 3102 Ganz engmaschiges Luxusnetz, 9 Reihen Zickzackform mit eingewebten, farbigen Schlangelinien . . . . .

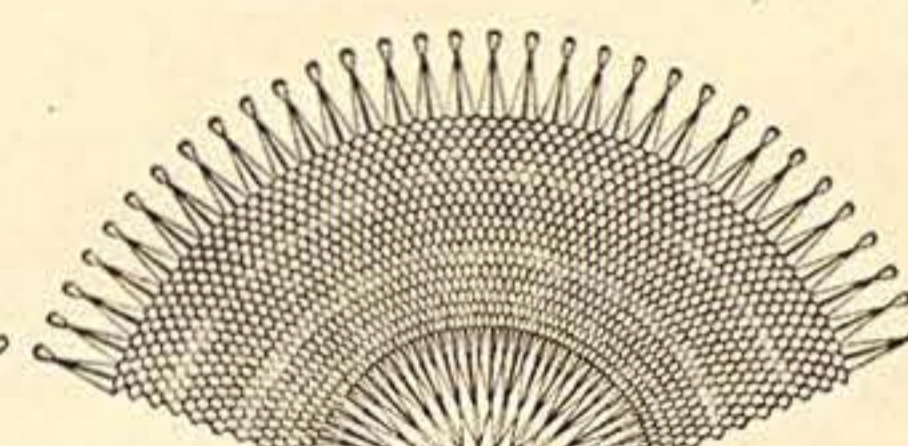

ges. gesch.

Nr. 3103 Ganz engmaschiges Netz mit 18 Reihen in Wabenform, schönstes Muster in wunderbaren Farbenstimmungen . . . . .

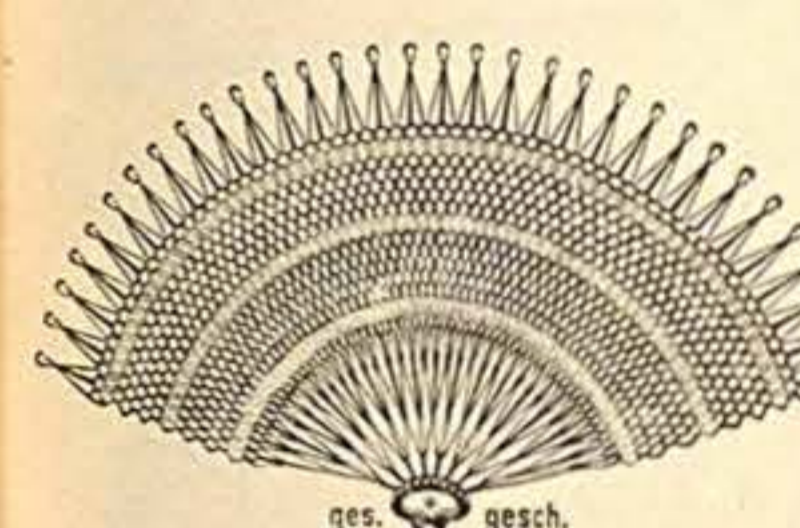

ges. gesch.

Nr. 3104 Prachtvolles Luxusnetz in unvergleichlich schöner Wirkung, ganz engmaschig in Wabenform mit 3 eingewebten Kanten in Karoform . . . . .



Nr. 3105 Kleidernetz-Sortiment, Rekord-Spezial, enthält 6 Paar handgekn. Netze in Baumwoll-Seidenimitation in schönsten Farben, Verkaufspreise sind auf dem Deckel aufgedruckt . . . . .



Nr. 3107 Sortiment enthaltend 6 Paar maschinengew. Filigrannetze in wundervollen Mustern u. prachtvollen Farben, ganz besonders zu empfehlen . . . . .



Nr. 3108 **Netzschutzführung** verhindert das Durchscheuern der Kleidernetze . . . . .

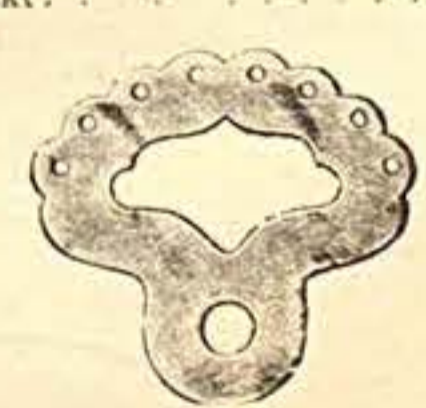

Nr. 3110 **Netzhalter** per 10 St. . . . .

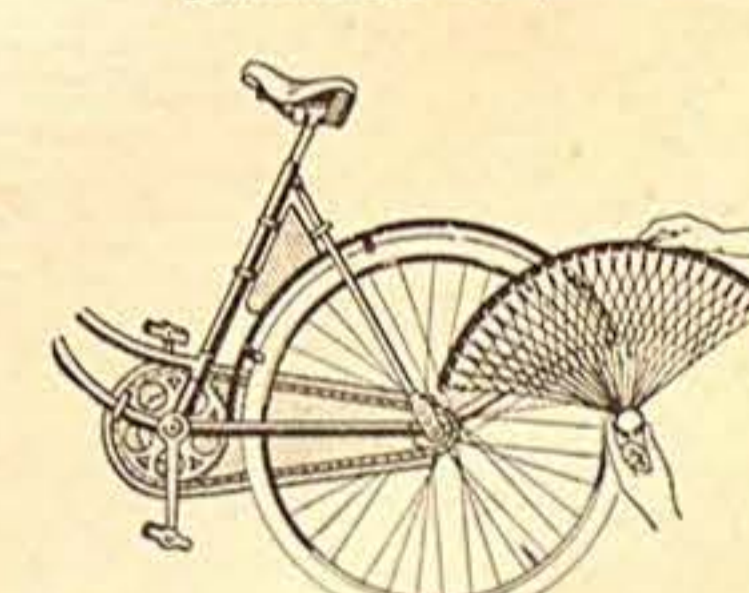

## Neuheit! Abnehmbare Kleidernetzhalter D. R. G. M. Neuheit!

Mit wenigen Handgriffen ist das Netz mit Halter abnehmbar. Dadurch schnelle und gründliche Reinigung des Rades möglich. Große Zeiterparnis bei Reparaturen. Gleichzeitig Netzschutzführung, wodurch das Durchscheuern des Kleidernetzes verhindert wird. Ohne Schrauben und Bohrung an jedem Rad anzubringen . . . . . per Garnitur . . . . .



Nr. 3111 **Karabinerhaken** für Kleidernetze 100 St. . . . .

ohne Gewinde und Muttern . . . . .

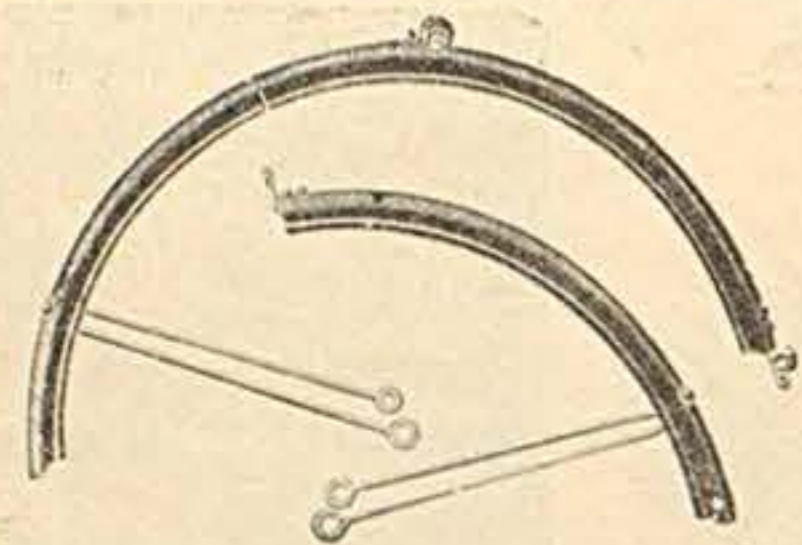

- Nr. 3150 **Schutzbleche, schwarz, für 28" Räder, kompl. Garn.**  $\mathcal{M}$
- 3151 dto. für Knabenräder mit 26" Räder
  - 3152 dto. " " " " 24" " " " "
  - 3153 dto. " " " " 20" oder 22" Räder
  - 3154 dto. Damenräder mit 32 Loch für 28" Räder
  - 3155 dto. Mädchenräder mit 28 Loch und 26" Räder
  - 3156 dto. " " " " 28 " " " "
  - 3157 dto. " " " " 24 " " " "
  - 3158 Einzelnes Vorderradblech ohne Strobe
  - 3159 Hinterradblech für Herren ohne Strobe
  - 3160 " " " " Damen

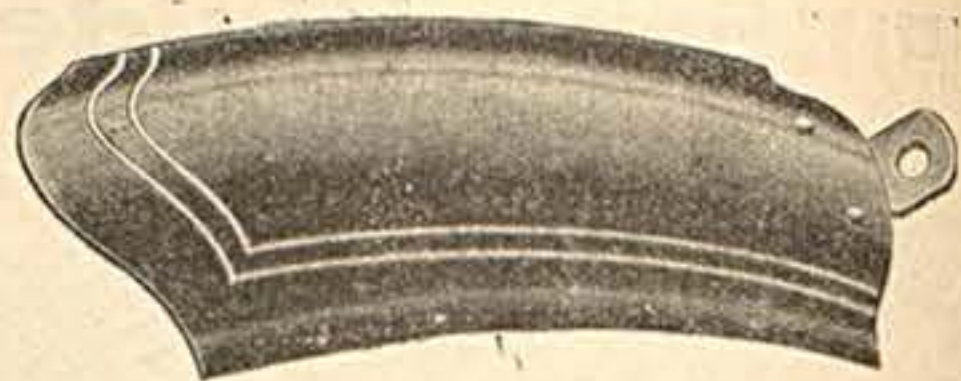

- Nr. 3161 **Schutzbleche, schwarz, mit Gold-Doppellinien**  
kompl. Garnitur für 28" Räder  $\mathcal{M}$
- 3162 dto. für Knabenräder mit 26" Räder
  - 3163 dto. " " " " 24" " " " "
  - 3164 dto. " " " " 20" oder 22" Räder
  - 3165 dto. Damenrad, mit 32 Loch, für 28" Räder kompl. Garnitur
  - 3166 dto. Mädchenräder, mit 28 Loch für 26" Räder
  - 3167 dto. " " " " 28 " " " "
  - 3168 dto. " " " " 24 " " " "
  - 3169 Einzelnes Vorderradblech ohne Strobe
  - 3170 Hinterradblech für Herren ohne Strobe
  - 3171 " " " " Damen

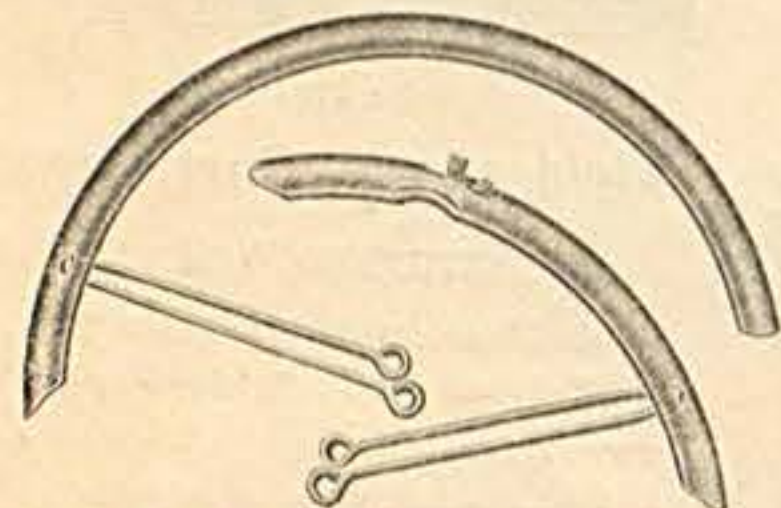

- Nr. 3172 **Schutzbleche mit verlängertem Vorderblech**, 60 mm breit, schwarz emailiert, komplett mit Stroben usw. per Garnitur  $\mathcal{M}$
- 3173 Einz. Vorderradblech oh. Strobe
  - 3174 Hinterradblech
  - 3175 dto. 5 mm breit, kompl. Garn.
  - 3176 Einz. Vorderblech
  - 3177 " " " " Hinterblech

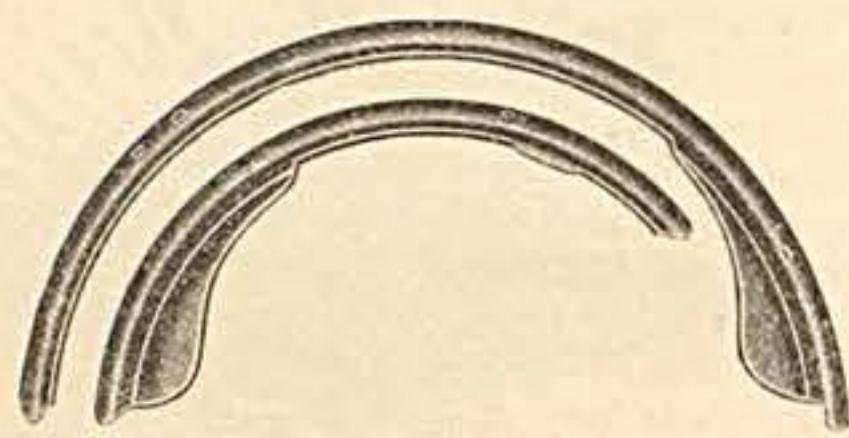

- Schutzbleche mit Seitenschutz** am Vorder- und Hinterblech und mit verlängertem Vorderblech, 55 mm breit. Extra starke Ausführung mit besonders starker Stroben garnitur.  $\mathcal{M}$
- Nr. 3178 **schwarz emailiert** kompl. Garn.  $\mathcal{M}$
  - 3179 Einzelnes Vorderblech
  - 3180 " " " " Hinterblech
  - 3181 **R. T. farbig emailiert**, Garnit.
  - 3182 Einzelnes Vorderblech
  - 3183 " " " " Hinterblech



Nr. 3184  
**Schutzbleche mit Firmentext**  
in sauberer, haltbarer, gut lesbarer Ausführung, feil schwarz emailiert kompl. Garnitur  $\mathcal{M}$   
**Mindest Abnahme 100 Garnituren**

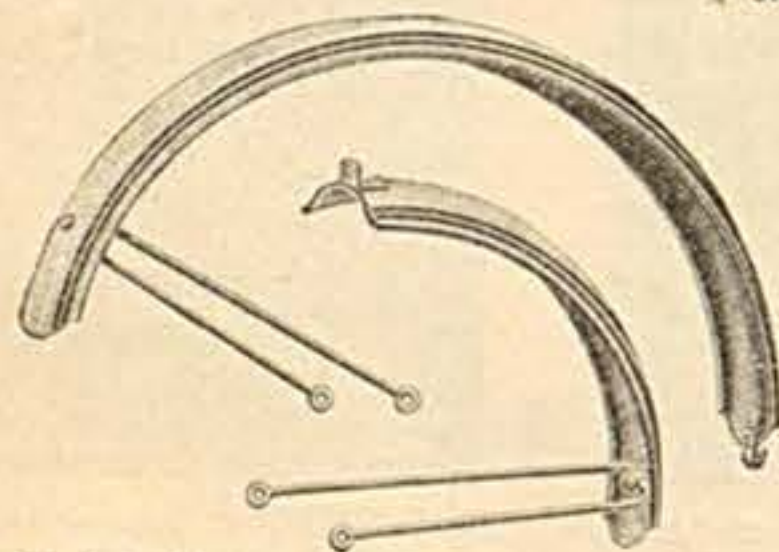

- Nr. 3188 **Schutzbleche, R. T. farbig, für 28er Räder** per Garnitur  $\mathcal{M}$
- 3189 dto. für Knabenräder mit 26er Räder
  - 3190 " " " " 24er " " " "
  - 3191 " " " " mit 20er od. 22er " " " "
  - 3192 **Damenräder** mit 32 Loch
  - 3193 **Mädchenräder** mit 28 Loch und 26er Räder
  - 3194 " " " " 24er " " " "
  - 3195 " " " " 20 od. 22er " " " "
  - 3196 Einz. Vorderradblech ohne Strobe
  - 3197 Hinterradblech für Herren ohne Strobe
  - 3198 " " " " Damen

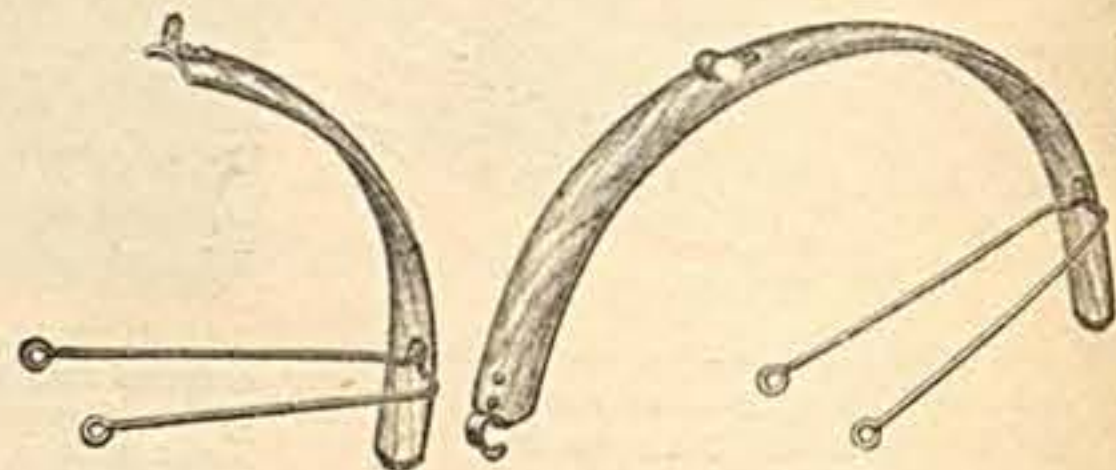

- Nr. 3200 **Holzkotschützer** per Garnitur  $\mathcal{M}$
- 3201 Einzelner Vorderradkotschützer ohne Strobe
  - 3202 " " " " Hinterradkotschützer
  - 3203 **Holzkotschützer** mit Linien abgesetzt, per Garnitur  $\mathcal{M}$
  - 3204 " " " " für Damenrad mit 32 Loch
  - 3205 Einzelner Vorderradkotschützer ohne Strobe
  - 3206 " " " " Hinterradkotschützer für Herren
  - 3206a " " " " Damen



- Extra starke Schutzbleche für Motorräder und Transportdreiräder**
- |     |      |                        |
|-----|------|------------------------|
| Nr. | 3207 | 70 mm Vorderblech roh  |
|     | 3208 | 70 " " " " Hinterblech |
|     | 3209 | 80 " " " " Vorderblech |
|     | 3210 | 80 " " " " Hinterblech |
|     | 3211 | 90 " " " " Vorderblech |
|     | 3212 | 90 " " " " Hinterblech |

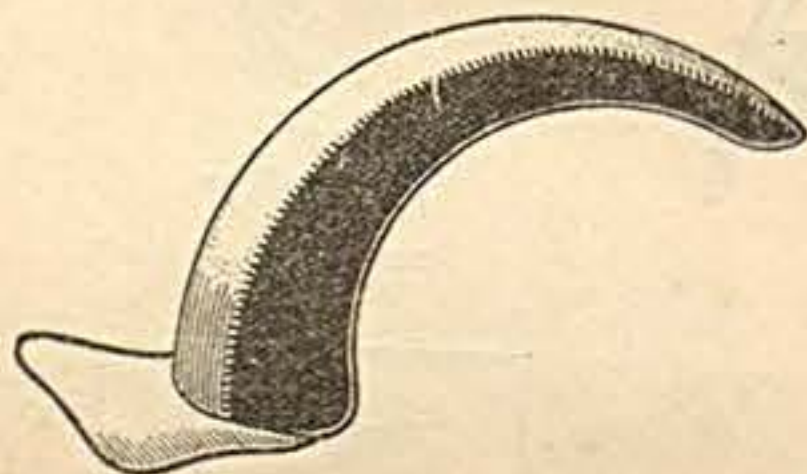

**Motorrad-Vorderbleche mit Seitenschutz und Schlammfänger**

Nr.	3213	3214	3215	3216	3217	3218	3219
breit	70	80	90	95	100	110	120 mm

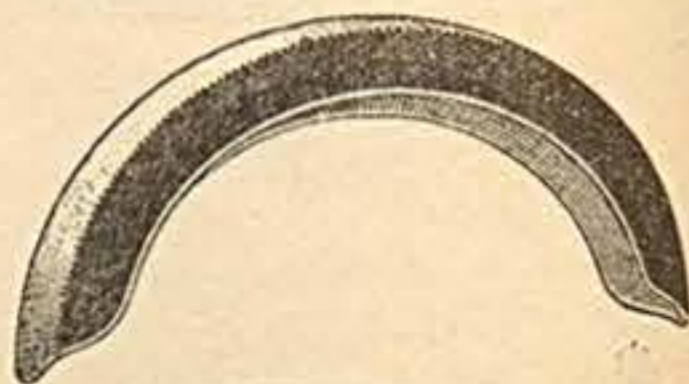

**Motorrad-Hinterradbleche mit Seitenansatz**

Nr.	3220	3221	3222	3223	3224	3225	3226
breit	70	80	100	15	16,0	110	120 mm



- Nr. 3235 **Schutzblechverlängerung**  
Leder-Imitation  $\mathcal{M}$

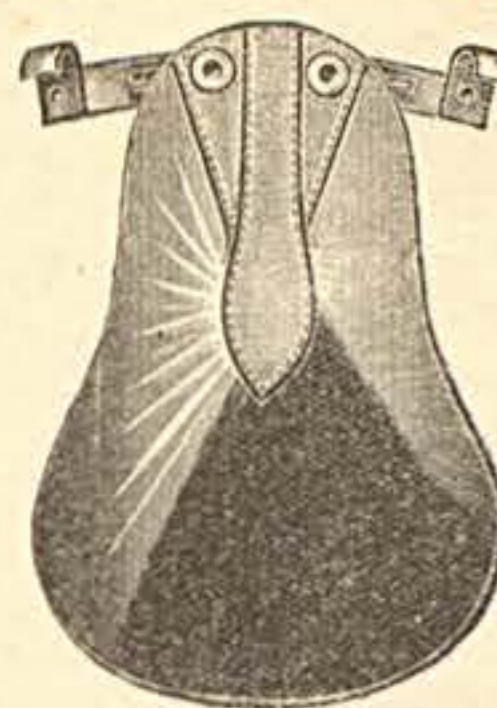

- Nr. 3236 **Schutzblechverlängerung**  
prima Leder  $\mathcal{M}$

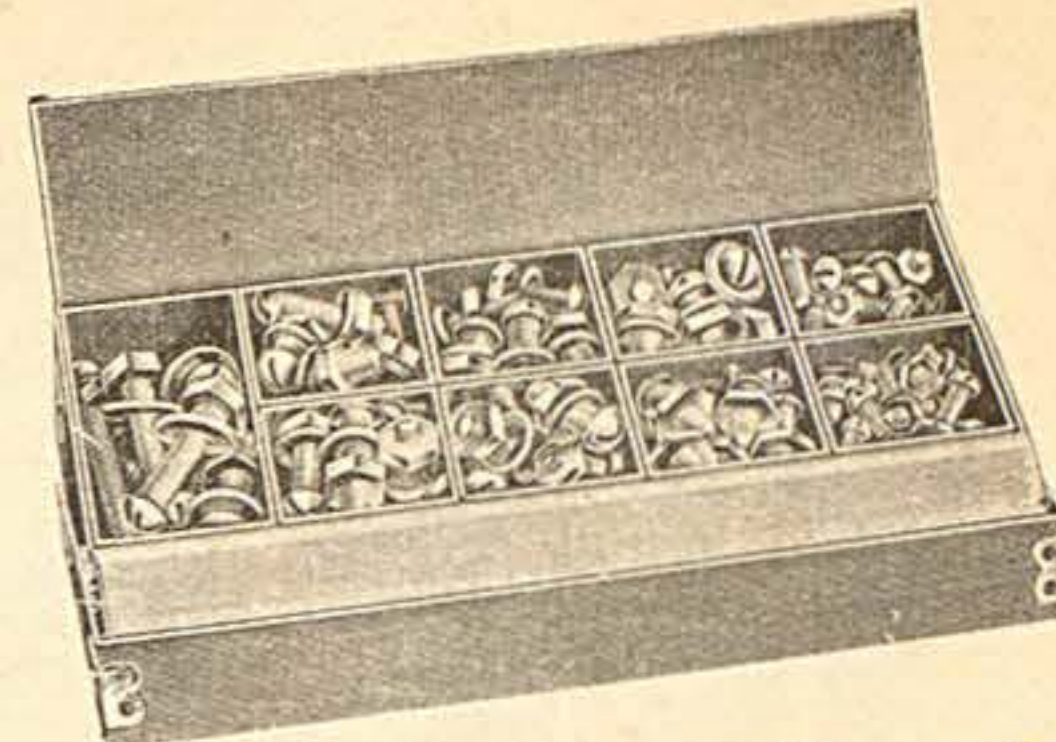

- Nr. 3237 **Sortiment**, enthaltend 100 Stück verschiedene Schutzblechsrauben  $\mathcal{M}$



- Nr. 3238  
**Gabelkopfschraube**  
10 Stück  $\mathcal{M}$

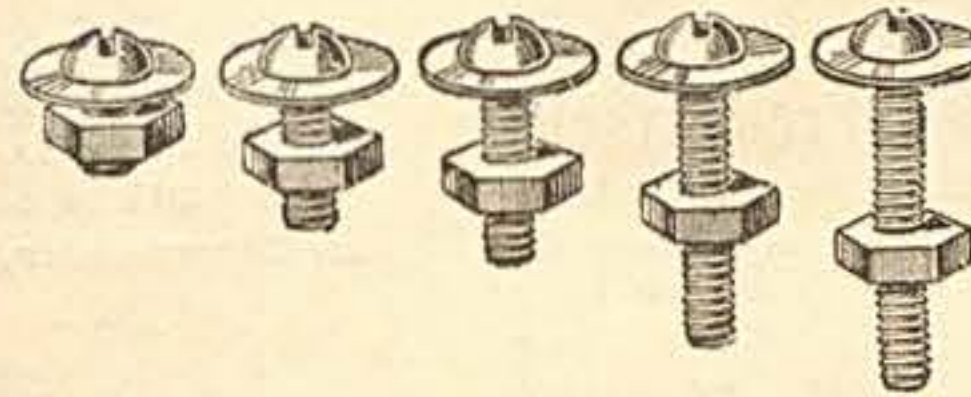

**Schutzblechsrauben mit Mutter**

Nr.	3239	3240	3241	3242	3243	3244
	15	20	25	32	40	50 mm lang
	p. 10 St.					



- Nr. 3245 **Lappenschraube** . . . St.  $\mathcal{M}$



- Nr. 3246 **Lappenschraube** . . . St.  $\mathcal{M}$

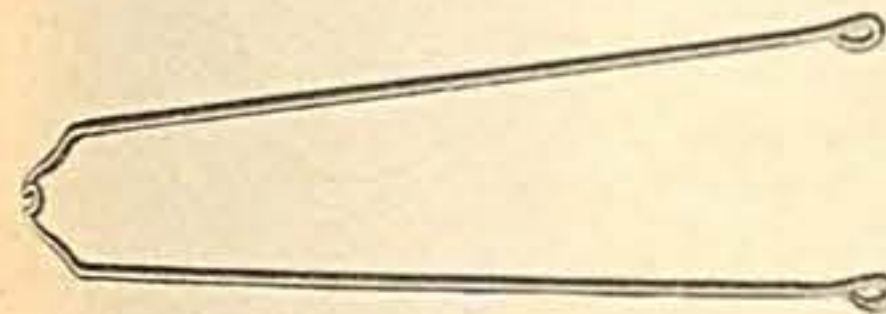

- Nr. 3247 **Schutzblechstrebe** schwarz p. St.  $\mathcal{M}$
- 3248 " " " " vernick. " " "

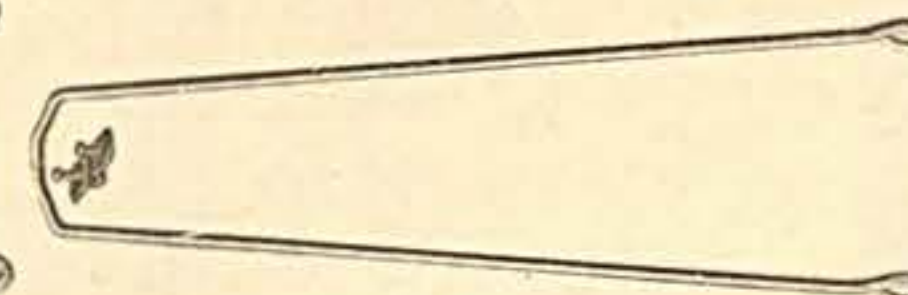

- Nr. 3249 **Schutzblechstrebe** schwarz mit Bügelplättchen  $\mathcal{M}$



- Nr. 3250  
**Schutzblechstrebe**

flach aus Bandeisen für Transport- u. Motorbleche per St.  $\mathcal{M}$

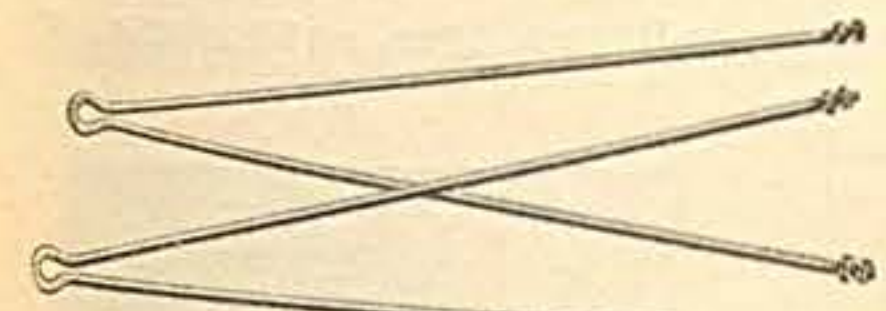

- Nr. 3251 **Zweischenkelige Schutzblechstrebe** p. St.  $\mathcal{M}$



- Nr. 3252  
**Einfache Schutzblechstrebe** vernickelt mit 2 Muttern . p. St.  $\mathcal{M}$



- Nr. 3253 **Motorrad-Schutzblechstrebe** gekröpft  $\mathcal{M}$



- Nr. 3254 **Motorrad-Schutzblechstrebe** gerade  $\mathcal{M}$

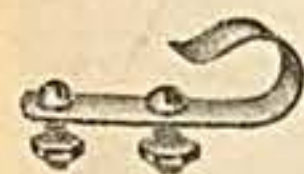

- Nr. 3255 **Schlaufe** mit Schrauben  
10 Stück  $\mathcal{M}$



- Nr. 3256 **Schlaufe** mit Schraube  
10 Stück  $\mathcal{M}$



- Nr. 3257 **Winkel** mit Schrauben  
10 Stück  $\mathcal{M}$

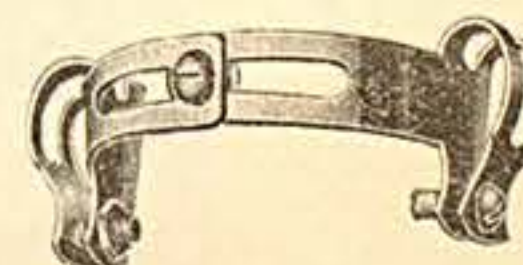

- Nr. 3258 **Schutzblechsteg** verstellbar per Stück  $\mathcal{M}$



- Nr. 3259 **Schutzblechsteg** per Stück  $\mathcal{M}$

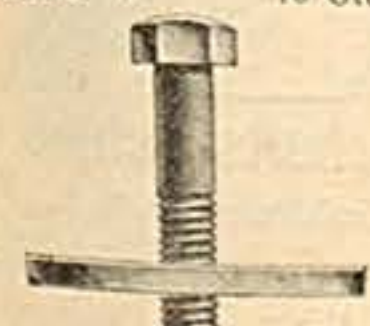

- Nr. 3260 **Klemmplatte** mit Schraube, p. Stück  $\mathcal{M}$

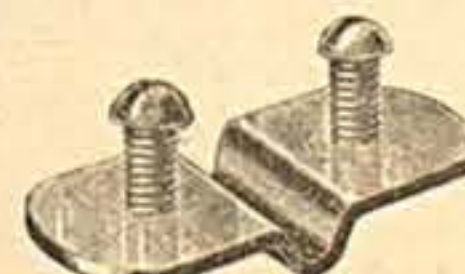

- Nr. 3261 **Bügelplättchen** per Stück  $\mathcal{M}$

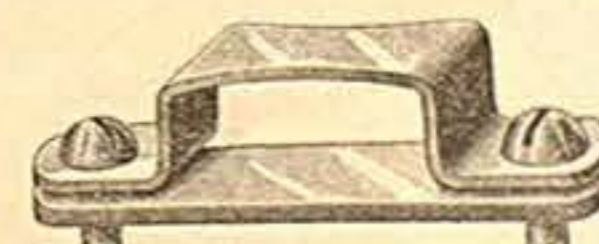

- Nr. 3262 **Mittelbrücke** vernickelt mit 2 Schrauben, p. St.  $\mathcal{M}$



- Nr. 3263 **Schutzblechsteg** vernickelt, per Stück  $\mathcal{M}$

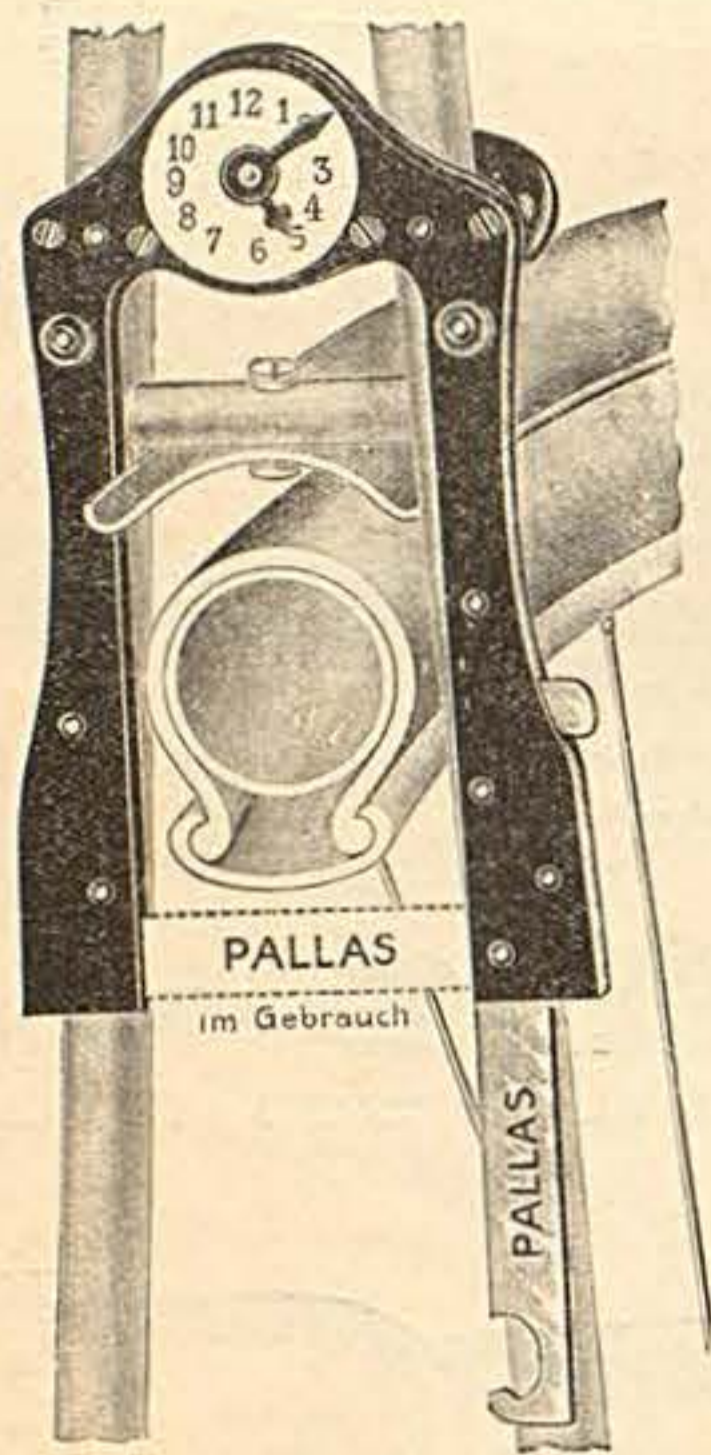

Nr. 3270  
**Pallas-Uhrenschoß**  
ohne Schlüssel zu öffnen

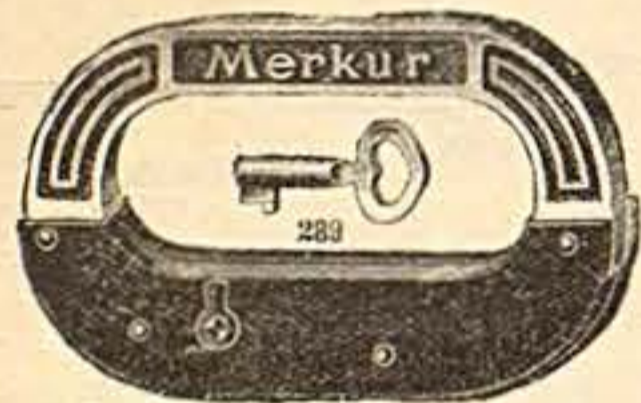

Nr. 3273  
**Kurbelschloß**

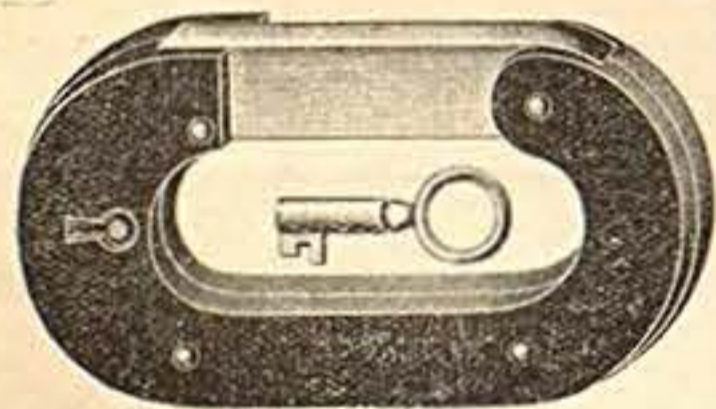

Nr. 3276  
**Kurbelschloß**

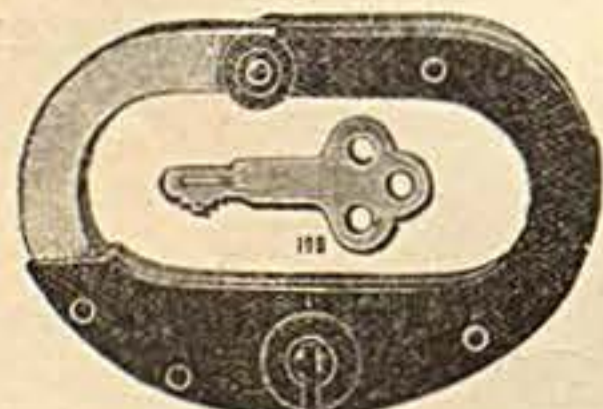

Nr. 3277  
**Kurbelschloß**

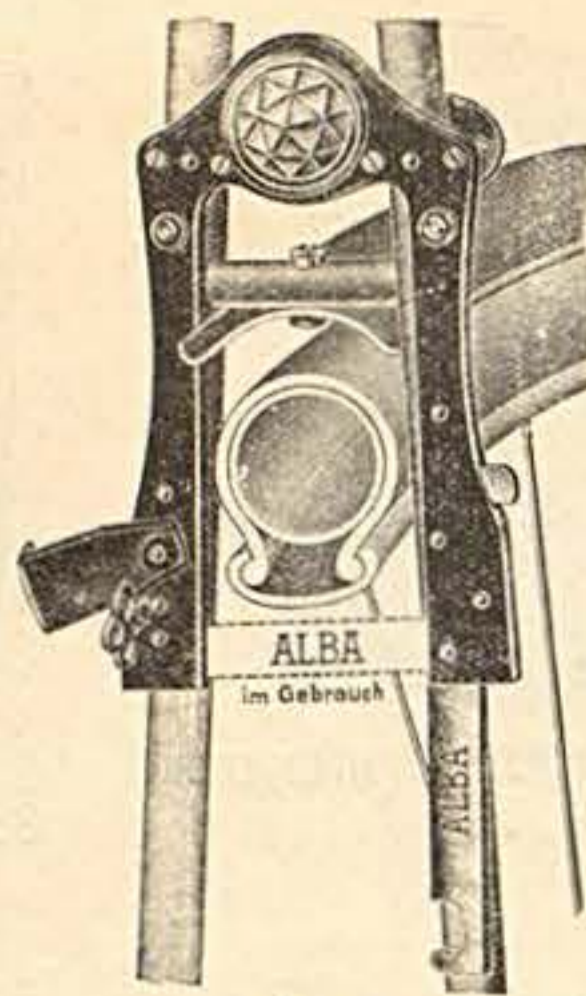

Nr. 3271  
**Orig. Pallas Freilaufschloß**  
mit rotem Rücklicht  
für Herrenräder, mit Schlüssel

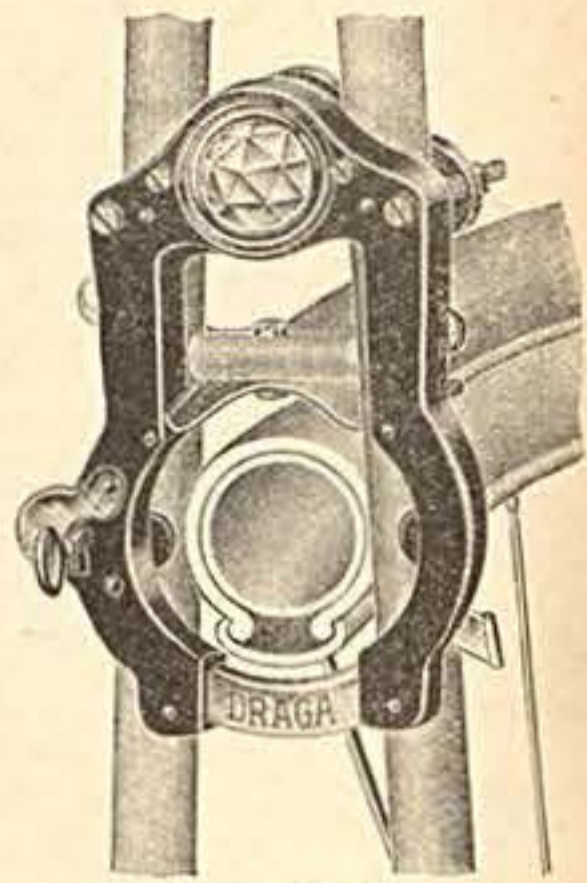

Nr. 3272  
**Orig. Pallas Freilaufschloß**  
mit rotem Rücklicht  
für Damenräder, mit Schlüssel

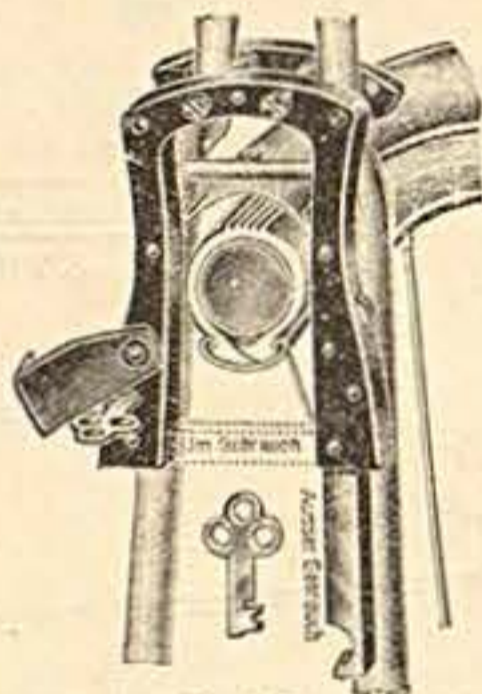

Nr. 3274  
**Gutes Freilaufschloß**  
für Herrenräder, mit Schlüssel

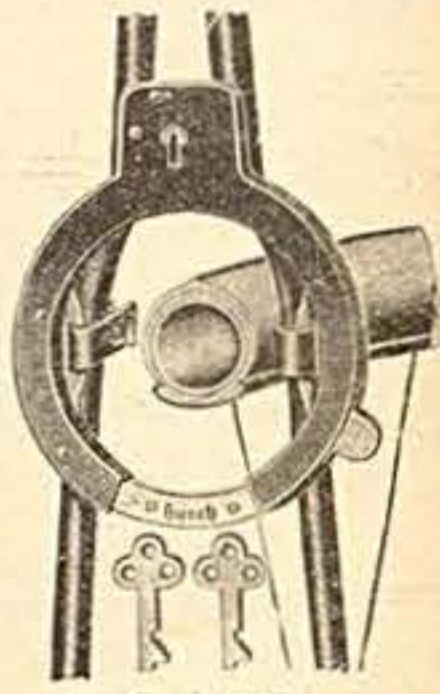

Nr. 3275  
**Gutes Freilaufschloß**  
für Damenräder, mit Schlüssel

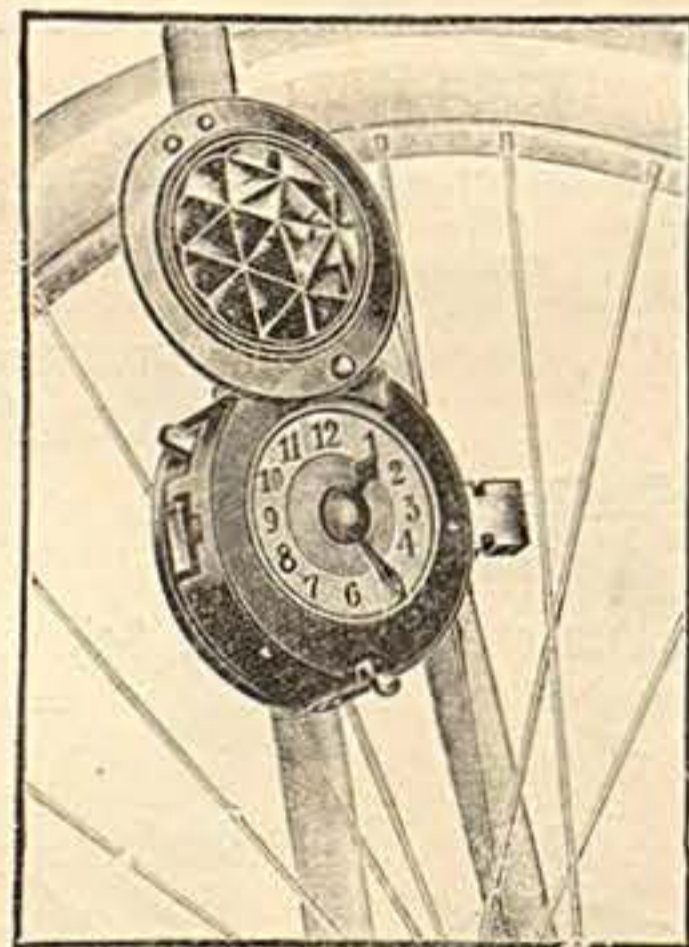

Nr. 3278  
**Orig. Pallas Uhren-Sicherheitsschloß**  
mit Rücklicht, ff. Ausführung

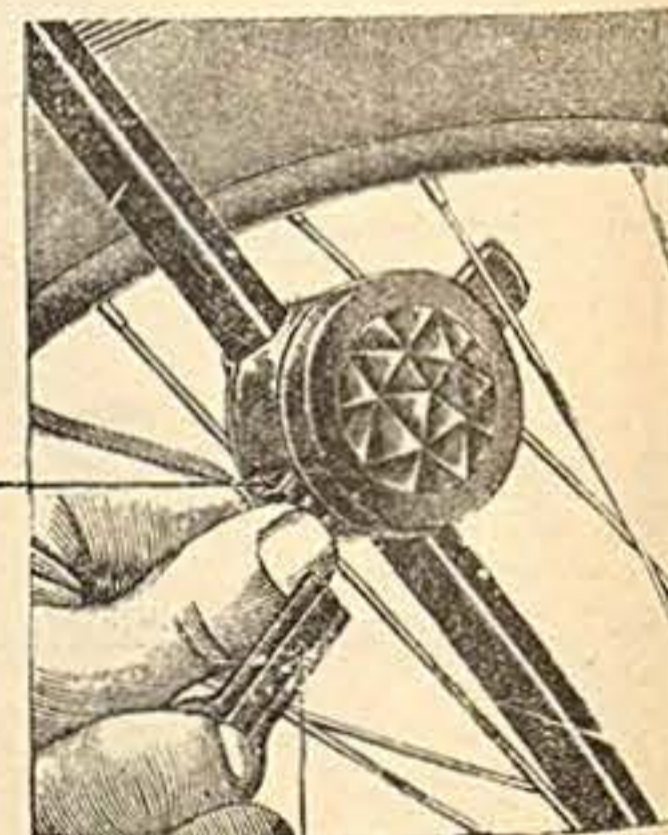

**Sicherheits-Schloß**  
mit Rücklicht, D. R. P.  
Unerreicht leichte und schnelle Handhabung  
auch bei Dunkelheit.  
Nr. 3279 mit rotem Rücklicht  
„ 3280 „ grünem

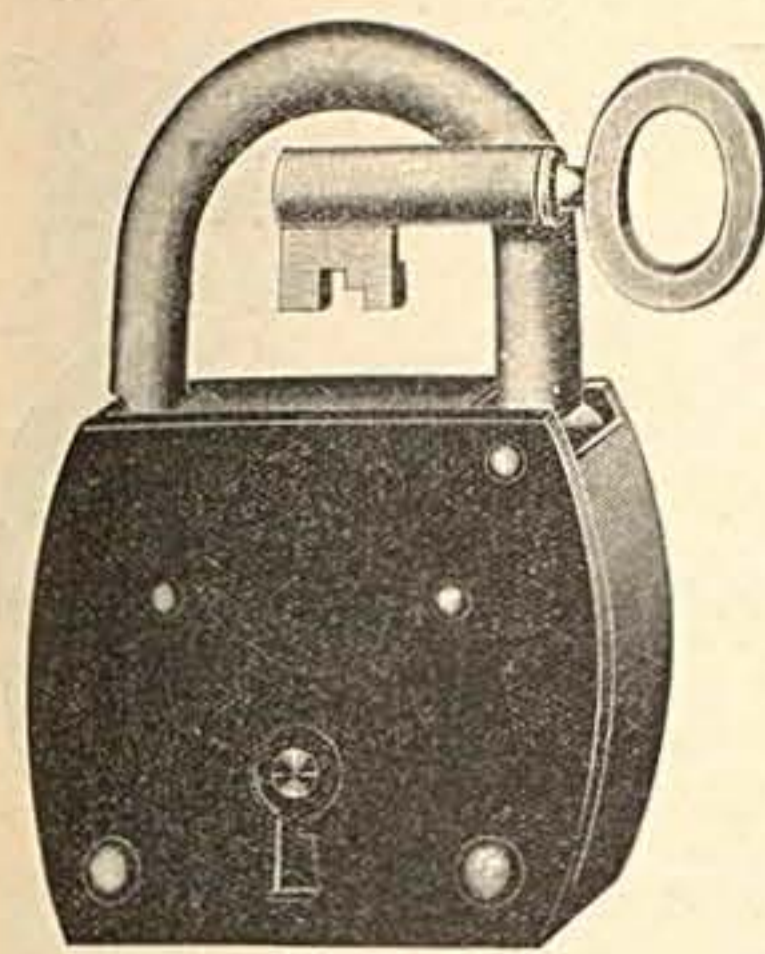

Nr. 3290 **Großes haltbares Vorhangschloß**  
mit Zuhaltung und Schlüssel, schwarz lackiert,  
50 mm Durchmesser

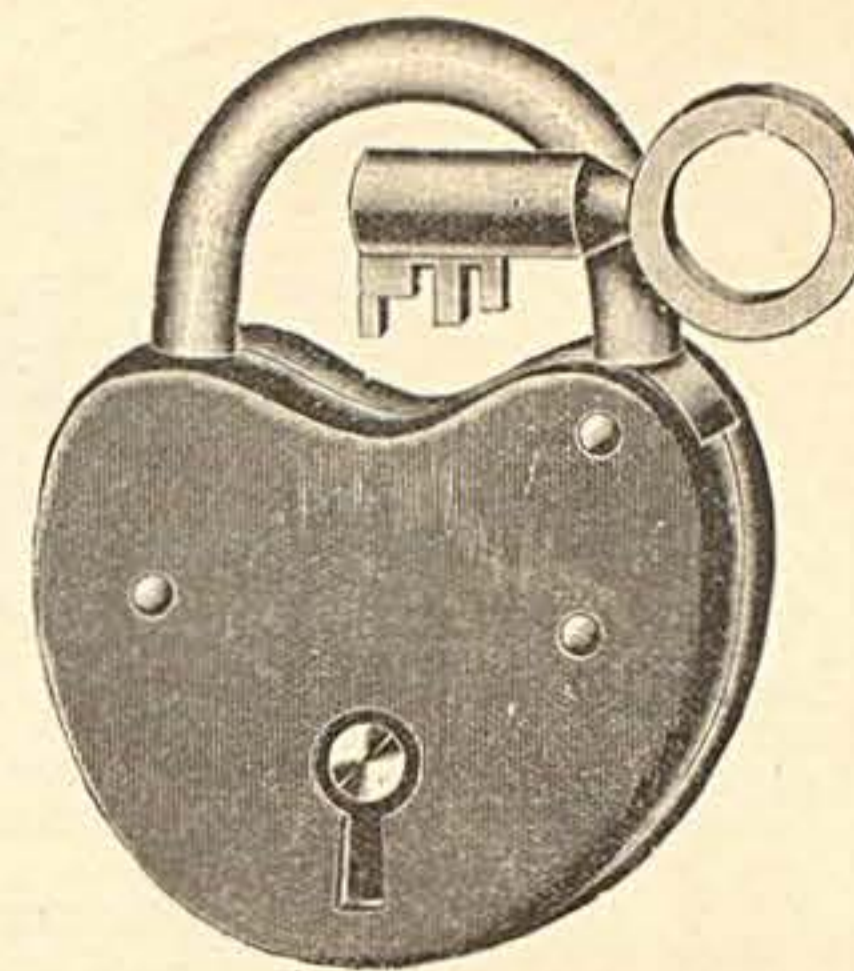

Nr. 3291 **Extra starkes Vorhangschloß**  
mit Zuhaltungen, hob. Werk, Dickdorn-Schlüssel,  
schwarz lackiert, 55 mm Durchm., p. St.



Nr. 3292  
**Werkzeugtaschenschloß**  
schwarz emailliert

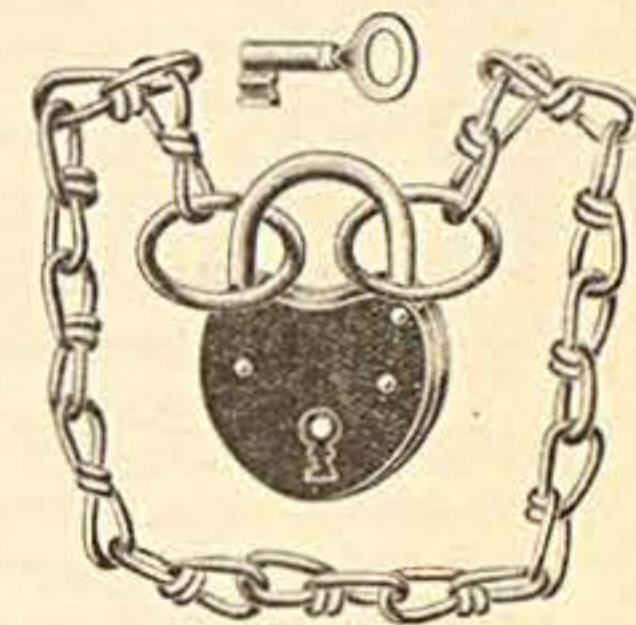

Nr. 3293  
**Vorhangschloß**  
mit Kette

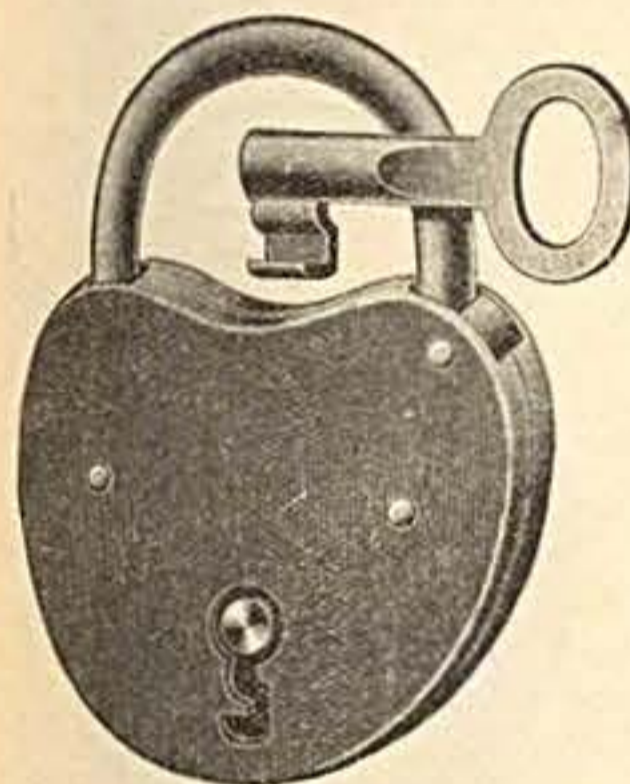

Nr. 3294 **Starkes Chubb-Vorhangschloß**  
mit Zuhaltung und 2 Schlüssel, 45 mm  
Durchmesser, per Stück

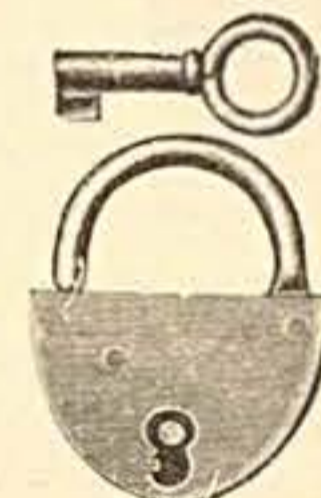

Nr. 3295  
**Werkzeug-Taschenschloß**  
per Stück

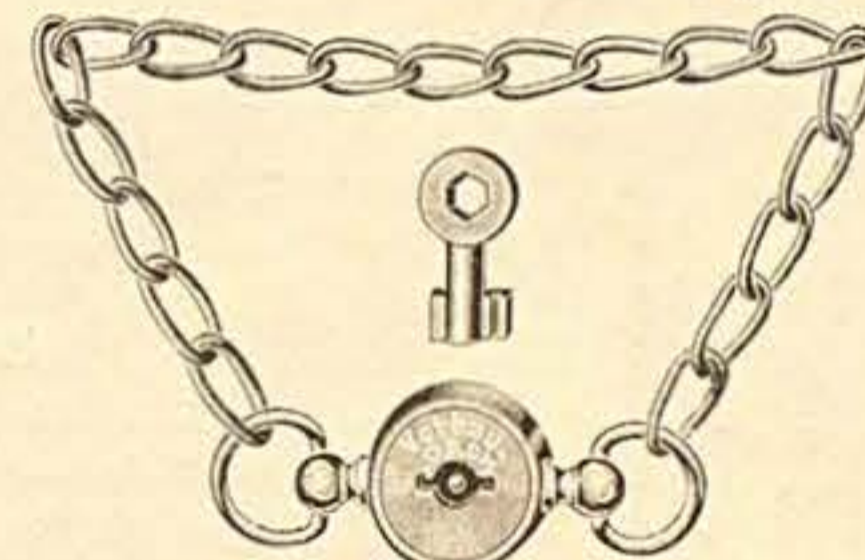

Nr. 3296  
**Sicherheits-Schloß**  
mit 30 cm langer Kette, für Fahrräder u.  
Motorräder, per Stück



Nr. 3297  
**Werkzeugtaschenschloßchen**  
12 Stück auf Karton,  
sortiert

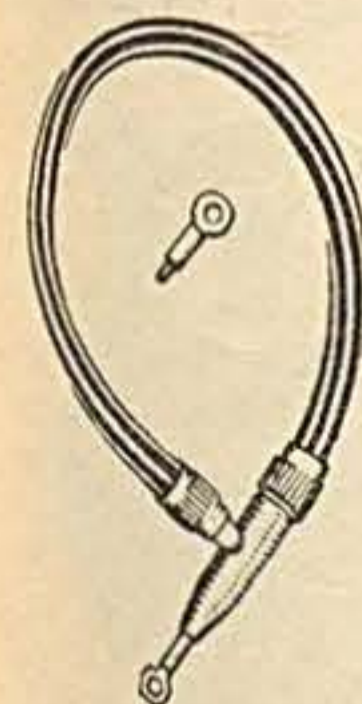

Nr. 3298  
**Fahrradschloß**  
aus Panzerspirale mit Sicherheitsschloß

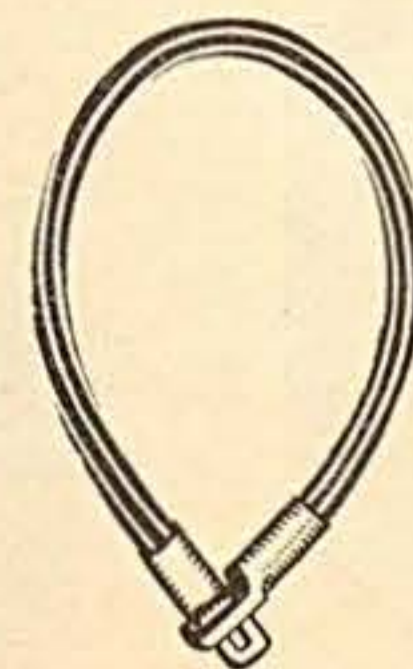

Nr. 3299  
**Fahrradschloß**  
aus Panzerspirale, z. Verschließen  
mit Vorhangschloß

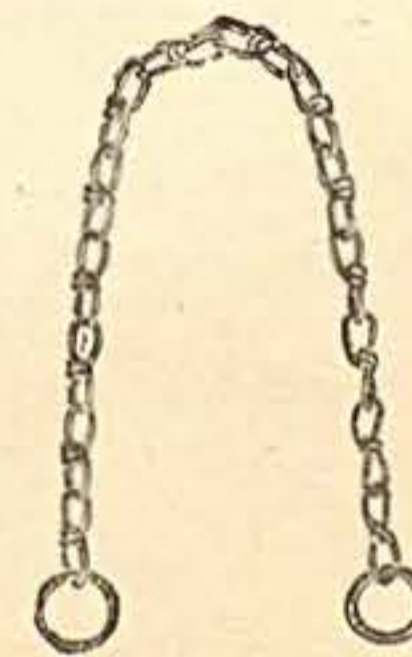

Extra starke  
Nr. 3300 50 cm lang  
„ 3301 75 „ „  
„ 3302 100 „ „



**Volex**  
Neuheit!  
**Stahlseil-Verschluß**  
Einziger wirklich diebessicherer  
Verschluß für Fahrräder,  
Motorräder, Kleinautos,  
Autoreifen, Gepäck usw.  
Vollkommen zerstörungssicher, mit bestem  
Patent-Sicherheitsschloß  
Nr. 3303 350 mm lang, per Stück  
„ 3304 450 „ „ „ „  
„ 3305 600 „ „ „ „  
„ 3306 750 „ „ „ „  
„ 3307 900 „ „ „ „



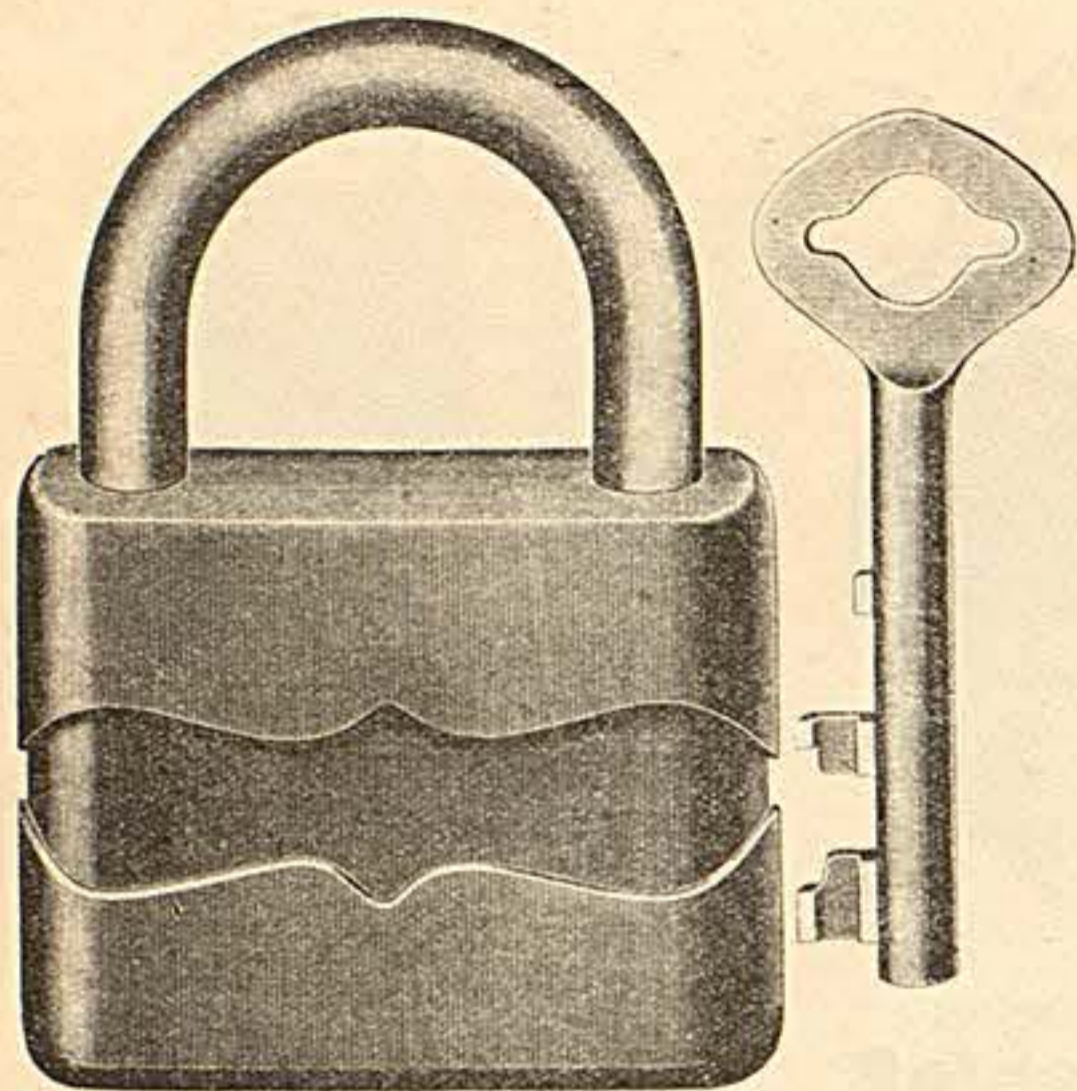

Nr. 3310  
**Großes Sicherheits-Panzer-Hangschloß mit 2 Schlüsseln, schwarz lackiert**  
extra starke Ausführung, besonders haltbar  
65 mm Durchmesser . . . . . per Stück //

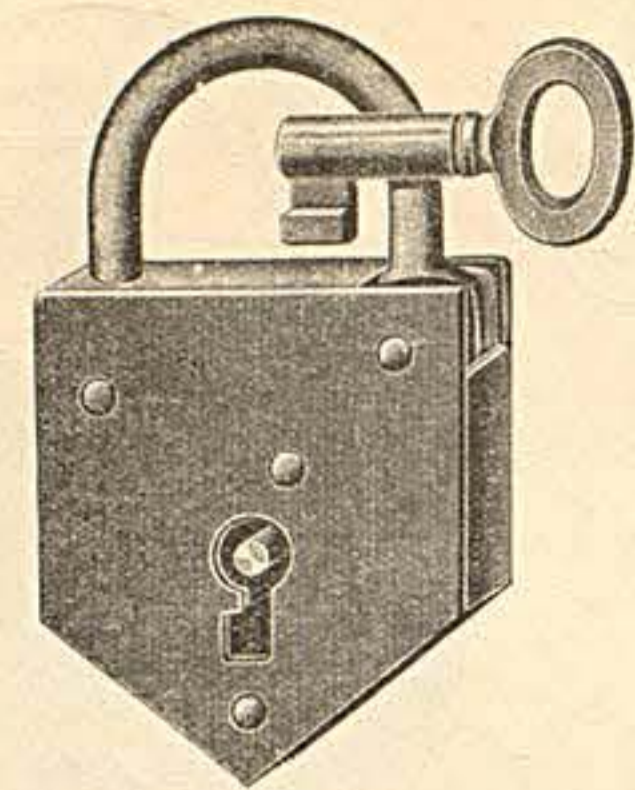

Nr. 3313  
**Kleines stabiles Vorhangschloß mit 2 Schlüsseln, blank**  
45 mm Durchmesser  
ohne Schlüsselloch-Verdeck . //

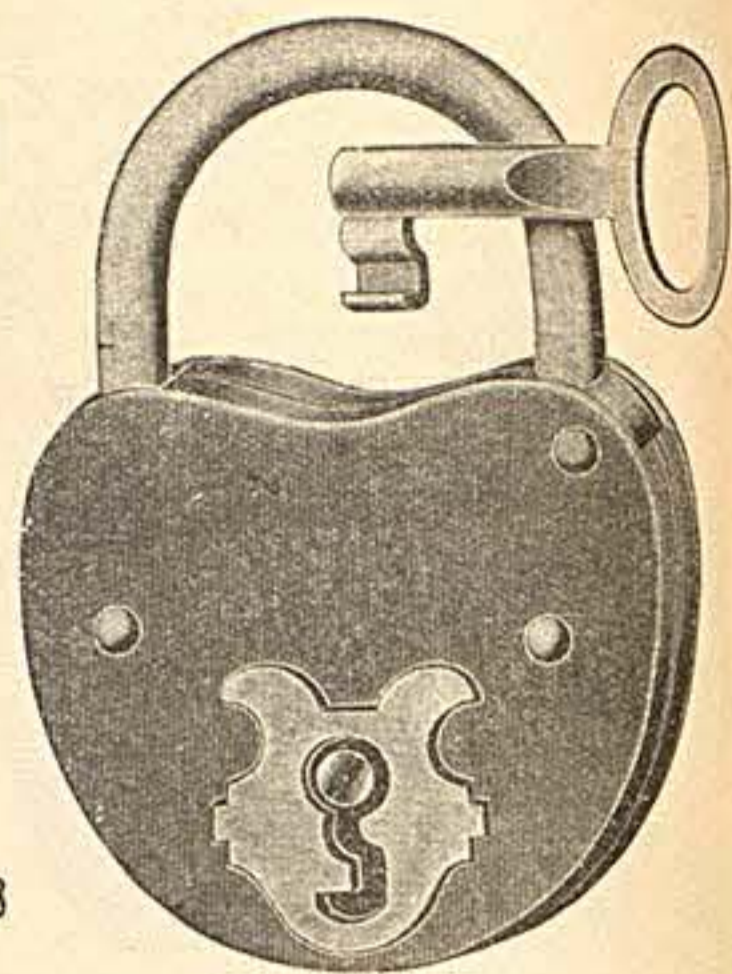

Nr. 3316  
**Großes Vorhangschloß mit 2 Schlüsseln, runde Ausführung, schwarz lackiert, mit vernickeltem Schlüsselloch-Beschlag, 55 mm Durchmesser, p. St. //**

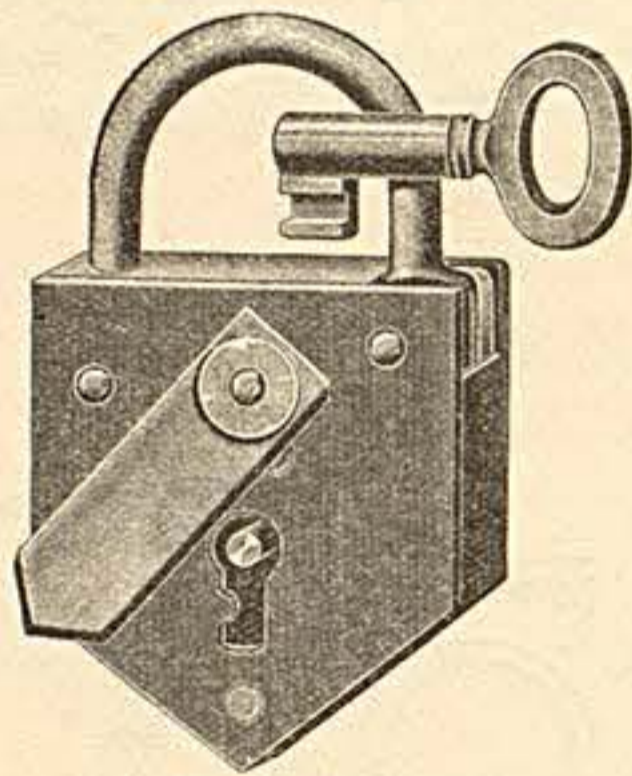

Nr. 3314  
**Kleines stabiles Vorhangschloß mit 2 Schlüssel, blank**  
45 mm Durchmesser, mit automatischem Schlüsselloch-Verdeck . . . . . //

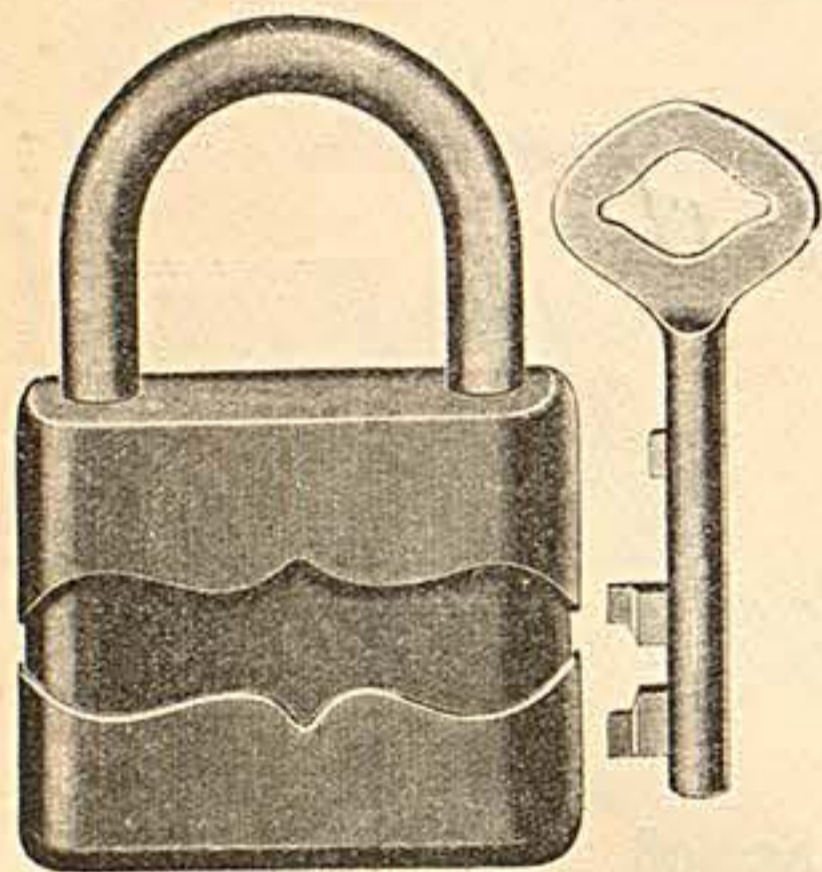

Nr. 3311  
**Sicherheits-Panzer-Hangschloß mit 2 Schlüssel, schwarz lackiert**  
gute haltbare Ausführung, 55 mm Durchmesser  
per Stück //

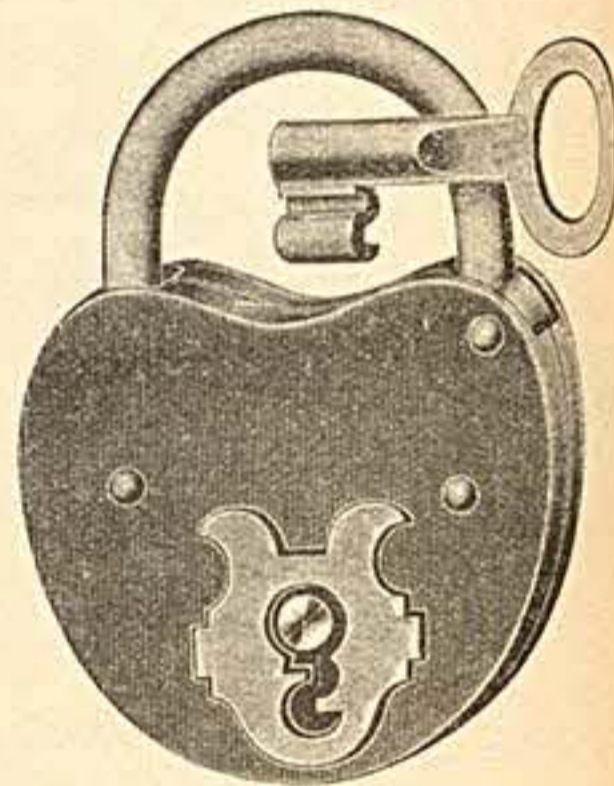

Nr. 3317  
**Vorhangschloß mit 2 Schlüssel**  
schwarz lackiert mit vernickeltem Schlüsselloch-Beschlag  
45 mm Durchm. . per St. //

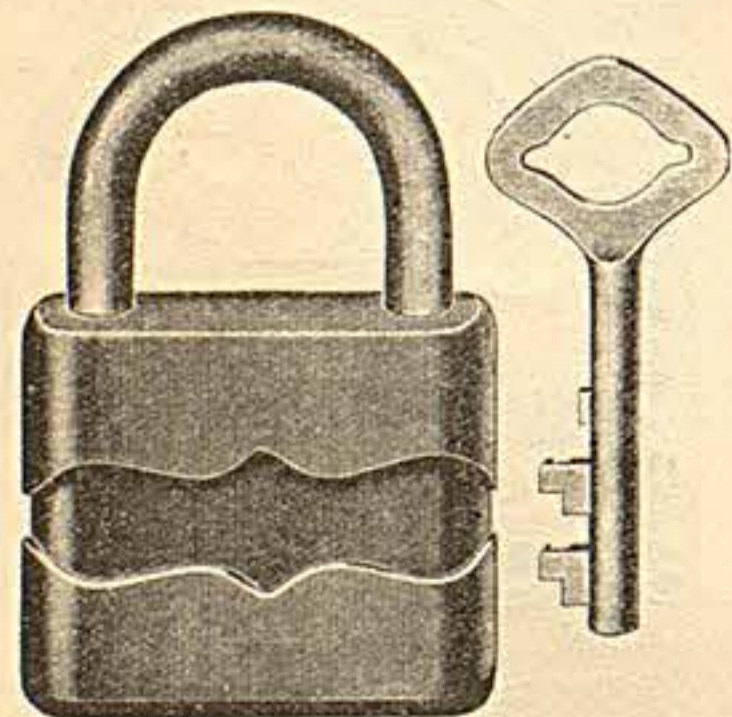

Nr. 3312  
**Kleines Sicherheits-Panzer-Hangschloß mit 2 Schlüssel, vernickeltem Verschlussbügel und Kappen, 35 mm Durchmesser . p. St. //**

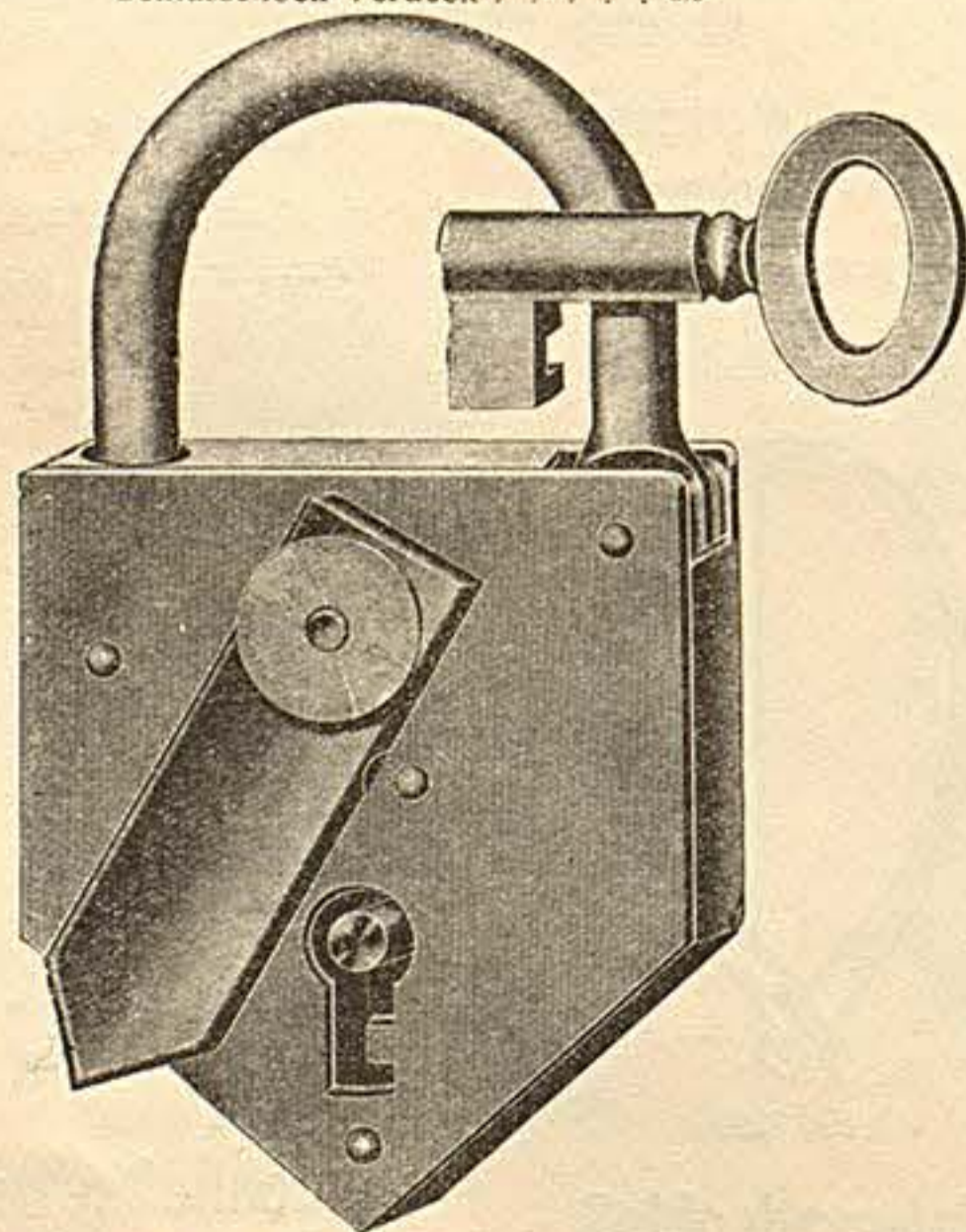

Nr. 3315 **Großes u. extra starkes Vorhangschloß mit 2 Schlüssel, blank, 55 mm Durchmesser, ebenfalls mit automatischem Schlüsselloch-Verdeck . //**

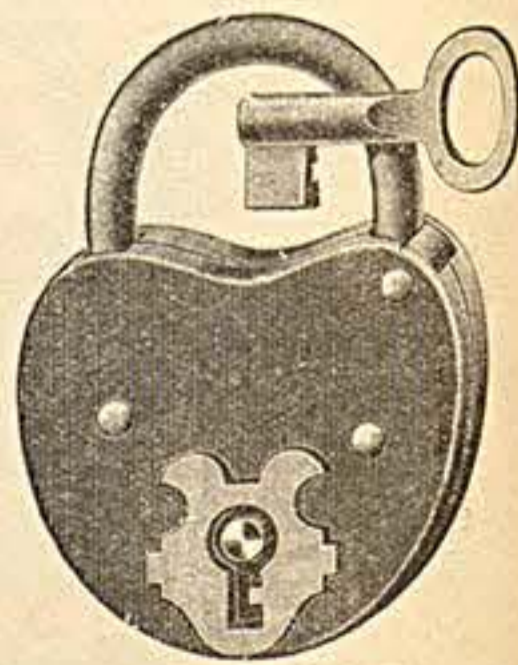

Nr. 3318  
**Kleines rundes Vorhangschloß mit 2 Schlüssel**  
schwarz lackiert mit vernickeltem Schlüsselloch-Beschlag  
35 mm Durchm. . per St. //



Nr. 3450  
**Windrädchen**  
aus bestem farbigen Zelluloid am Laternenhalter zu befestigen . p. St. //

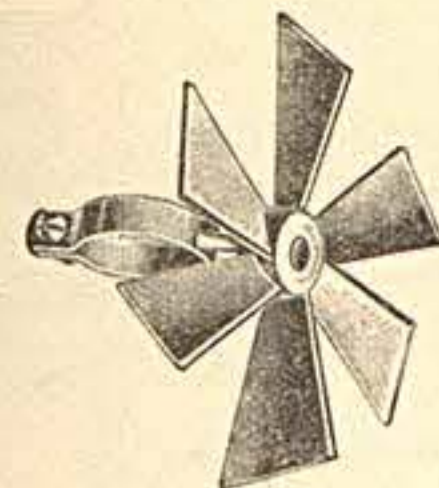

Nr. 3452  
**Windrädchen**  
aus Zelluloid in diversen bunten Farben p. St. //

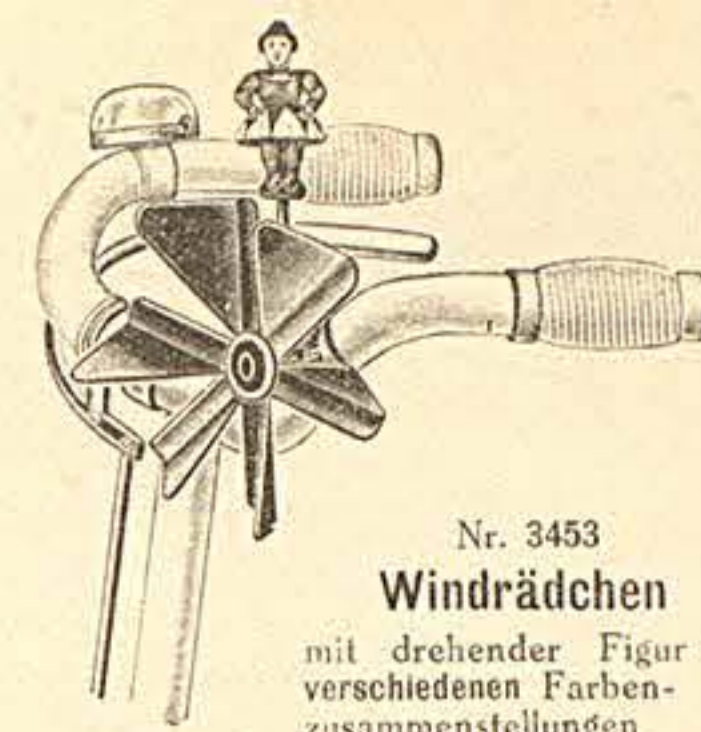

Nr. 3453  
**Windrädchen**  
mit drehender Figur in verschiedenen Farben-zusammenstellungen  
per Stück //

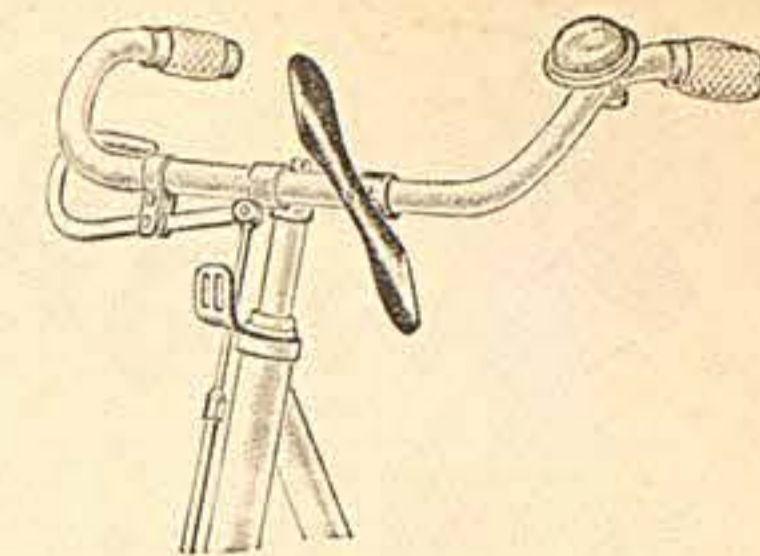

Nr. 3454 **Propeller** für Fahrräder, Zelluloid, in verschiedenen Farben, mit Befestigungsklammer . . . . . per Stück //



Nr. 3455  
**Originelle Fahrradhupe „Bellender Hund“**  
glänzender Verkaufsartikel  
per St. //



Nr. 3456  
**Teddy-Bär**  
zum Befestigen auf der Lenkstange aus braunem Plüsch //

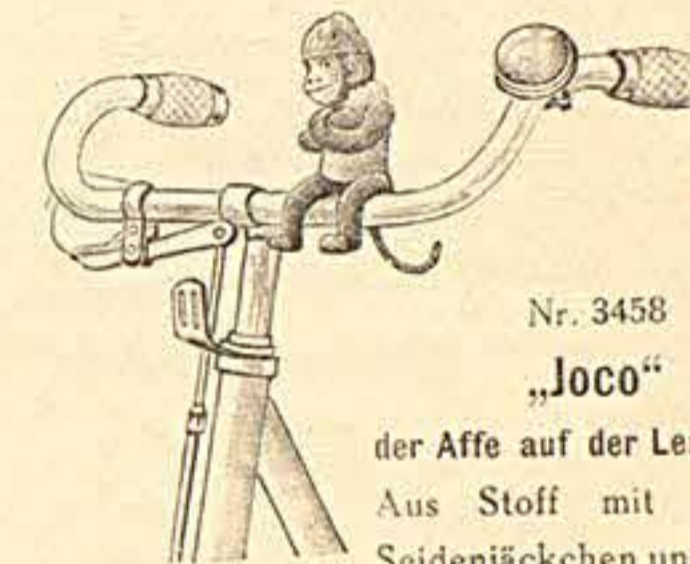

Nr. 3458  
**„Joco“**  
der Affe auf der Lenkstange  
Aus Stoff mit buntem Seidenjäckchen und Mütze  
Sehr belustigender Artikel für Radler  
//

Nr. 3457 Katze, dto. wie vor, ebenfalls gediegene Lenkstangenverzierung //

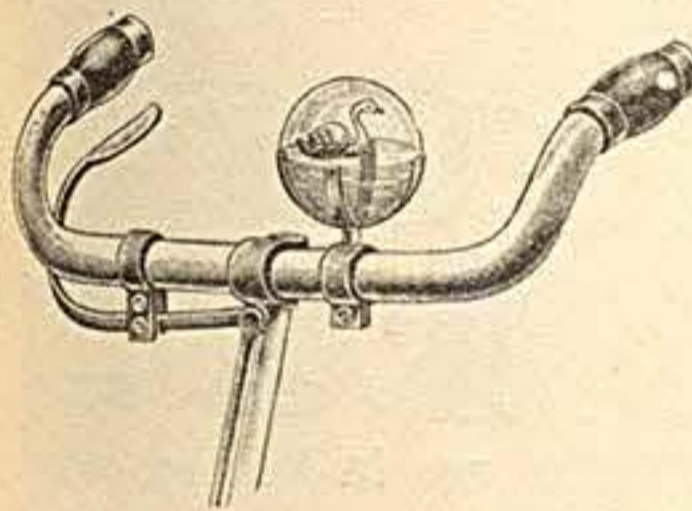

Nr. 3459  
**Aquarium-Zelluloidkugel**  
mit Wasser und schwimmender Ente oder Goldfisch. Originelle Lenkstangen-Verzierung  
//

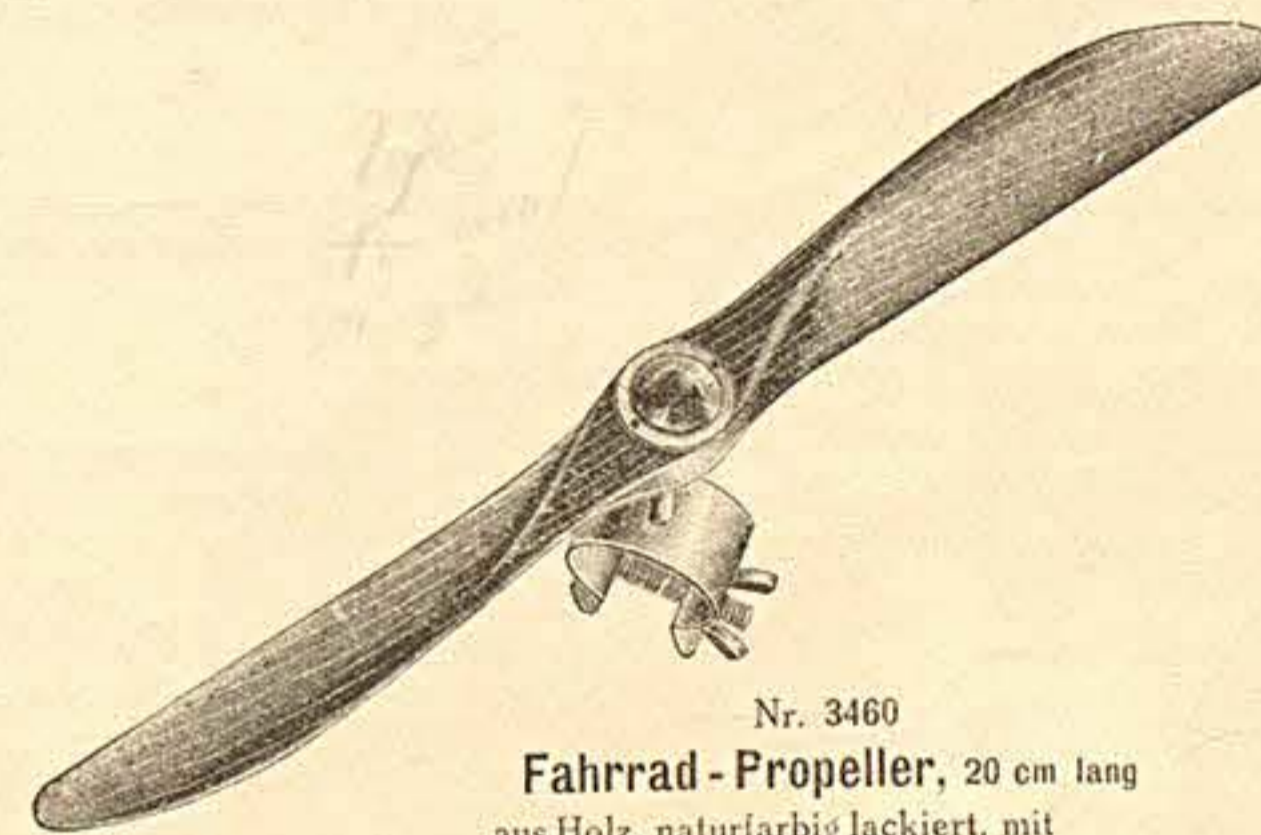

Nr. 3460  
**Fahrrad-Propeller, 20 cm lang**  
aus Holz, naturfarbig lackiert, mit vernickelter Befestigung . . //

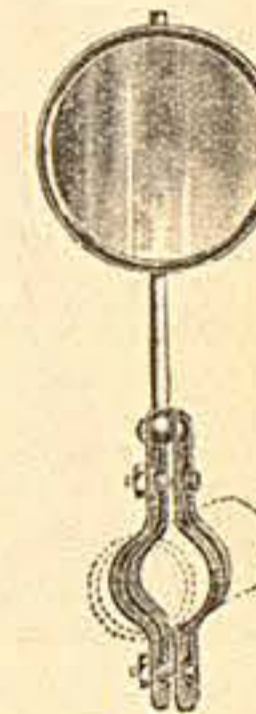

**Fahrrad-Rückblickspiegel**  
Nr. 3468 65 mm Ø //

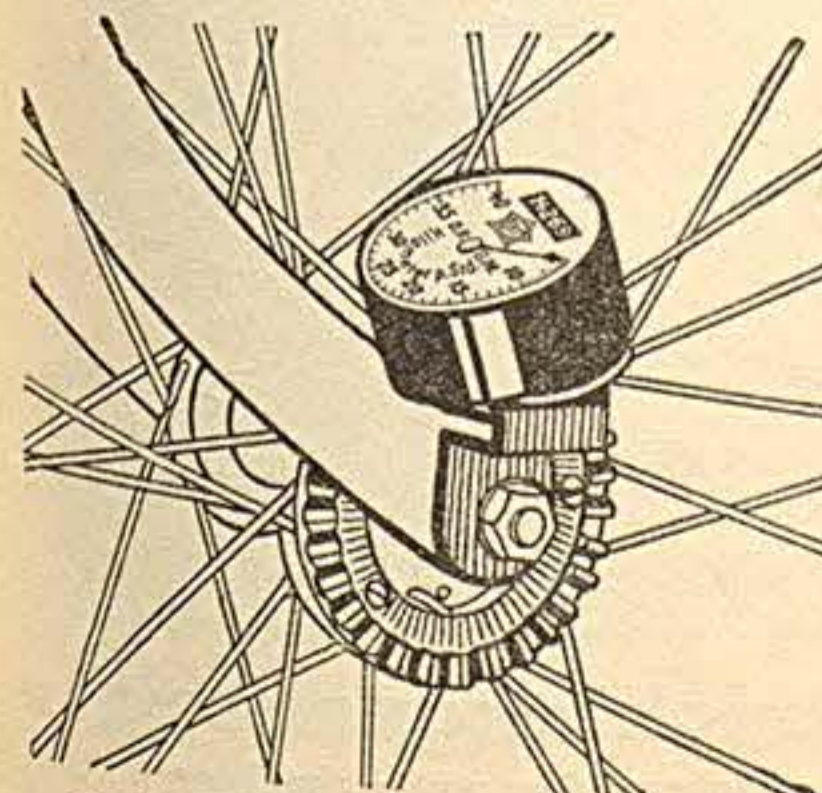

**Tachometer mit Kilometerzähler**  
für Leichtmotorräder u. Fahrräder  
Nr. 3470 für 26er Räder . . . . . //

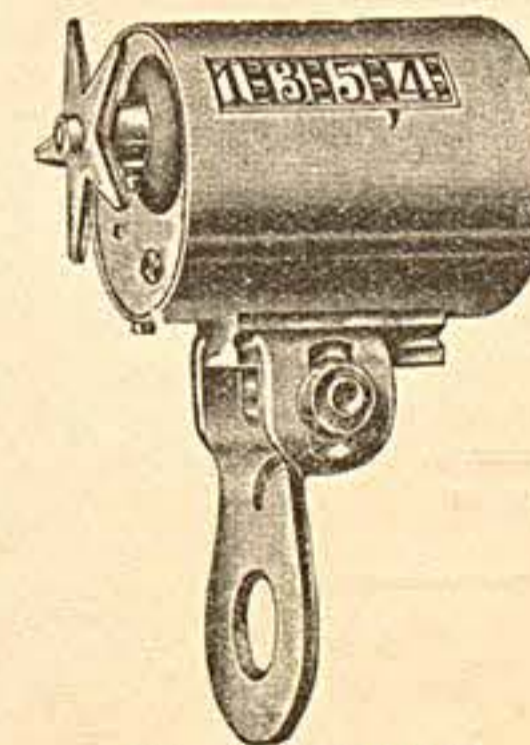

**Kilometerzähler für Hilfsmotorräder und Fahrräder**  
Nr. 3460 1.26" Räd. b. 1000 km zähl. //

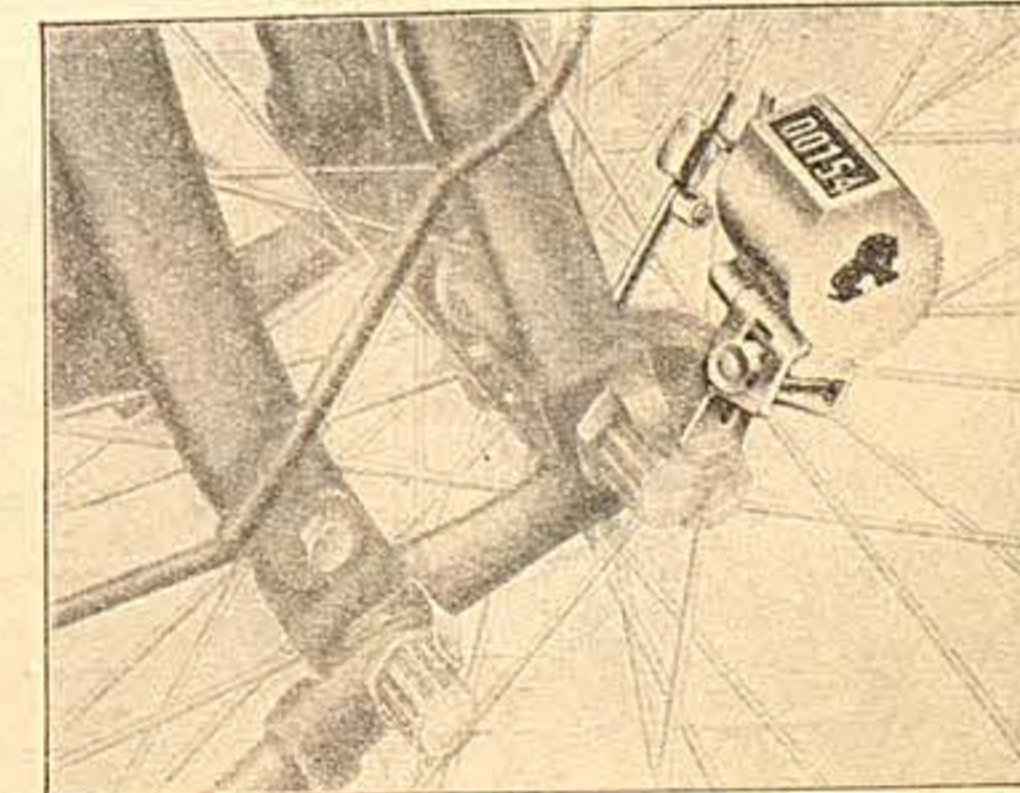

**Orig. Loewe-Kilometerzähler**  
für Fahrräder und Leichtkraftäder, bis 10 000 km zählend  
Nr. 3464 für 28er Räder . . . . . //

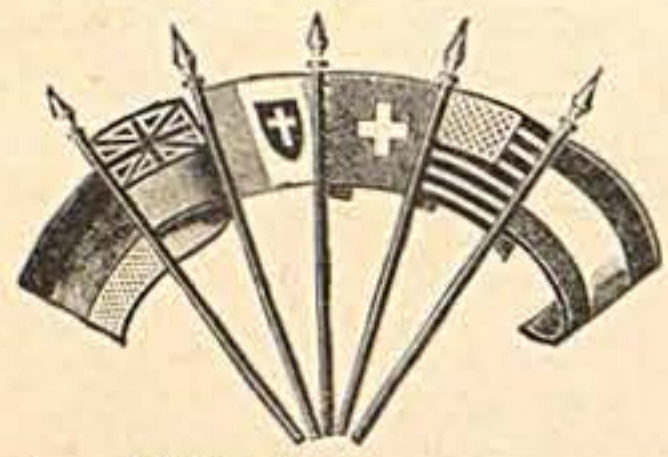

**Fahrrad-Fähnchen** aus bester Kunstseide

- Nr. 3480 in allen Landesfarben . . . //
- 3481 rot-weiß mit Aufdruck DT . . . //

**Wimpel** aus bester Kunstseide

- Nr. 3482 in allen Landesfarben . . . //
- 3483 rot-weiß mit Aufdruck DT . . . //
- 3484 Dtsch. Mar.-Kriegsfl. m. Adl. . . //

**Fahrrad-Fähnchen** bessere Ausführung

- Nr. 3485 in allen Landesfarben . . . //
- 3486 Dtsch. Mar.-Kriegsfl. m. Adl. . . //
- 3487 . . . m. Stahlhelm . . . //
- 3488 Wehrwolf . . . //
- 3489 Solidarität . . . //

**Fahrrad-Fähnchen** aus 1a Seide

- Nr. 3490 in allen Landesfarben . . . //
- 3491 gelb-weißm. Aufdruck BDR . . . //
- 3492 blau-weiß . . . //
- 3493 grün-weiß . . . //
- 3494 schwarz-weiß-rot m. Aufdr. „Hakenkreuz“ . . . //

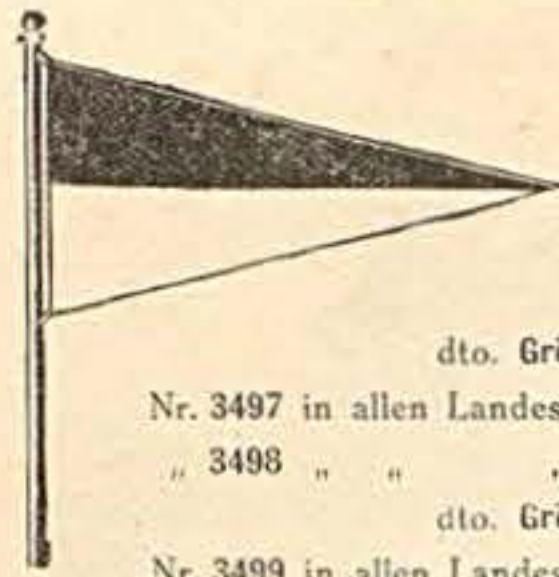

**Auto- und Motorrad-Wimpel**

- Größe 12x18 cm  
Nr. 3495 m. Aufdr. ADAC . . . //
- „ 3496 „ „ DMV „ . . . //
- dto. Größe 15x22 cm  
Nr. 3497 in allen Landesfarben . . . } 2 farbig //
- „ 3498 „ „ „ „ . . . } 3 „ „ //
- dto. Größe 20x30 cm  
Nr. 3499 in allen Landesfarben . . . } 2 farbig //
- „ 4500 „ „ „ „ . . . } 3 „ „ //



Nr. 4501  
**Wimpel des Schles. Verein für Luftfahrt**  
Größe 24x40 cm . . . //

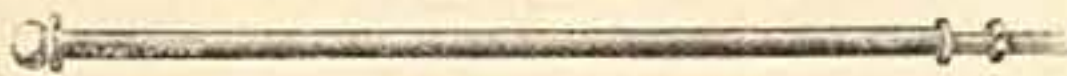

Nr. 4506 **Flaggenstäbe** Messing poliert, mit ff. vernickelter Kugel, 35 cm lang . . . //

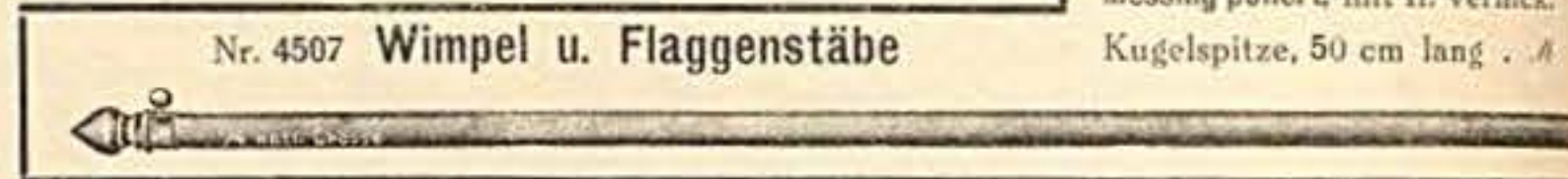

Nr. 4507 **Wimpel u. Flaggenstäbe**

Messing poliert, mit ff. vernick. Kugelspitze, 50 cm lang . . . //

**Autoflaggen**

aus erstklassigem Flaggenstoff  
Größe 20x30 cm  
Nr. 4502 in allen } 2 farb. //

**Klubflaggen**

aus allerbestem Flaggenstoff  
Nr. 4504 Schlesischer Automobil-Club . . . //

Nr. 4505 A.D.A.C. . . . //

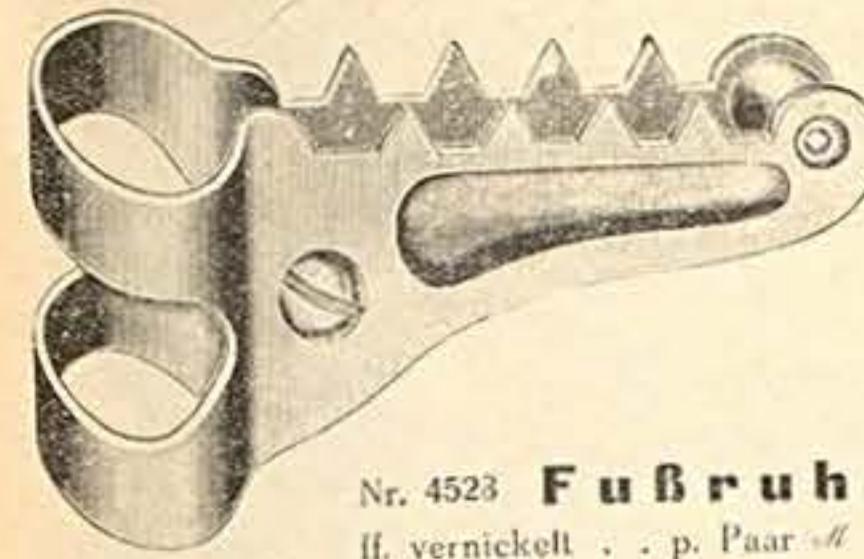

Nr. 4523 **Fußruhen**  
ff. vernickelt . . . p. Paar //

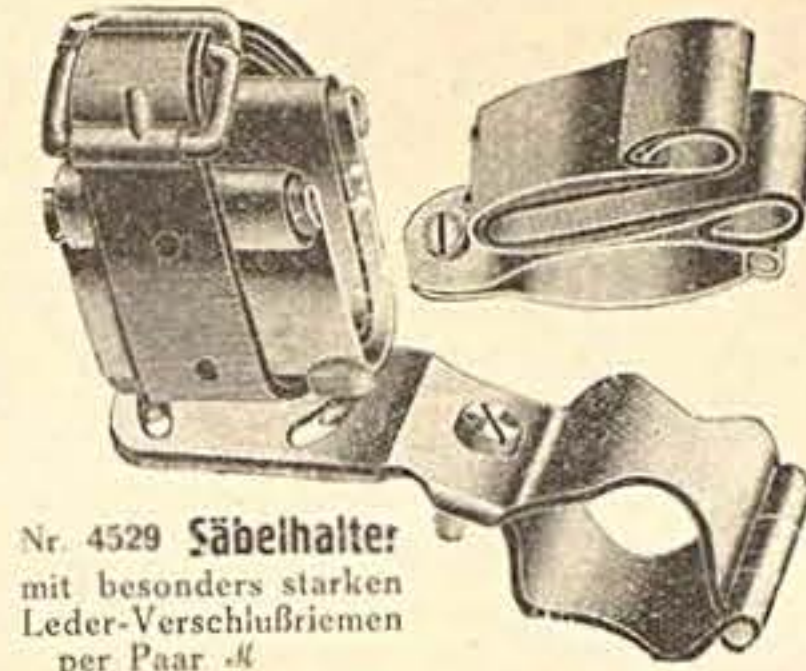

Nr. 4529 **Säbelhalter**  
mit besonders starken Leder-Verschleißriemen  
per Paar //



Nr. 4530  
**Peitschenhalter**  
ff. vernickelt . . . p. St. //



Nr. 4531  
**Gewehrhalter**  
mit 1a Lederriemen  
per Paar //

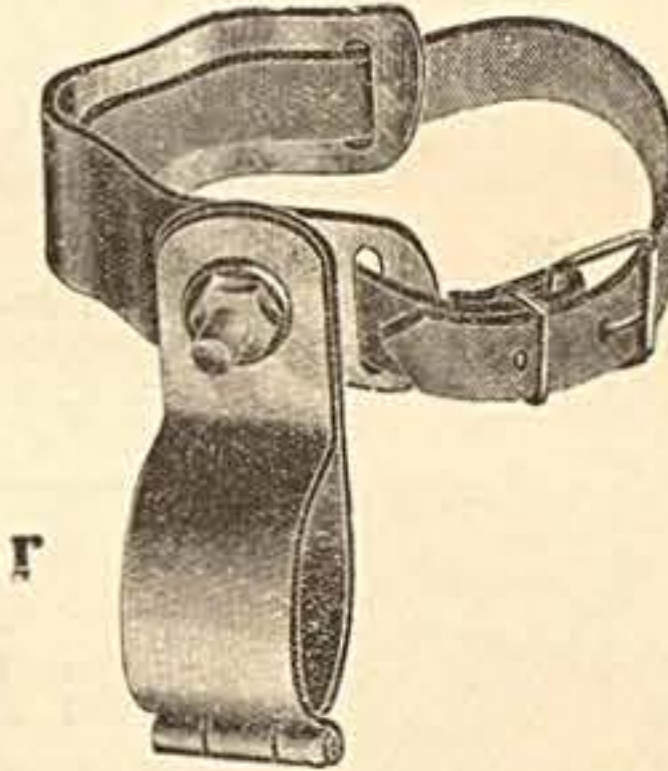

**Schreckschuß Pistolen**

- Nr. 4532 Tip oder Famos blank, für große Munition . . . //
- Nr. 4533 Loki, schwarz, für Kork . . . //
- 4534 Gilling (Form Brown.) für Kork . . . //
- 4535 Olaf (Form Brown.) für Liliputm. . . //

Nr. 4536 Knallkorken, p. Tausend //

Nr. 4537 Liliputmunition p. Tausend . . . //

Beides darf **nur** per Bahn versandt werden.

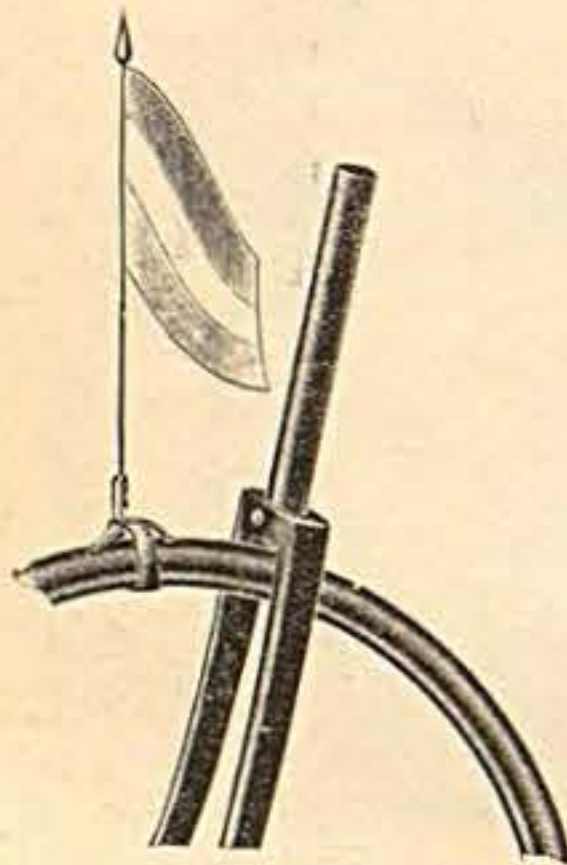

**Flaggenstabhalter**

Nr. 4508  
zum Befestigen auf dem Schutzblech . . . per Stück //

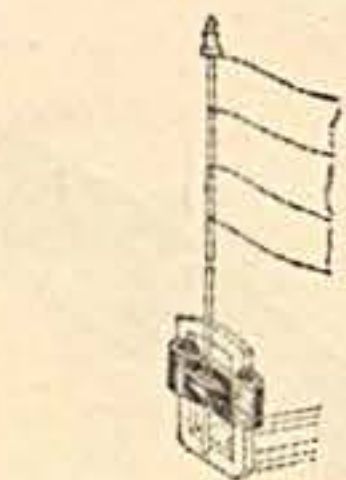

Nr. 4509  
**Fähnchen-Stabhalter**  
ff. vernickelt . . . 10 St. //

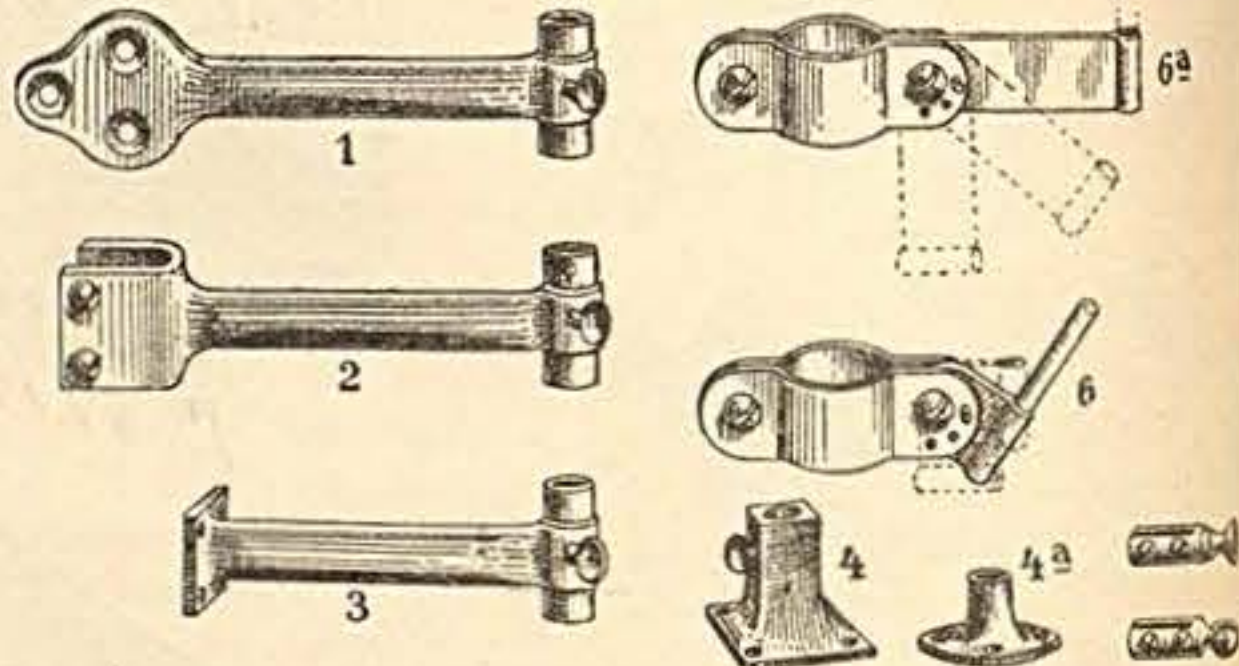

**Flaggenstabhalter** aus 1a Messing, poliert

- Nr. 4510 Modell 1 mit Platte . . . //
- 4511 „ 2 „ Schelle . . . //
- 4512 „ 3 „ Platte . . . //
- 4513 „ 4 für horizontale Flächen . . . //
- 4514 „ 4a dto. . . . . //
- 4515 „ 5 z. Befestigung am Nummern-Schild . . . //
- 4516 „ 6 verstellb. f. verschied. Stellungen . . . //
- 4516a „ 6a „ „ „ „ . . . //
- 4517 „ 9 z. Befestigung a. Nummern-Schild . . . //



Nr. 4518 **Fahrtrichtungsanzeiger**  
für Motorräder und Fahrräder . . . //



Nr. 4519  
**Fahrtrichtungsanzeiger**  
für Fahrräder  
rot-weiß lackiert  
zum Befestigen auf der Lenkstange  
ca. 13 cm lang //

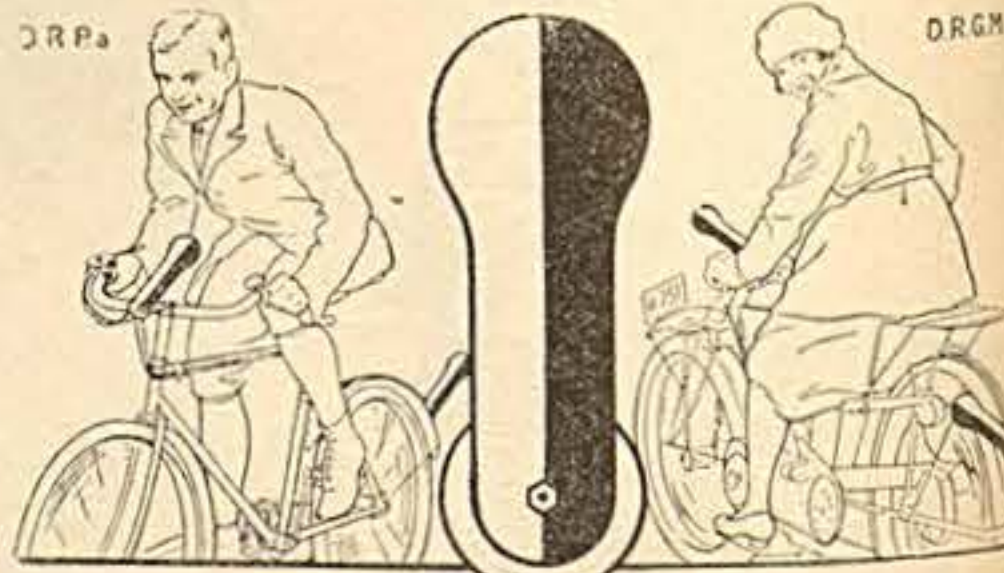

**Fahrtrichtungsanzeiger**  
für Motorräder und Fahrräder

- Nr. 4521 Für **Fahrrad** mit Signalscheibe vorn . . . //
- 4522 „ „ „ „ „ u. hinten . . . //
- 4523 **Motorrad** „ „ „ u. hinten . . . //
- 4524 „ „ „ „ „ u. hinten . . . //

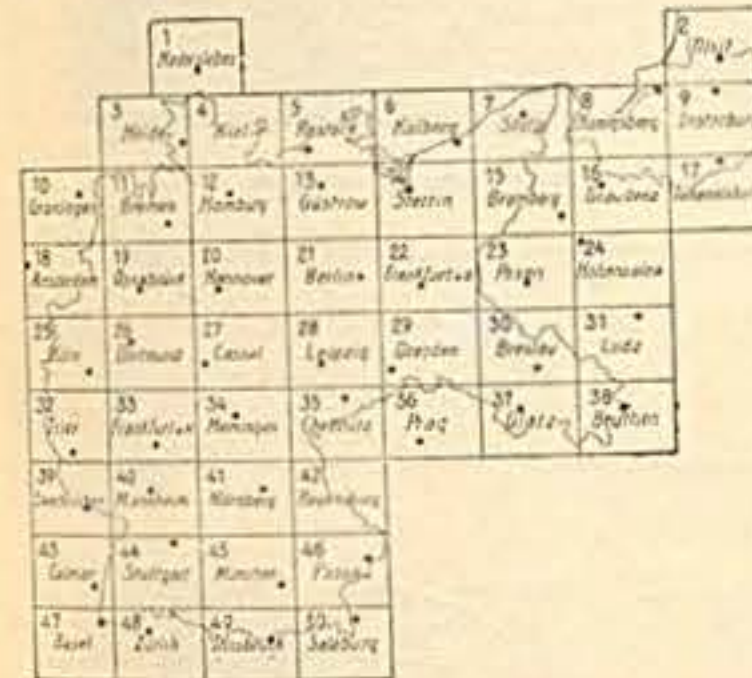

**Continental-Straßenkarte**

Nr. 4538  
Maßstab 1:300000, Größe jeder Teilkarte 38x50 cm, Fünffarbendruck, in 50 Sektionen lieferbar; für jeden **Rad- und Kraftfahrer, Touristen** usw. **unentbehrlich**. Die Karte ist das Produkt erster kartographischer Kräfte und steht infolge ihres **überaus klaren Kartenbildes in Uebersichtlichkeit u. Brauchbarkeit unentbehrlich** da.  
Preis jeder einzelnen Karte . . . //

**Continental-Handbuch und Straßen-Atlas**

die beiden altbewährten Reiseführer. Beide Werke sind jedem Kraftfahrer unentbehrlich. Diese mit gutem Einband versehenen Bücher werden im Interesse des Kraftfahrers zum denkbar billigsten Preise abgegeben.  
Nr. 4539 **Handbuch** . . . //

Nr. 4540 **Atlas** . . . //

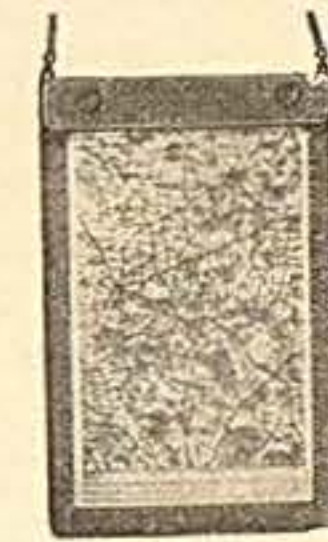

Nr. 4541

**Karten-Schutzhülle**

aus 1a braunem Leder mit doppelter Celluloidscheibe u. Tragriemen . . . //



Nr. 4542

**Atlas-Schutzhülle**

aus 1a braunem Leder mit großer Celluloidscheibe u. Tragriemen . . . //

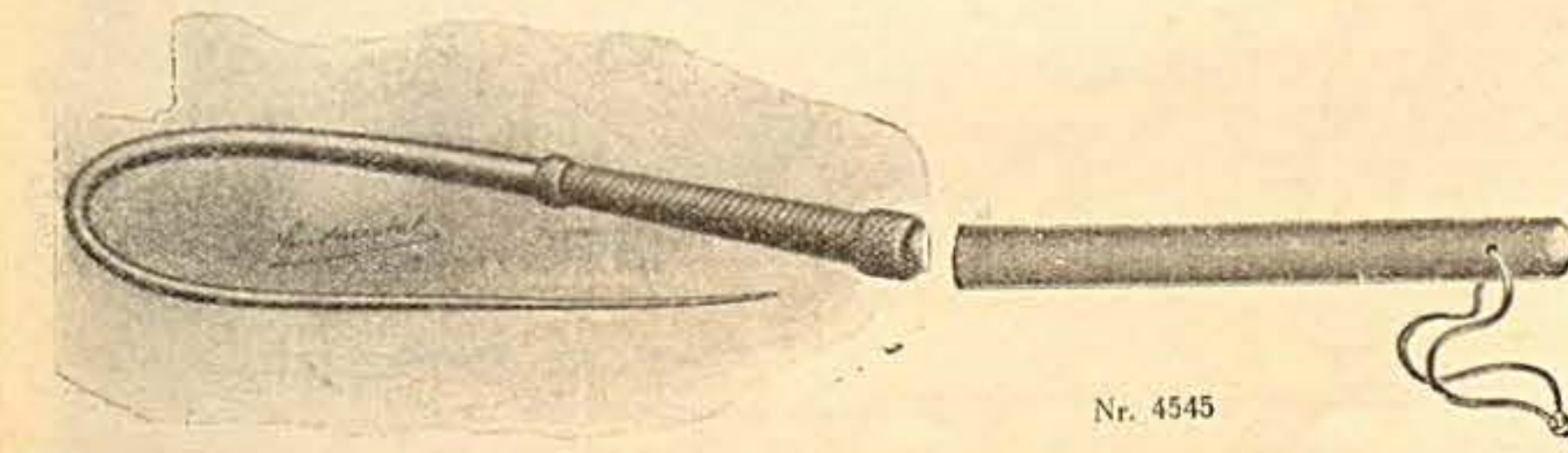

**Gummipeitsche** mit Hanfkordel-Einlage, wirksamster Schutz gegen Hunde und Strolche, äußerst biegsam und haltbar

- Nr. 4543 75 cm lang . . . //
- 4544 100 cm lang . . . //

Nr. 4545

**Gummiknüppel**

sogen. Polizeiknüppel, ohne Riemen, 35 cm lang, beste Verteidigungswaffe . . . //



**Ausweistaschen**

mit Celluloidscheiben für Steuerkarte, Führerschein-Zulassung u. s. w.  
Nr. 4547 mit Kunstleder-Einband . . . //

4548 mit 1a pr. Leder-einband . . . //

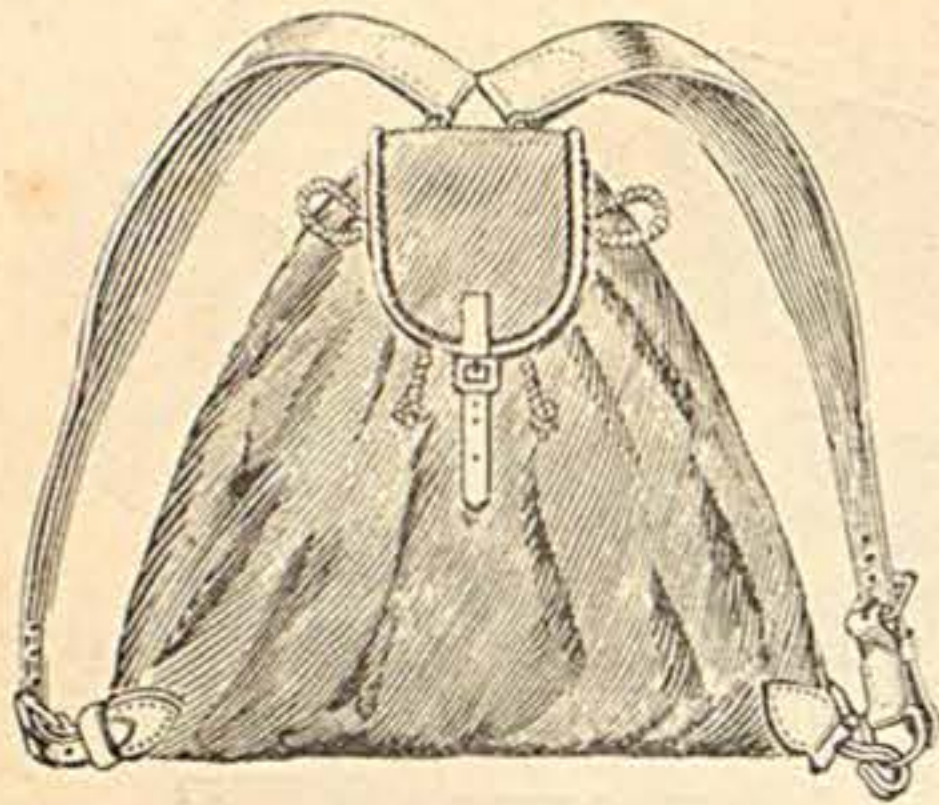

Nr. 4550 **Rucksack**

aus prima Jagdleinen, ca. 45x50 cm mit Klappe u. Rindlederriemen

Nr. 4551 **Rucksack**

bester Ausführung, genau wie Abbildung, aus extra prima Jagdleinen, echte Ledereinfassung, extra breite geschweifte Vollederriemen, Größe ca. 50x55 cm

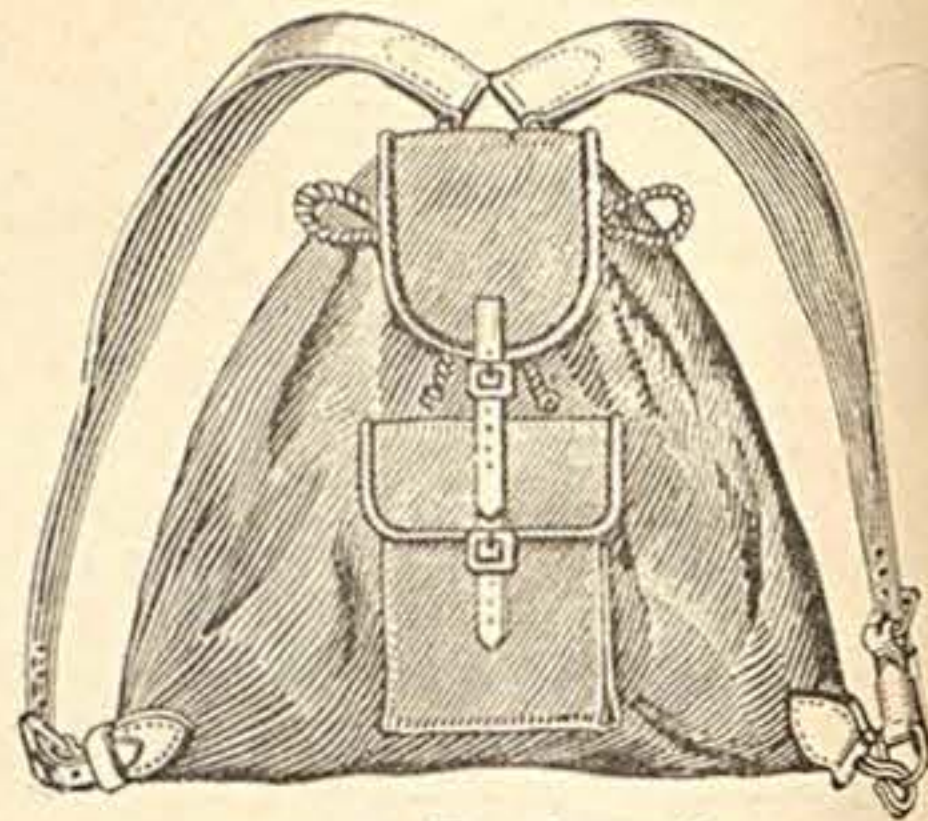

Nr. 4552 **Rucksack**

aus prima Jagdleinen, ca. 45x50 cm, mit Klappe u. 1 Außentasche breite Lederriemen

Nr. 4553 **Rucksack**

prima Ausführung, wie Abbildung, aus extra prima Jagdleinen, prima Ledereinfassung, extra breite, geschweifte Vollederriemen, Größe ca. 50x55 cm

Nr. 4556 **Rucksack**

aus prima Jagdleinen, Größe ca. 50x55 cm, mit Klappe und einer besonders großen Außentasche, ca. 30x24 cm, Klappe u. Tasche mit Leder eingefast, breite Kernlederriemen

Nr. 4557 dto., extra prima Ausführung, Größe 50x60 cm, extra breite geschweifte Vollederriemen

**Kinder-Rucksäcke**

Nr. 4558 Größe 35x35 cm, aus grünem Rucksackstoff, ohne Tasche, mit Stoffriemen

Nr. 4559

dto. bessere Ausführung mit Lederriemen

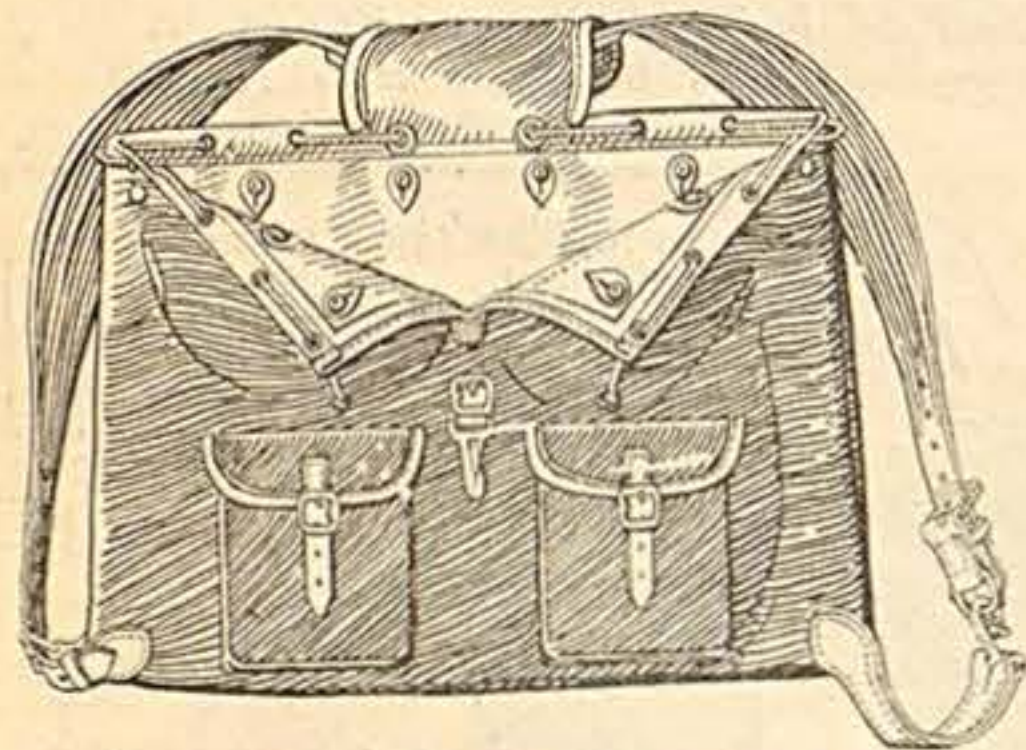

Nr. 4554 **Jagd-Rucksack**

aus bestem Jagdleinen, Größe ca. 50x60 cm, mit ca. 35 cm hohem eingenähten Gummifutter, Klappe und 2 Außentaschen mit Leder eingefast, breite Kernlederriemen

Nr. 4555 **Jagd-Rucksack**

in vollendeter Ausführung, wie Abbildung, mit ausknöpfbaren Gummieinlage, breite geschweifte Vollederriemen, Größe 50x60 cm

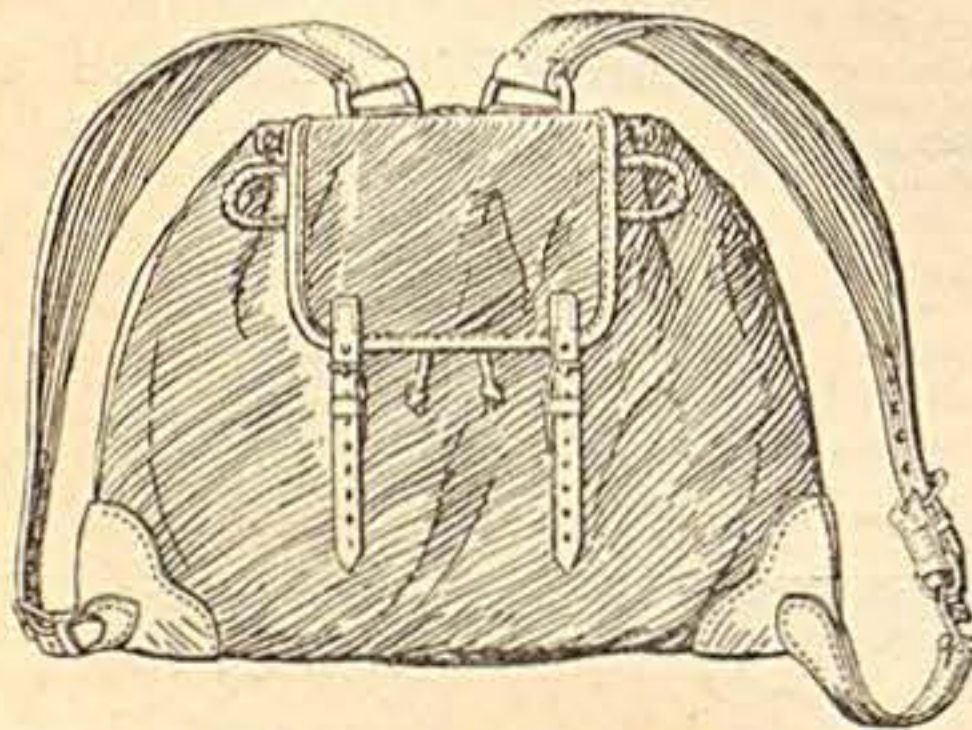

Nr. 4560 **Transport-Rucksack**

für Handelsleute etc., aus rotem oder grünem starkem Segeltuch, Größe ca. 60x70 cm, mit Klappe u. Außentasche

Nr. 4561 dto. allerbeste Ausführung, genau wie Abbildung, aus prima Jagdleinen, mit 52 mm breiten Riemen, Doppelherz und langen Lederecken, Größe 60x70 cm, mit breiter Klappe ohne Tasche

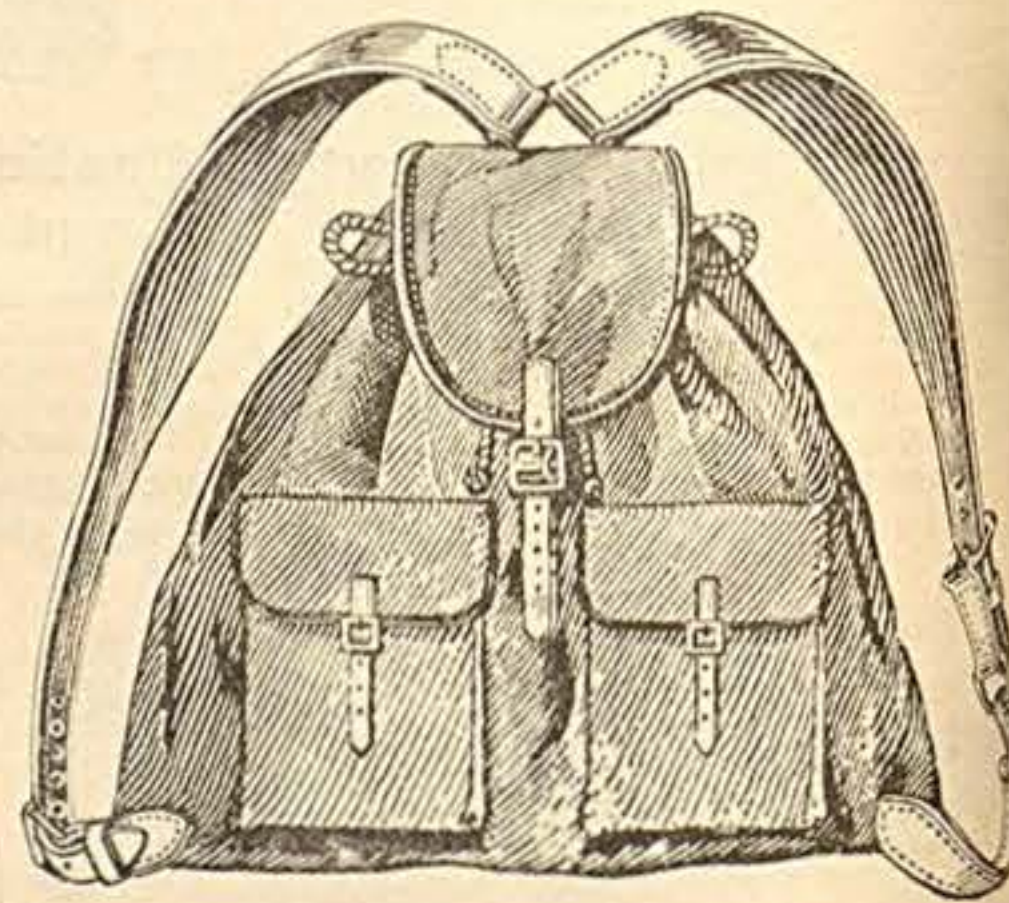

Nr. 4562 **Rucksack**

50x60 cm, aus bestem Jagdleinen, mit Klappe und 2 Außentaschen breite Kernlederriemen

Nr. 4563 **Rucksack**

extra prima Ausführung, aus starkem Jagdleinen, Klappe u. 2 Außentaschen, mit echtem Leder eingefast, extra breite, geschweifte Lederriemen, wie Abbildung, lange Lederecken

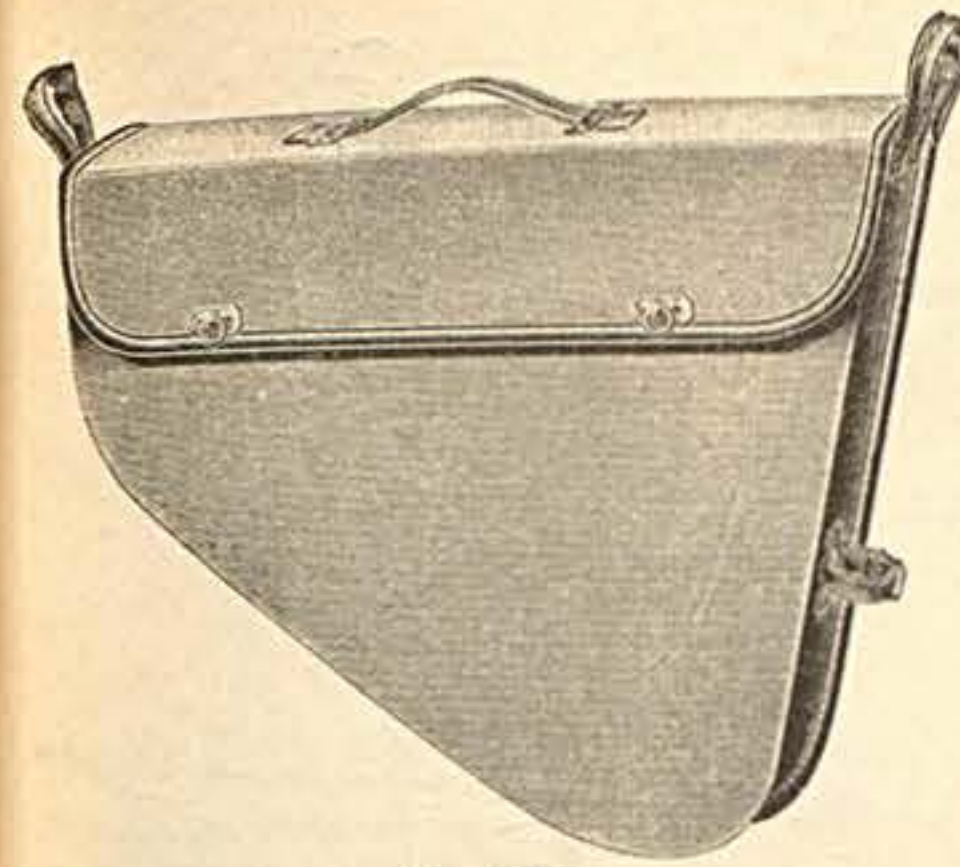

Nr. 4565

**Große Rahmen- und Gepäcktasche**

aus schilffarbigen, wasserdicht imprägniertem Jagdleinen, mit Ledereinfassung, Größe 47 cm obere Länge, 38 cm Höhe und 7 cm breit, zum Aufklappen sehr praktisch am Rahmen anzubringen, auch sehr bequem unterm Arm zu tragen und als Aktentasche zu benutzen, mit Schloß

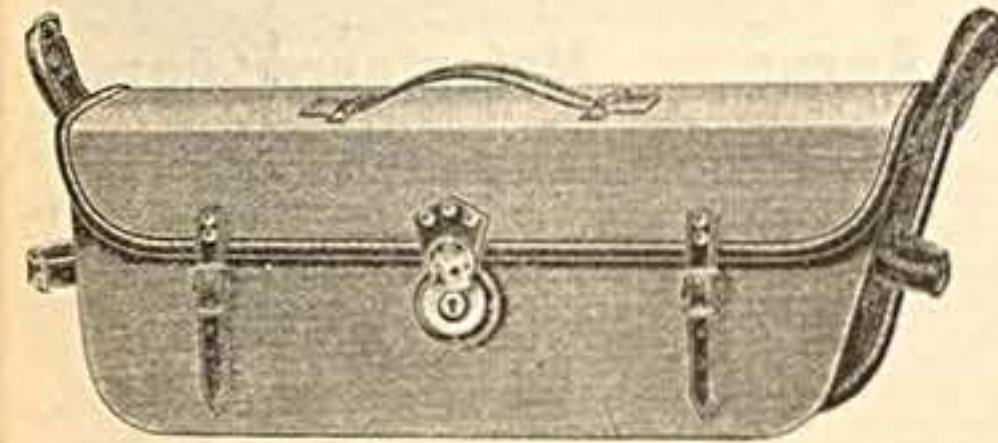

Nr. 4566

**Kleine Rahmentasche**

sehr praktische Geschäftstasche, ebenfalls aus schilffarbigen, wasserdicht imprägniertem Jagdleinen, mit Ledereinfassung, Größe 48 cm obere Länge, 36 cm untere Länge, 17 cm Höhe, 7 cm Breite

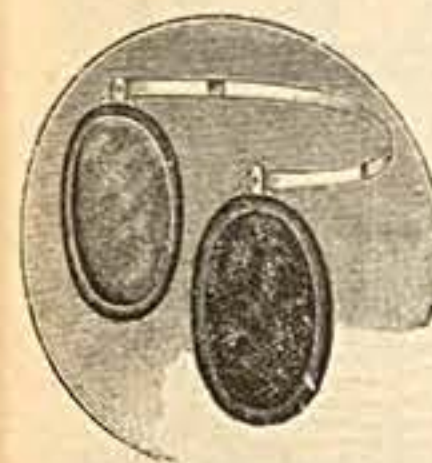

Nr. 4573

**Ohrenschützer**

allerbeste Ausführung mit flachen Stahlbandbügel aus prima Plüsch per Paar



Nr. 4567 **Rahmentasche**

aus schilffarbigen, wasserdicht imprägnierten Jagdleinen, Vorderwand zum herunterklappen, mit einer Außentasche, Schließesloß und Schnallriemen, Obere Länge 49, untere Länge 27, Höhe 27 cm, Breite 8 cm



Nr. 4569

**Mifa Renntrikot**

aus allerbestem Trikotstoff, zum Reklamepreis von

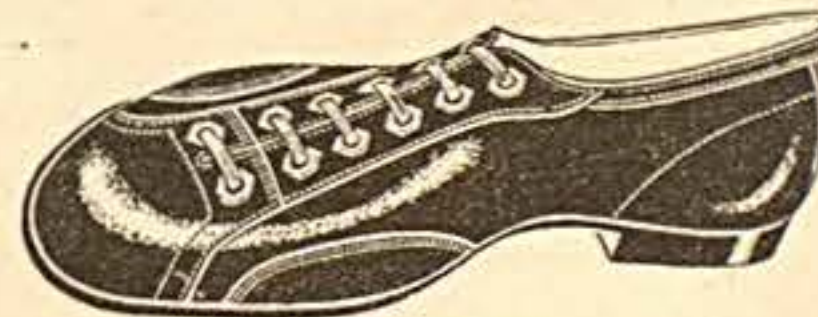

Nr. 4574

**Veloped Radlerschuh**

ein Bedürfnis für jeden Radler, aus besten Rohstoffen hergestellt, Größe 39-46 cm am Lager, p. Paar

Nr. 4575

**Gummi-Überziehschuhe**

27 cm hoch, zum Überziehen über Stiefel, für Chauffeure zum Wagenwaschen usw. unentbehrlich. Selbige sind unbedingt wasserdicht, mit extra starker Gummisohle versehen und bieten daher besten Schutz gegen Nässe und Kälte, per Paar

Nr. 4576

Orig. amerikanische Militär-Gummistiefel garantiert unzerreißbar, sind wenig in Gebrauch gewesen, für Chauffeure, Jäger, landwirtschaftl. Verwalter usw. bestens zu empfehlen, per Paar



Nr. 4568

**Sturzhelm**

Neueste Form, aus lackiertem, besonders hierfür präpariertem Leder hergestellt. Stoß- u. druckfest. Für Renn- und Motorradfahrer, Flieger und für den Rodelsport unentbehrlich

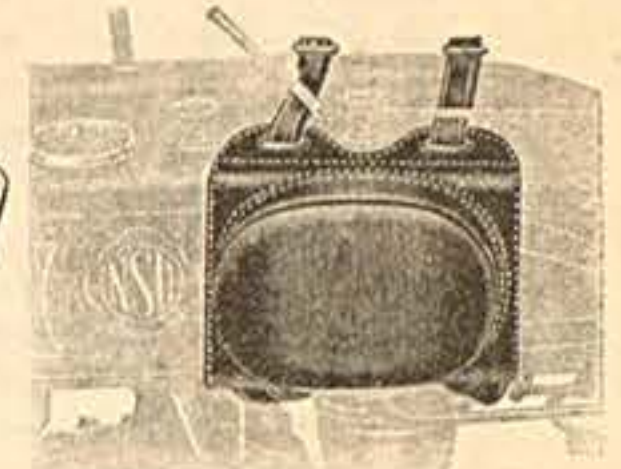

**Kniekissen**

für Motorräder, am Benzintank festzuschnallen, schützen die Knie des Fahrers vor jedem Stoß und Druck

Nr. 4570 Aus Gummi, Fabrikat Excelsior, mit Gurtband per Paar

Nr. 4571 Aus Gummi, Fabrikat Continental, mit Gummibändern per Paar

Nr. 4.72 Aus bestem Vachette-Leder sehr gut gepolstert per Paar

Nr. 4577

**Praktischer Huthalter**

für jedermann

per St.





**Windjacken** aus allerbesten imprägniertem Windjackenstoff mit Ärmelwindschutz, grau oder modfarbig. Beste Bekleidung für Touristen, Radfahrer usw.

Nr. 4580 für Herren mit Rückengurt . . .  
 Nr. 4580a dto. leichtere Ausführung . . .

Nr. 4580b für Damen mit Gürtel und 4 Taschen . . .

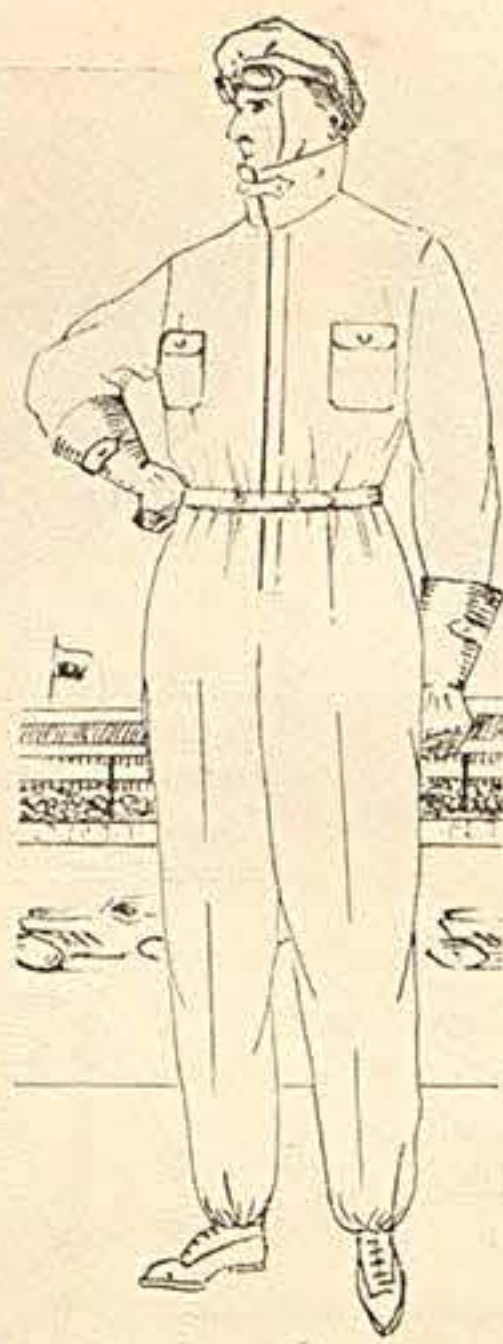

**Kombinations-Anzug** Modell „Nordhausen“ aus prima enggewebtem imprägn. (wasserdicht) Stoff. Nr. 4581 Größe 54—55, Qualität B 47 . . .  
 „ 4581a Größe 44—56, Qual. B 41 oliv . . .



**Motorfahrer-Anzug** mit Gürtel, Modell „Ballenstedt“ aus prima gefüttertem und imprägniertem Stoff. Beste Verarbeitung.

Nr. 4581b Größe 44—56 . . .

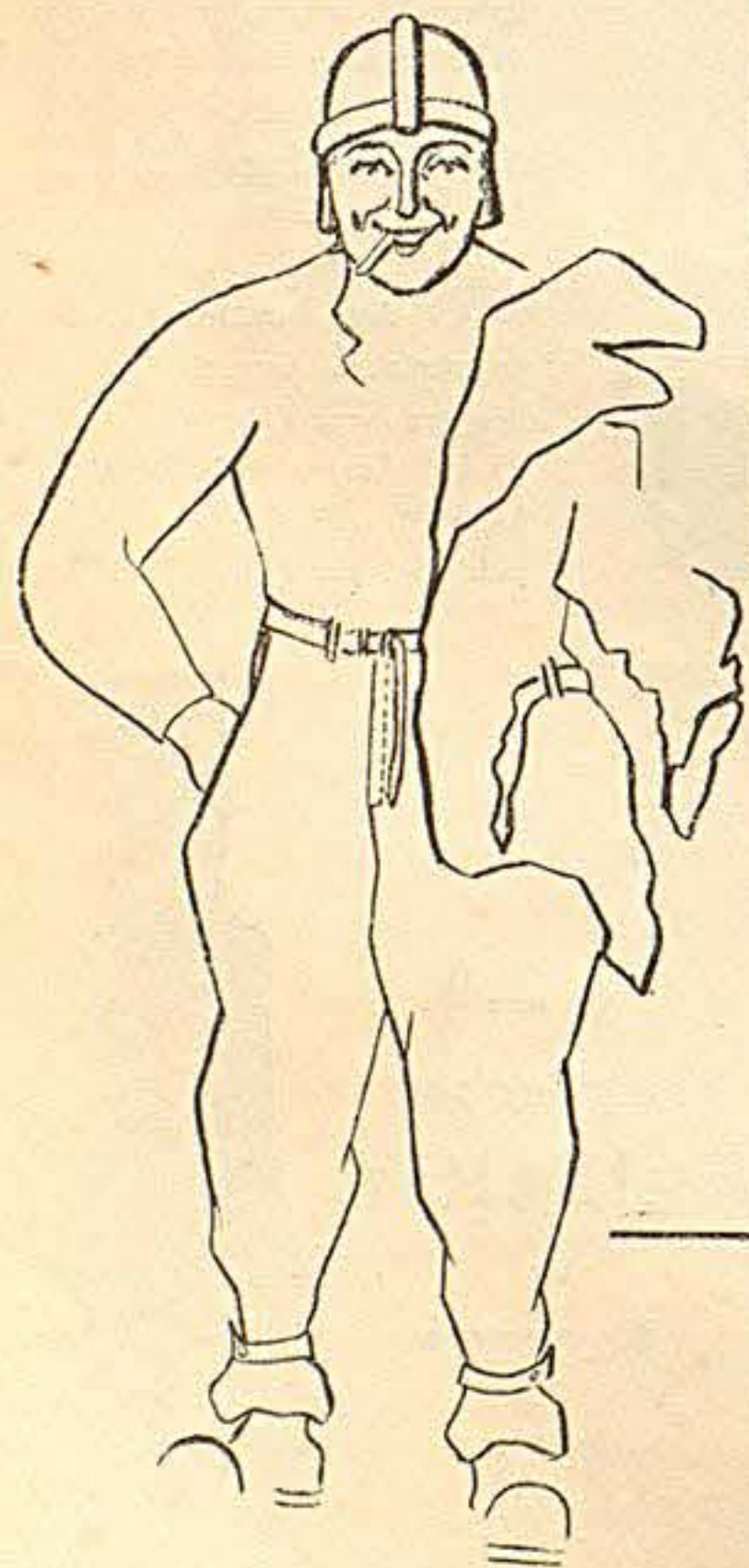

**Damenlederjacke** aus prima Nappaleder und reinem Wollfutter mit Seiten- u. Innentasch., sowie Rundgürt. Nr. 4582 in brauner Ausführung . . .  
 Nr. 4582a in grüner Ausführung . . .

Nr. 4583 Wasserdichte **Motorfahrer-Ueberziehhose** a. prima gummiert. Covercoatstoff . . .  
 Nr. 4583a Dto., jedoch aus gummiertem Kaschmirstoff . . .



Nr. 4584 **Herrenlederjacke** aus prima braunem Nappaleder, vornehme gediegene Ausführung, mit reinem Wollfutter, Muffseiten u. Innentaschen, sowie Rückengürt, 90 cm lang . . .  
 Nr. 4584a Dto., wie vor, jedoch aus bestem Chrom-Nappaled., ca. 85 cm l. . .  
 Nr. 4584b Dto., einfache Ausführung, 85 cm lang . . .

Nr. 4585 **Ledermantel für Herren** aus erstklassig. braunem Nappaleder, 2 Reihig, 110 cm lang, mit Innentaschen und Rundgürt. . .  
 Nr. 4585a Dto., jedoch 125 cm lang, wie Ausführung Nr. 4585 . . .

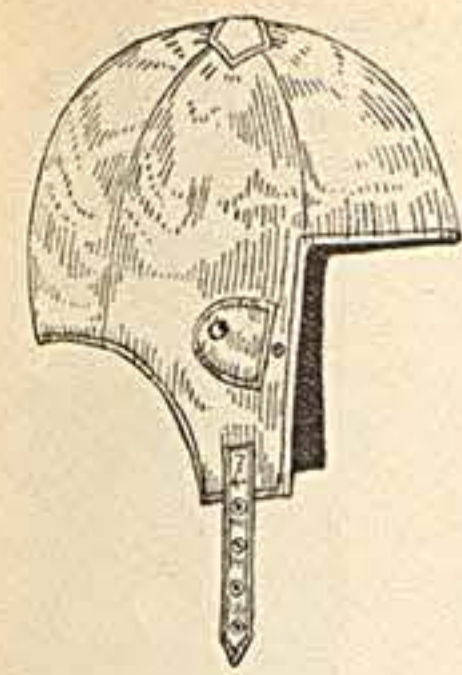

**Herrenkappen**

ohne Nackenschutz  
 Nr. 4586 m. Satinfutter . . .  
 „ 4586a „ Woll- „ „  
 „ 4586b „ Kanin-Pelz- „ „  
 „ 4586c „ Lamm-Pelz- „ „

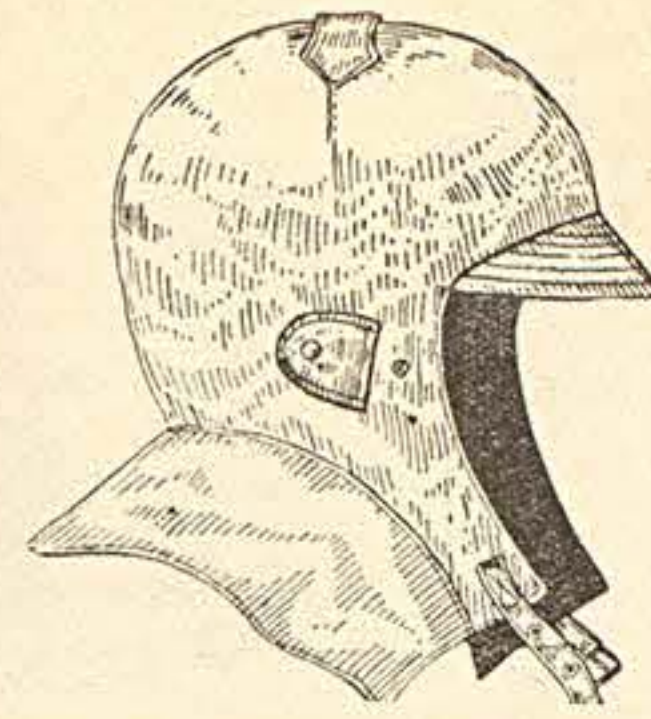

aus prima braunem Nappaleder  
 Allerbeste Verarbeitung  
 mit Nackenschutz  
 Nr. 4587 mit Satinfutter . . .  
 „ 4587a „ Woll- „ „  
 „ 4587b „ Kanin-Pelz- „ „  
 „ 4587c „ Lamm-Pelz- „ „

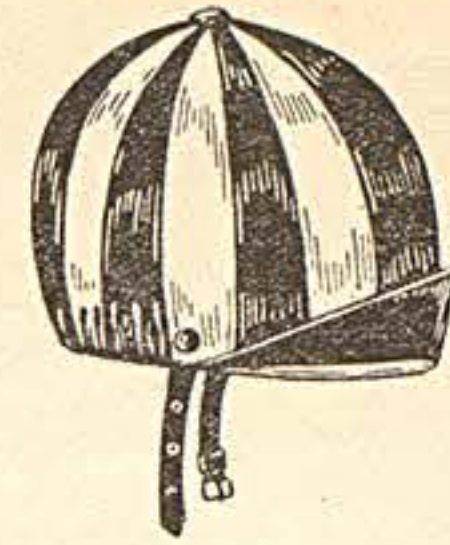

Nr. 4588

**Damenkappe**

ohne Nackenschutz  
 aus prima Nappaleder, vorn mit Schirm, hinten mit Gummizug, einfarbig oder bunt je nach Wunsch mit Satinfutter . . .

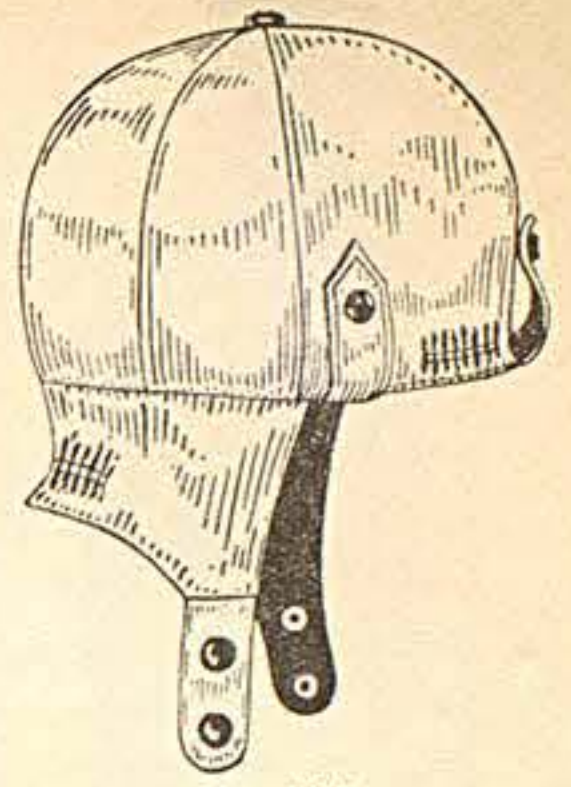

Nr. 4589

**Damenkappe** vorn u. hinten m. Gummizug  
 mod. Fassung, aus prima braunem Nappaleder mit Satinfutter . . .



Nr. 4590

**Hohe Ledergamaschen**

33 cm hoch, aus prima Vachette-Leder, gewalkt, ohne Hinternaht. Saubere Ausführung. Beste Verarbeitung. Erstklassiges Material.  
 per Paar . . .

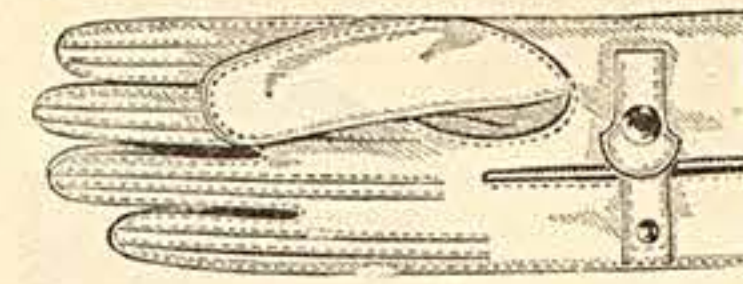

**Fahrhandschuhe**

ohne Manschette, aus prima Nappaleder  
 Nr. 4591 ohne Futter . . .  
 „ 4591a m. Wollfutt. u. Gummiz. „  
 „ 4591b mit Kanin-Pelzfutter „  
 „ 4591c mit Lamm-Pelzfutter . . .

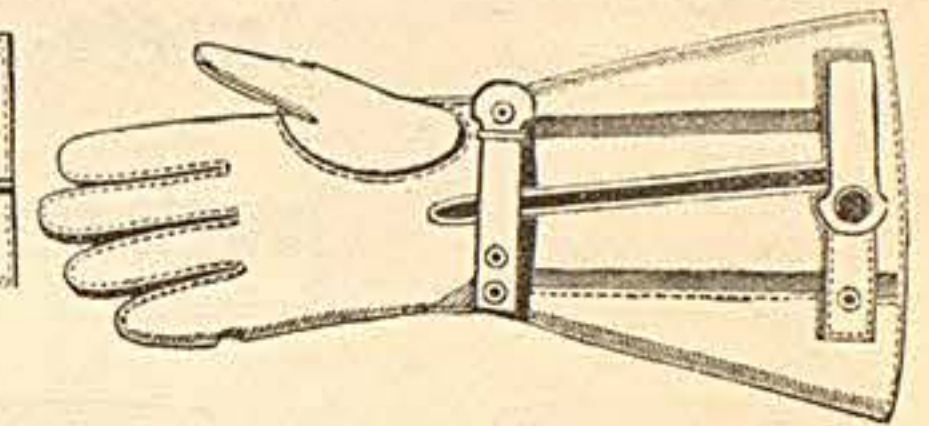

Nr. 4592 **Fahrhandschuhe**

mit großer, langer, weicher Manschette, aus prima Nappaleder mit Riegelverschluss . . .  
 Nr. 4592a dto. mit Wollfutter . . .  
 „ 4592b dto. mit Kanin-Pelzfutter . . .  
 „ 4592c dto. mit Lamm-Pelzfutter . . .



Nr. 4590a

**Motorradfahrer-Gamasche**

einfach u. praktisch, kein zeitraubendes Knöpfen. Aus prima wasserdicht. Körperstoff . . .

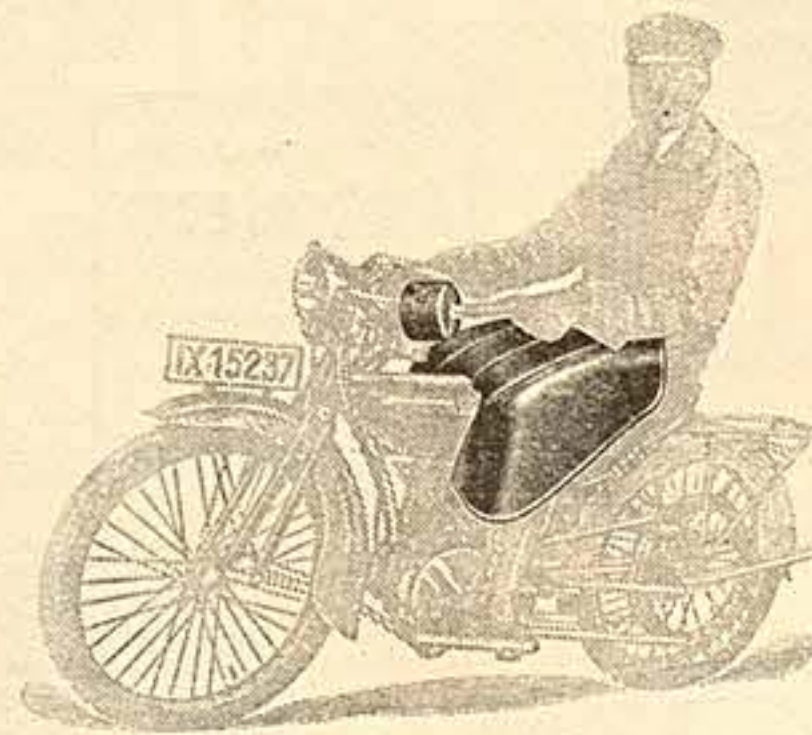

Nr. 4593

**Knie- und Leibschrützer**

für jeden Motorradfahrer, bester Schutz gegen Regen und Kälte. Aus prima Körperstoff, olivfarbig, wasserdicht gummiert . . .

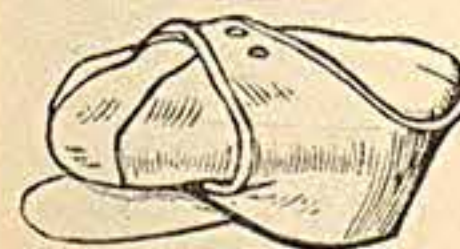

Nr. 4594 **Automütze**

in Ballonform aus la braunem Leder mit Klappe . . .  
 Nr. 4594a Dieselbe ohne Klappe . . .

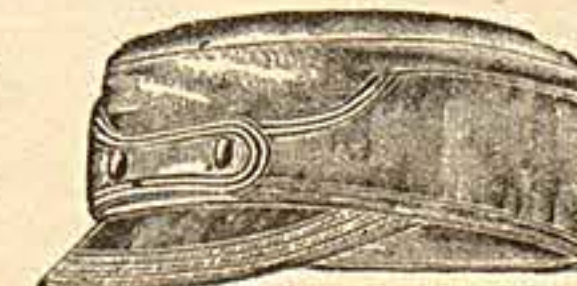

Nr. 4595 **Automütze**

in Skiform mit Satinfutter aus prima braunem Leder mit Klappe . . .  
 Nr. 4595a Dieselbe, jedoch aus imprägniertem Stoff . . .



Nr. 4596

**Prima wollene Autodecke**

doppelseitig, aus bestem Kamelhaar, Innenseite kariert, mit prima Ledereinfassung. Größe 130x200 cm . . .

Nr. 4596a

Dto. wie vor, jedoch mit Bordereinfassung . . .

Nr. 4596b

Dto. wie vor, jedoch leichtere Ausführung . . .



**Orig. Oesten  
Auriga-Emaillelack**

nur in schwarz

- Nr. 4664 Kleine Dose . . . //
- " 4665 1/2 kg " " " //
- " 4665a 1/2 " " " //
- " 4665b 1 " " " //

**Schmier-Oel**

- hellgelb, la Vaselineöl
- Nr. 4600 30 gr Inhalt //
- 4601 50 " " //
- 4602 75 " " //
- 4603 100 " " //
- weißes, la Vaselineöl
- Nr. 4604 30 gr Inhalt //
- 4605 50 " " //
- 4606 75 " " //
- 4607 100 " " //

**Torpedo-  
oder  
Juwelo-Oel**

etwa 30 gr Inhalt



**Feinste Vaseline**

- Nr. 4621 1/4 kg Büchse //
- 4622 1/2 " " //
- 4623 1 " " //
- 4624 1 1/2 " " //



**Nr. 4625 Feinstes konsistentes  
Kugellagerfett Elektro**



**Kettenglätte**

- Nr. 4629 kleine Dose . . . per Stück //
- 4630 große " " " //



Nr. 4619 Vaseline in kleinen Dosen, rund oder 4eckig //



Nr. 4620 Kugellagerfett in kl. rund. od. viereckig. Dosen //



Nr. 4626 Spezial-Kugellagerfett in gesetzl. geschützter Patent-Tube mit Injektionspitze für Fahrräder, Motorräder und Automobile. Das Fett wird unter Druck stets bis an die Reibungsfläche der Kugellager gepreßt //



Nr. 4632 100 gr Dose //



Nr. 4635 Putztücher gelb, aus feinem, weichem Gewebe, Größe 40x40 cm per Stück //



**ELECTRO-PUTZKASTEN**

Nr. 4631 enthaltend: 1 Kettenbürste, 1 Blechflasche Petroleum, 1 Kanister Fahrradöl, 1 Dose Kugellagerfett, 3 Putzlappen, 1 Speichenbürste, 1 Dose Vaseline, 1 Dose Kettenglätte, 1 Polierlappen Brenneradnadeln, alles in Holzkasten 34x10x8 cm //



**Nr. 4637 Eoipso-Rostentferner**

wird wie ein Radiergummi angewendet, hinterläßt blanke Fläche per Stück //

Nr. 4638 Auf Karton 24 Stück geheftet //

**Orig. Oesten-Emaillelack**

hochglänzend und haltbar

- Nr. 4656 schwarz per Dose //
- 4657 weiß " " //
- 4658 grün " " //
- 4659 rot " " //
- 4660 blau " " //
- 4661 gelb " " //
- 4662 grau " " //
- 4663 braun " " //



**Ofenlacke**

Nr. 4666

**Grundlack**

schwarz per kg //

**Ueberzugslack**

Nr. 4667 schwarz p. kg //

4668 weiß " " //

4669 bunt " " //



**Emaillelack**

Nr. 4670

schwarz in Steinkrücken einschließl. Pinsel am Korke //



**Aluminium-Motorfarbe**

zum Anstrich von Motor, Kühler etc

Nr. 4671

p. 100 g-Dose //

Nr. 4672

p. 250 g-Dose //

**Emaillelack Gloria oder Elektro**

für Lufttrocknung in kleinen Dosen

- Nr. 4640 schwarz per Dose //
- 4641 weiß " " //
- 4642 holzfarb. " " //
- 4643 rot " " //
- 4644 gelb " " //
- 4645 braun " " //
- 4646 blau " " //
- 4647 grün " " //
- 4648 lila " " //
- 4649 elfenbein " " //
- 4650 grau " " //
- 4651 schw. 1/2 kg Büchse //
- 4652 " 1/2 " " //
- 4653 " 1 " " //
- 4654 bunt 1 " " //
- 4655 weiß 1 " " //



Nr. 477 Guter flacher Haarpinsel mit lackiertem Stiel . . . //

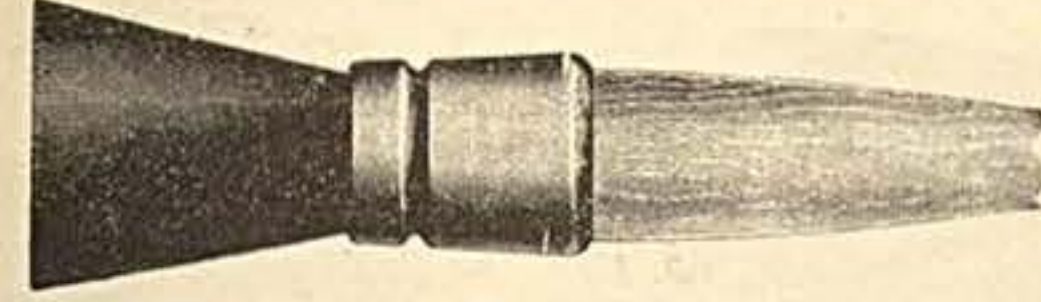

Nr. 4674 Extra großer Werkstattpinsel in gepreßten Patentkapseln aus allerfeinstem Haar St. //



Nr. 4675 Großer Lackierpinsel für Werkstattgebrauch aus feinsten schwarzen Borsten . . . . . St. //



Nr. 4676 Kleiner Pinsel von guten schwarzen Borsten St. //

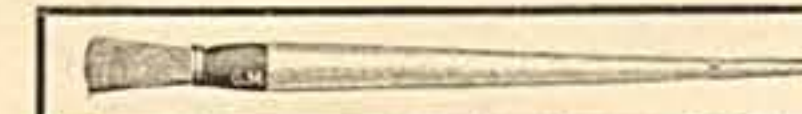

Nr. 4677 Kleiner Reparaturpinsel 10 St. //



**Collonil**

vorzügliches Kupplungsöl in Blechflaschen

- Nr. 4678 100 g Inhalt //
- 4679 175 " " //
- 4680 250 " " //
- 4681 1/2 kg " " //
- 4682 1 " " //



**Collonil-Edelpaste**

zum Auffrischen der Lederpolsterung, erzeugt wunderbaren Hochglanz. In Flaschen

- Nr. 4683 200 g Inh. //
- 4684 400 " " //



**Sidal-Putzkream**

- Nr. 4685 150 g Inh. //
- 4686 300 " " //
- 4687 700 " " //
- 4688 1 kg " " //
- 4689 2 1/2 " " //



**Solarine-Putzkream**

- Nr. 4690 1/2 kg Inh. //
- 4691 1/4 " " //
- 4692 1/8 " " //
- 4693 1 " " //
- 4694 2 1/2 " " //



**Auto-Doktor**

das vollendete Pflegemittel, dient zur Auffrischung u. Erhaltung der Lackierung u. als Rostschutzmittel der Metallteile

- Nr. 4695 Kleine Packung für Fahrräder u. Motorräder //
- Nr. 4696 Große Packung für Autos . . . //



**Stahlfelge, flaches Profil**  
26 od. 28 x 1 1/8 od. 1 1/2, 32, 36 od. 40 Loch  
Nr. 4700 schwarz emailliert  
4701 R.T. farbig emailliert  
4702 do schwarz emailliert in der Mitte mit blauen, roten oder grünen Streifen  
4703 do gasvernickelt, nur 28 x 1 1/8, 32 oder 36 Loch



Felgen für **Jugendräder**  
Lieferbar in 16, 18 u. 20 x 1 1/2 mit 20, 24, 32 oder 36 Loch und 22 od. 24 x 1 1/2 mit 32 od. 36 Loch  
Nr. 4704 schwarz emailliert  
4705 R.T. farbig



**Hohlstahlfelgen** 28 x 1 1/4  
Nr. 4706 schwarz  
4707 R.T. farbig  
**Neu! Hohlstahlfelgen**  
28 x 1 1/4 x 1 3/4  
Nr. 4708 schwarz  
4708a R.T. farbig



**Westwoodfelgen**  
für Drahtreifen, lieferbar in 28 x 1 1/8 x 1 1/2 od. 1 3/8 mit 32 od. 36 Loch  
Nr. 4709 schwarz  
4710 R.T. farbig  
4711 vernickelt



Nr. 4712  
**Fliegerfelge** für Drahtreifen aus Leichtmetall extra schmales Profil, lieferbar in 28 x 1 1/8 x 1 3/4, 32 und 36 Loch, R.T. farbig



**Doppelhohlstahlfelgen für Wulstreifen**  
28 x 1 1/2 oder 1 1/4, 32 und 36 Loch  
Nr. 4713 roh, nur 1 1/2  
4714 schwarz  
4715 R.T. farbig



**Doppelhohlstahlfelgen für Drahtreifen**  
Lieferbar in 28 x 1 1/8 x 1 3/4 mit 32 und 36 Loch  
Nr. 4716 schwarz  
4716a R.T. farbig



**Rohrstahlfelgen** aus nahtlosem Stahlrohr für Drahtreifen  
Lieferbar in 28 x 1 1/8 x 1 3/4 od. 1 1/2 mit 32, 36 oder 40 Loch  
Nr. 4717 schwarz  
4718 R.T. farbig



**Transportradfelgen**  
Lieferbar in 26 und 28 x 1 3/4 oder 2" mit 32, 36 oder 40 Loch  
Nr. 4719 roh, ungebohrt  
4720 schwarz emailliert



**Motorradfelgen** leichtere Ausführung  
Lieferbar in 24, 26 und 28 x 2, 2 1/4, 2 3/4 und 3" mit 32, 36 und 40 Loch  
Nr. 4721 roh, ungebohrt  
4722 schwarz emailliert



**Motorradfelgen** schwere Ausführung  
Lieferbar in 24, 26 und 28 x 2", 2 1/4, 2 3/4 oder 3" mit 32, 36 und 40 Loch  
Nr. 4723 roh, ungebohrt  
4724 schwarz emailliert

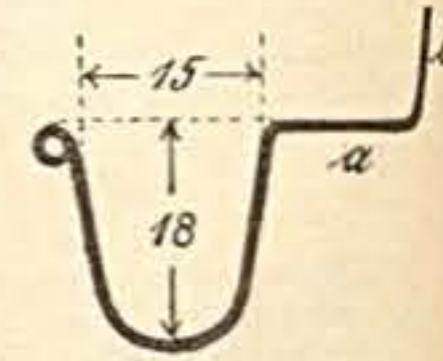

**Keilriemenfelge**  
Schenkel a = 15 mm  
Nr. 4725 300 mm Ø  
4726 350 " Ø  
4727 400 " Ø  
4728 450 " Ø  
4729 500 " Ø



**Holzfelge für Drahtreifen** 28 x 1 1/8 od. 1 3/4  
Nr. 4730 Fabrikat Hawa  
4731 Fabrikat Orig. Kundtz „Errtee“



Nr. 4732 **Orig. Wächter Holzfelge** für Drahtreifen 28 x 1 1/8 x 1 3/4 od. 1 3/8



**Holzfelge für Schlauchreifen** 27 x 1"  
Nr. 4738 Fabrikat Hawa  
4738a Fabrikat Wächter  
4739 Fabrikat Orig. Kundtz „Errtee“

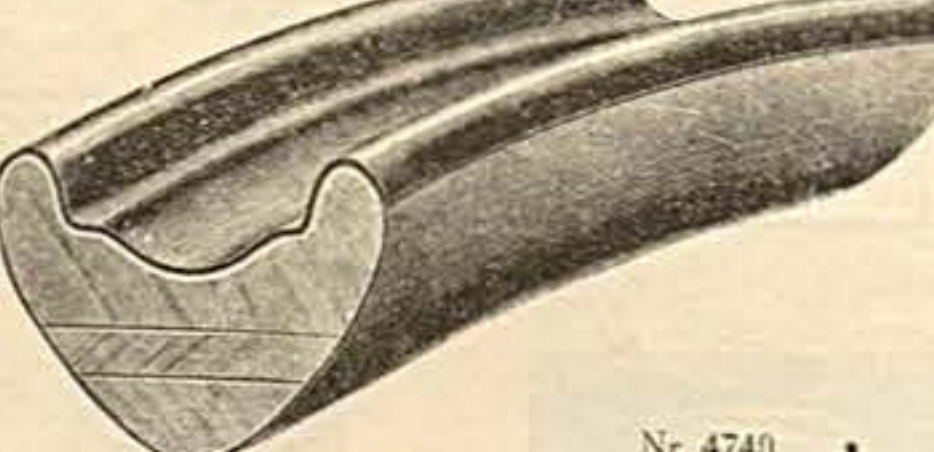

Nr. 4740 **Holzfelge mit Aluminiumeinlage** für Drahtreifen 28 x 1 1/8 x 1 3/4 od. 1 3/8



Nr. 4741 **Holzfelge für Schlauchreifen** hohes Profil, Fabrikat Hawa  
Nr. 4741a dto. Fabrikat Wächter



Nr. 4742 Nr. 4743  
**Riemenfelgenklemme**  
Nr. 4742 leichte Ausführung 10 Stück  
Nr. 4743 schwere Ausführung 10 Stück

No. 402  
Nr. 4740  
**Keilriemenfelge**  
Schenkel a = 30 mm  
Nr. 4749 300 mm Ø  
4750 350 " Ø  
4751 400 " Ø  
4752 450 " Ø  
**Keilriemenfelge** ohne Ansatz für F. u. S. Motor-Übersetzungsnahe  
Nr. 4744 300 mm Durchmesser  
4745 350 " Ø  
4746 400 " Ø  
4747 450 " Ø  
4748 500 " Ø



**MUTH FELLE**  
HANS MUTH HOLZFELGENFABRIK A.-G.  
KOTZSCHENBRODA - DRESDEN

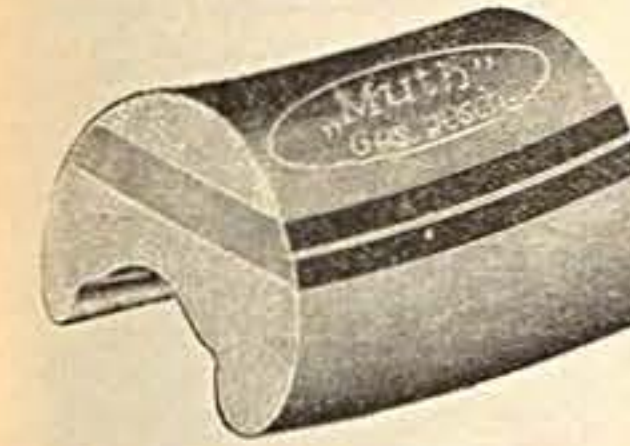

**Muth-Drahtreifenfelge**  
dreifach verleimt  
naturfarbig lackiert, mit 2 schwarzen Streifen  
Nr. 4800 Größe 28 x 1 1/4 x 1 3/4  
4801 " 28 x 1 1/4 x 1 1/2  
4802 " 28 x 1 1/8 x 1 3/4



**Muth-Schlauchreifenfelge** Straßenmodell  
naturlackiert  
Nr. 4806 Größe 27 x 1  
4807 " 24 x 1

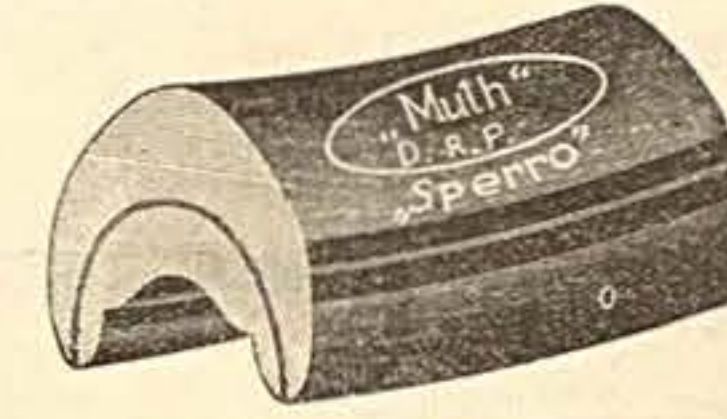

**Muth-Sperro-Holzfelge (D. R. P.)**  
für Drahtreifen, aus besten Edelhölzern hergestellt, mit einer Sperrholzeinlage, durch welche die Stabilität bedeutend erhöht wird. Mehrfach mit bestem Kopal-Lack lackiert, wodurch unbegrenzte Wetterbeständigkeit. Besonders erprobtes eigenartiges Leimverfahren.  
Nr. 4803 Größe 28 x 1 1/4 x 1 3/4  
4804 " 28 x 1 1/8 x 1 3/4  
4805 " 28 x 1 1/2 x 1 3/4



**Muth-Schlauchreifenfelge** Rennmodell  
naturlackiert  
Nr. 4808 Größe 27 x 1  
4809 " 24 x 1

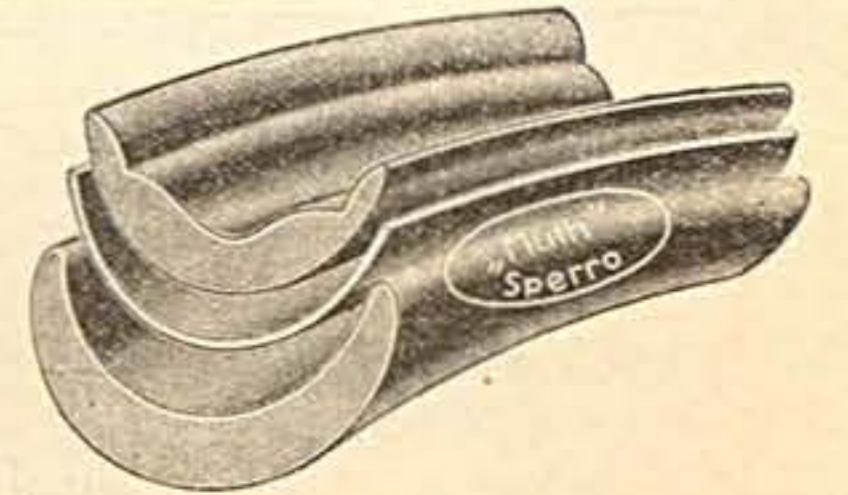

**Muth-Schlauchreifenfelge** Bahnmodell  
naturlackiert  
Nr. 4810 Größe 27 x 1  
4811 " 24 x 1

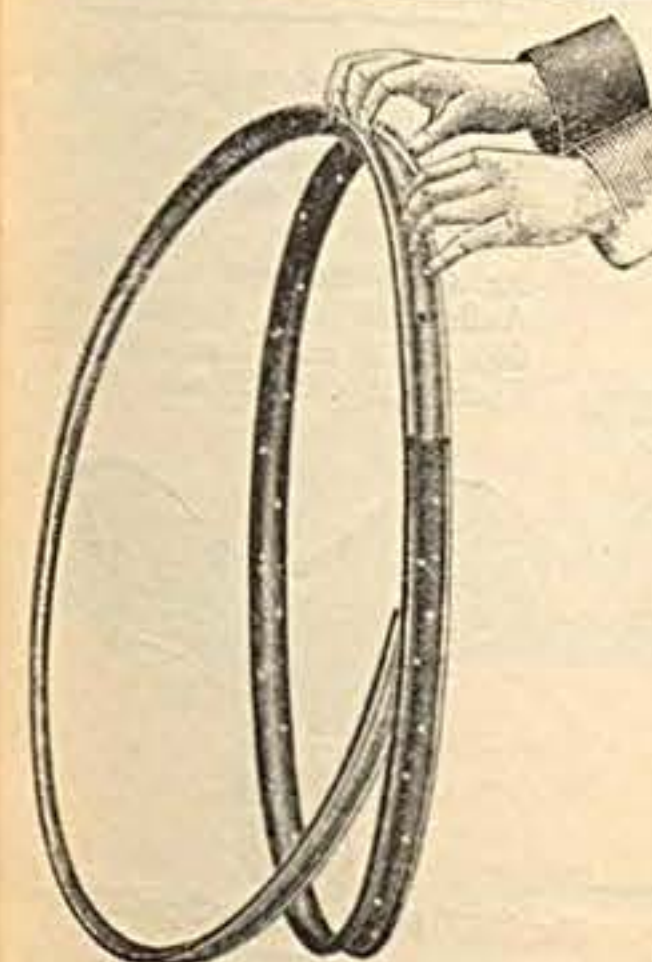

**Aluminium-Rostschutz-Einlage**  
aus einem Stück bestehend, beste, einfachste und unübertreffliche Schutz-einlage, läßt sich außerordentlich leicht montieren. Läßt kein Wasser an die Bereifung herankommen. Preis per Garnitur je 1 Streifen für Vorder- und Hinterrad . . .

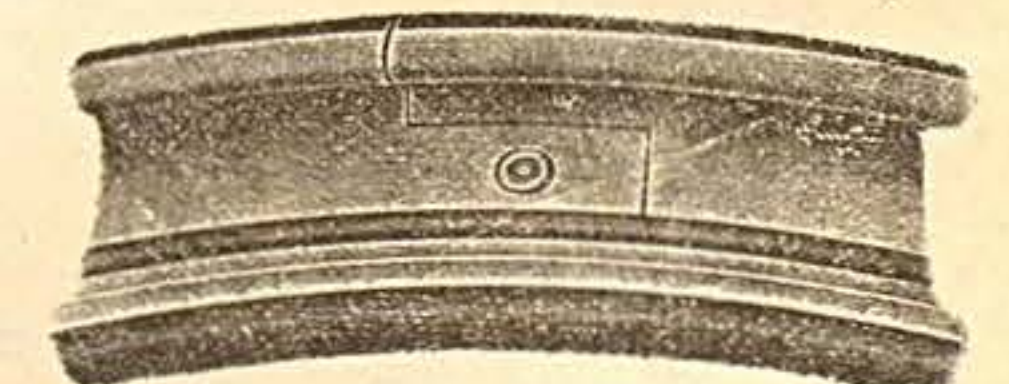

Nr. 4812  
Nr. 4813  
**Aluminium-Rostschutz-Einlage**  
bestehend aus je 2 schmalen Streifen für Vorder- und Hinterrad, per Garnitur = 4 Stück . . .

Nr. 4900 **Speichen, 1,8 mm stark nur la Fabrikate vernickelt, komplett mit vernickelten Messingnippeln**  
 Lieferbar: 205, 210, 215, 220, 225, 230, 235, 240, 245, 250, 255, 260, 265, 270, 275, 280, 285, 290, 295, 300, 305, 310 und 315 lang . . . . . per 100 Stück //

Nr. 4901 **Orig. Union Nova Speichen nichtrostend, 1,8 mm stark**  
 Lieferbar: 295, 300, 305, 310 und 315 mm lang mit Nippel per 100 Stück //

Nr. 4902 **Speichen, 2 mm stark vernickelt, mit vernickelten Messingnippeln**  
 Lieferbar: 295, 300 und 305 mm lang . . . . . per 100 Stück //

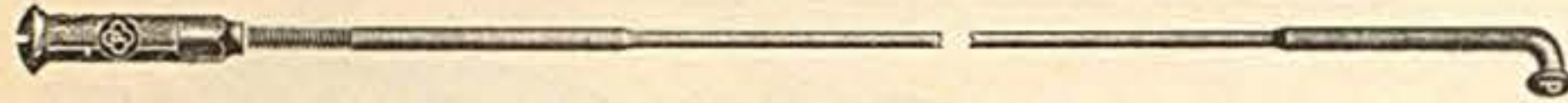

**Doppeldickend-Speichen, 1,8 mm vernickelt. Lieferbar: 295, 300, 305, 310 und 315 mm**  
 Nr. 4903 mit vernickelten Messingnippeln für Stahlfelgen per 100 Stück //



Nr. 4905 **Speichen, 2,5 mm stark vernickelt, mit vernickelten Messingnippeln**  
 Lieferbar: 110, 205, 210, 215, 220, 225, 230, 235, 240, 245, 250, 255, 260, 265, 270, 275, 280, 285, 290, 295, 300, 305 und 310 mm lang . . . . . per 100 Stück //

Nr. 4906 **Speichen, 3 mm stark vernickelt, mit vernickelten Messingnippeln**  
 Lieferbar: 220, 225, 230, 235, 240, 245, 250, 255, 260, 265, 270, 275, 280, 285, 290, 300, 305 und 310 mm lang . . . . . per 100 Stück //

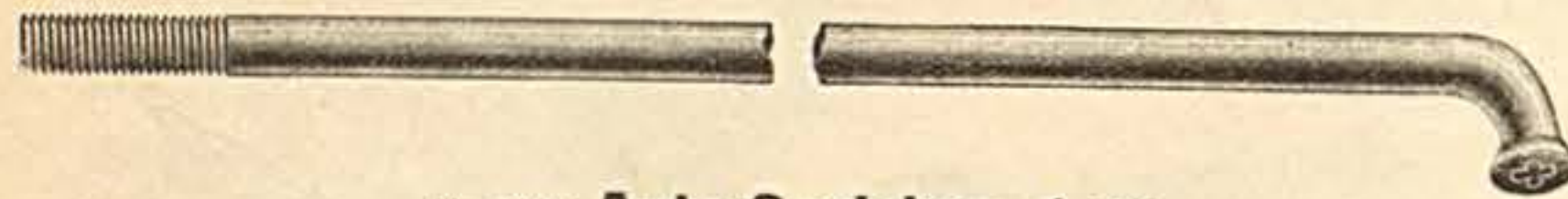

Nr. 4907 **Auto-Speichen, 4 mm unvernickelt, mit unvernickelten Stahlrippeln**  
 Lieferbar: 180, 185, 190, 195, 200, 205, 210, 215, 220, 225, 230, 235, 240, 245, 250, 255, 260, 265, 270, 275, 280, 285, 290, 295 und 300 mm lang . . . . . per 100 Stück //

Nr. 4908 **Auto-Speichen, 4,5 mm unvernickelt, mit unvernickelten Stahlrippeln**  
 Lieferbar: 200, 205, 210, 215, 220, 225, 230, 235, 240, 245, 250, 255, 260, 265, 270 und 275 mm lang per 100 Stück //

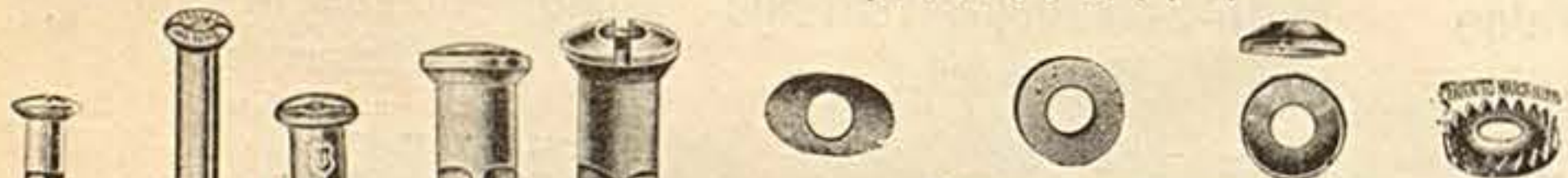

**Nippel-Unterlegscheiben**  
 Nr. 4918 oval, p. 100 St. //

Nr. 4919 rund, flach per 100 Stück //

Nr. 4920 rund, gewölbt per 100 Stück //

Nr. 4921 gezackt per 100 Stück //

**Speichennippeln**  
 Nr. 4909 1,8 mm Stahl unvernick., p. 100 St. //

" 4910 1,8 " Messing vernick. " 100 " "

" 4911 2 " " " " 100 " "

" 4912 2,5 " " " " " 100 " "

" 4913 3 " " " " " 100 " "

" 4914 1,8 f. Holzfelg., 22 mm lg. " 100 " "

" 4915 1,8 " " 25 " " " 100 " "

" 4916 4 Stahl unvernickelt " 100 " "

" 4917 4,5 " " " " 100 " "

**Nr. 4922 Speichenspanner**  
 10 Stück . . . . . //

**Nr. 4923 Speichenspanner**  
 dreiteilig. . . . . 10 St. //

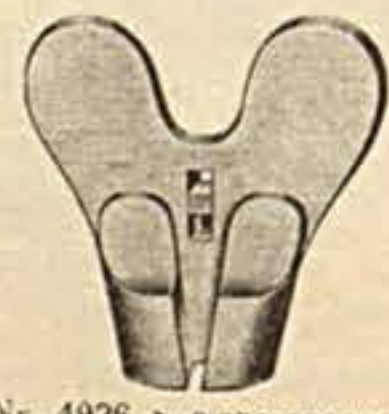
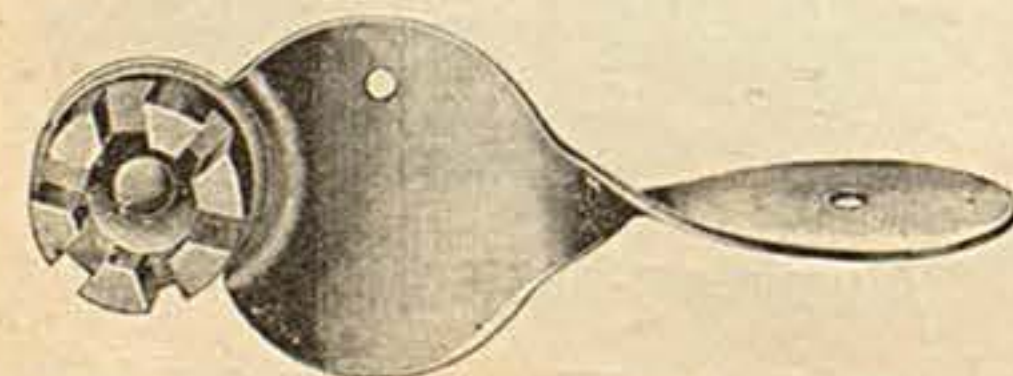

Nr. 4925 **Speichen-Spanner**  
 äußerst handlich und praktisch, 10 St. //

Nr. 4926 **Speichenspanner**  
 Temperguß, verstellbar 10 Stück //

Nr. 4927 **Einfacher Speichenspanner**  
 10 Stück. //



Nr. 4928 **Speichenschrank D. R.**  
 mit 10 Speichenfächern und 2 Schiebkästen  
 Nr. 4929 dto., 1a Ausführung mit 12 Fächern u. 3 Schiebkästen //



Nr. 4930 **Schiebkastenholzregal für Ersatzteile**  
 mit 25 Schiebläden, Außenmaß d. ganzen Regals 67x49x19,5 cm //

Nr. 4931 Dasselbe, jedoch 12 cm tief also Außenmaß 67x50x31,5 cm //



Nr. 4932 **Holzregal m. 49 Fächern für Ersatzteile.** Außenmaß des ganzen Regal 52x61x9,5 cm Innenmaß eines Faches 65x82x80 mm //

Nr. 4933 **Holzregal m. 64 Fächern** Außenmaß des ganzen Regal 60x70x9 cm, Innenmaß eines Faches 65x82x80 mm //



**Billige Vorderradnabe**

Nr. 4940 32 Loch . . . . . //

4941 36 . . . . . //

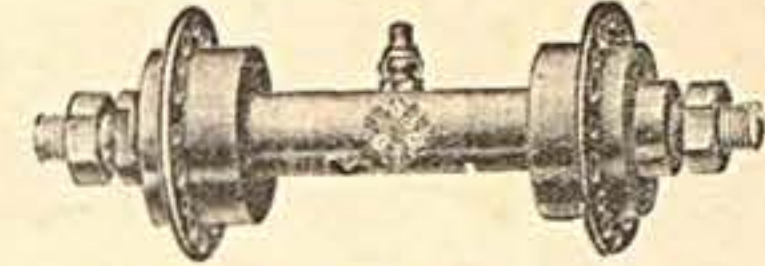

**Orig. Pränafa Vorderradnabe**

Nr. 4942 32 Loch . . . . . //

" 4943 36 . . . . . //

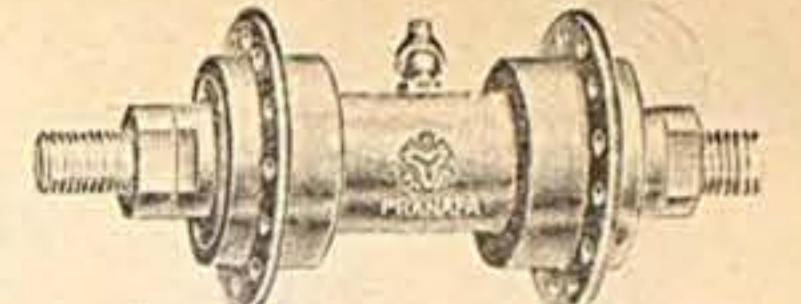

Nr. 4944 **Orig. Pränafa Vorderradnabe extra stark für Kinderräder**

20, 24, 32 und 36 Loch //

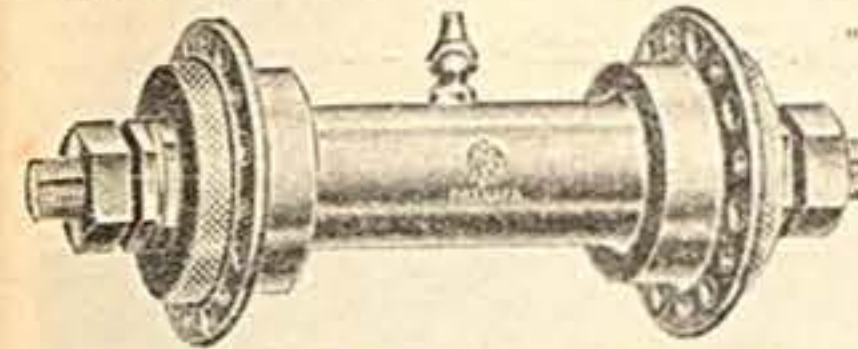

**Orig. Pränafa Vorderradnabe mit Konus-Gegenmutter**

Nr. 4945 mit 32 Loch //

" 4945a " 35 " //

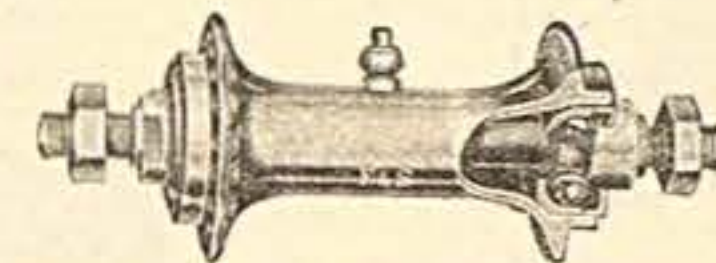

**Orig. F. & S. Vorderradnabe**

Nr. 4946 32 Loch . . . . . //

" 4947 36 . . . . . //

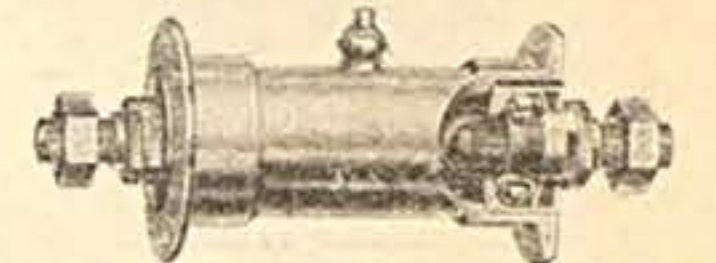

**Orig. F. & S. Vorderradnabe D. C.**

Nr. 4948 32 Loch . . . . . //

" 4949 36 . . . . . //

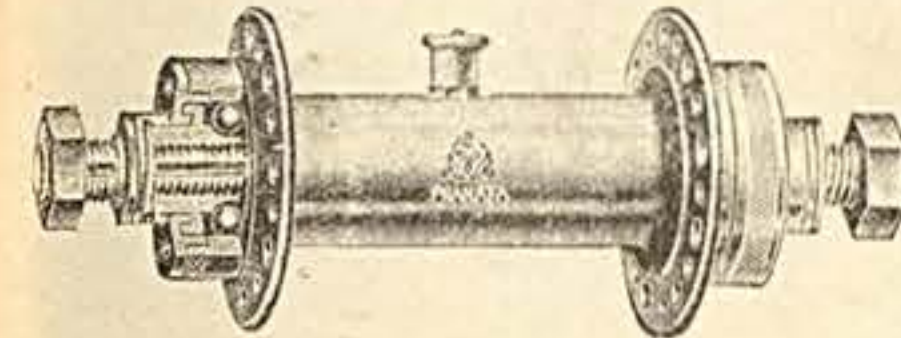

**Pränafa Präzisions-Vorderradnabe**

m. Konus-Gegenmutter, ölhaltend u. vollkommen staubdicht abgeschlossen, mit eingeschraubten Staubdeckeln

Nr. 4950 32 Loch . . . . . //

4951 36 . . . . . //

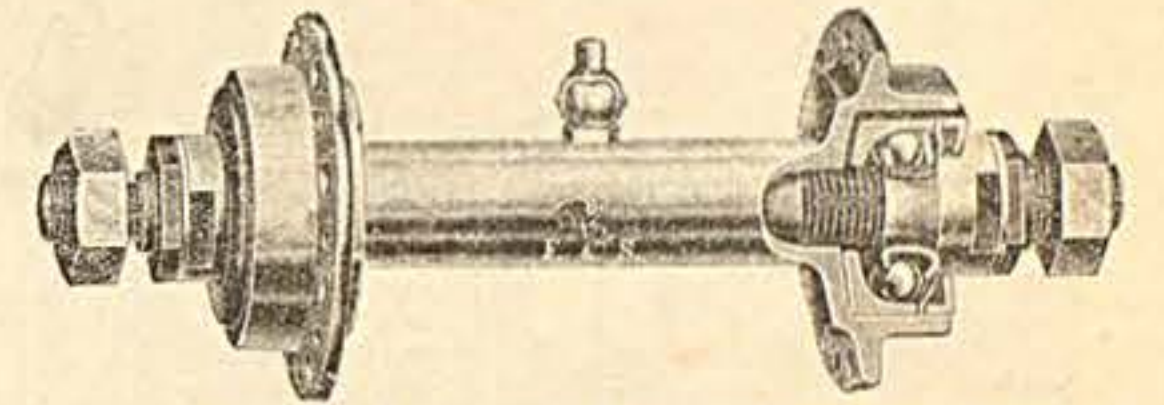

**Orig. F. & S. Vorderrad-Rennnabe Mod. H.**

Nr. 4952 32 Loch . . . . . //

" 4953 36 . . . . . //

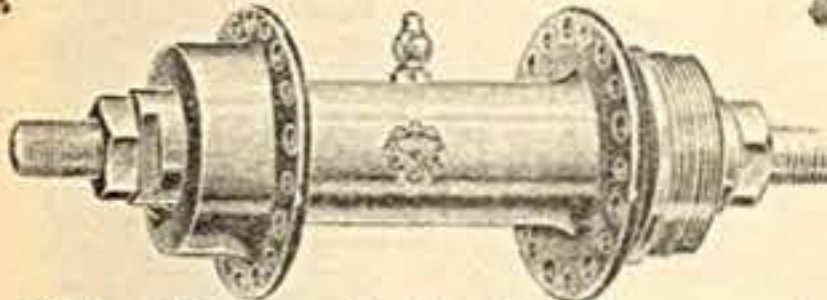

**Billige Hinterradnabe für Tourenrad**

Nr. 4954 36 Loch //

Nr. 4955 10 Loch //

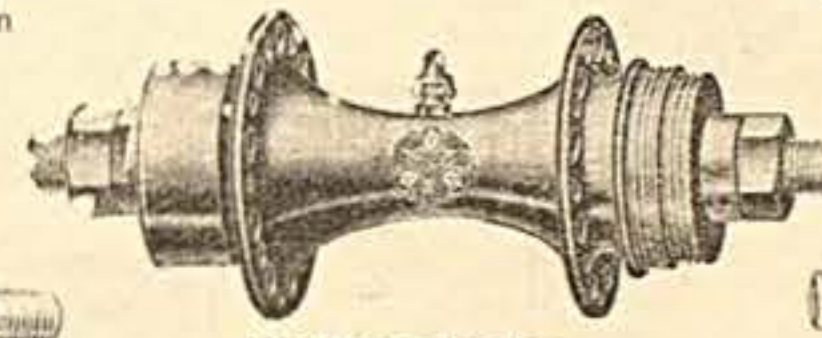

**Hinterradnabe**

geschweiftes Modell

Nr. 4956 Orig. F. & S. 36 Loch //

" 4957 " " 40 " //



**Hinterradnabe, schmal, für Kinderräder**

Nr. 4958 24 u. 36 Loch //

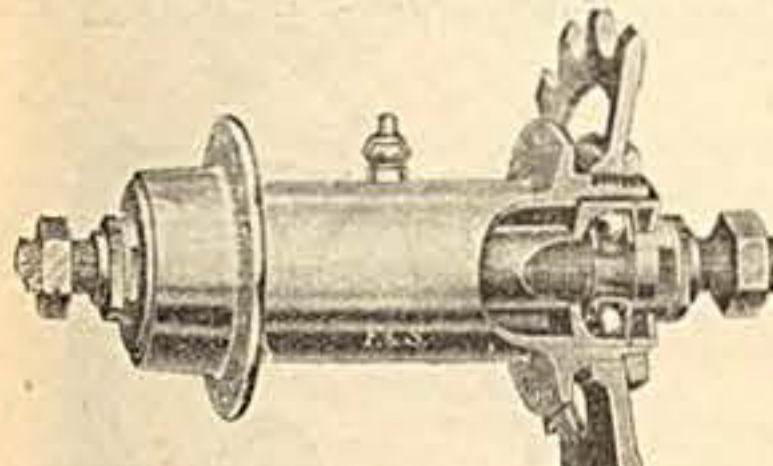

**Orig. F. & S. Hinterradnabe D. C.**

Nr. 4959 36 Loch //

Nr. 4960 10 Loch //

**Achtung!**  
 Sämtliche Hinterradnaben werden **ohne Zahnkranz** jedoch mit Kontring geliefert  
**Achtung!**

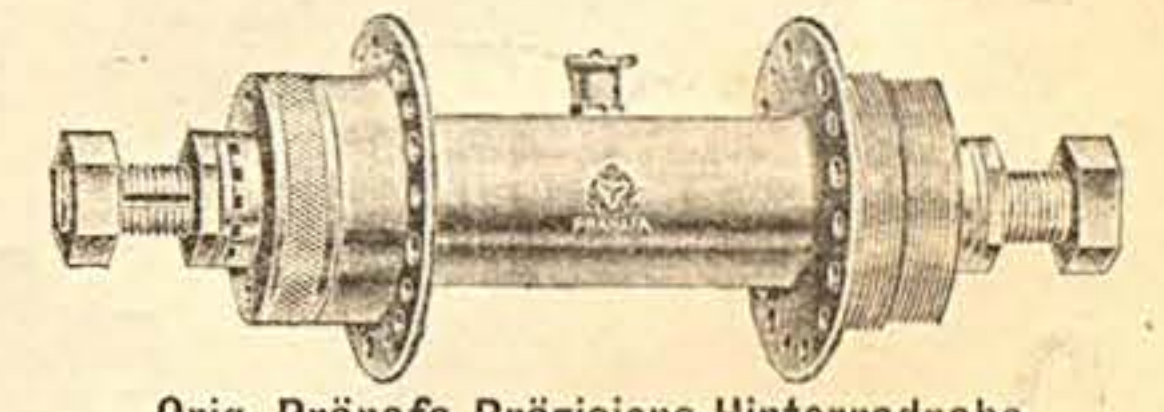

**Orig. Pränafa Präzisions-Hinterradnabe**

mit Konus-Gegenmutter, vollkommen staubdicht und ölhaltend abgeschlossen, mit eingeschraubten Staubdeckeln.

Nr. 4961 36 Loch //

Nr. 4962 10 Loch //

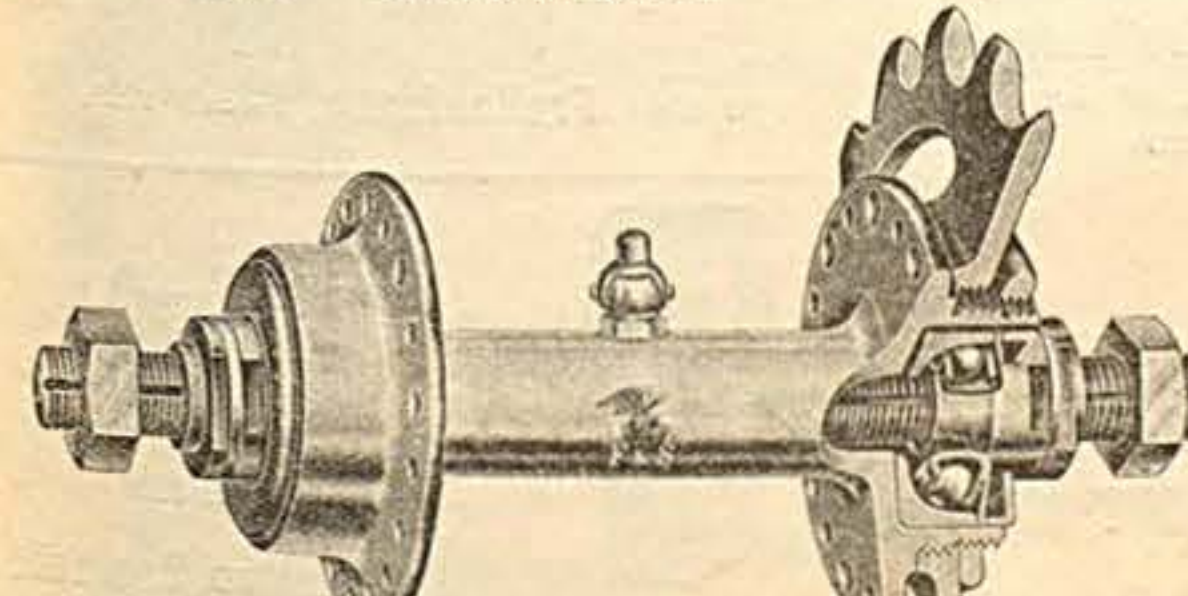

**Orig. F. & S. Hinterradnabe**

Rennmodell H.

Nr. 4963 36 Loch //

Nr. 4964 40 Loch //

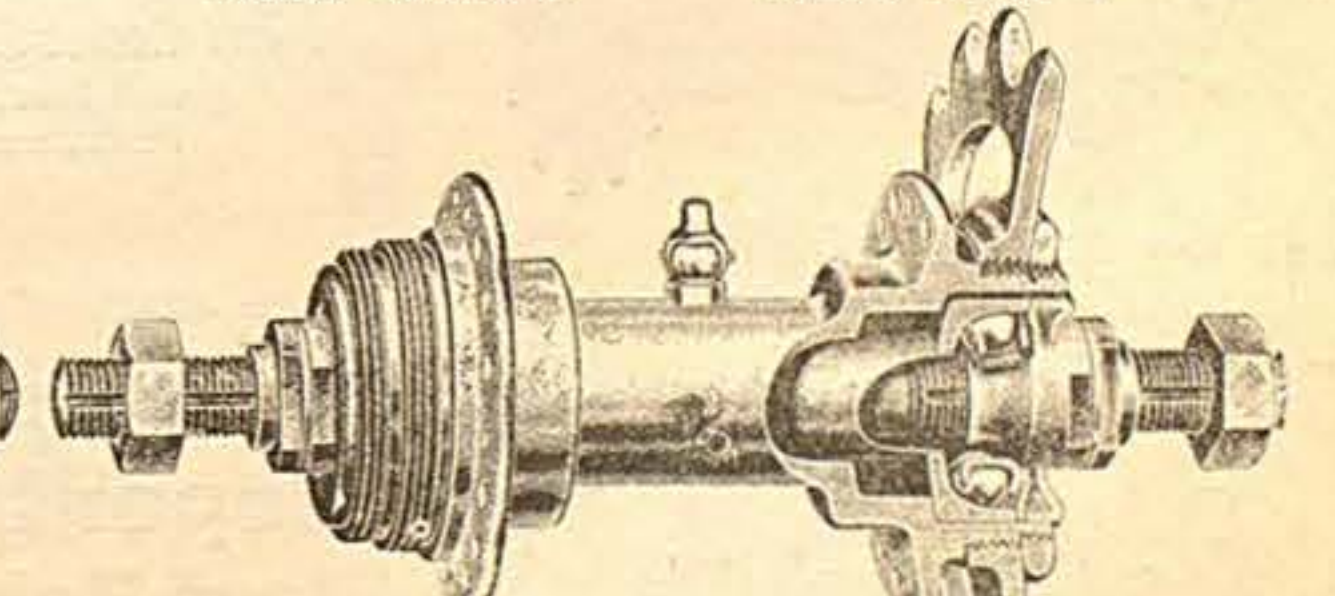

**Orig. F. & S. Hinterradnabe**

mit beiderseitigem Zahnkranzgewinde

Nr. 4965 36 Loch //

Nr. 4966 40 Loch //

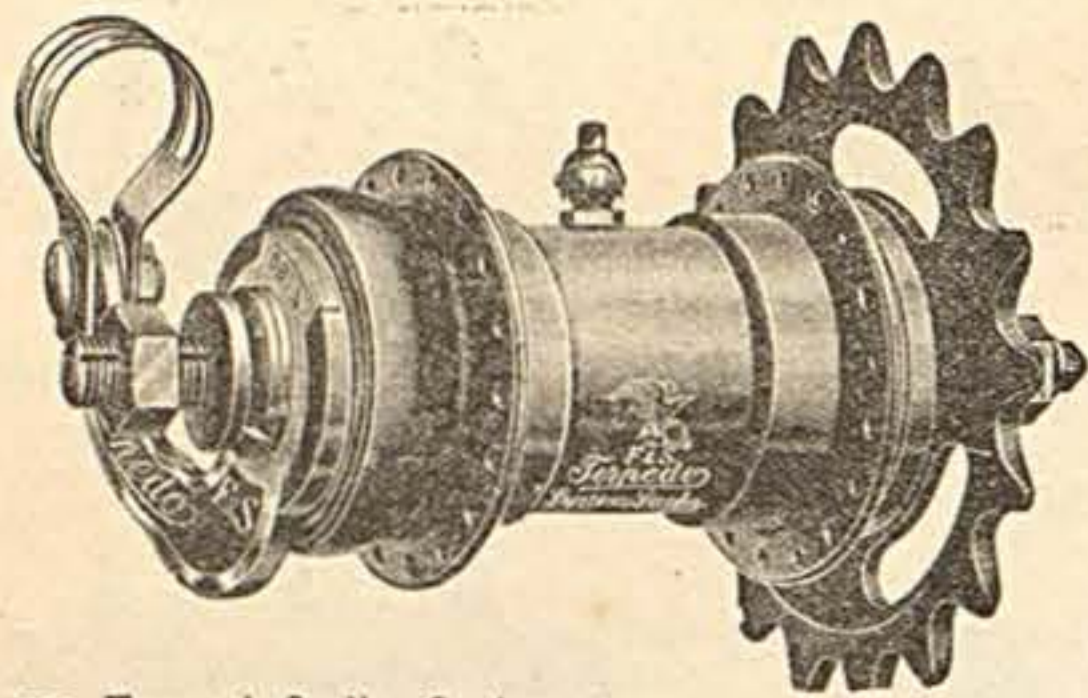

Nr. 4970 Torpedofreilaufnabe 32, 36 oder 40 Loch, mit normalem Zahnkranz

4971 Torpedofreilaufnabe Modell 1907, extra stark für Leichtmotorrad für 2 1/2 mm Speichen

4972 Motor-Torpedonabe für ganz schwere Motorräder

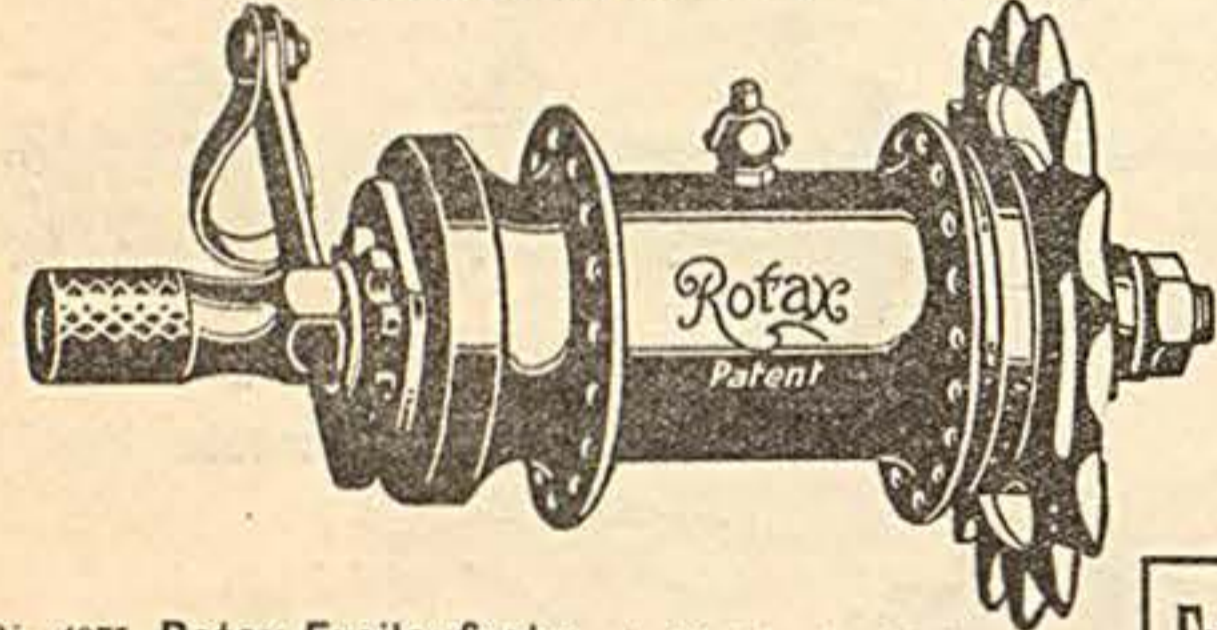

Nr. 4975 Rotax-Freilaufnabe mit 32, 36 oder 40 Loch, mit normalem Zahnkranz

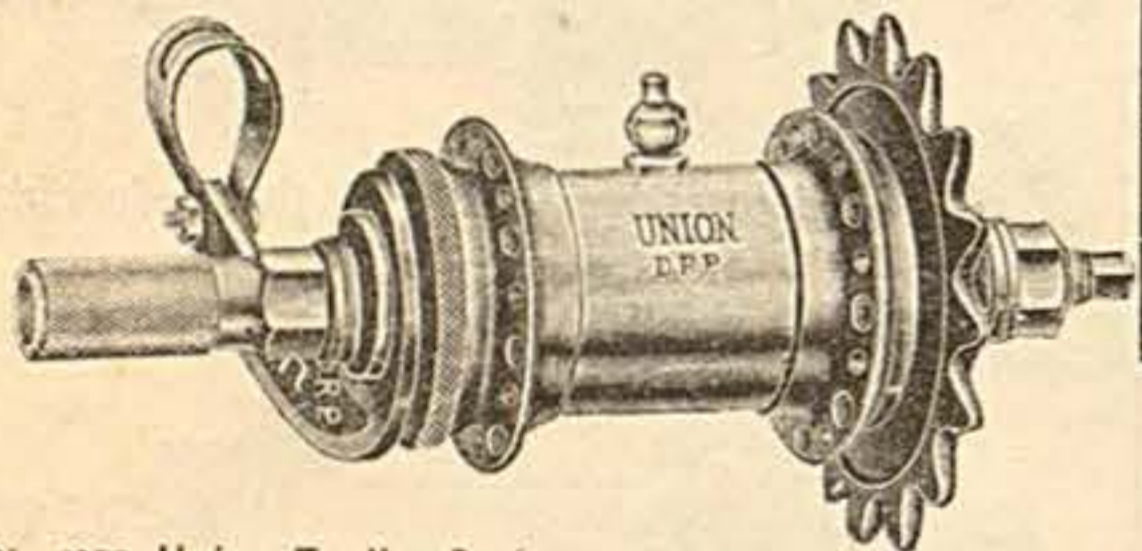

Nr. 4977 Union-Freilaufnabe, 32, 36 oder 40 Loch

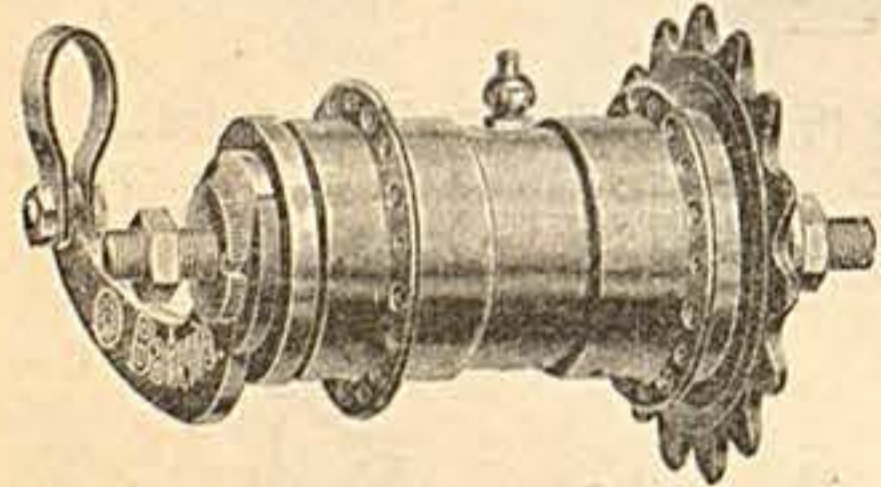

Nr. 4979 Badenia-Freilaufnabe 32, 36 oder 40 Loch, mit Rücktrittbremse

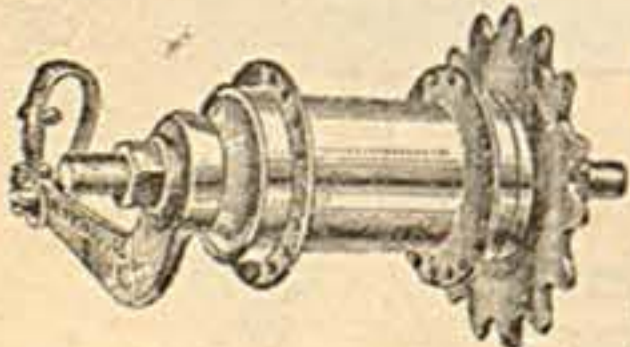

Orig. amerikanische New Departure Freilauf-Nabe mit Lamellenbremse, lieferbar mit 32 und 36 Loch, Zahnkranz mit B. S. A. Gewinde per Stück

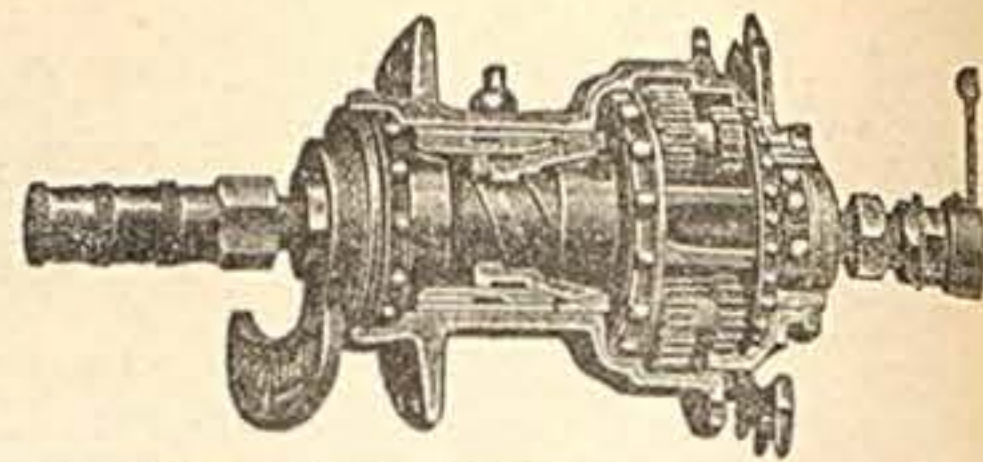

Nr. 4973 Doppel-Torpedonabe mit 2 Uebersetzungen

4974 Dreigang-Torpedonabe mit 3 Uebersetzungen

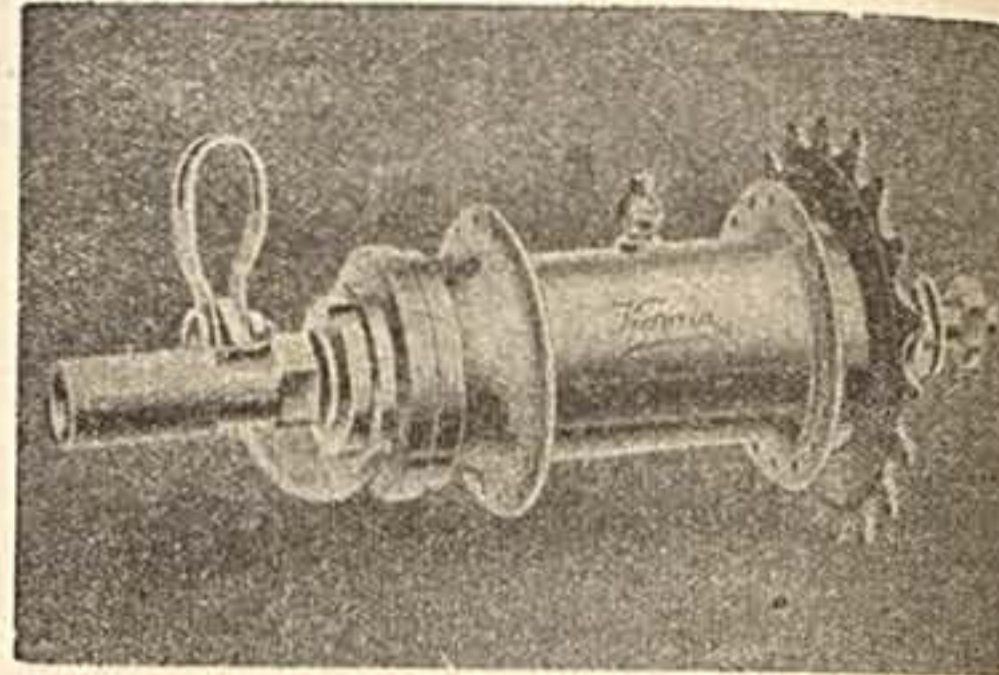

Nr. 4976 Victoria-Freilaufnabe, 32, 36 oder 40 Loch, mit normalem Zahnkranz

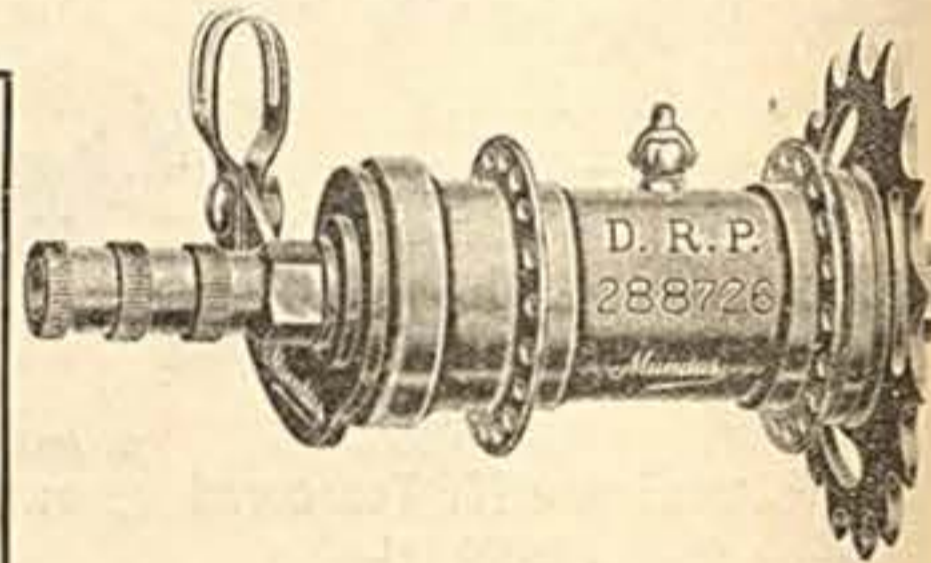

Nr. 4978 Mundus-Freilaufnabe, 36 od. 40 Loch

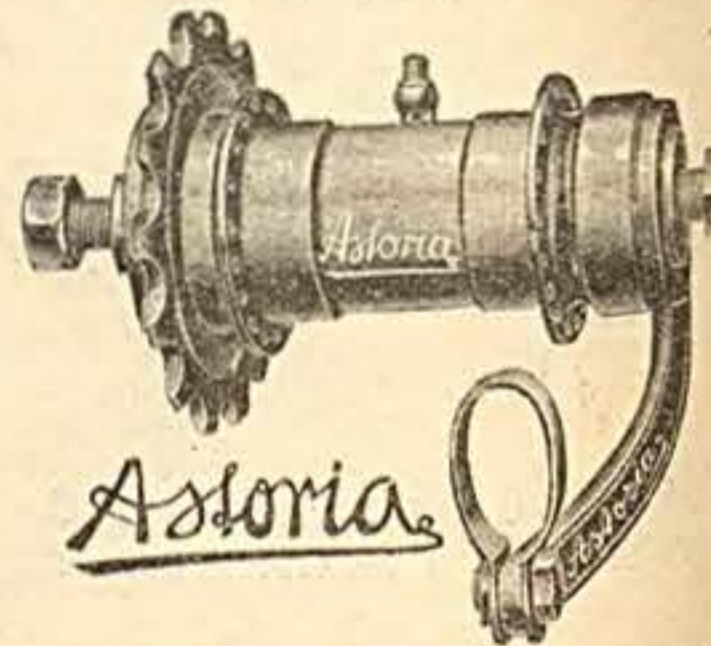

Nr. 4981 Freilaufnabe, Modell 1925

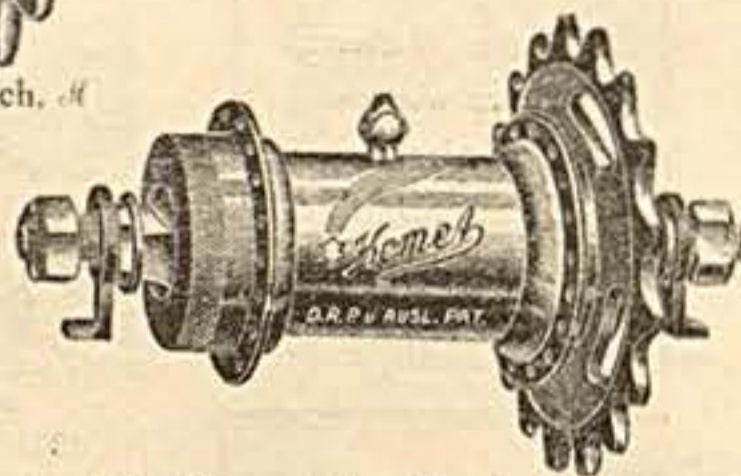

Nr. 4980 Komet-Freilaufnabe ohne Hebel, mit Lamellen-Rücktrittbremse

Nr. 4982

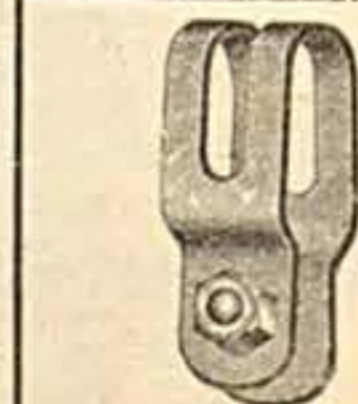

Nr. 4983 Bandage mit Schraube für Torpedofreilaufnabe 10 Stück

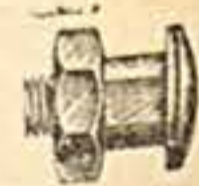

Nr. 4984 Einzelne Schraube mit Mutter 10 Stück

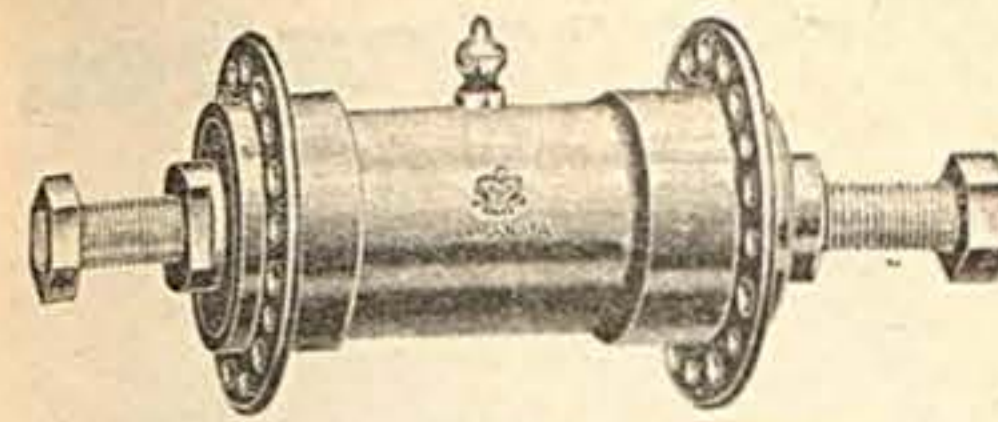

Transport- und Leichtmotorradnabe für Vorderrad, für 2,5 mm Speichen, 9,5 mm Achsenstärke  
Nr. 4990 Orig. Pränafa 32 Loch  
4991 " " 36  
4992 " F. u. S. 36  
4993 Ersatzachse dazu komplett  
4993a Einzelner Konus  
4993b Einzelne Schale  
4993c Einzelner Staubdeckel

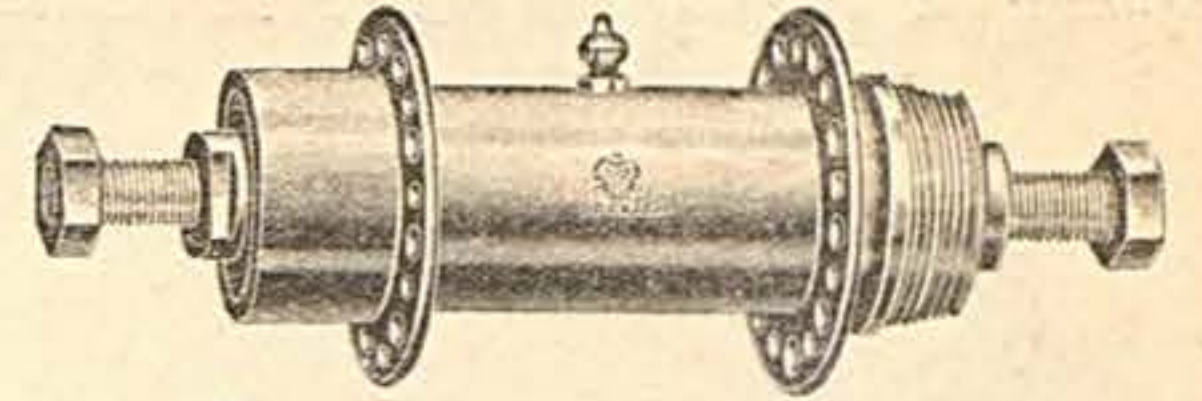

Transport- und Leichtmotorradnabe für Hinterrad, für 2,5 mm Speichen, 9,5 mm Achsenstärke  
a) mit Zahnkranzgewinde  
b) ohne Zahnkranzgewinde  
Nr. 4994 Orig. Pränafa 36 Loch  
4995 " " 40  
4996 " F. u. S. 36  
4997 " " 40  
Nr. 5002 Ersatzachse dazu komplett  
5002a Einzelner Konus

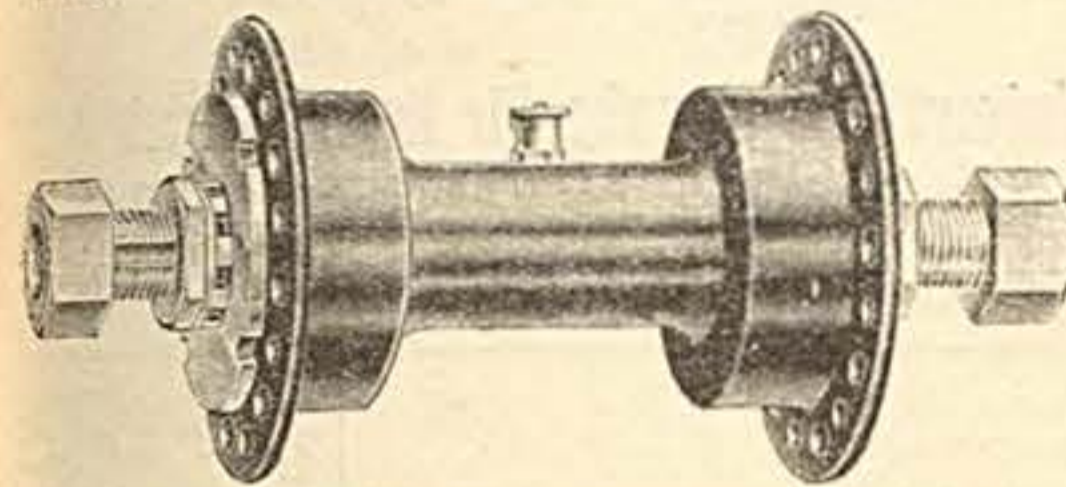

Starke Motorrad-Vorderradnabe schwarz emailliert, für 3 mm Speichen, mit 12 mm starker Achse, 103 mm Gabelweite  
Nr. 5003 36 Loch  
5004 40 Loch  
5004a Ersatzachse dazu komplett  
5004b Einzelner rechter oder linker Konus  
5005 Einzelne rechte oder linke Schale  
5006 Einzelner rechter oder linker Staubdeckel

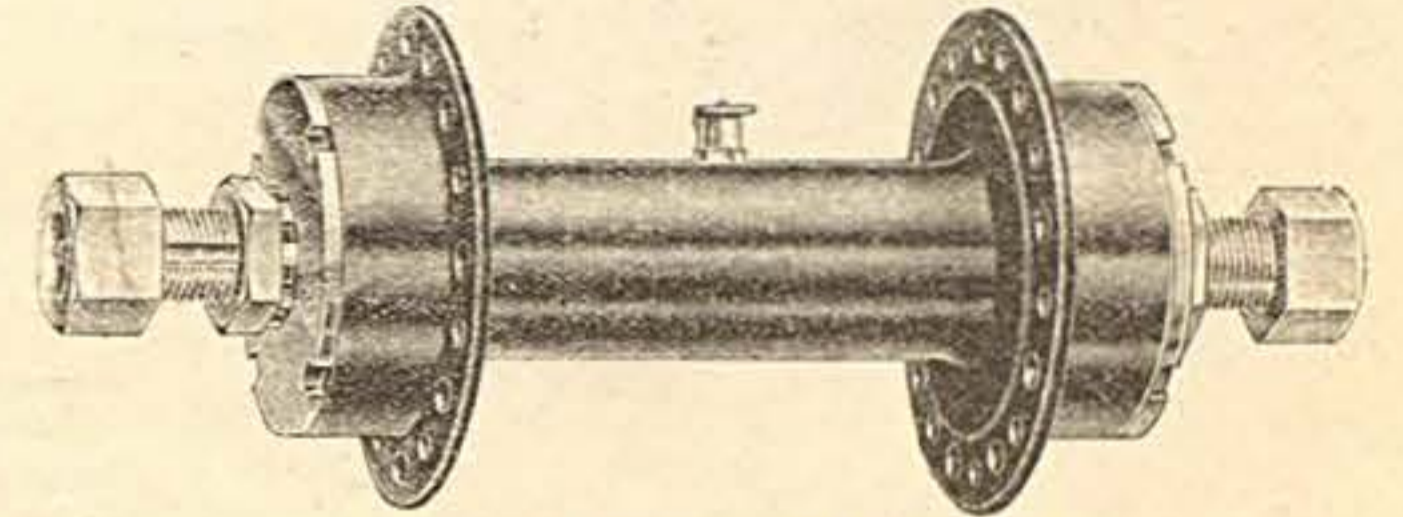

Starke Motorrad-Hinterradnabe schwarz emailliert, für 3 mm Speichen, mit 12 mm starker Achse, 130 mm Gabelweite  
Nr. 5007 36 Loch  
5008 40 Loch  
5008a Ersatzachse dazu komplett  
5008b Einzelner rechter oder linker Konus  
5009 Einzelne rechte oder linke Schale  
5010 Einzelner rechter oder linker Staubdeckel  
5011 Einzelne Achsmutter

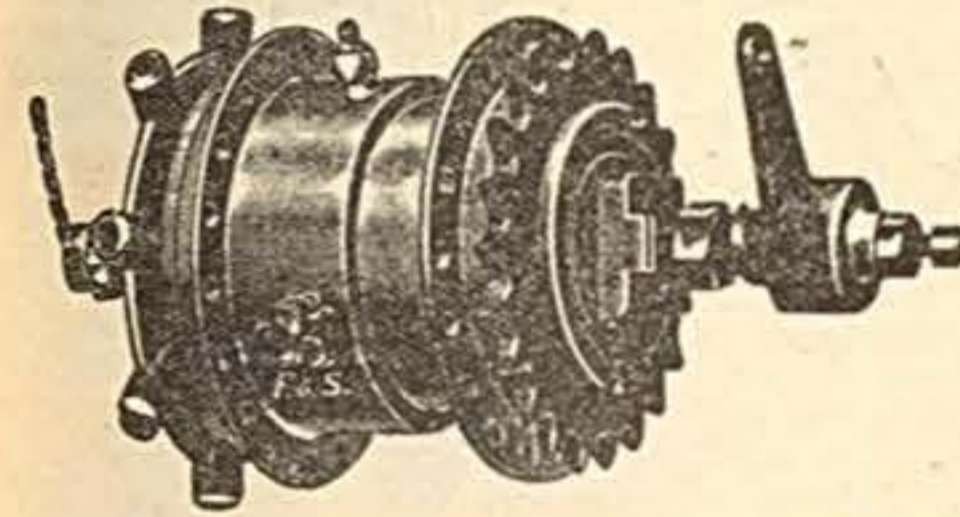

Nr. 5012 Motor-Doppel-Uebersetzungs-nabe F.u.S. mit Leerlauf, Kupplung, Lamellenbremse und 2 Uebersetzungen, vereinigt die Vorteile eines Getriebes mit denen der Torpedonabe und kann für Motore bis 1 Steuer PS verwendet werden. Die Nabe ist sowohl für Riemen- als auch Kettenantrieb lieferbar, komplett mit Zahnkranz, Antriebsstern und 2 Schaltgestängen

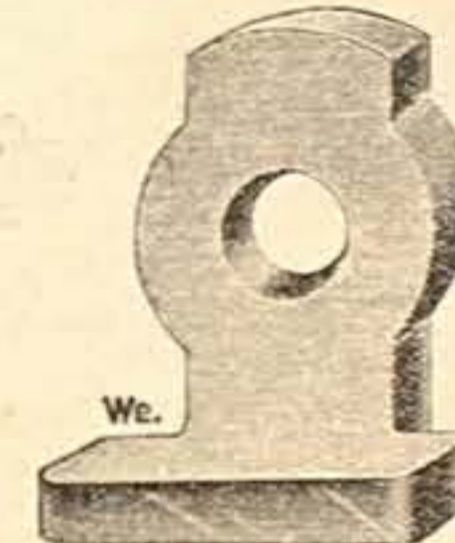

Nr. 5013 Rennhebel für Torpedofreilauf wird speziell an Mifa-Rädern verwendet



Nr. 5014 Original F. u. S. Rennhebel für Torpedo, ohne Bandage



Nr. 5015 Rennhebel für Torpedofreilauf



Nr. 5016 Rennhebel für Rotax oder N.S.U.

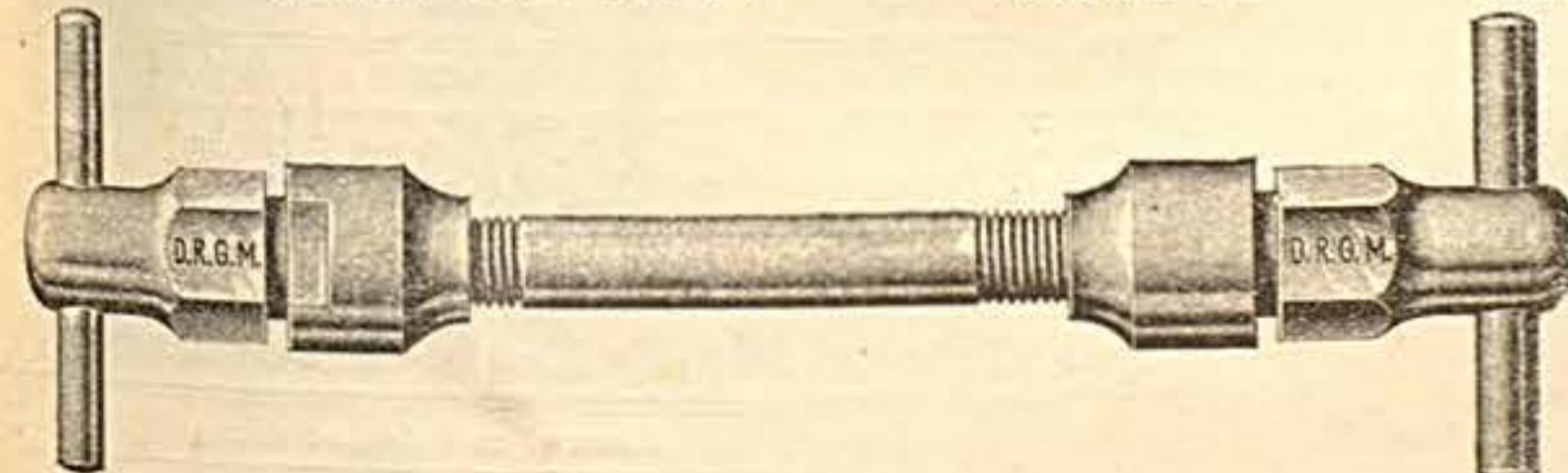

Nr. 5017 Rennmutter sehr bewährte prakt. Ausführung mit B.-S.-A. Gewinde, für Hinterrad p. Paar  
5018 dto. " " Vorderrad " "



Nr. 5019 Rennmutter schöne gefällige Form, ff. vernickelt, mit B.-S.-A. Gewinde, für Hinterrad per Paar  
Nr. 5020 dto. für Vorderrad

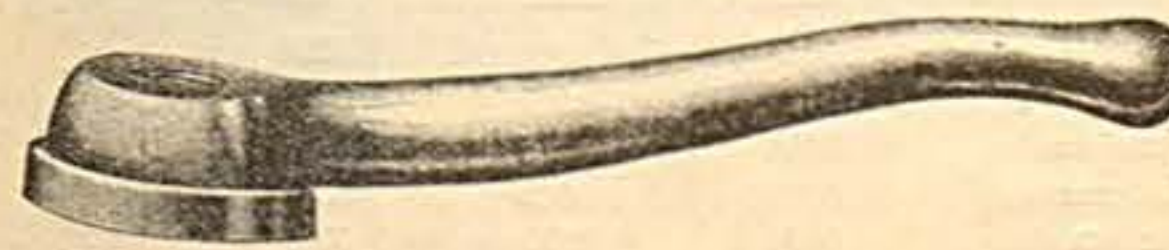

Nr. 5021 Rennflügelmutter ff. vernickelt, (Form wie Diamant) für Hinterrad per Paar  
5022 dto. " " Vorderrad " "

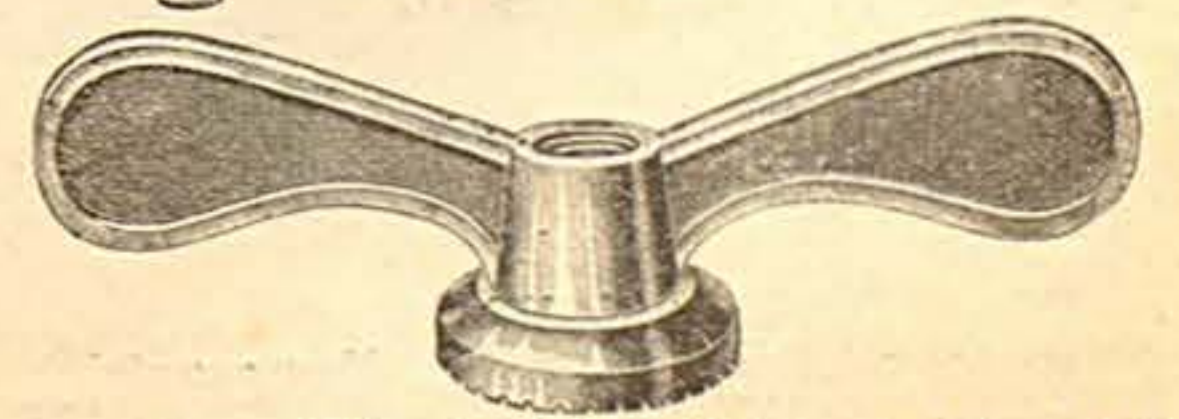

Nr. 5023 Renn-Flügelmutter Original „Husch“ mit B.-S.-A.-Gewinde für Hinterrad per Paar  
5024 dto. für Vorderrad



# Pränafa-Motorrad-Bremsnaben

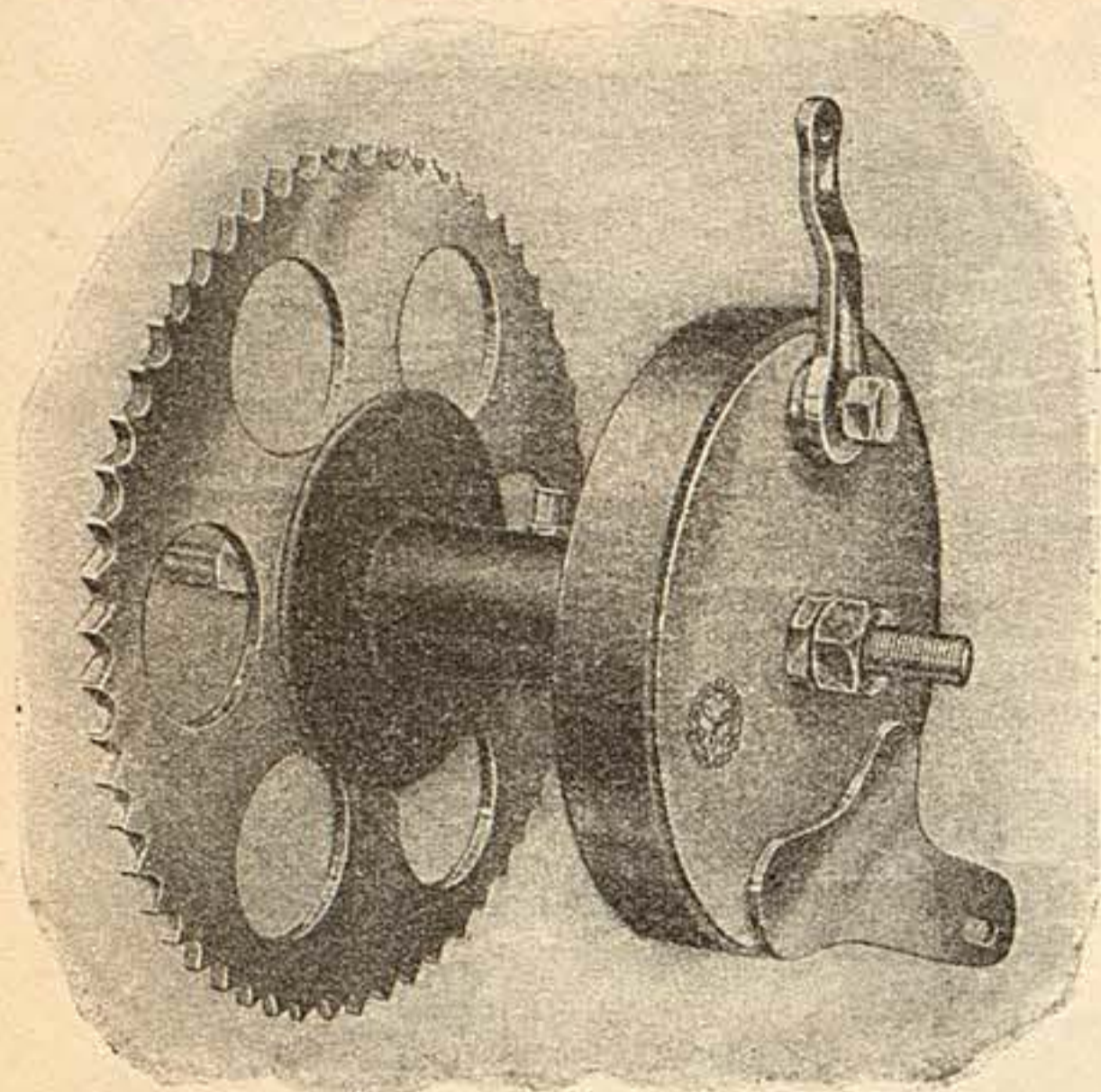

## Hinterrad-Bremsnabe für Kettenantrieb

für Motore von 350-500 ccm Zylinderinhalt

14,3 mm Achsstärke, für 3 mm Speichen, 40 Loch Zahnkranz  $\frac{1}{2} \times \frac{5}{16}$  mit 50, 54 oder 57 Zähnen, oder  $\frac{5}{8} \times \frac{3}{8}$  mit 40, 44 oder 45 Zähnen

Nr.	5025	5026	5027	5028
Gabelweite	156 mm	164 mm	170 mm	185 mm
Speichenkranzabstand	77 "	81 "	82 "	82 "
Kettenlinie	56 "	56 "	62 "	68 "

Nr. 5031 Einzelne **Antriebs-Kettenräder** für Pränafa-Bremsnaben  $\frac{1}{2}$  oder  $\frac{5}{8}$  " Tlg.

Nr. 5032 **Bremsbelag** für Bremsnaben per Meter

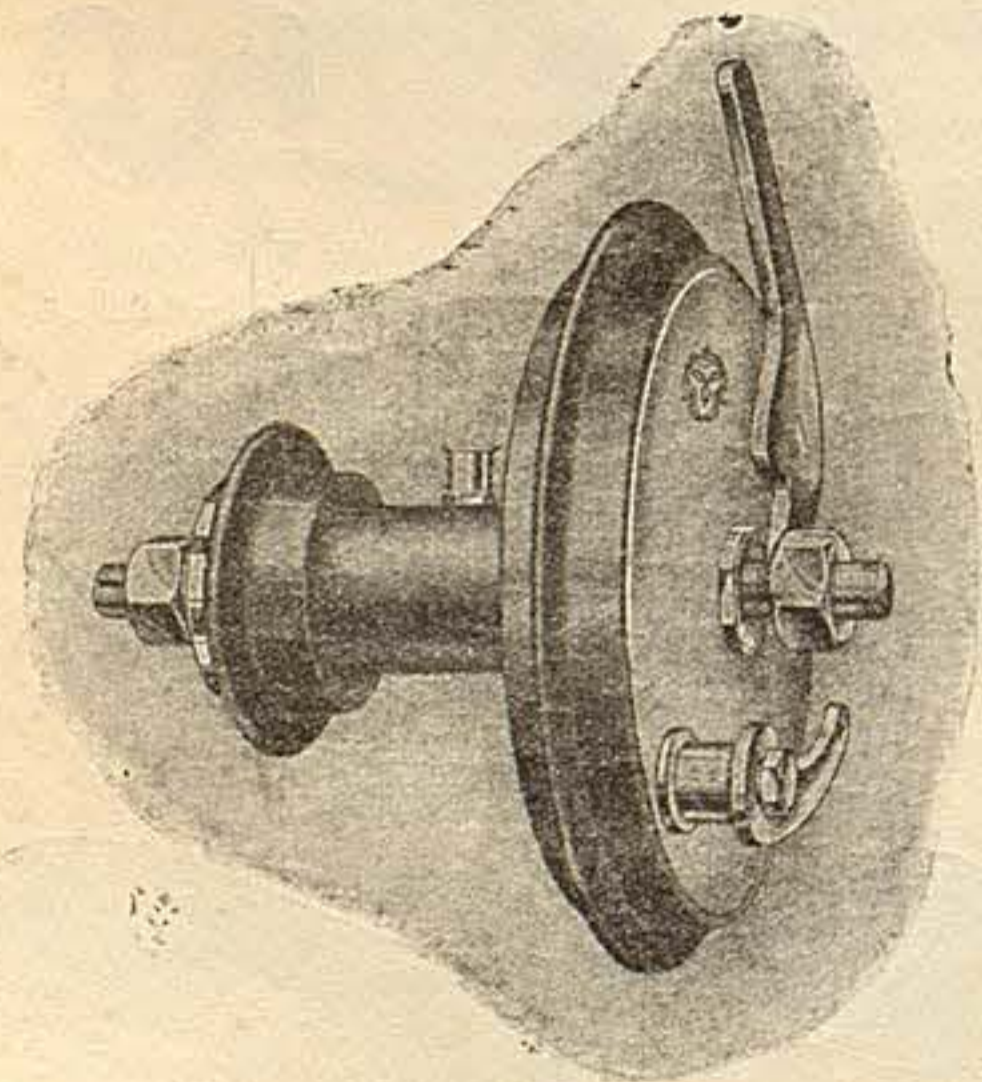

Nr. 5033

## Hinterrad-Bremsnabe für Riemenantrieb

für Motore bis 250 ccm Zylinderinhalt

12 mm Achsstärke, 140 mm Gabelweite, 84 mm Speichenkranzabstand, 36 Loch

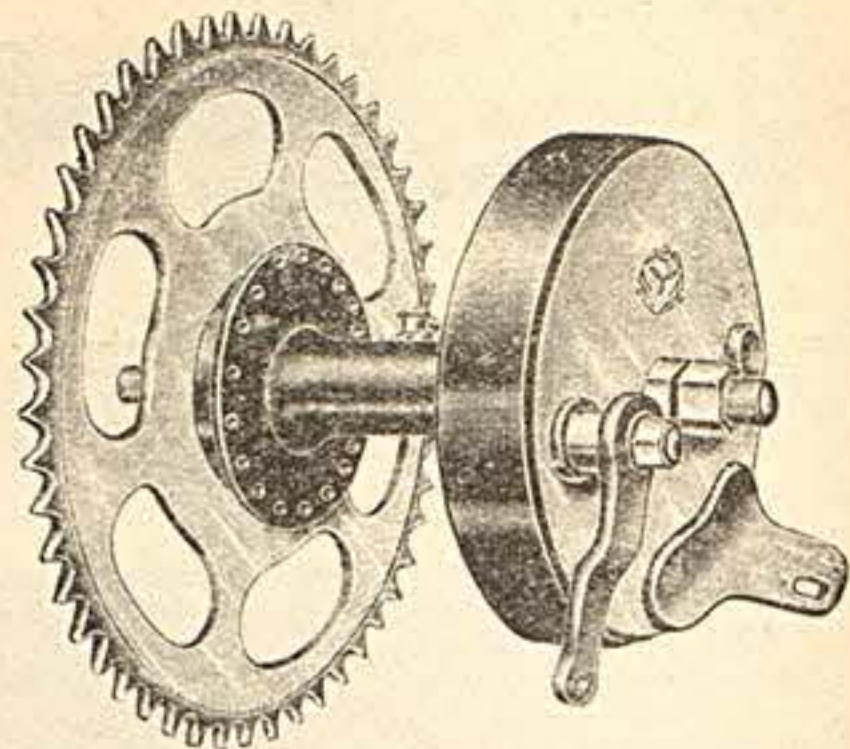

## Hinterrad-Bremsnabe für Kettenantrieb

für Motore bis 250 ccm Zylinderinhalt, 12 mm Achsstärke, für 3 mm Speichen mit 36 Loch. Zahnkranz  $\frac{1}{2} \times \frac{5}{16}$  mit 50, 54 und 57 Zähnen.

Nr.	5029	5030
Gabelweite	156 mm	170 mm
Speichenkranzabstand	77,5 "	87 "
Kettenlinie	55,75 "	60 "

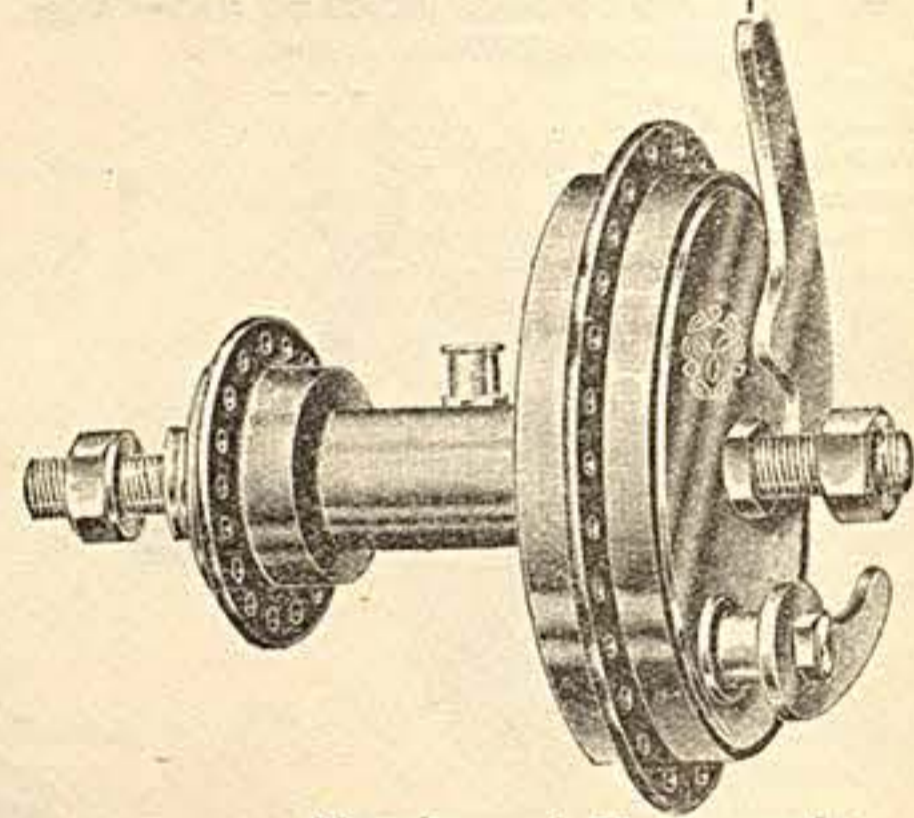

## Nr. 5034 Vorderrad-Bremsnabe

für Motore bis 250 ccm Zylinderinhalt, 12 mm Achsstärke, 110 mm Gabelweite, 80 mm Speichenkranzabstand, 36 Loch

## Vorderrad-Bremsnaben

f. Motore v. 350-500 ccm Zylinderinhalt, 12,7 mm Achsstärke, f. 3 mm Speichen, 40 Loch

Nr.	5035	5036	5037
Gabelweite	110 mm	120 mm	155 mm
Speichenkranzabstand	72 "	83 "	90 "

## Ersatzteile für Pränafa-Bremsnaben

Bezeichnung der Ersatzteile	Passend zu Pränafa-Naben			
	Nr. 5025/28	Nr. 5029/33	Nr. 5034	Nr. 5035/37
Achsen	5038	5046	5054	5062
Konen	5039	5047	5055	5063
Staubdeckel	5040	5048	5056	5064
Lagerschalen	5041	5049	5057	5065
Achsmuttern	5042	5050	5058	5066
Reguliermuttern	5043	5051	5059	5067
dto. Trommelseit.	5044	5052	5060	5068
Nasenscheibe	5045	5053	5061	5069

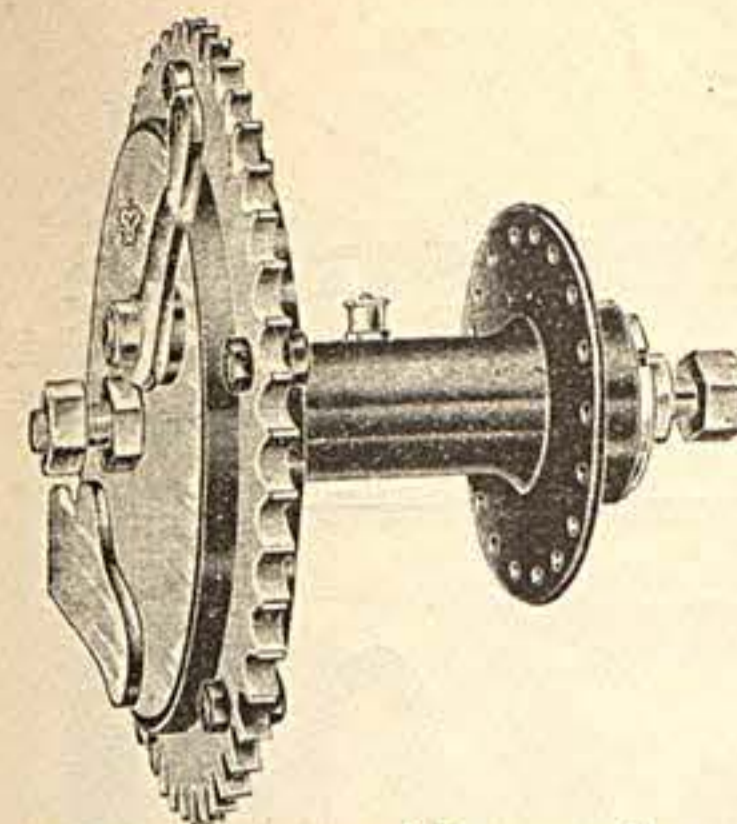

## Pränafa Motorrad-Bremsnabe

mit Kettenantrieb auf derselb. Seite wie Bremse für Motorräder bis 250 ccm Zylinderinhalt

12 mm Achsstärke, für 3 mm Speichen, 36 Loch Zahnkranz  $\frac{1}{2} \times \frac{5}{16}$  mit 50, 54 und 57 Zähnen

Nr.	5075	5076
Gabelweite	156 mm	170 mm
Speichenkranzabstand	77,5 "	87 "
Kettenlinie	55,75 "	60 "

## dto. für Motorräder von 350-500 ccm Zylinderinhalt

14,3 mm Achsstärke, für 3 mm Speichen, 40 Loch Zahnkranz  $\frac{1}{2} \times \frac{5}{16}$  mit 50, 54 und 57 Zähnen, oder  $\frac{5}{8} \times \frac{3}{8}$  mit 40, 44 und 45 Zähnen

Nr.	5077	5078	5079
Gabelweite	156 mm	164 mm	170 mm
Speichenkranzabstand	77 "	80 "	81 "
Kettenlinie	56 "	56 "	62 "

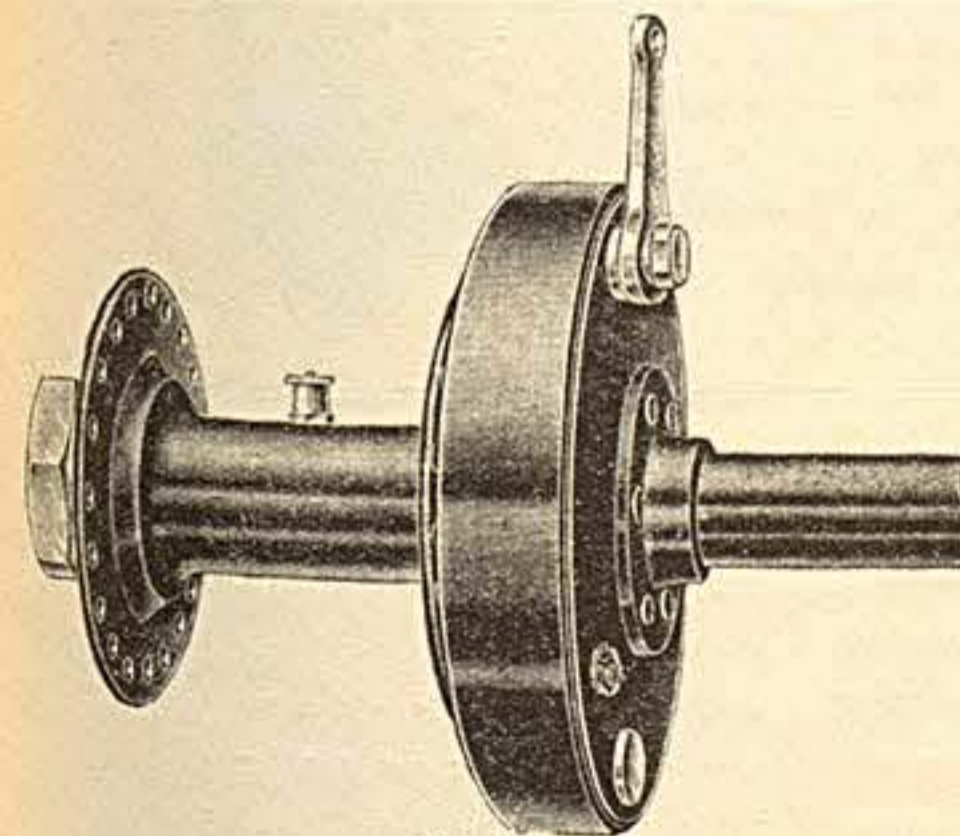

Nr. 5'80

## Pränafa-Seitenwagen-Bremsnabe mit Bremstrommel

für mittlere und schwere Motorräder mit starken Kugellagern per Stück

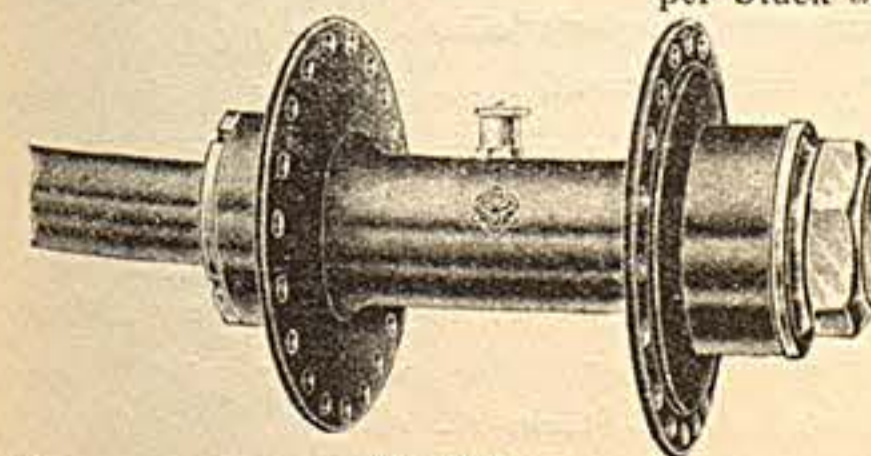

Nr. 5081

## Pränafa Seitenwagen-Nabe ohne Bremse

für mittlere und schwere Motorräder, starke Ausführung. Nabenkörper aus Stahl per Stück

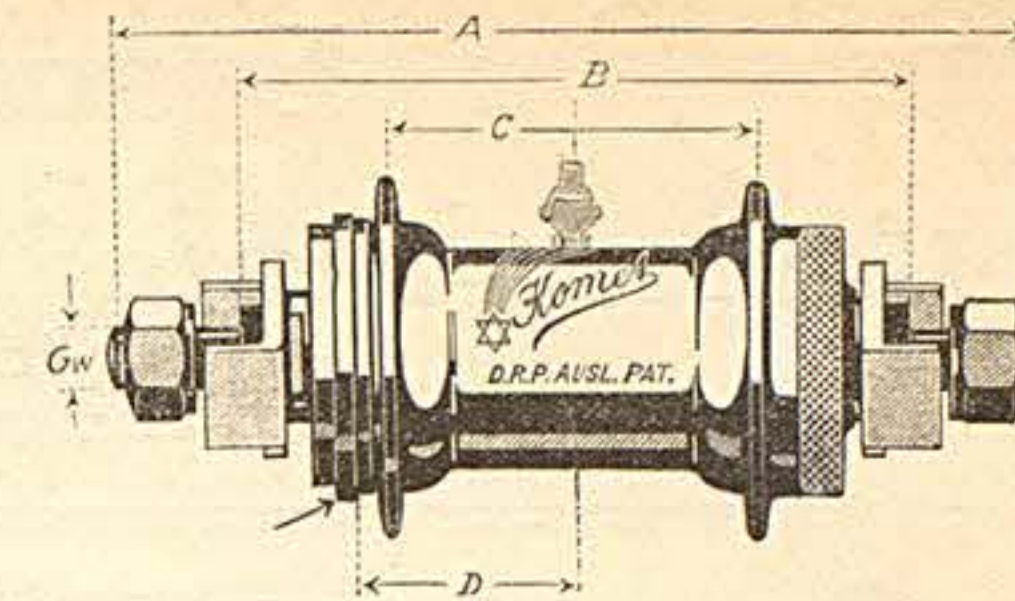

Nr. 5082

## Komet-Vorderradbrensnabe

115 mm Konenabstand = B, 62 mm Flanschenabstand = C, mit 36 oder 40 Speichenlöcher

Nr. 5083

Dto., mit 125 mm Konenabstand

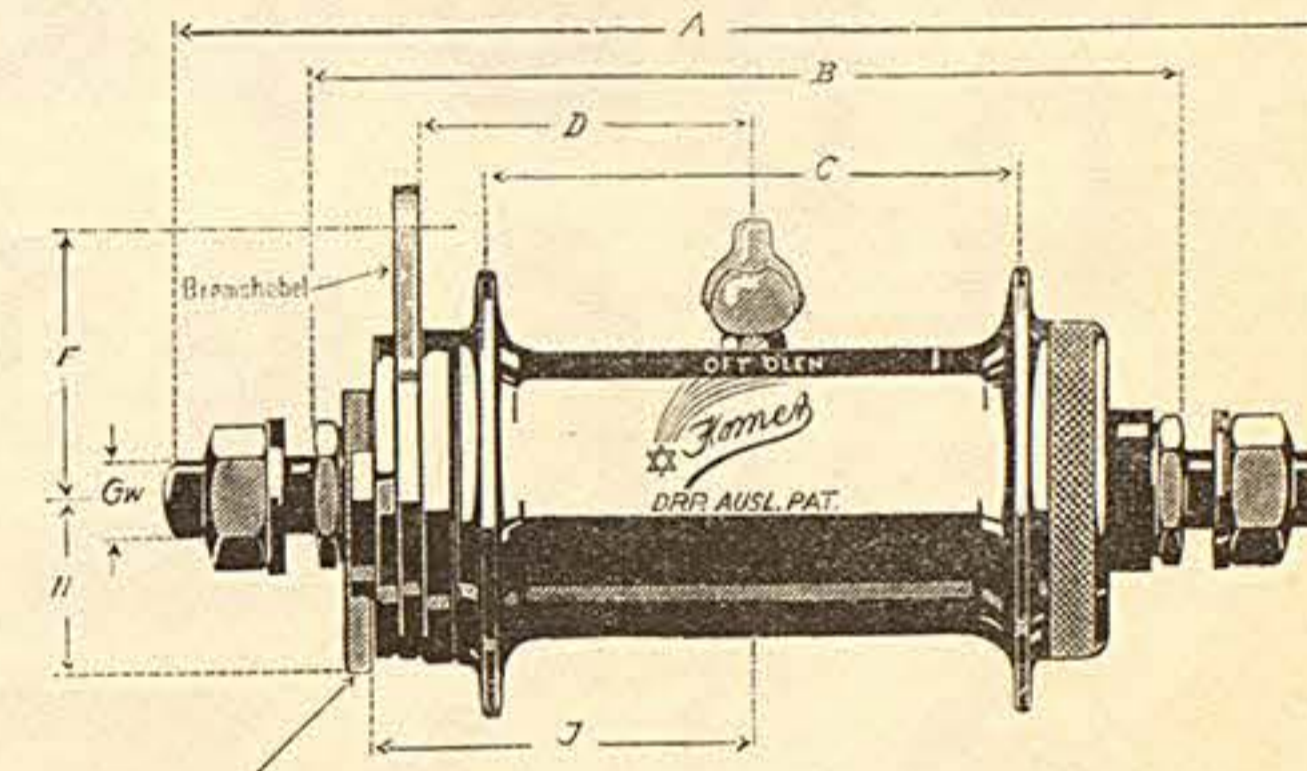

Nr. 5084

## Komet-Hinterradbremse für Motorräder

mit Keilriemenantrieb, 150 mm Konenabstand = B, 90 mm Flanschenabstand = C, mit 36 oder 40 Speichenloch

Nr. 5085

Dto., mit 170 mm Konenabstand

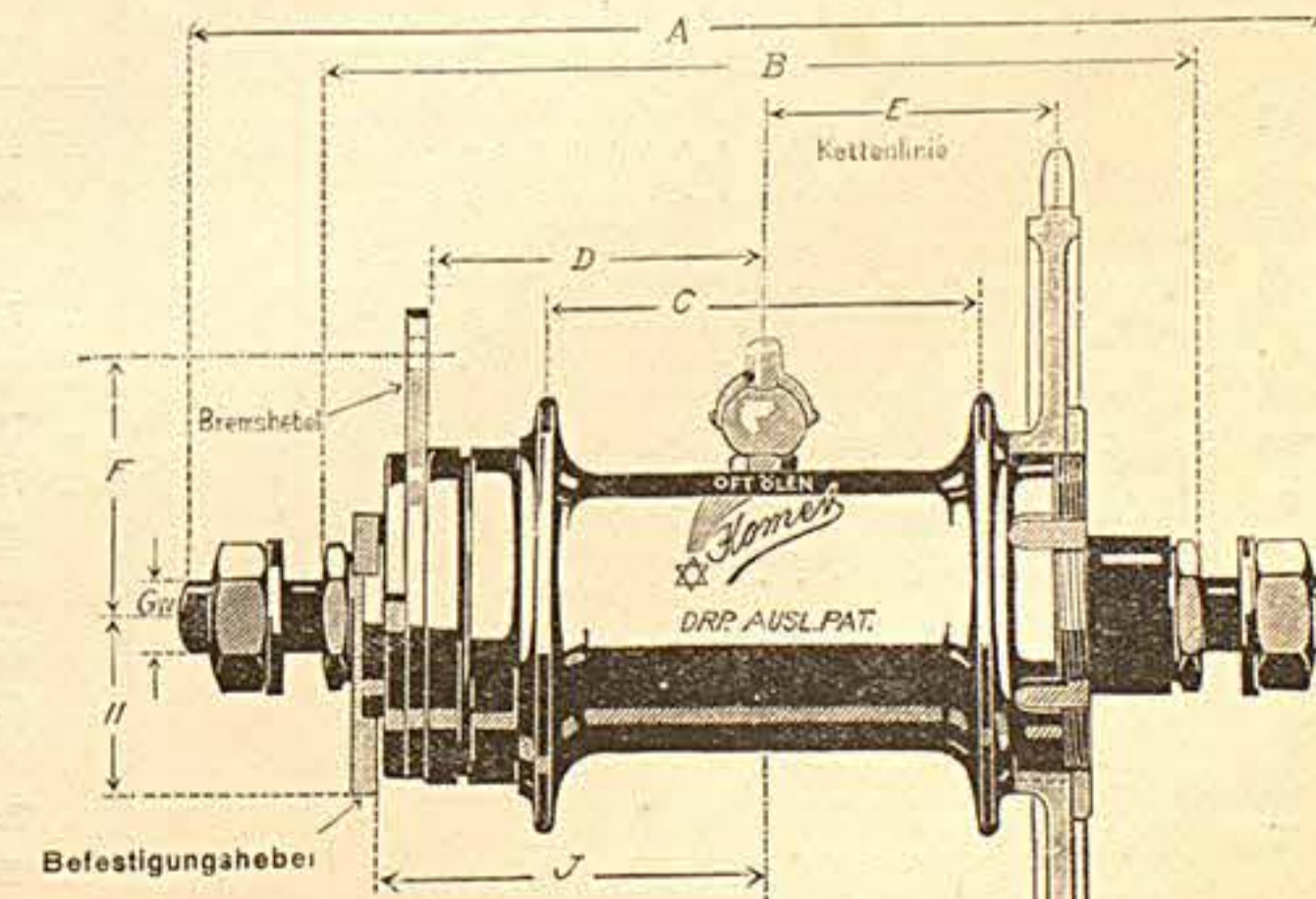

## Nr. 5086 Komet-Hinterradbrensnabe f. Motorräder

mit Kettenantrieb, 150 mm Konenabstand = B, 90 mm Flanschenabstand = C, ohne Kettenrad

Nr. 5087 Dto. mit 170 mm Konenabstand

# Ersatzteile

für

## Komet-Motorrad-Bremsnabe

für Hinterrad

Mod. HBR. 150 l. Maschinen mit Riemenantrieb / Mod. HBK. 150 l. Maschinen mit Kettenantrieb

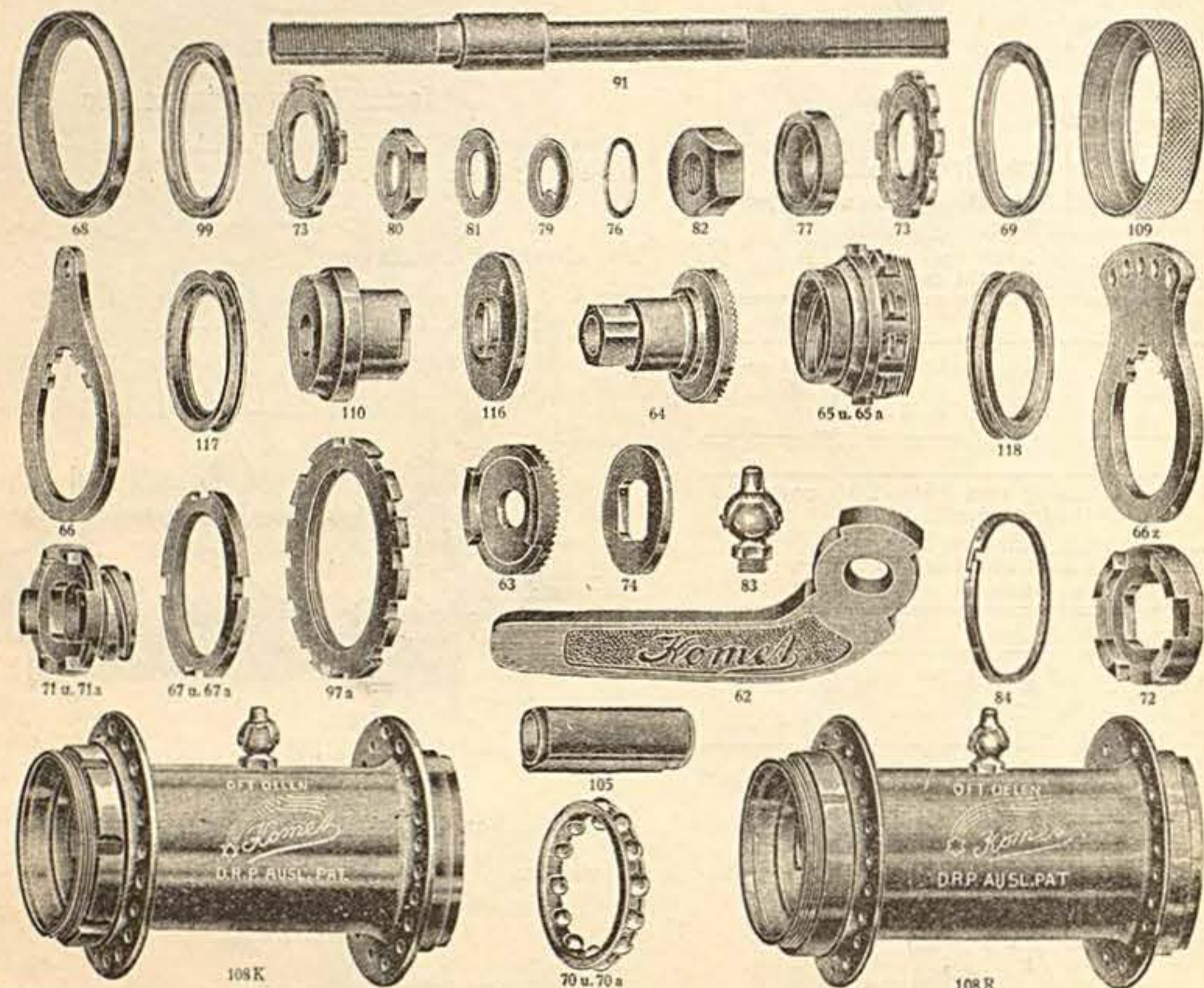

Nr.	Gegenstand	Preis per Stück	Nr.	Gegenstand	Preis per Stück
5090/91	Achse		5090/118	Nutenring	
68	Staubdeckel		60z	Bremshebel	
99	Dichtung		63	Stellscheibe	
73	Bronze-Lamelle (6 Stück)		74	Stahl-Lamelle (6 Stück)	
80	Gegenmutter (2 Stück)		83	Oeler	
81	Unterlegscheibe (2 Stück)		71	Kupplung mit Flachgewinde (Rechtsgewinde)	
79	Sicherungsscheibe (2 Stück)		71a	Kupplung mit Flachgewinde (Linksgewinde)	
76	Federring (2 Stück)		67	Gegenring mit Rechtsgewinde	
82	Mutter (2 Stück)		67a	Gegenring mit Linksgewinde	
77	Endscheibe		97a	Gegenring zum Kettenrad	
69	Oeldeckel		62	Befestigungshebel	
109	Oeldeckel mit Gewinde		84	Kolbenring	
66	Bremshebel		72	Kupplung	
117	Nutenring		105	Bremshülse	
110	Konus		108K	Nabenhülse für Kettenantrieb	
116	Oelhaltungsring		70	Große Kugelringe (2 Stück)	
64	Bremshülse mit Verzahnung		70a	Kleiner Kugelring	
65	Hebelträger mit Rechtsgewinde		108R	Nabenhülse für Riemenantrieb	
65a	Hebelträger mit Linksgewinde				

# Ersatzteile

für

## Komet-Motorrad-Bremsnabe

für Hinterrad

Mod. HBR. 170 l. Maschinen mit Riemenantrieb / Mod. HBK. 170 l. Maschinen mit Kettenantrieb

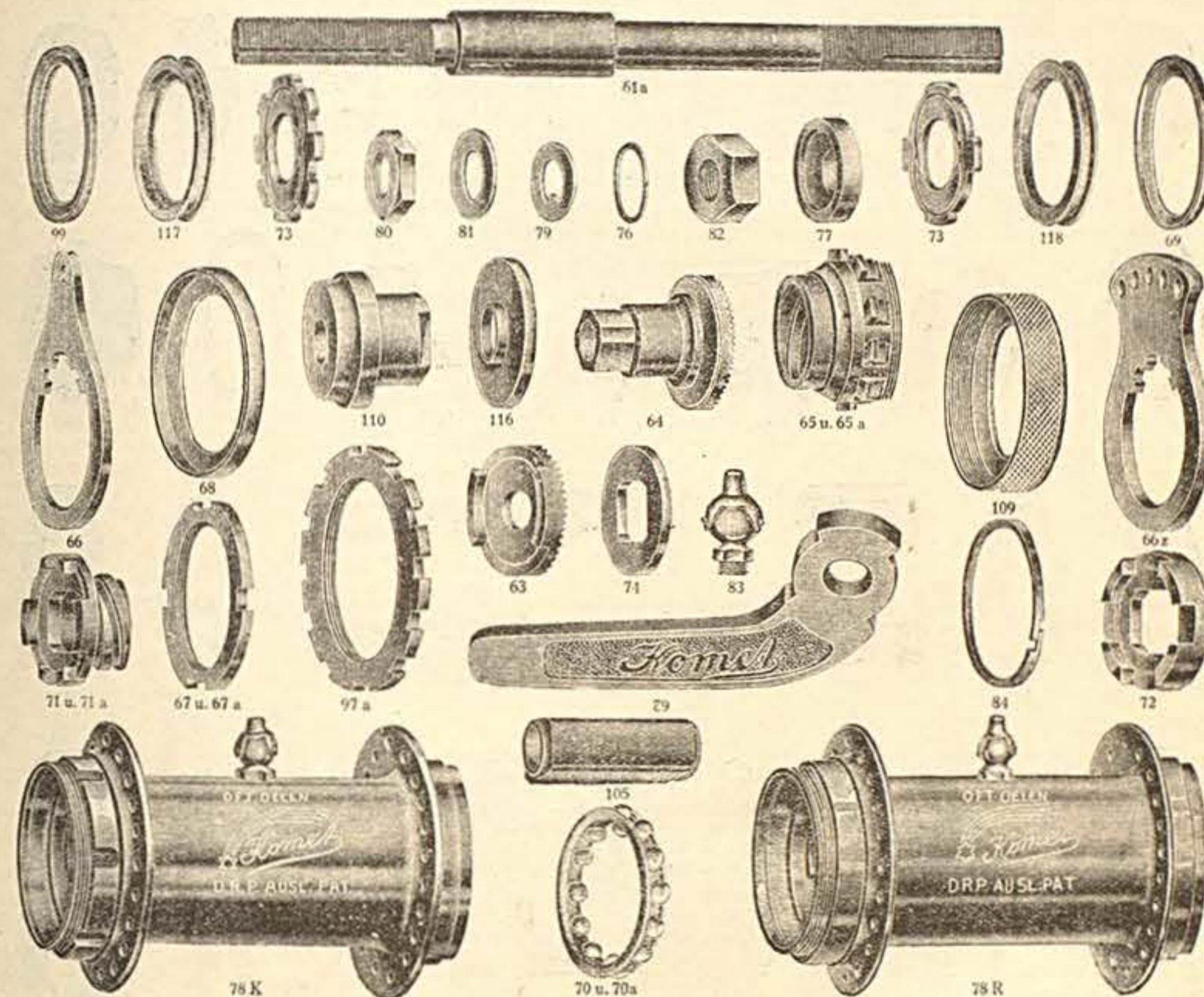

Nr.	Gegenstand	Preis per Stück	Nr.	Gegenstand	Preis per Stück
5091/61a	Achse		5091/109	Oeldeckel mit Gewinde	
99	Dichtung		60z	Bremshebel	
117	Nutenring		63	Stellscheibe	
73	Bronze-Lamelle (6 Stück)		74	Stahl-Lamelle (6 Stück)	
80	Gegenmutter (2 Stück)		83	Oeler	
81	Unterlegscheibe (2 Stück)		71	Kupplung mit Flachgewinde (Rechtsgewinde)	
79	Sicherungsscheibe (2 Stück)		71a	Kupplung mit Flachgewinde (Linksgewinde)	
76	Federring (2 Stück)		67	Gegenring mit Rechtsgewinde	
82	Mutter (2 Stück)		67a	Gegenring mit Linksgewinde	
77	Endscheibe		97a	Gegenring zum Kettenrad	
118	Nutenring		62	Befestigungshebel	
69	Oeldeckel		84	Kolbenring	
66	Bremshebel		72	Kupplung	
68	Staubdeckel		105	Bremshülse	
110	Konus		78K	Nabenhülse für Kettenantrieb	
116	Oelhaltungsring		70	Großer Kugelring (2 Stück)	
64	Bremshülse mit Verzahnung		70a	Kugelring, klein	
65	Hebelträger mit Rechtsgewinde		78R	Nabenhülse für Riemenantrieb	
65a	Hebelträger mit Linksgewinde				

# Ersatzteile für Komet-Motorrad-Bremsnabe für Vorderrad MODELL VB. 125

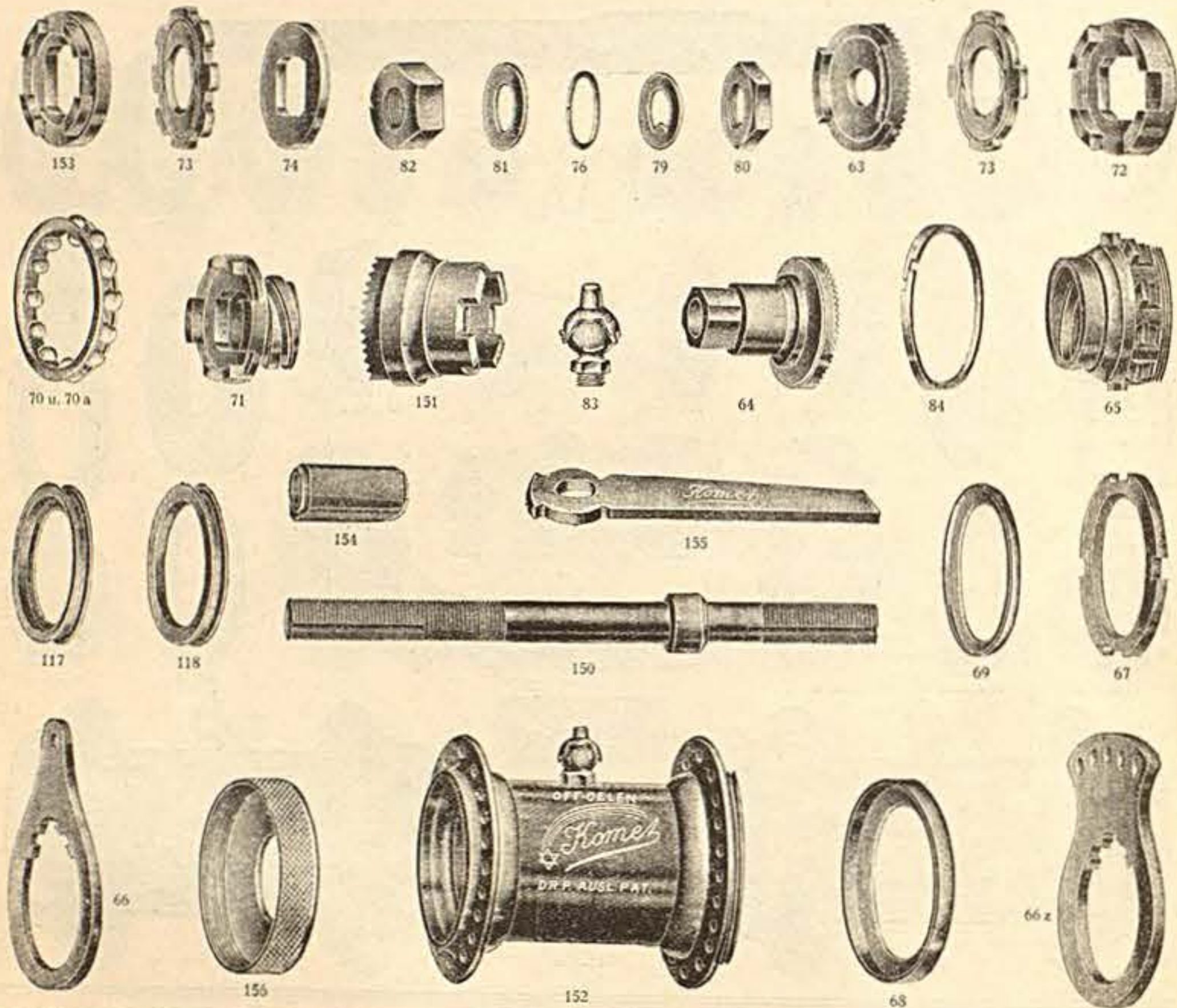

Nr.	Gegenstand	Preis per Stück M.	Nr.	Gegenstand	Preis per Stück M.
5092/153	Kupplung		5092/64	Bremshülse mit Verzahnung	
73	Bronce-Lamelle (4 Stück)		84	Kolbenring (2 Stück)	
74	Stahl-Lamelle (3 Stück)		65	Hebelträger mit Flachgewinde	
82	Mutter (2 Stück)		154	Bremshülse	
81	Unterlegscheibe (2 Stück)		155	Befestigungshebel (2 Stück)	
76	Federring (2 Stück)		117	Nutenring	
79	Sicherungsscheibe (2 Stück)		118	Nutenring	
80	Gegenmutter (2 Stück)		150	Achse	
63	Stellscheibe mit Verzahnung (2 Stück)		69	Oeldeckel	
72	Kupplung		67	Gegenring mit Linksgewinde	
70	Großer Kugelring (2 Stück)		66	Bremshebel	
70a	Kugelring, klein		156	Oeldeckel mit Gewinde	
71	Kupplung mit Flachgewinde		152	Nabenhülse	
151	Konus mit Kupplung		68	Staubdeckel	
83	Oeler		66z	Bremshebel	

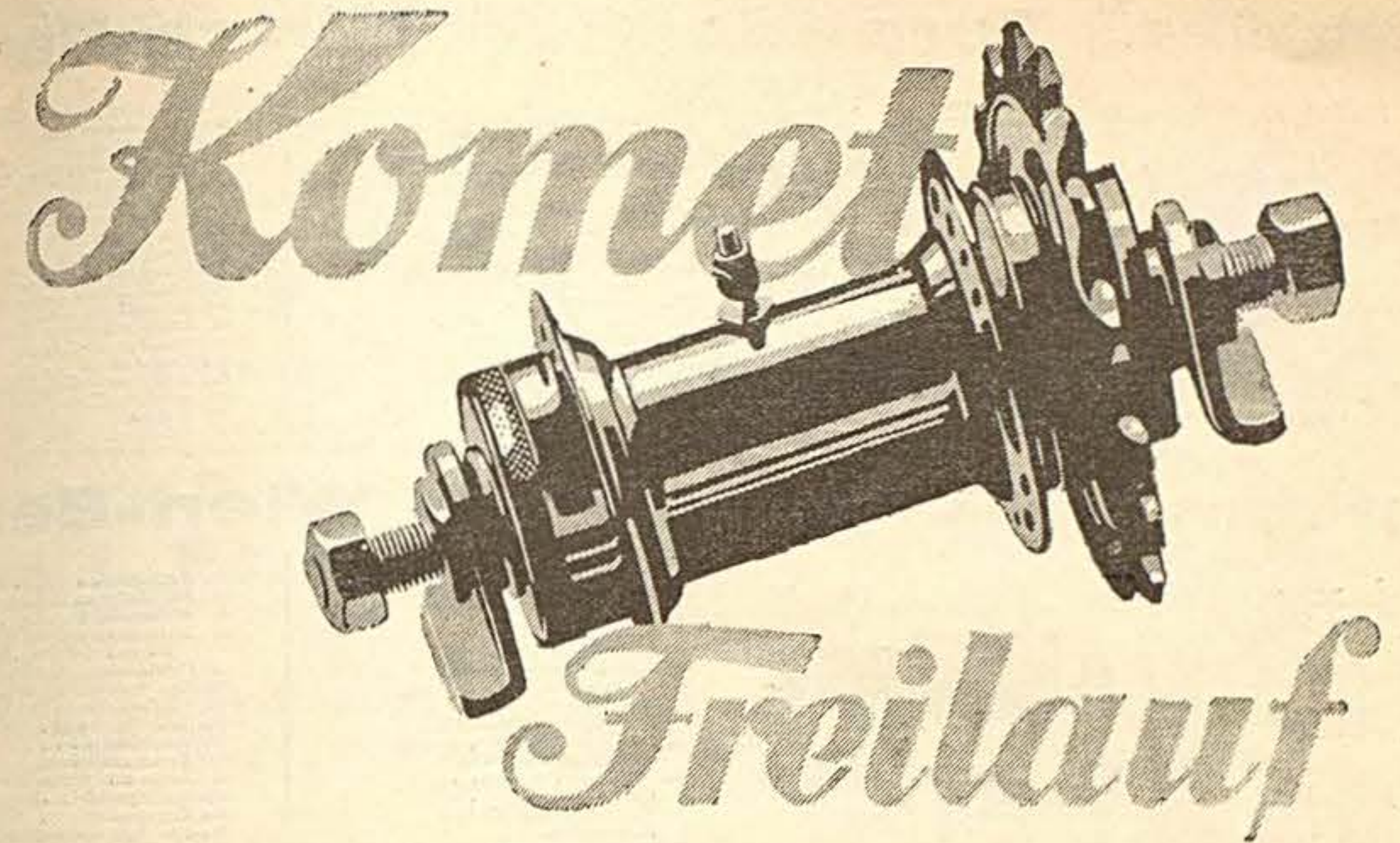

# Ersatzteile für Komet-Vorderrad-Bremsnabe Modell VB. 115 (Vorderrad)

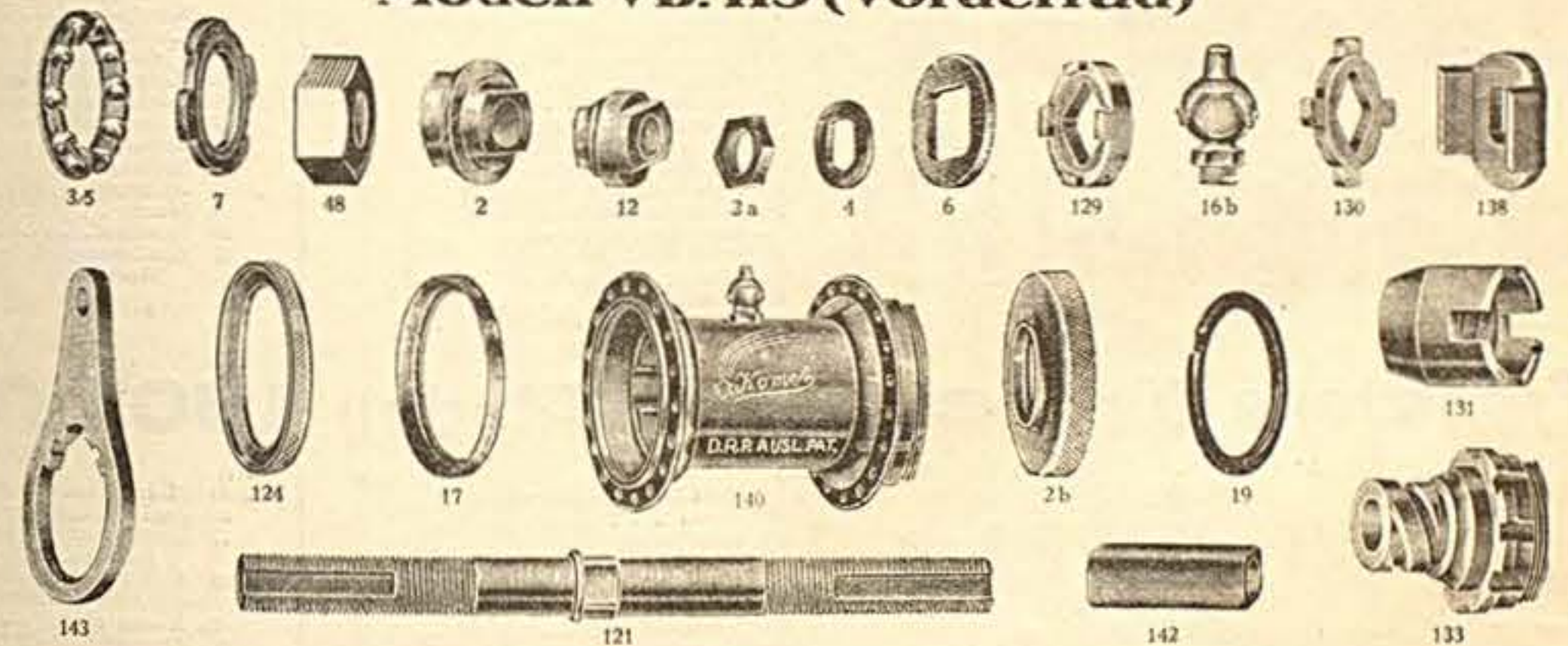

Nr.	Gegenstand	Preis per Stück M.	Nr.	Gegenstand	Preis per Stück M.
5093/3	Großer Kugelring (2 Stück)		5093/138	Achshalter (2 Stück)	
5	Kleiner Kugelring		124	Rechter Staubdeckel	
7	Bronce-Lamelle (5 Stück)		17	Rechter Oeldeckel	
18	Mutter		140	Nabenhülse mit Helmöler und Dichtung	
2	Linker Konus		2b	Linker Staubdeckel mit Filzring	
12	Rechter Konus		19	Gegenring	
2a	Gegenmutter (2 Stück)		131	Bremskonus	
4	Sicherungsscheibe (2 Stück)		143	Beweglicher Bremshebel	
6	Stahl-Lamelle (5 Stück)		121	Achse	
120	Kupplungsstück		142	Bremshülse	
16b	Helmöler		133	Bremsantrieb mit Dichtung	
130	Zwischenstück				

## Ersatzteile für Torpedo-Modell Zürich-Berlin

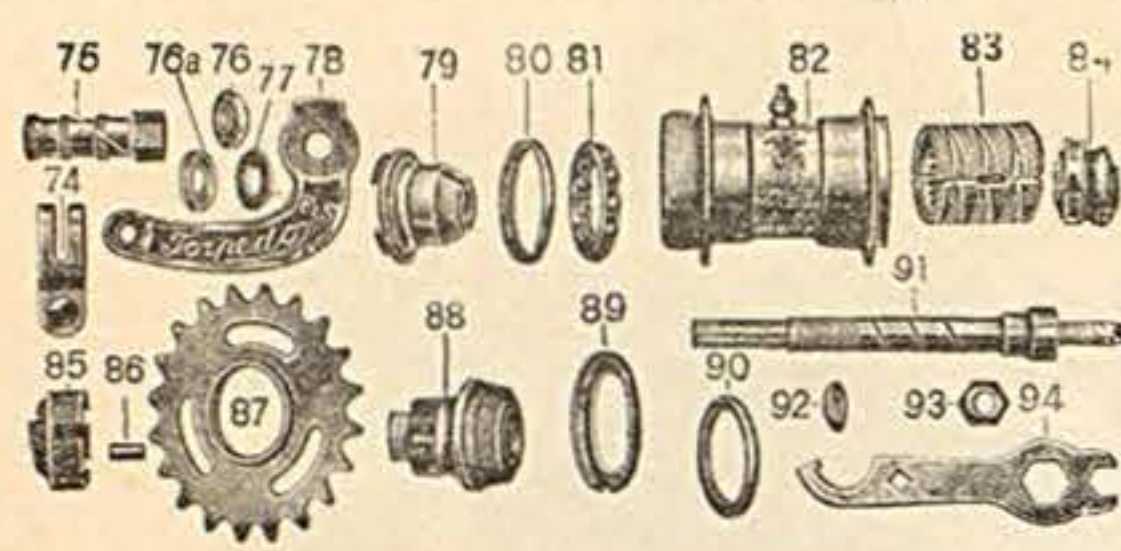

- Nr.  
5110/74 Bandage, komplett  
74a Bandagenschraube  
75 Aufstieg  
76 Sicherungsmutter  
76a nach innen gewölbte Scheibe  
77 Sicherungsscheibe  
78 Bremshebel  
79 Hebelkonus  
79c dito Spezial-Fabrikat  
79E dito Sonder-Expressausführung für  
79a Staubscheibe  
80 Staubdeckel  
81 Kugelring mit Kugeln  
82 Nabenhülse  
83 Bremsmantel  
84 Bremskonus, komplett  
84a Walze zu Bremskonus 2 Stück

- Nr.  
5110/84 Drahttring zu Bremskonus  
84b Bandfeder zu Bremskonus  
84c Kollerhalter blank zu 84  
85 Walzenführungsring  
86 Antriebswalzen, 6,5, 6,6 oder 6,7 mm (5 Stück)  
88 Gewindekopf, komplett  
88c dito, Spezial-Fabrikat  
88a Staubscheibe zu 88  
88b Drahttring zu 88  
89 Staubdeckel  
90 Kettenradst. lring  
91 Achse mit festem Konus  
91b dito, Spezial-Fabrikat  
91a Konus allein  
91c dito, Spezial-Fabrikat  
92 gewölbte Unterlegscheibe  
93 Mutter  
94 Schlüssel

## Ersatzteile für Torpedo-Modell Wien-Berlin

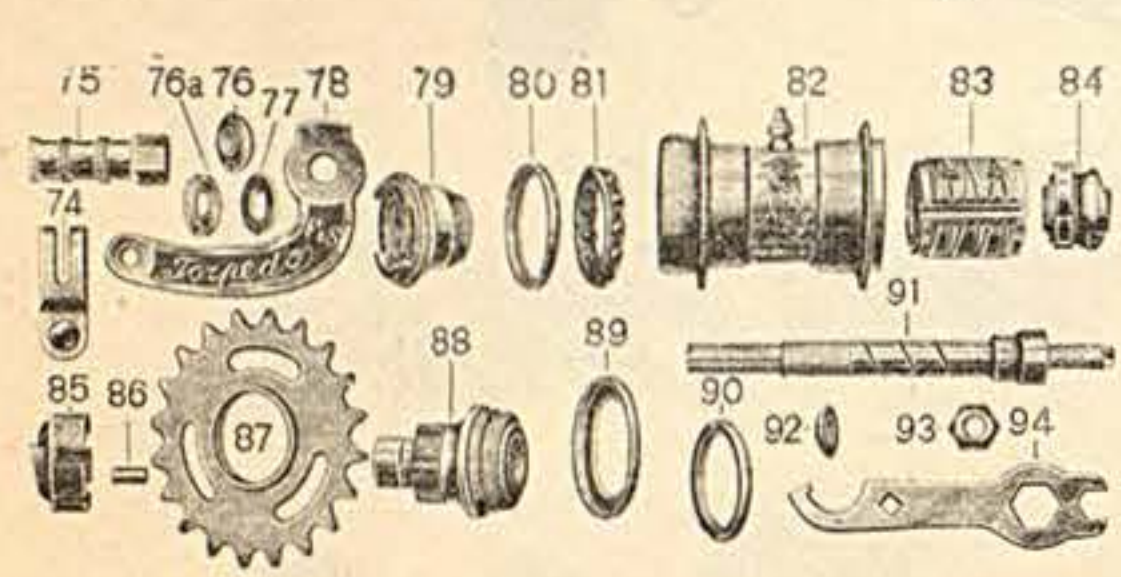

- Nr.  
5111/74 Bandage, komplett  
74a Bandagenschraube  
75 Aufstieg  
76 Sicherungsmutter  
76a nach innen gewölbte Scheibe  
77 Sicherungsscheibe  
78 Bremshebel  
79 Hebelkonus  
79c dito, Spezial-Fabrikat  
79E dito, Sonder-Expressausführung für  
79a Staubscheibe dazu  
80 Staubdeckel  
81 Kugelring mit Kugeln  
82 Nabenhülse  
83 Bremsmantel  
83c dito, Spezial-Fabrikat  
84 Bremskonus, komplett  
84a Walze zu Bremskonus 2 Stück

- Nr.  
5111/84 Drahttring zu Bremskonus  
84b Bandfeder zu Bremskonus  
85 Walzenführungsring  
86 Antriebswalzen, 6,5, 6,6 oder 6,7 mm (5 Stück)  
88 Gewindekopf, komplett  
88c dito, Spezial-Fabrikat  
88a Staubscheibe zu 88  
88b Drahttring zu 88  
89 Staubdeckel  
90 Kettenradst. lring  
91 Achse mit festem Konus  
91b dito, Spezial-Fabrikat  
91a Konus allein  
91c dito, Spezial-Fabrikat  
92 gewölbte Unterlegscheibe  
93 Mutter  
94 Schlüssel

## Ersatzteile für Torpedo-Modell 1905/06

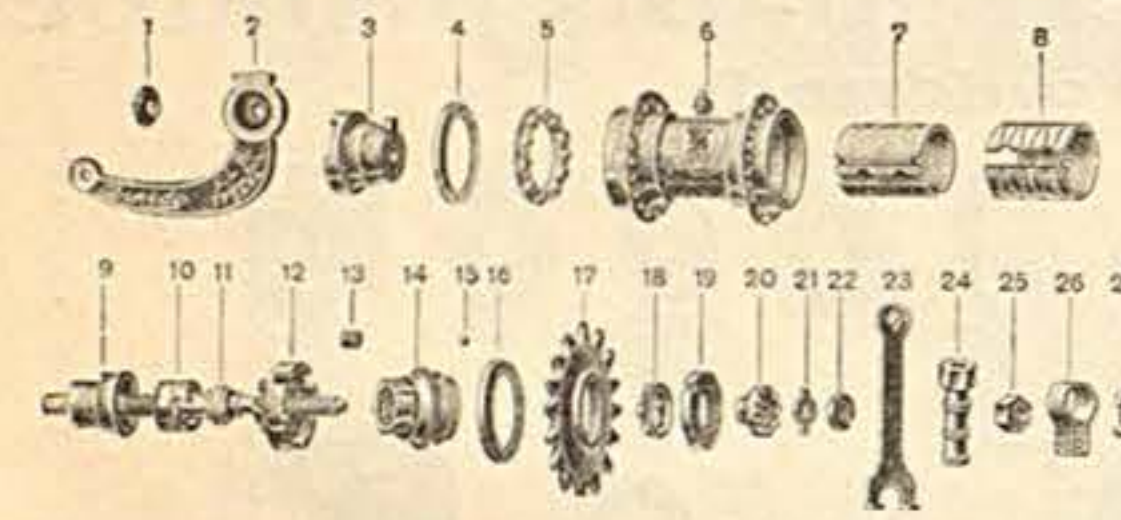

- Nr.  
5112/1 gewölbte Unterlegscheibe  
2 Hebel  
3 Hebelkonus  
4 Gewindekopf  
5 Kugelhalter mit Kugeln  
6 Nabenhülse  
7 Bremsmantel  
8 Kupplungskonus  
9 Mitnehmer mit Bandfeder  
10 Spindel mit festem Konus  
11b dito, Spezial-Fabrikat  
11a Einzelner fester Konus  
11c dito, Spezial-Fabrikat  
12 Walzenführungsring  
13 Walzen (5 Stück)  
14 Gewindekopf  
14a dito, Spezial-Fabrikat

- Nr.  
5112/15 Kugeln zum Gewindekopf (12 Stück)  
16 Staubkappe  
17 Kugelhalter zum Gewindekopf  
18 Kettenradkonterring  
20 verstellbarer Konus  
21 Sicherungsscheibe  
22 Kontermutter  
23 Schlüssel  
24 Aufsteig  
25 Mutter  
26 Bandage  
27 Bandagenschraube mit Mutter

## Ersatzteile für Torpedo-Modell 1907/08

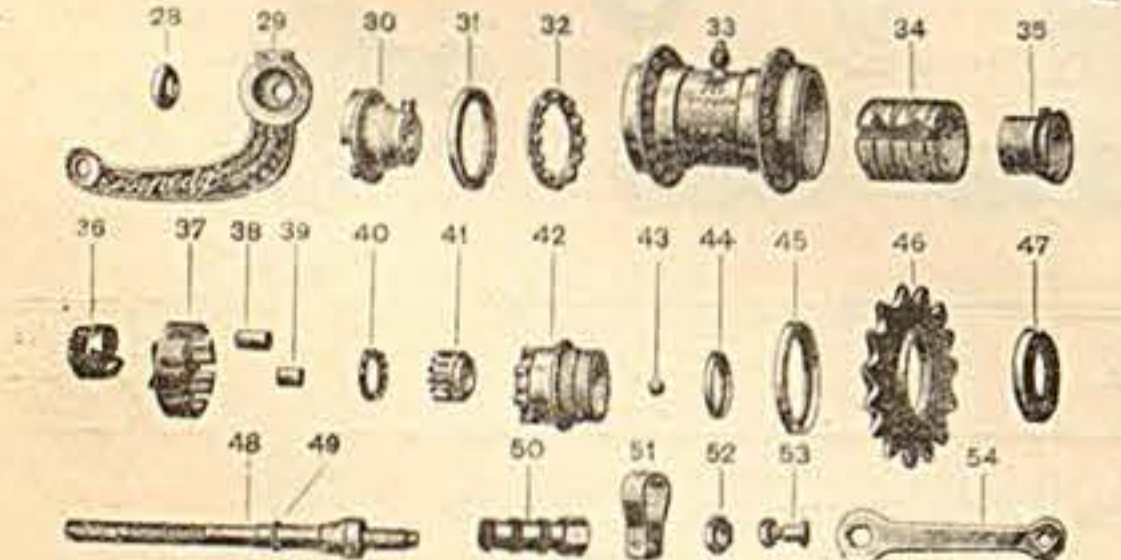

- Nr.  
5113/25 gewölbte Unterlegscheibe  
28 Hebel  
29 Hebelkonus  
30 Staubdeckel  
31 Kugelhalter mit Kugeln  
32 Nabenhülse  
33 Bremsmantel  
34 Kupplungskonus  
35 Mitnehmer mit Bandfeder  
36 Walzenführungsring  
37 Antriebswalzen (7 Stück)  
38 Führungsrollen (9 Stück)  
39 Walzenkornd. lring  
40 Walzenführungsring  
41 Gewindekopf  
42a dito, Spezial-Fabrikat  
43 Kugeln (10 Stück)

- Nr.  
5113/44 kleine Staubkappe  
45 große Staubkappe  
47 Kontermutter mit Staubdeckel  
48 Spindel mit festem Konus  
48b dito, Spezial-Fabrikat  
48a Konus allein  
48c dito, Spezial-Fabrikat  
49 Federhalter  
50 Aufsteig  
51 Bandage  
52 Mutter  
53 Bandagenschraube mit Mutter  
54 Schlüssel

## Ersatzteile für Torpedo-Modell 1907/09

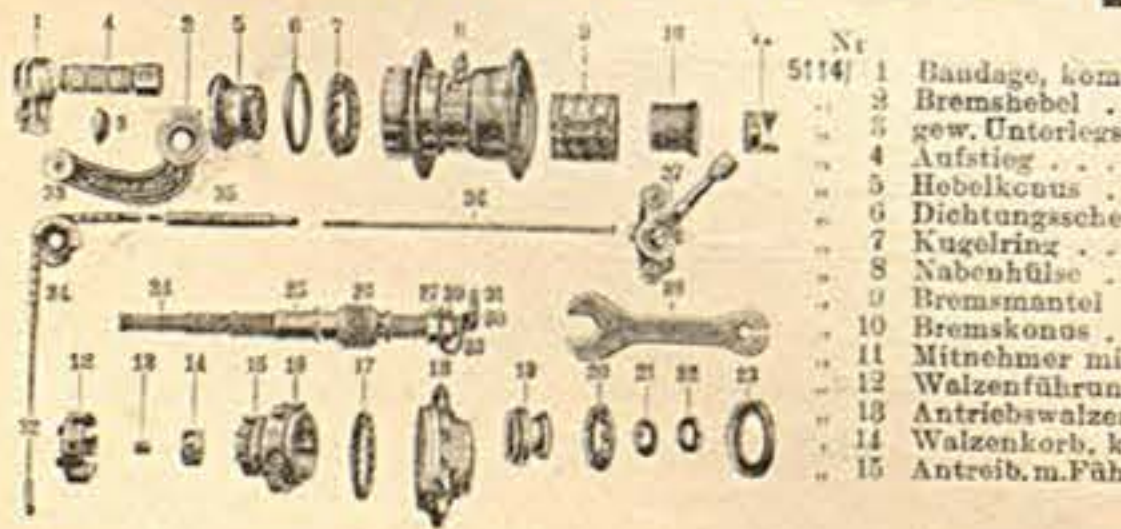

- Nr.  
5114/1 Bandage, komplett  
2 Bremshebel  
3 gew. Unterlegscheibe  
4 Aufstieg  
5 Hebelkonus  
6 Dichtungsscheibe  
7 Kugelring  
8 Nabenhülse  
9 Bremsmantel  
10 Bremskonus  
11 Mitnehmer mit Feder  
12 Walzenführungsring  
13 Antriebswalzen (7 St.)  
14 Walzenkorb, kompl.  
15 Antriebsm. Fahr.-Kon.

- Nr.  
5114/15a Führungsring allein  
16 Stirnrädchen (4 St.)  
17 Kugelring  
18 Kupplungskonus  
19 kleiner Kugelring  
20 Sicherungsscheibe  
21 Sicherungsmutter  
22 Kettenraddeckel  
24 Spiralfeder a. d. Achse  
25 Achse  
26 Mittelrad mit Hülse und Platten  
26a Schubklötchen dazu p. Paar  
5114/27 Achsenmutter  
28 Führungsmutter  
30 Kettchen in d. Spindel  
31 Kettenschraube mit Mutter  
32 Zugstange am hinteren Gabelrohr  
33 Leitbügel  
34 Leitbügelkette  
35 Regulierfederhülse  
36 Zugstange am oberen Rahmenrohr  
37 Umschalter, komplett  
38 Schlüssel

## Ersatzteile für Doppeltorpedo-Modell 1910/25

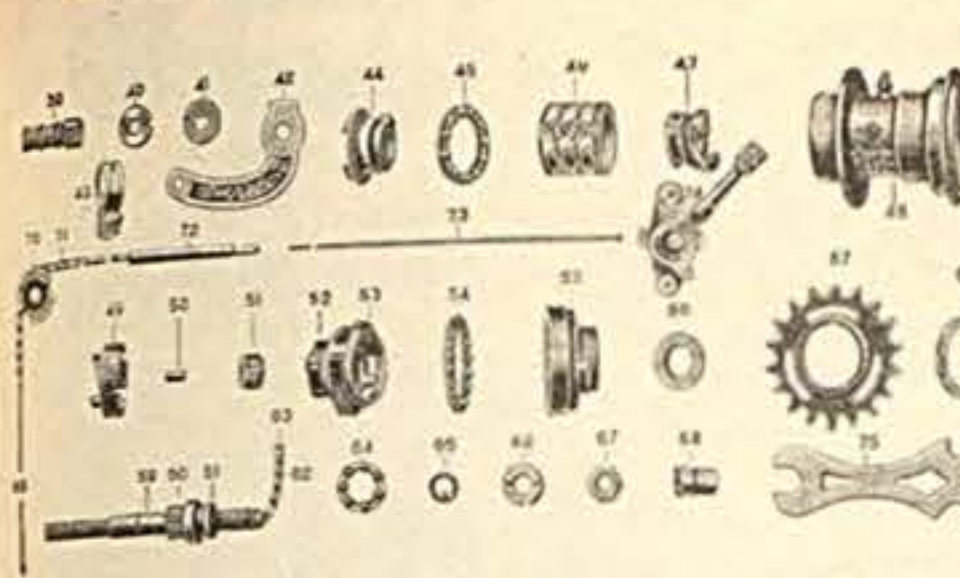

- Nr.  
5120/39 Aufstieg  
40 Sicherungsmutter  
41 Sicherungsscheibe  
42 Hebel  
43 Bandage, komplett  
44 Hebelkonus  
45 Kugelring  
46 Bremsmantel  
47 Bremskonus, komplett  
48 Nabenhülse  
49 Walzenführungsring  
50 Antriebswalzen  
51 Walzenkorb, komplett  
52 Antriebsm. mit Führungskonus  
52a Führungskonus allein  
53 Stirnrädchen (2 Stück)  
54 Kugelring im großen Planeten  
55 Großes Planetenrad  
56 Staubdeckel  
57 Kettenrad  
58 Kettenradstellung

- Nr.  
5120/50 Achse mit Druckscheibe, Feder und Verschlusschraube  
60 Mittelrad mit 2 Schubklötchen  
60a Schubklötchen allein p. Paar  
61 Kupplungskonus  
62 Kettchen in der Spindel  
63 Verbindungsschraube mit Mutter  
64 Kleiner Kugelring  
65 Sicherungsring  
66 Sicherungsmutter  
67 Achsenmutter  
68 Kettenführungs-mutter  
69 Zugstange am hinteren Rahmenrohr  
70 Leitbügel  
71 Leitbügelkette  
72 Regulierfederhülse, komplett  
73 Zugstange am oberen Rahmenrohr  
74 Umschalter, komplett  
75 Schlüssel

## Einzelteile zur Dreigang-Torpedonabe

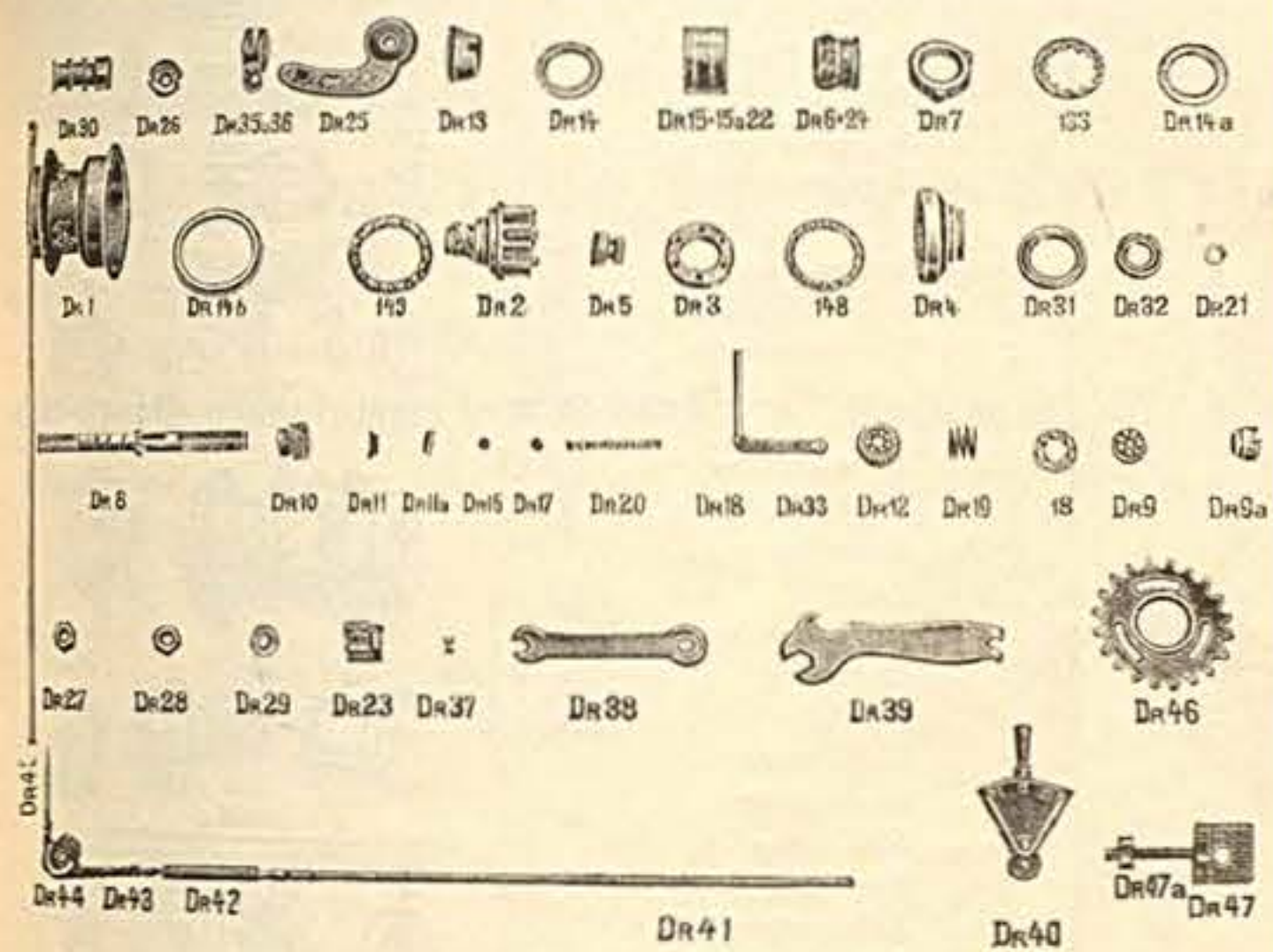

- Dr.5121/1 Nabenhülse  
2 Räderkorb  
3 Führungskonus  
4 Großes Planetenrad  
5 Doppelzahnradchen  
6 Antriebskonus  
7 Konusring  
8 Achse  
9 Konus mit Stirnverzahnung  
9a Konus mit Kugellauf  
10 Schaltzahnradchen  
11 Schubklotz mit Gewinde  
11a Schubklotz ohne Gewinde  
12 Zahnrad m. Stirnverzahnung  
13 Hebelkonus  
14 Staubdeck. auf Hebelkon.  
14a Staubdeck. in Nabenhülse  
14b Z-Deckel  
15a Messingmantel  
15 Stahlmantel  
16 Druckring  
17 Verschluss-Schraube  
18 Zugstängchen  
19 Spiralfeder  
20 Druckfeder  
21 Federring auf Spindel  
22 Federring f. Bremsmantel  
23 Kettenführungs-mutter mit Rolle  
23a Rolle zu 23  
23b Stift zu 23  
24 Friktionsfeder (2 St.)  
24a Nietstift (2 St.)  
25 Bremshebel  
Dr.5121/26 Sicherungsmutter  
27 Sechskantmutter (2 St.)  
28 Sechskantmutter für 23  
29 Sicherungsscheibe f. Dr. 23  
30 Aufstieg  
31 Kettenrad-Stellring  
32 Äußerer Staubdeckel im Zahnkranz  
32a Innerer Staubdeckel im Zahnkranz  
32b Filzring  
33 Kette für Zugstängchen  
34 Helmöler  
35 Bandage  
36 Bandagenschr. m. Mutter  
37 Verbindungsschraube m. Mutter für Zugstange  
38 Kleiner Schlüssel  
39 Großer Schlüssel  
40 Umschalter komplett  
41 Zugstange am oberen Rahmenrohr  
42 Federhülse  
43 Leitbügelkette  
44 Leitbügel  
45 Zugstange am hinteren Rahmenrohr  
46 Zahnkranz  
47 Kettenspanner  
5121/133 Star-Kugelhalter  
18 Star-Kugelhalter  
148 Star-Kugelhalter  
149 Star-Kugelhalter

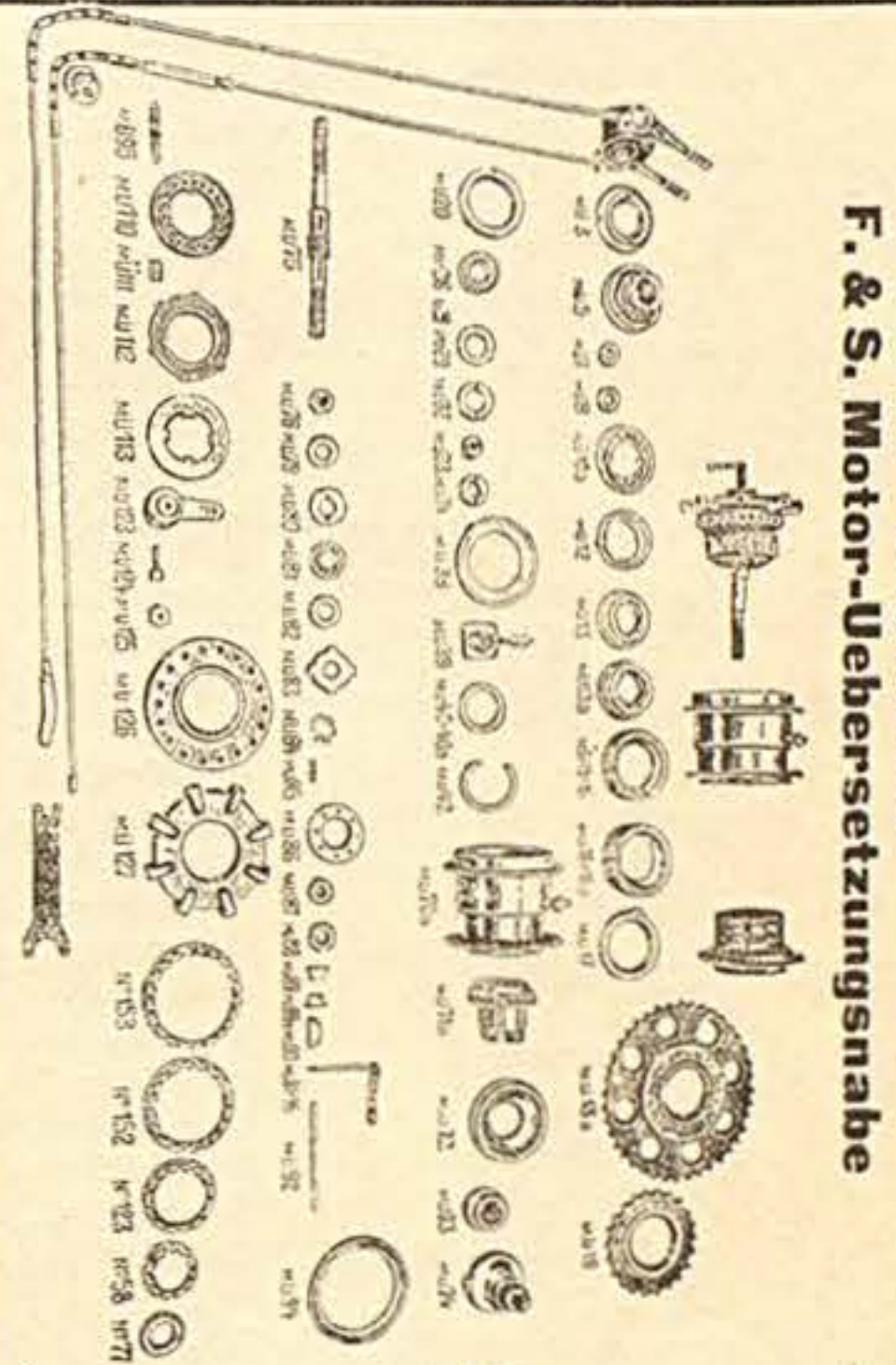

Einzelteile für F. & S. Motor-Uebersetzungs-nabe

- Nr.  
5122/0 Rundmutter  
5 Gewindekopf  
7 Sechskantmutter  
8 Rundmutter  
10a Deckel m. Innennaht  
12 Bremskonus  
13 Antriebskonus  
18a Bremskonus  
15 Kurzer Stahlmantel  
15a Langer  
16 Kurz. Messingmantel  
16a Langer  
17 Konusscheibe  
18a Großes Kettenrad  
19 Kleines  
20 Stellringe  
28 Konus f. Kugellag.  
28a Verschlusschraube  
29 Sicherungsscheibe  
32 Rundmutter  
33 Gewindegewindestift  
34 Flachgewindestift  
38 Staubdeckel  
39 Paonstück  
40 Staubdeckel  
40a  
49 Friktionsfeder  
70a Nabenhülse  
71a Räderkorb  
72 Zahnkranz  
73 Kupplungskonus  
74 Bremsmantelhalter  
5122/70 Spindel  
76 Spezialmutter  
79 Rundmutter  
80 Druckscheibe  
81 Kugelring  
82 Konus f. Kugellauf  
83 Druckring  
84 Sicherungsscheibe  
85 Druckfedern  
86 Lagerring  
87 Planetenrad  
88 Mittelrad  
89 Schubklotz o. Gew.  
90a mit  
90 Schubklotz  
92 Druckstift  
94 Staubdeckel  
95 Druckfeder  
110 Federdruckring  
111 Kelle  
111 Bronzelamellen  
113 Eisenblechlamellen  
123 Hebel  
124 Schraube  
125 Mutter  
126 Staubdeckel  
126a Bremshebel  
127 Antriebsstern  
58 Kugelhalter  
77  
123  
152  
153  
5123 Schlüssel

Die unterstrichenen Nummern kommen nur für die Nabe mit Pedalantrieb in Betracht.

Ersatzteile für Rotax-Freilaufnaben, Modell 1918

Ersatzteile für Rotax-Freilaufnaben, Modell 1905

Nr.	Teil
5130 18 <sub>1</sub>	Nabenkörper
18 <sub>2</sub>	Doppelkonus
18 <sub>3</sub>	Bremskonus
18 <sub>4</sub>	Antriebsschraube
18 <sub>5</sub>	Kugelring
18 <sub>6</sub>	Achse
18 <sub>7</sub>	Kettenkranz
18 <sub>8</sub>	Gegenmutter
18 <sub>9</sub>	Staubdeckel
18 <sub>10</sub>	Staubdeckel
18 <sub>11</sub>	Bremsbacken
18 <sub>12</sub>	Staubdeckel
18 <sub>13</sub>	Feder für Bremsbacken
18 <sub>14</sub>	Aufstieg
18 <sub>15</sub>	Stellkonus
18 <sub>16</sub>	Kugelring
18 <sub>17</sub>	Achsmutter
18 <sub>18</sub>	Hebel
18 <sub>19</sub>	Hebelschelle
18 <sub>20</sub>	Mutter zu 18 <sub>18</sub>
18 <sub>21</sub>	Schraube zum Hebel
18 <sub>22</sub>	Mutter dazu
18 <sub>23</sub>	Gewölbte Scheibe
18 <sub>24</sub>	Federring zu 18 <sub>13</sub>

Nr.	Teil
5131 9a	Nabenkörper
9b	Doppelkonus
9c	Bremskonus
9d	Antriebsschraube
9e	Kugelring
9f	Achse
9g	Kettenkranz
9h	Gegenmutter
9i	Staubscheibe
9k	Staubscheibe
9l	Bremsbacken
9m	Staubdeckel
9n	Bremsbackenhalter
9o	Aufstieg
9p	Stellkonus
9q	Kugelring
9r	Achsmutter
9s	Hebel
9t	Hebelschelle
9u	Gegenmutter
9v	Schraube zum Hebel
9w	Mutter dazu
9x	Gewölbte Scheibe
9y	Hemmungsfeder

Ersatzteile für Rotax-Freilaufnaben, Modell 1907

Ersatzteile für Rotax-Freilaufnaben, Modell 1904

Nr.	Teil
5132 7 <sub>1</sub>	Nabenkörper
7 <sub>2</sub>	Doppelkonus
7 <sub>3</sub>	Bremskonus
7 <sub>4</sub>	Achse
7 <sub>5</sub>	Antriebsscheibe
7 <sub>6</sub>	Kugelring
7 <sub>7</sub>	Staubscheibe
7 <sub>8</sub>	Kettenkranz
7 <sub>9</sub>	Gegenmutter
7 <sub>10</sub>	Stellkonus
7 <sub>11</sub>	Kugelring
7 <sub>12</sub>	Achsmutter
7 <sub>13</sub>	Bremsbacken
7 <sub>14</sub>	Bremsbackenhalter
7 <sub>15</sub>	Feder für 7 <sub>13</sub>
7 <sub>16</sub>	Kugelring
7 <sub>17</sub>	Staubdeckel
7 <sub>18</sub>	Führung für Bremskonus
7 <sub>19</sub>	Unterlegscheibe
7 <sub>20</sub>	Schraube zum Hebel
7 <sub>21</sub>	Mutter dazu
7 <sub>22</sub>	Hebel
7 <sub>23</sub>	Hebelschelle
7 <sub>24</sub>	Schraube
7 <sub>25</sub>	Staubdeckel
7 <sub>26</sub>	Aufstieg

Nr.	Teil
5133 4 <sub>1</sub>	Nabenkörper
4 <sub>2</sub>	Doppelkonus
4 <sub>3</sub>	Bremskonus
4 <sub>4</sub>	Achse
4 <sub>5</sub>	Antriebsschraube
4 <sub>6</sub>	Kugelring
4 <sub>7</sub>	Staubdeckel
4 <sub>8</sub>	Kettenkranz
4 <sub>9</sub>	Gegenmutter
4 <sub>10</sub>	Stellkonus
4 <sub>11</sub>	Kugelring
4 <sub>12</sub>	Achsmutter
4 <sub>13</sub>	Bremsbacken
4 <sub>14</sub>	Bremsbackenhalter
4 <sub>15</sub>	Feder zu 4 <sub>13</sub>
4 <sub>16</sub>	Kugelring
4 <sub>17</sub>	Staubdeckel
4 <sub>18</sub>	Führung für Bremskonus
4 <sub>19</sub>	Unterlegscheibe
4 <sub>20</sub>	Schraube zum Hebel
4 <sub>21</sub>	Mutter
4 <sub>22</sub>	Hebel
4 <sub>23</sub>	Hebelschelle
4 <sub>24</sub>	Aufstieg

Ersatzteile für Mundus-Freilaufnabe

Nr.	Teil
5134 1	Nabenkörper
2	Antreiber
3	Mitnehmer
4	Doppelte Schraubfeder
5	Bremsmantel
6	Bremskonus
7	Achse
8	Rechter Staubdeckel
9	Linker
10	Staubdeckel im Antreiber
11	Konus im Antreiber
12	Großer Kugelring
13	Kleiner
14	Achsmutter
15	Aufstieg
16	Kontermutter
17	Bremskonushalt. (Bremshebel)
18	Große Unterlegscheibe
19	Kleine
20	Kleine rechte Unterlegscheibe
21	Helmöler
22	Kleine rechte Unterlegscheibe
23	Schlüssel

Ersatzteile für Viktoria-Freilaufnabe

Nr.	Teil	Nr.	Teil
5140 551	Hebelschelle mit Schraube und Mutter	5140/563	Mitnehmer-Doppelkonus
552	Achsenmutter	564	Bremszylinder komplett
553	Aufsteiger	565	Hebelmutter
554	rechte bzw. linke Beilagscheibe	566	Bremshebel
555	Achsenstellkonus	567	linker Staubdeckel
556	Zahnkranz gegenmutter	568	Bremshebel-festkonus
557	Kugelring	569	Achse
558	recht. Staubdeckel	570	Schlüssel
559	Gewindekopf	571	Nasenscheibe
560	Gr. Kugelring	572	Stellkonus-gegenmutter
561	Nabenkörper mit Oeler	573	Gewindekopf-staubdeckel

Ersatzteile für Badenia-Freilaufnabe

Nr.	Teil	Nr.	Teil
5141 1	Achsmutter	5141 16	Nabengehäuse
2	Kugelscheibe	17	Rollenführung
3	Gegenmutter	18	Kupplungskon.
4	Kugelring	19	Kontermutter
5	dto.	20	Achse
6	dto.	21	Bremsmantel
7	Stellkonus	22	Gegenring
8	Staubdeckel	23	Hebelkonus
9	dto.	24	Bremshebel
10	8 Bremsrollen	25	Schelle dazu
11	4 Antriebsrollen	26	Schraube dazu
12	Filzring	27	Mutter
13	dto.	28	Aufstieg
14	dto.	29	Schlüssel
15	Oeler		

Ersatzteile für Komet-Freilaufnabe, Modell K 24

Nr.	Teil	Nr.	Teil
5142/1	Achse	5142 10a	Messing-Ringfeder
2	Linker Konus	11	Antreiber
2a	Gegenmutter	11a	Oeldeckel
2b	Linker Oeldeckel	12	Rechter Konus
2c	Rechter Staubdeckel	13	Achsenhalter
3	Kugelring	14	Aufstieg
4	Sicherungsscheibe	15	Mutter
6	Bremsscheibe	16	Nabenhülse
7	Rot. Bremsscheibe	17	Rechter Oeldeckel
8	Kupplungsstück	18	Bremshülse
9	Zwischenstück	19	Gegenring
10	Antriebskonus	20	Schlüssel

Ersatzteile für Eadie-Freilaufnabe

Nr.	Teil	Nr.	Teil
5143 32	Nabenhülse	5143/41	linke Schale
33	Bremshebel	43	Achsen
34	Bremsband	50	Stellkon
35	Bremskonen	52	Federringe
36	Bremshebel	53	
37	Kupplungsbüchse	54	Konusverlängerung
37a	Federn zu 37	55	Achsansatz
38	Antreiber	56	Konusverläng.
40	rechte Schale		

Falls Eadie-Teil Nr. 37 erneuert wird, muß unbedingt Schale 40 mit ergänzt werden

# Ersatzteile für Astoria-Rennmodell 1912

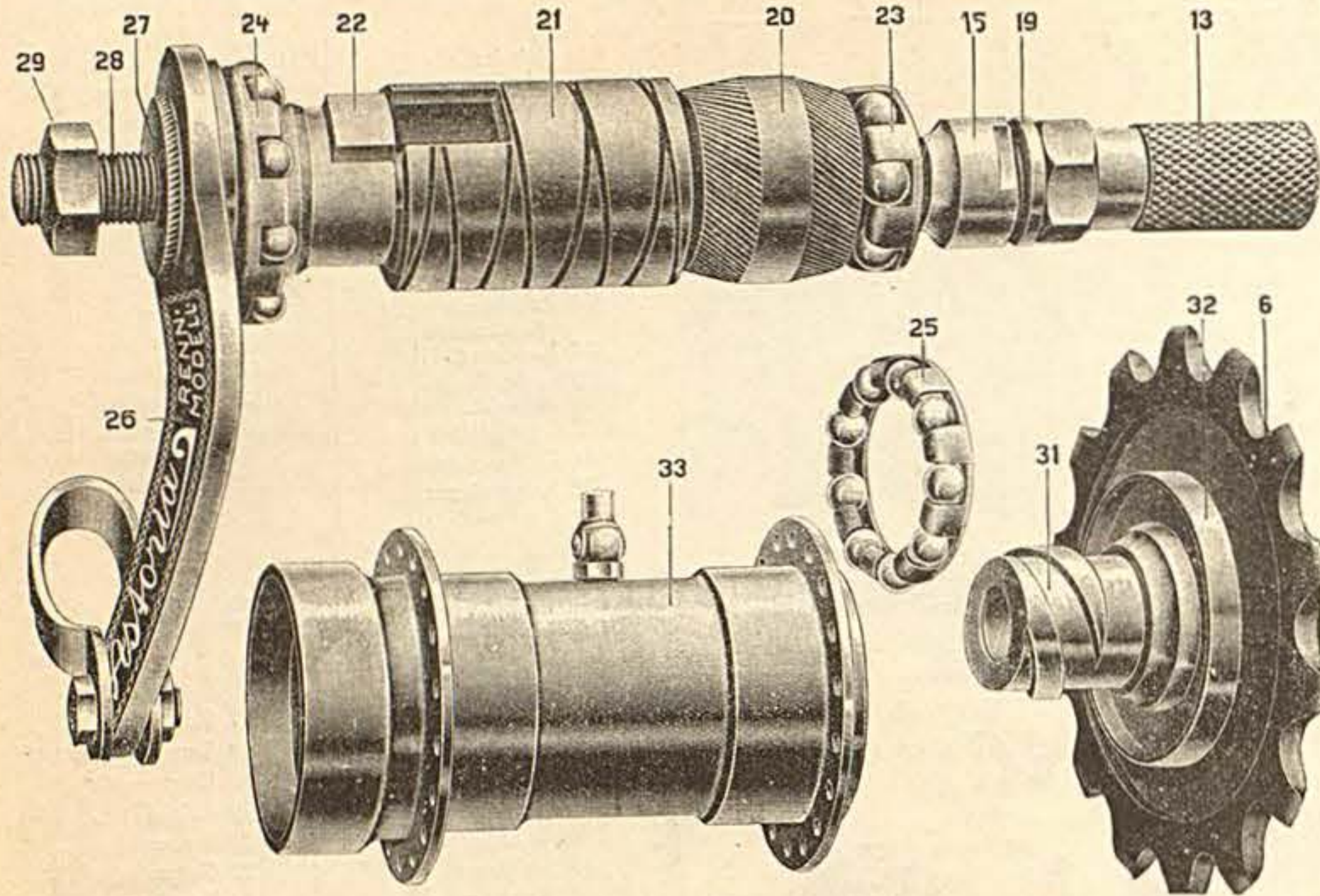

- |         |                      |
|---------|----------------------|
| Nr.     |                      |
| 5148/13 | Aufstieg             |
| 15      | Kleiner Konus        |
| 19      | Unterlegscheibe      |
| 20      | Doppelkonus          |
| 21      | Bremsmantel          |
| 22      | Hebelkonus           |
| 23      | Kleiner Kugellring   |
| 24      | Großer Kugellring    |
| 25      | Mittlerer Kugellring |
| 26      | Hebel                |
| 27      | Kontermutter         |
| 28      | Achse                |
| 29      | Mutter               |
| 31      | Kettenkranzkonus     |
| 32      | Staubscheibe         |
| 33      | Nabengehäuse         |
| 34      | Staubscheibe         |

# Ersatzteile für Dürkopp-Freilaufnabe Modell 1911/26

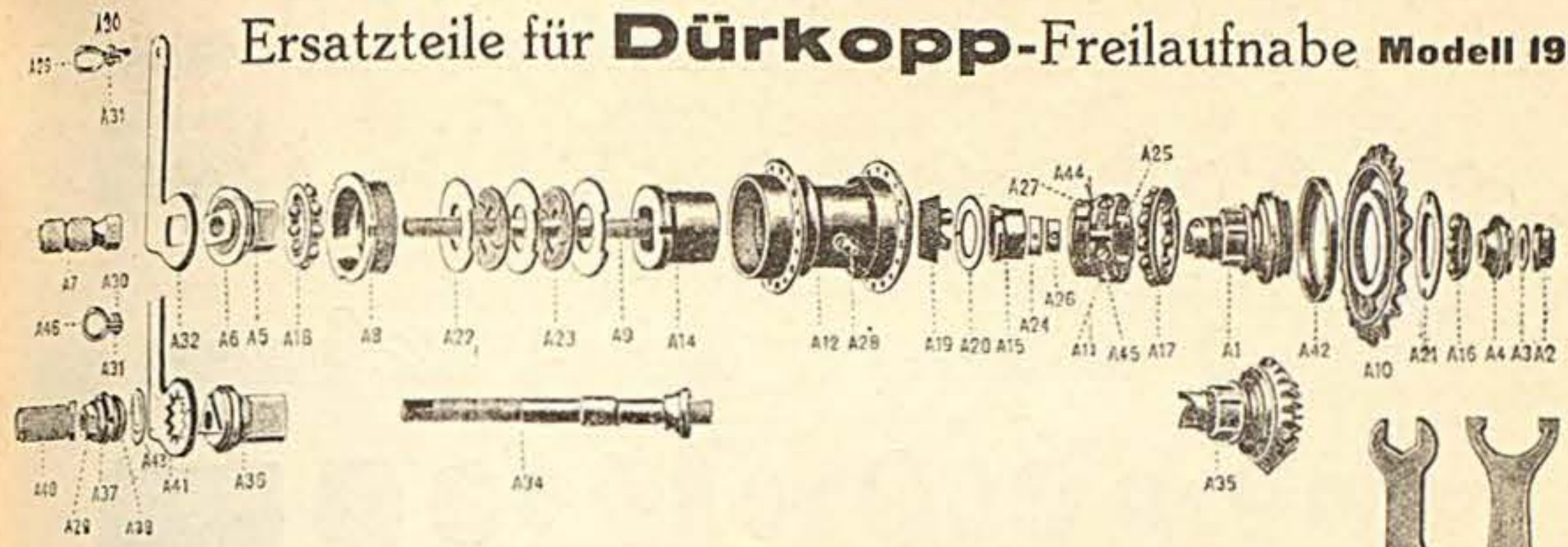

- |        |                             |           |                                       |     |   |
|--------|-----------------------------|-----------|---------------------------------------|-----|---|
| Nr.    |                             | Nr.       |                                       | Nr. |   |
| A 5151 | 1 Antrieb                   | A 5151/10 | Bremskonus                            | A   | 37 Exzentrische Stellscheibe mit Kontermutter |
| A      | 2 Achsenmutter              | A         | 20 Deckscheibe für Konus A 19         | A   | 40 Auftritt für kettenlose Nabe               |
| A      | 3 Unterlegscheibe           | A         | 21 Ringmutter für Zahnkranz           | A   | 41 Hebel                                      |
| A      | 4 rechter Stelikonus        | A         | 22 Bremscheib. (3 Stück)              | A   | 42 rechter Staubdeckel                        |
| A      | 5 linker Konus              | A         | 23 (2 Stück)                          | A   | 43 Vorlegescheibe zu Nr 37                    |
| A      | 6 Dichtungsscheibe          | A         | 24 Druckfedern (nicht mehr lieferbar) | A   | 44 Walzenfeder                                |
| A      | 7 Auftritt                  | A         | 25 Walzen (5 Stück)                   | A   | 45 Schraube dazu                              |
| A      | 8 linke Lagerschale         | A         | 26 Federdruckstück. (n. m. lieferbar) | A   | 50 Zapfenschlüssel                            |
| A      | 9 Achse                     | A         | 29 Schelle zum Hebel                  | A   | 51 Schleiffeder                               |
| A      | 11 Rollenführungskorb       | A         | 30 Mutter zur Schraube A 31           |     |   |
| A      | 12 Nabengehäuse             | A         | 31 Schraube zur Schelle A 29          |     |   |
| A      | 14 Bremschülse              | A         | 32 Hebel                              |     |   |
| A      | 15 Ringmutter               | A         | 33 Schlüssel                          |     |   |
| A      | 16 Kugellring für Konus A 1 | A         | 34 Achse für kettenlose Nabe          |     |   |
| A      | 17 Antrieb A 1              | A         | 35 Antrieb                            |     |   |
| A      | 18 Lagerschale A 8          | A         | 36 linker Konus f. kettenlose Nabe    |     |   |

# Ersatzteile für Astoria-Freilauf Modell 190

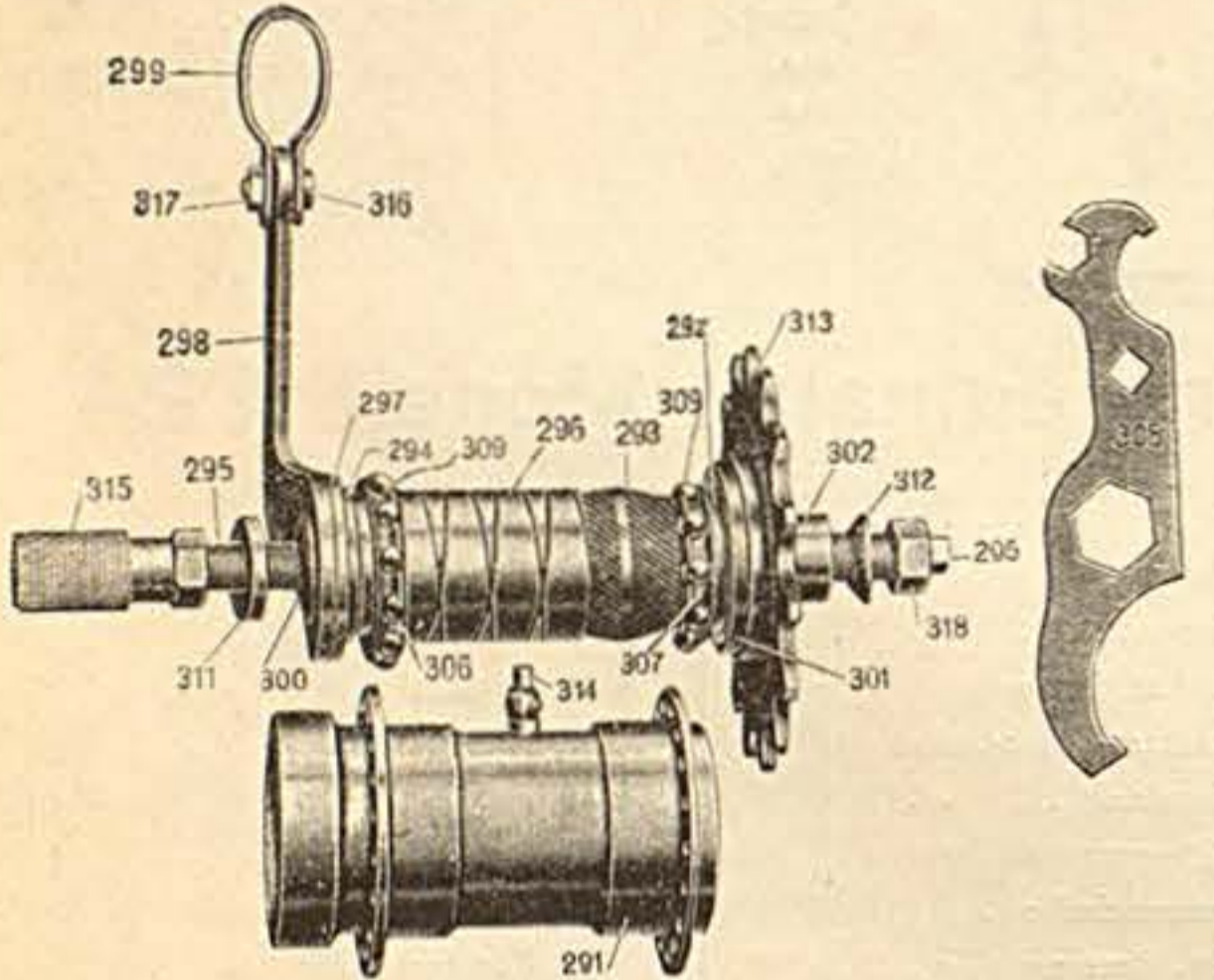

- |          |   |          |   |
|----------|---|----------|---|
| Nr.      |   | Nr.      |   |
| 5149/189 | Unterlegscheibe                             | 5149/301 | Staubkapsel                             |
| 291      | Gehäuse m. Oeier 314                        | 302      | Kleiner Konus                           |
| 292      | Kettenkranzkonus                            | 303      | Staubdeckel                             |
| 293      | Doppelkonus                                 | 304      | Kettenkranz-Kontermutter                |
| 294      | Bremshebelkonus                             | 305      | Montageschlüssel                        |
| 295      | Nabenachse                                  | 306      | Großer Kugellauf-ring mit Kugeln 309    |
| 296      | Bremskörper                                 | 307      | Mittlerer Kugellauf-ring mit Kugeln 309 |
| 297      | Platte zum Bremshebelkonus                  | 308      | Kleiner Kugellauf-ring mit Kugeln 310   |
| 298      | Bremshebel                                  | 311      | Linke Druckscheibe                      |
| 299      | Hebelklemme mit Schraube 316 und Mutter 317 | 312      | Rechte Druckscheibe                     |
| 300      | Befestigungsmutter zum Bremshebel           | 315      | Aufstieg                                |
|          |   | 318      | Achsmutter                              |

# Ersatzteile für Astoria-Freilauf Modell 1925

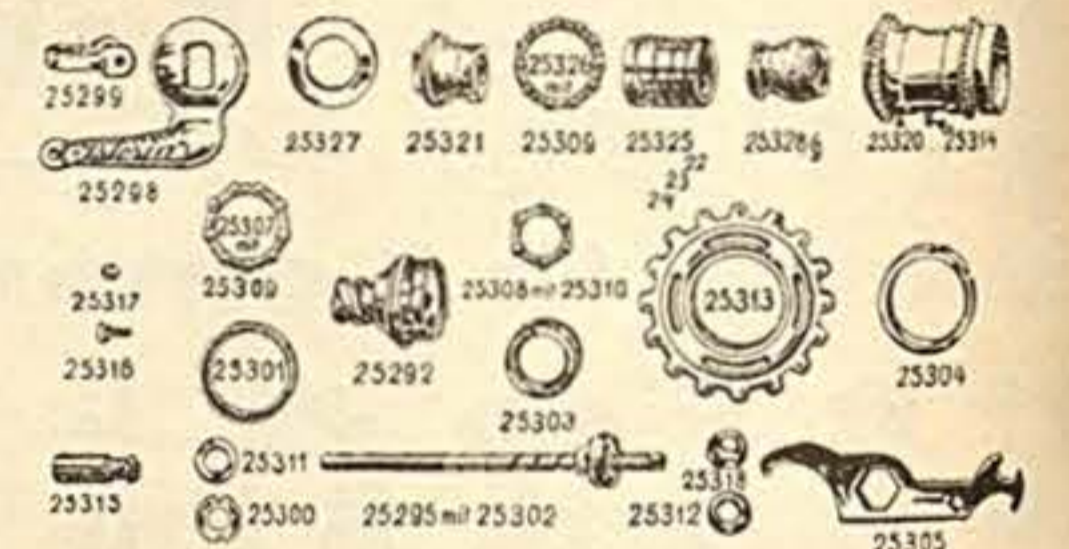

- |             |                            |
|-------------|----------------------------|
| Nr.         |                            |
| 5150/25 292 | Kettenkranzstück           |
| 25 295      | Nabenachse                 |
| 25 298      | Bremshebel                 |
| 25 299      | Hebelschelle mit Schraube  |
| 25 300      | Befestigungsmutter         |
| 25 301      | Staubkapsel                |
| 25 302      | Kleiner Konus              |
| 25 303      | Staubdeckel zu 25 292      |
| 25 304      | Kettenkranz-Gegenmutter    |
| 25 305      | Montageschlüssel           |
| 25 307      | Mittlerer Kugellauf-ring   |
| 25 308      | Kleiner Kugellauf-ring     |
| 25 311      | Linke Druckscheibe         |
| 25 312      | Rechte Druckscheibe        |
| 25 315      | Aufstieg                   |
| 25 318      | Achsmutter                 |
| 25 320      | Gehäuse mit Oe'er 25 314   |
| 25 321      | Bremshebelkonus            |
| 25 325      | Bremskörper                |
| 25 326      | Großer Kugellauf-ring      |
| 25 327      | Platte zum Bremshebelkonus |
| 25 328      | Bremsmuffe                 |

# Ersatzteile für Dürkopp-Atlas-Freilaufnaben, Modell 1910. I. u. II.

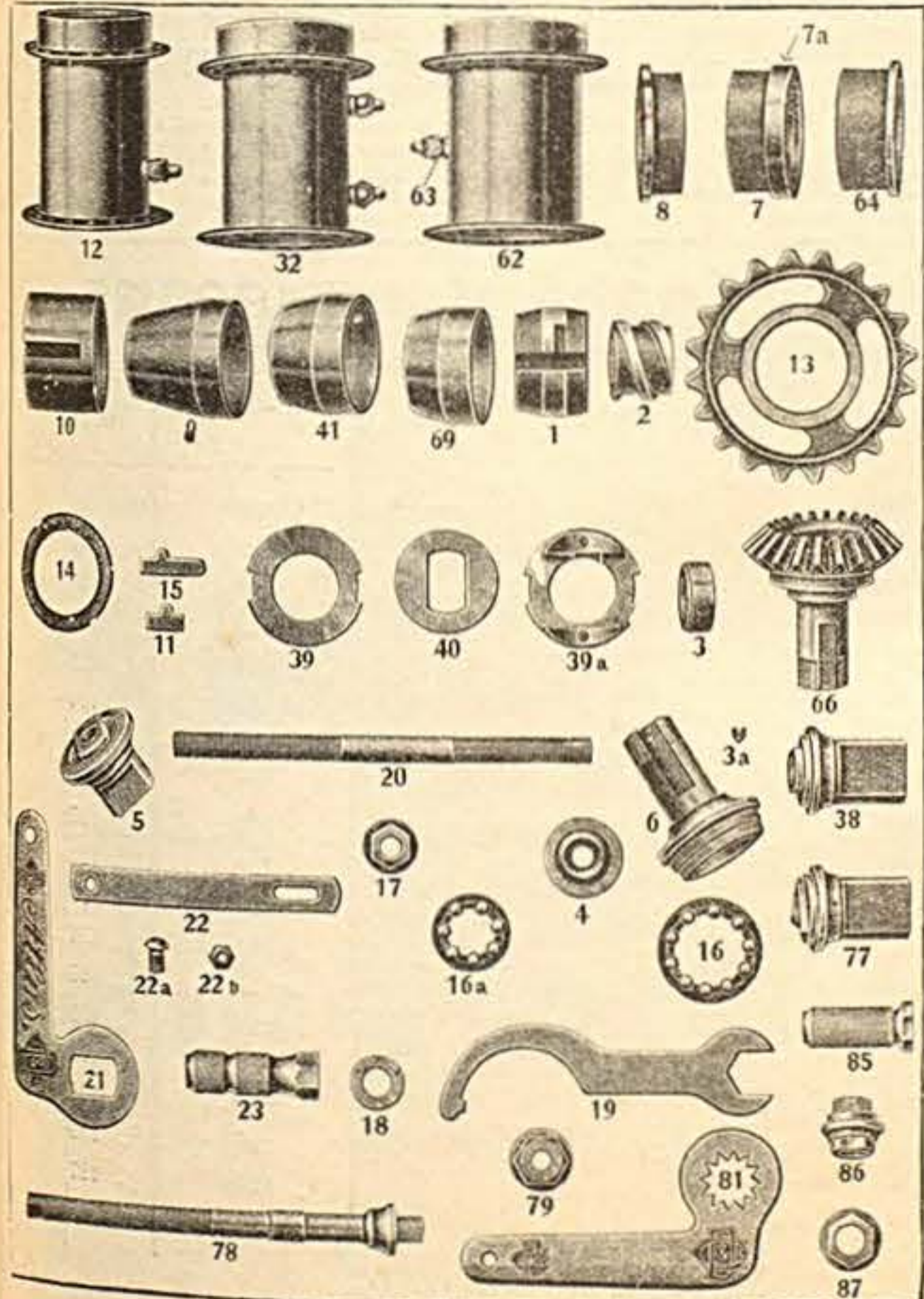

- |      |                            |     |                                      |
|------|----------------------------|-----|--------------------------------------|
| Nr.  |                            | Nr. |                                      |
| 5152 | 1 Schneckenmutter          | 32  | Nabenkörper für Atlas II             |
| 2    | Antriebsschnecke           | 37  | Dichtungsring                        |
| 3    | Ringgegenmutter            | 38  | linker Konus                         |
| 3a   | Spitzschraube              | 38  | linker Konus                         |
| 4    | rechter Stellkonus         | 39  | Bremscheiben (4 Stück)               |
| 5    | linker Konus               | 39a | (nicht mehr lieferbar)               |
| 6    | Antrieb                    | 40  | (4 Stück)                            |
| 7    | rechte Lagerschale         | 41  | Bremskonus                           |
| 8    | linke                      | 62  | Nabenkörper für Atlas II D 36 und 46 |
| 9    | Bremskonus                 | 64  | rechte Schale                        |
| 10   | Bremschülse                | 66  | Antrieb                              |
| 11   | Federdruckstücke (2 Stück) | 69  | Bremskonus                           |
| 12   | Nabenkörper                | 76  | Dichtungsring                        |
| 14   | Zahnkranzgegenmuttern      | 77  | linker Konus                         |
| 15   | Druckfedern (2 Stück)      | 78  | Achse m                              |
| 16   | Kugellring, groß           | 79  | Vorlegemutter                        |
| 16a  | klein                      | 81  | Hebel                                |
| 17   | Achsmutter                 | 85  | Auftritt                             |
| 18   | Unterlegscheibe            | 87  | Sechskantmutter für Atlas II         |
| 19   | Schlüssel                  |     |                                      |
| 20   | Achse                      |     |                                      |
| 21   | Hebel                      |     |                                      |
| 22   | Schelle zum Hebel          |     |                                      |
| 22a  | Bolzen zur Schelle         |     |                                      |
| 22b  | Mutter zum Bolzen          |     |                                      |
| 23   | Auftritt                   |     |                                      |

Achtung! Für Astoriafreilauf Mod. 1909/10 sind noch einige Ersatzteile lieferbar, im Bedarfsfalle erbitte Einsendung eines Muster

### Einzelteile der N. S. U. Freilaufnabe Modell 1906

**Rechte Seite**

**Linke Seite**

Nr. 1 Nabenkörper mit Oeler 2 Lagerschale rechtsseitig 3 Kugelhalter mit 11 Kugeln 4 Oelhalterung 5 Kugelhalterung 6 Antreiber 7 Oelhalterung dazu 9 Kontermutter dazu 10 Konus rechtsseitig 11 Unterlegscheibe dazu 12 Mutter dazu	Nr. 13 Messingbremshülse 14 Friktionsmuffe 15 Arretierscheibe 16 Bremsbackenträger 17 Bremsbacken mit Ansatz 18 Bremsbacken ohne Ansatz (2 Stück) 19 Bremsbackenhalterung 20 Spiralfeder 21 Lagerschale, linksseitig 22 Oelhalterung 23 Achse	Nr. 24 Bremsblockkonus 25 Regulierring 26 Bremshebelarm 27 Kontermutter dazu mit 3 Einschnitten 28 Rohrschelle mit Schraube und Mutter 29 Unterlegscheibe dazu 30 Schlüssell
--	--	---

### Einzelteile für Wanderer-Freilaufnabe Modell 1924/25

Nr. 1 Nabenhülse 2 Linker Konus 3 Mitnehmer 4 Druckfeder 5 Linker Kugelring 6 Führungsschraube 7 Staubring 8 Kugelring 9 Überwurf 10 Bremsmantel 11 Bremsmantelschraube 12 Recht. Kupplungsring 13 Kupplungshülse 14 Kugelring 15 Gewindekopf 16 Kugelring 17 Innerer Staubscheibe 18 Loser Konus 19 Nasenscheibe 20 Achsengegenmutter 21 Fassonscheibe 22 Schleppfeder 23 Aufstieg 24 Achse 25 Achsmutter 26 Schraube 27 Bandago ohne alles 28 Mutter zu Nr. 27 29 Fassonscheibe 30 Bellegescheibe 31 Bremshebel 32 Staubring 33 Schlüssell 34 Gr. Staubring 35 Konterring	Nr. 9 10 11 12 13 14 15 16 17 18 19 20 21 22 23 24 25 26 27 28 29 30 31 32 33 34 35 36
--	--

### Einzelteile der N. S. U. Freilaufnabe Modell 1910

Nr. 1 Nabenkörper mit Oeler 2 Lagerschale, rechtsseitig 3 Kugelhalterung mit 11 Kugeln 4 Oelhalterung mit Pilzabdichtung 5 Antreiber 6 10 Kugeln für Antreiber 8 Kontermutter mit Staubdeckel 9 Konus, rechtsseitig 10 Unterlegscheibe mit Nase dazu 11 Konusmutter dazu 12 Unterlegscheibe, äußere 13 Mutter, äußere 14 Messingbremshülse 15 Friktionsmuffe mit 3 Streiffedern 16 Bremsbackenträger	Nr. 17 Bremsbacken mit Ansatz ohne 18 Bremsbackenhalterung 19 Spiralfeder 20 Lagerschale, linksseitig 21 Oelhalterung 22 Achse 23 Bremsblockkonus, linksseitig 24 Regulierring 25 Bremshebelarm 26 Kontermutter dazu mit 3 Einschnitten 27 Rohrschelle mit Schraube und Mutter 28 Auftritt 29 Hakenenschlüssell 30 Konusschlüssell
---	--

### Einzelteile für Wanderer-Freilaufnabe Modell 1913

Nr. 156 Linker Konus 157 Mitnehmer 158 Staubring 159 Kugelring 160 Überwurf 161 Bremsmantel 162 Nabenhülse 163 Verschlussring 164 Verschlusscheibe 165 Rollenhalter 166 Zahnkranzhülse 167 Kugelring 168 Staubring 169 Loser Konus 170 Nasenscheibe 171 Achsmutter	Nr. 172 Fassonscheibe 173 Bremsmantelschraube 174 Bremsrollen (4 Stück) 175 Mitnehmerrolle (5 St.) 176 Aufsteiger 177 Achse 178 Mutter 179 Schraube 180 Hebelklemme 181 Mutter 182 Beilegescheibe 183 Bremshebel 184 Link. äußerer Staubring 185 Schlüssell 186 Großer Staubring 187 Gegenmutter
--	--

### Ersatzteile für N. S. U. Freilaufnabe Modell 1920/25

#### N.S.U.-Freilauf-Bremsnabe Modell 1920.

Nr. 100 Nabenschale 101 Auftritt 102 Unterlegscheibe 103 Gegenmutter 104 Blockierungsstift 105 Bremshebelarm 106 Rohrschellen 107 Schraube hierzu 108 Mutter hierzu 109 Linker Staubdeckel 110 Oelring 111 Filtring 112 Kugelhalterung 113 Hebelkonus 114 Spiralfeder 115 1 Paar Bremsbacken 116 Federring 117 Bremskonus 118 Kupplungsfeder 119 Friktionskonus 120 Nabenkörper	Nr. 121 Nabenkörper 122 Kugelhalterung hierzu 123 Oelring 124 Filtring 125 Antreiber 126 Kugelhalterung hierzu 127 Oelring hierzu 128 Oelringe 129 Rechter Staubdeckel 130 Filtring 131 Zahnkranz 132 Gegenmutter mit Staubdeckel 133 Konus 134 Unterlegscheibe mit Nase 135 Gegenmutter hierzu 136 Äußere Unterlegscheibe 137 Achsmutter 138 Konusschlüssell 139 Hakenschlüssell
--	--

### Ersatzteile für Gritzner-Helios-Freilaufnabe

Nr. 91 Bremsarmschelle 92 Schraubem. Mutter 93 Aufstieg 94 Großer Öldeckel 95 Unterlegscheibe 96 Achse 97 Bremsrollen (4 St.) 98 Stahlbremshülse 99 Messingmantel 100 Schleppfeder 101 Bremsgriff 102 Antreiber 104 Kugeldeckscheibe 105 Kleiner Öldeckel	Nr. 106 Stellkonus 107 Bremsarm 108 Bremskonus 109 Kugelring 110 Rollenhalter 111 Nabengehäuse 112 Antreiberroll. (5 St.) 113 Kugelring 114 Staubdeckel 115 Konterring 116 Kugeln 117 Filtring 118 Kontermutter 119 Achsmutter
---	--

**Ersatzteile für ältere Modelle der Gritzner-Freilaufnaben**  
gegen Einsendung des betr. Musters größtenteils noch lieferbar

Nr. 1 Nabenschale 2 Achsaufsatz 3 Achse 4 Bremsmantel 5 Bremshalter	Nr. 6 Spiralfeder 7 Keilträger 8 Paßscheibe 9 Schleppfeder	Nr. 10 Mitnehmerkonus 11 Kugelring 12 Federring 13 Kupplungsschraub.	Nr. 14 Rechter Konus 15 Bremsarm 16 Kontermutter dazu 17 Staubscheibe	Nr. 18 Zahnkranz 19 Konterring dazu 20 Dichtungsring 21 Kugelring 22 Linker Konus
--	--	--	---	--

Bei Bestellung von Adler-Freilaufnaben empfiehlt es sich das Muster einzusenden, das es zwei verschiedene Modelle gibt





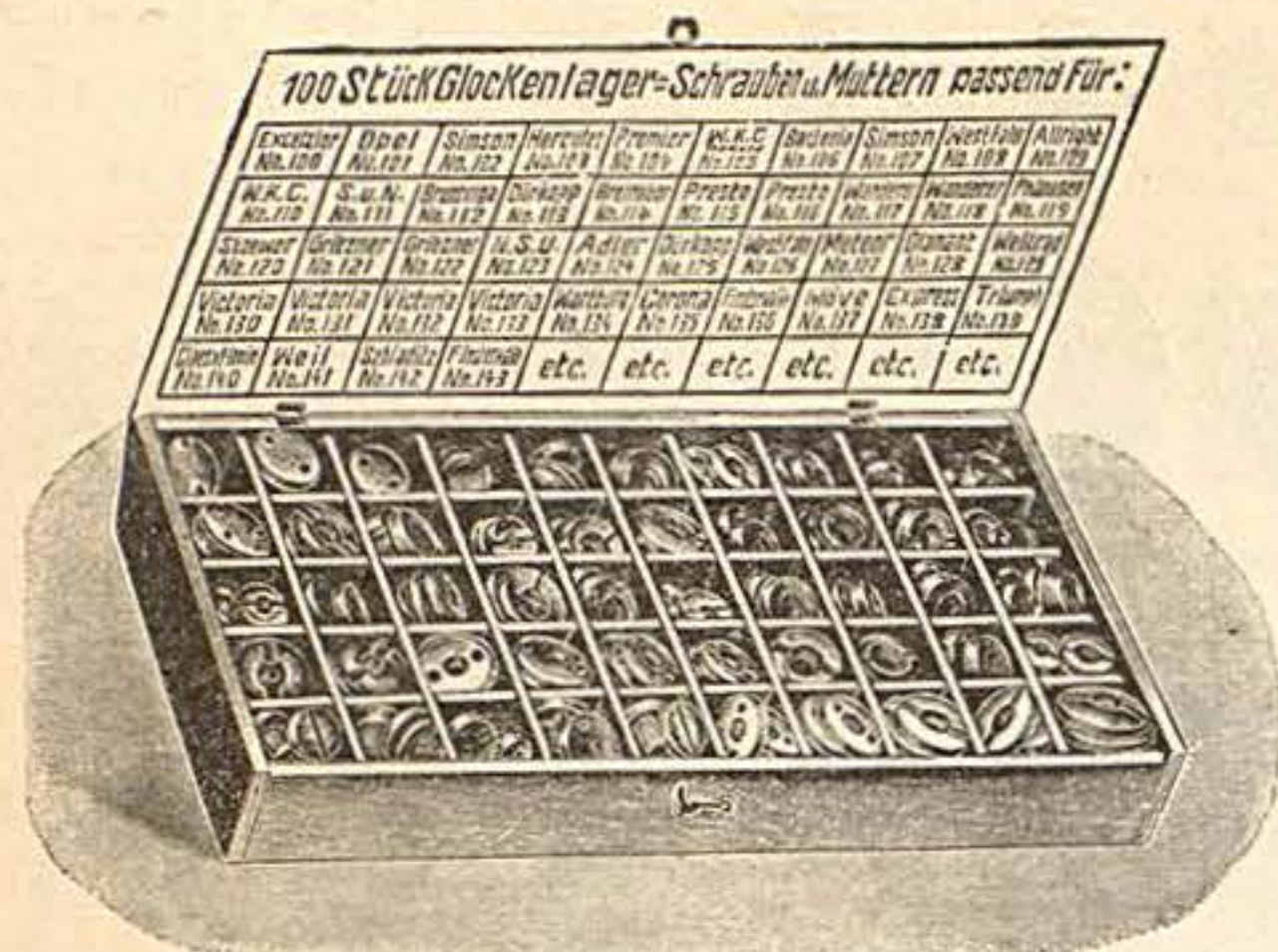

Nr. 5217

**Sortiment**, enthaltend 100 St. Glockenlagerschrauben und Muttern für die bekanntesten Fabrikate . . .



Nr. 5218 **Sortiment**, enth. 50 St. Glockenlagermuttern und Schrauben, für die bekanntesten Fabrikate . . .

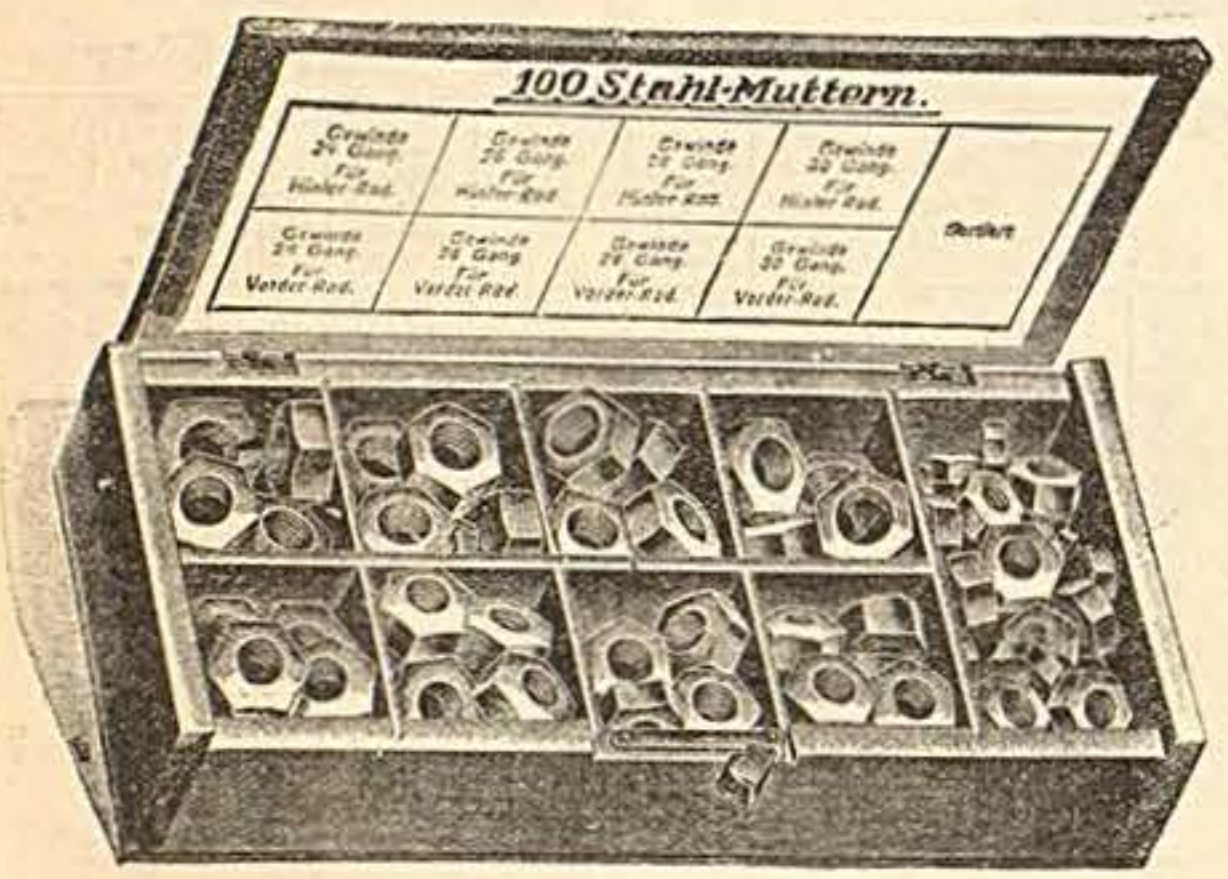

Nr. 5219

**Sortiment**, enthaltend 100 St. gangbarste Muttern in allen vorkommenden Gewindearten für Hinterrad, Vorderrad, Kurbelkeile etc. . . .

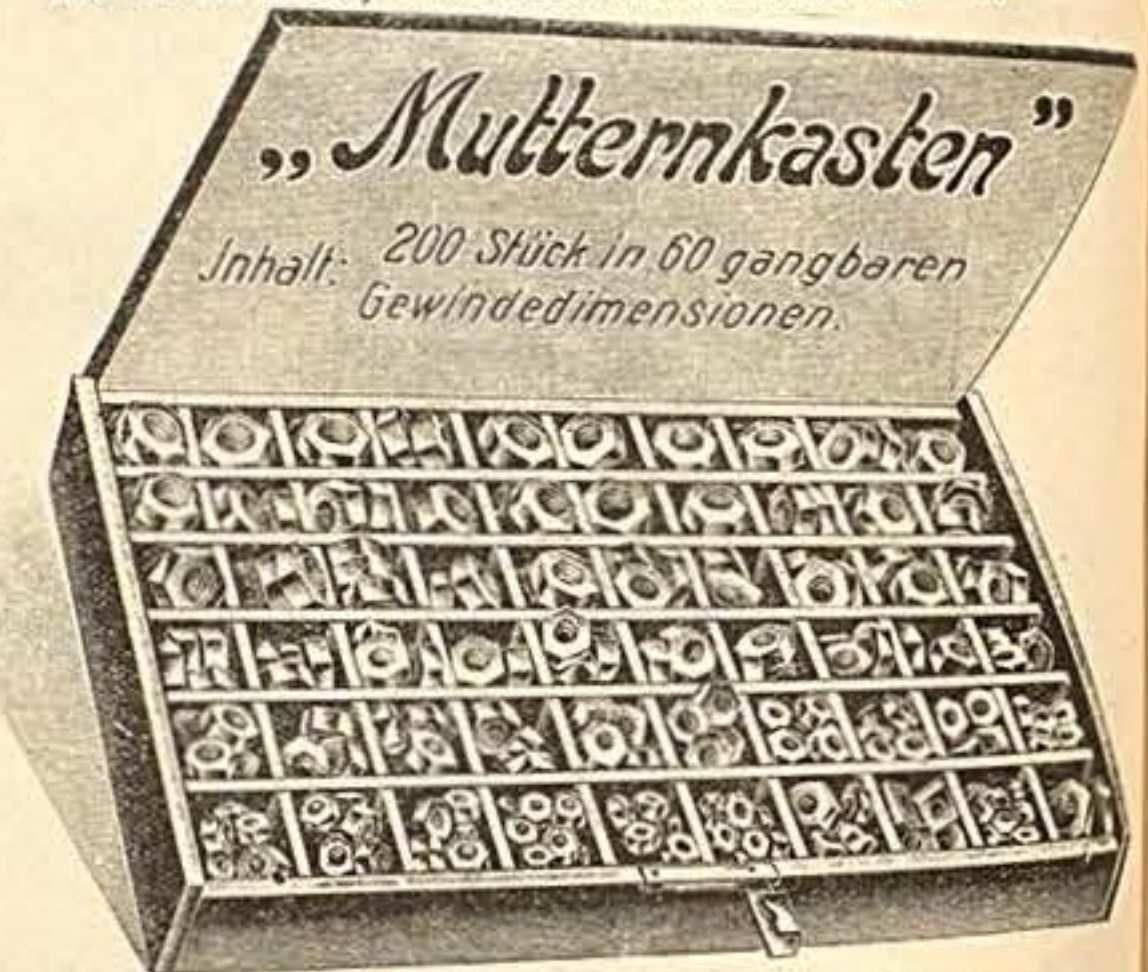

Nr. 5220 **Sortiment**, enthaltend 200 Muttern für Hinterrad, Vorderrad, Kurbelkeile etc., gut sortiert, in allen gangbaren Gewindearten, für fast sämtliche Original-Marken, . . .



Nr. 5221

**Sortiment**, enth. 75 Tretachsen-Gegenmuttern für Tretlagerkonen, in allen gangbaren Dimensionen, gut sortiert, mit Links- und Rechts-Gewinde . . .



Nr. 5222

**Sortiment** enth. 100 verschiedene Beilegscheiben für Tretachsen . . .



Nr. 5223

**Sortiment** enth. 100 verschied. Unterlegscheiben für Hinterrad, Vorderrad, Kurbelkeile etc. . . .

Nr. 5254

**Neuheit!**

**Universal-Sortiment**

enthaltend 200 Stück

**Glockenlagermuttern und Schrauben**

für fast alle vorkommenden Originalmarken



Nr. 5254a

**Sortimentskasten f. Torpedofreilaufnaben**

enthaltend 150 der am meisten gebrauchten Teile



Inhalt: 2 Achsen, 15 Bandagen mit Schrauben, 2 Hebel, 2 Zahnkränze, 4 Kugelringe mit Kugeln, 10 Bandagenschrauben, 40 Walzen, 6,5 u. 6,6 mm, 10 gewölbte Scheiben, 10 Sicherungsscheiben, 5 Sicherungsmuttern, 20 Torpedooler, 5 Staubdeckel, 5 Aufstiege



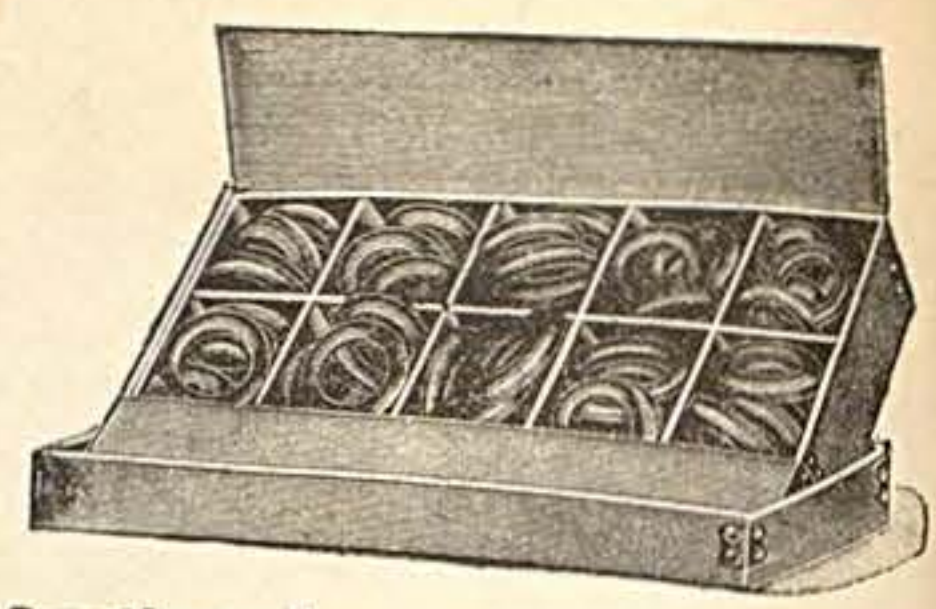
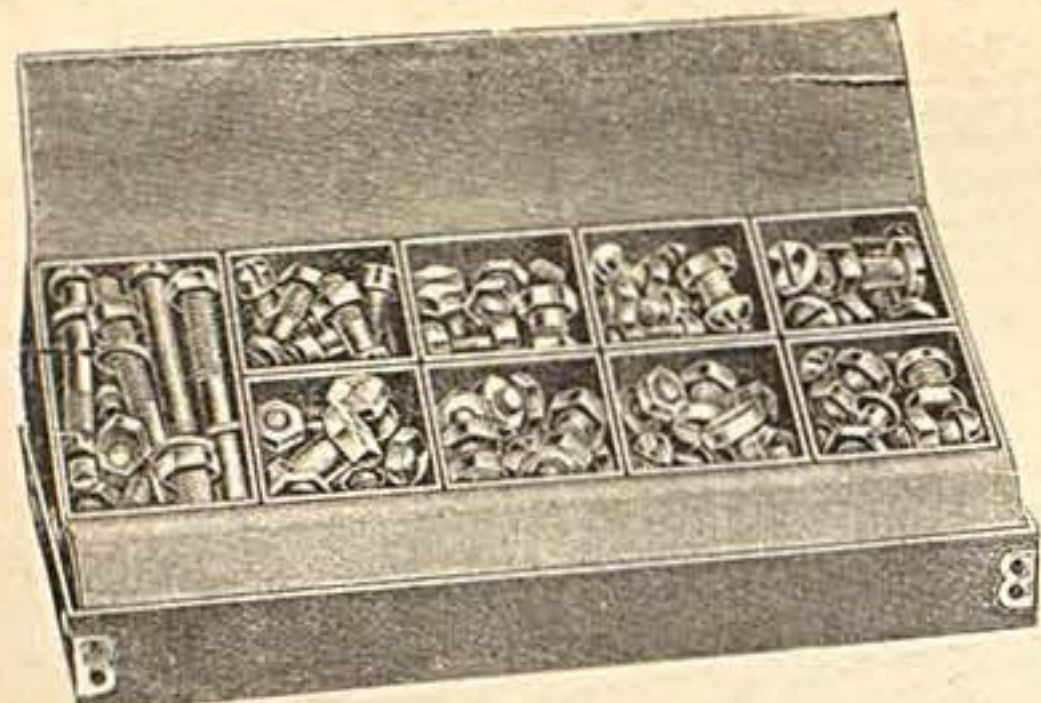









Sehr praktische Zusammenstellung, jedem Fahrradhändler zu empfehlen

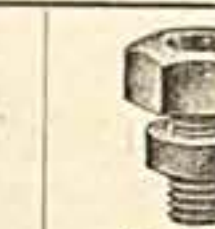
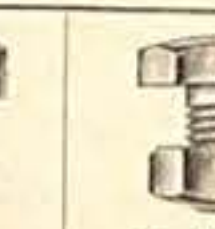
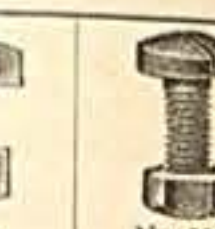

Nr. 5225 **Sortiment**, enthaltend 100 Stück gut sortierte Kettenradschrauben, im Karton . . . . .  
5226 dto. mit 50 Stück Inhalt . . . . .

Nr. 5227 **Sortiment**, enthaltend 50 Stück Staubscheiben 22-33 mm Durchmesser, für Vorder- und Hinterrad . . . . .

**Kettenradschrauben, passend für:**

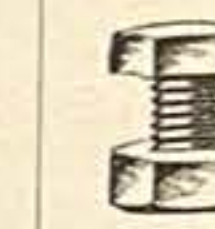
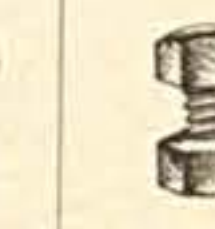
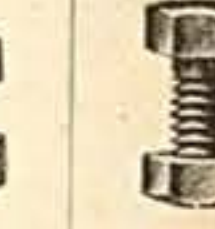
 Nr. 5228 <b>Spezial</b> 10 St. //	 Nr. 5229 <b>Brunsviga</b> 10 St. //	 Nr. 5230 <b>W.K.G. BSA</b> 10 St. //	 Nr. 5231 <b>Herkules</b> 10 St. //	 Nr. 5232 <b>Brennabor</b> 10 St. //	 Nr. 5233 <b>S. &amp; N.</b> 10 St. //	 Nr. 5234 <b>Badenia</b> 10 St. //	 Nr. 5235 <b>Badenia</b> 10 St. //	 Nr. 5236 <b>Adler</b> ohne Mutter 10 St. //
 Nr. 5237 <b>Triumph</b> 10 St. //	 Nr. 5238 <b>Excelsior</b> 10 St. //	 Nr. 5239 <b>Allright</b> 10 St. //	 Nr. 5240 <b>Premier</b> 10 St. //	 Nr. 5241 <b>Expres</b> 10 St. //	 Nr. 5242 <b>Schladitz</b> 10 St. //	 Nr. 5243 <b>Corona</b> 10 St. //	 Nr. 5244 <b>Welträd</b> 10 St. //	 Nr. 5245 <b>Fensterwalde</b> 10 St. //

**Aufstiege, vernickelt**  
Nr. 5246 ohne Gewinde . . . 10 St. //  
" 5247 Gew. 9,5 mm 26Gg 10 " "  
" 5248 " 9,5 " 24 " 10 " "

Nr. 5286 **Extra langer verstärkter Aufstieg** vernickelt, mit B. S. A.-Gewinde, Länge 8 cm . . . . .

**Kurbelkeile, vernickelt**  
Nr. 5249 8mm stark 10 St. //  
" 5250 8,5 " " 10 " "  
" 5251 9 " " 10 " "  
" 5252 9,5 " " 10 " "  
" 5253 10 " " 10 " "  
" 5254 11 " " 10 " "

Nr. 5264 **Klemmbolzen** zum Kugelkopf für B. S. A. 10 St. //

**Muttern mit normalem Gewinde**  
Nr. 5265 für Hinterrad 9,5x26 . . . 10 St. //  
" 5266 " Vorderrad 8x26 . . . 10 " "  
" 5267 " Kurbelkeile usw. . . . 10 " "

**Unterlegscheiben**  
Nr. 5278 Hinterrad 100 St. //  
" 5279 Vorderrad 100 " "  
" 5280 Kurbelkeile 100 " "

Nr. 5281 **Gehäuse-Klemmschraube** 10 Stück //

**Tretlagerkeile vernickelt**  
Nr. 5282 7mm stark 10 St. //  
" 5283 7,5 " " 10 " "  
" 5284 8 " " 10 " "  
" 5285 8,6 " " 10 " "

**Muttern mit außergewöhnlichen Gewinden**

Nr. 5268 Gew. 7x36 für Brennabor	10 St. //
" 5269 " 10x28 " Dürkopp	10 " "
" 5270 " 7,5x30 " Badenia	10 " "
" 5271 " 8x30 " Triumph	10 " "
" 5272 " 7x30 " Brennabor	10 " "
" 5273 " 8x24 " Welträd	10 " "
" 5274 " 9x33 " S. & N.	10 " "
" 5275 " 8x28 " Adler	10 " "
" 5276 " 7,5x26 " Opel	10 " "
" 5277 " 9,5x24 " Badeniafrlf.	10 " "

**Klemmbolzen**  
Nr. 5256 7x35 mm . . . 10 St. //  
" 5257 7x40 " " 10 " "  
" 5258 7x45 " " 10 " "  
" 5259 7x50 " " 10 " "  
" 5260 8x35 " " 10 " "  
" 5261 8x40 " " 10 " "  
" 5262 8x45 " " 10 " "  
" 5263 8x50 " " 10 " "

Nr. 5287 **Klemmschraube** f. Tretlagergehäus. vernickelt . . . . . 10 St. //

**Klemmschrauben mit Flügelmuttern**  
Nr. 5288 20 mm lang, vernickelt 10 Stück //  
" 5289 31 mm lang, vernickelt 10 Stück //

# PETERS UNION

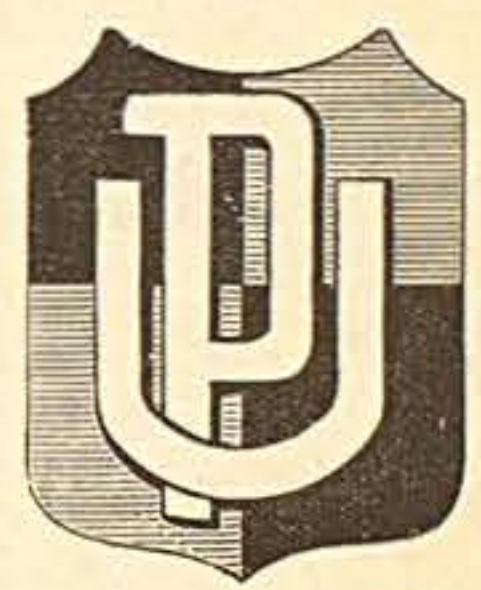

# Fahrradreifen

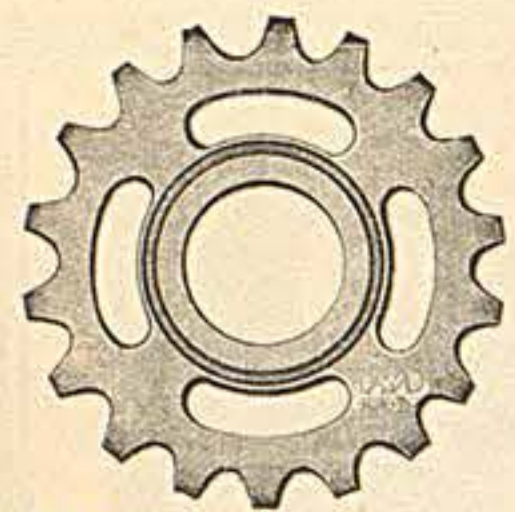

Zahnkränze 5/8" Teilung

Nr. 5290 5/8 x 3/16

Nr. 5291 5/8 x 1/8 (nur m. B.S.A.-Gew.)

Zähne-Zahl	a) mit B.S.A.-Gewinde	b) mit außergew. Gewinde	c) ohne Gewinde
12			
13			
14			
15			
16			
17			
18			
19			
20			
21			
22			
23			
24			

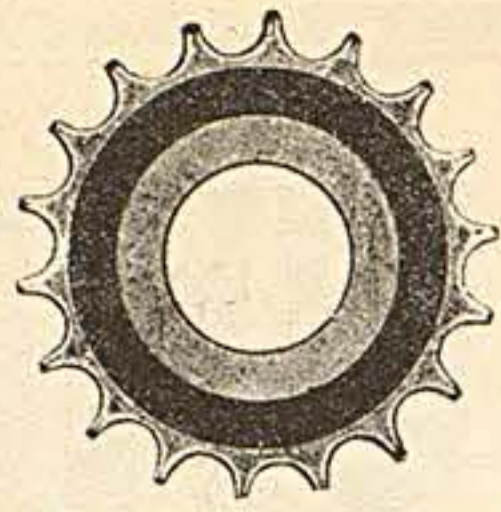

Zahnkränze 1/2" Teilung

Nr. 5292 1/2 x 3/16

Nr. 5293 1/2 x 1/8 (nur m. B.S.A.-Gew.)

Zähne-Zahl	a) mit B.S.A.-Gewinde	b) mit außergew. Gewinde	c) ohne Gewinde
16			
17			
18			
19			
20			
21			
22			
23			
24			

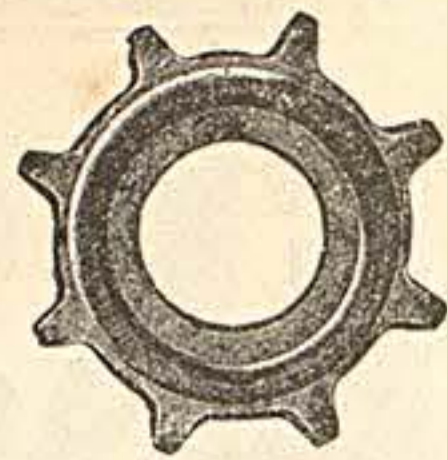

Zahnkränze 1" Teilung

Nr. 5294 1" x 3/16 Teilung

Nr. 5295 1" x 1/4 "

Zähne-Zahl	a) mit B.S.A.-Gewinde	b) mit außergew. Gewinde	c) ohne Gewinde
7			
8			
9			
10			
11			
12			

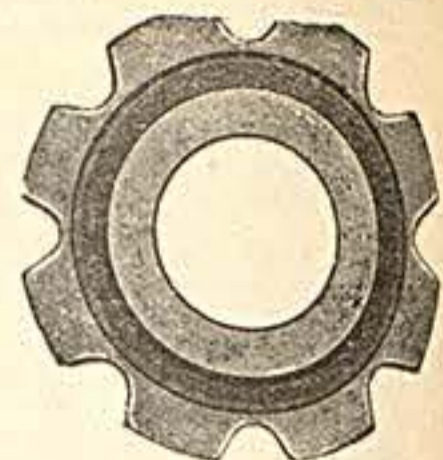

Zahnkränze für 1" Rollenketten

Nr. 5297 1" x 3/16

Nr. 5298 1" x 1/4 "

Zähne-Zahl	a) mit B.S.A.-Gewinde	b) mit außergew. Gewinde	c) ohne Gewinde
7			
8			
9			
10			
11			
12			

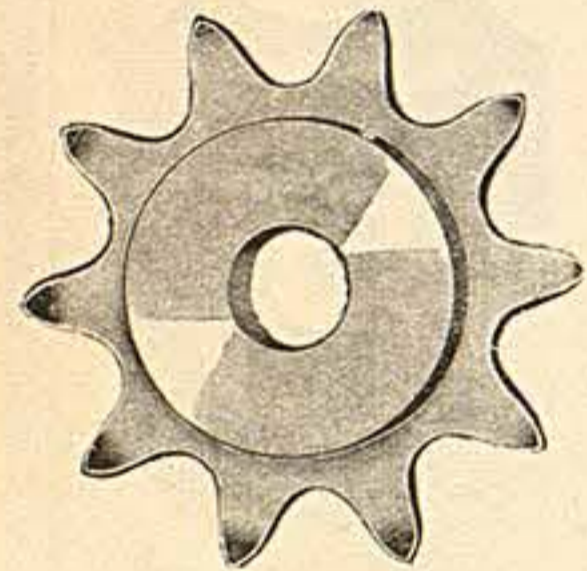

Zahnkränze

mit 10 mm Mitteloch, speziell für Magnet Zündapparate

Nr. 5299 1/2 x 3/16 9 Zähne M

Nr. 5300 1/2 x 3/16 10 " "

Nr. 5301 1/2 x 3/16 11 " "

Nr. 5302 1/2 x 3/16 12 " "

Nr. 5303 1/2 x 1/8 9 " "

Nr. 5304 1/2 x 1/8 10 " "

Nr. 5305 1/2 x 1/8 11 " "

Nr. 5306 1/2 x 1/8 12 " "

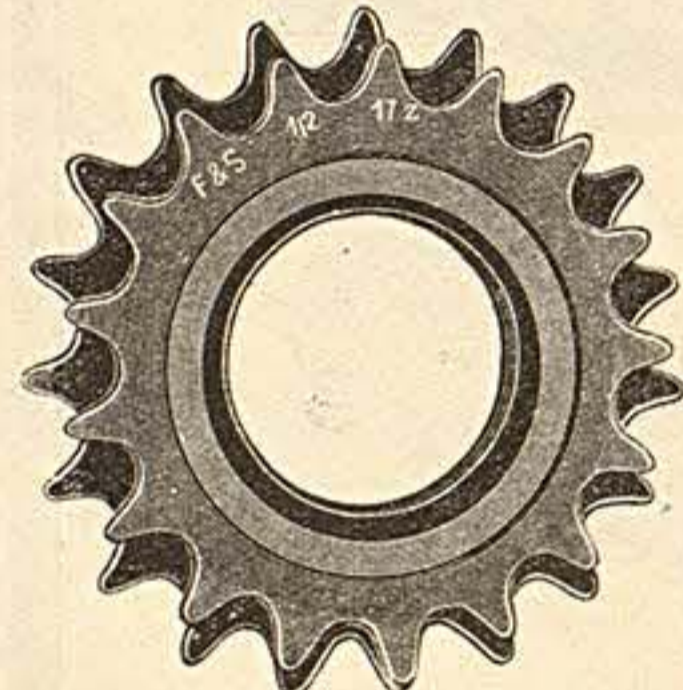

Original F. u. S. Doppelzahnkranz

nur in 1/2 x 1/8" lieferbar

Nr. 5307 17 u. 18 Zähne M

Nr. 5308 18 u. 19 " "

Nr. 5309 19 u. 20 " "

Nr. 5310 21 u. 22 " "

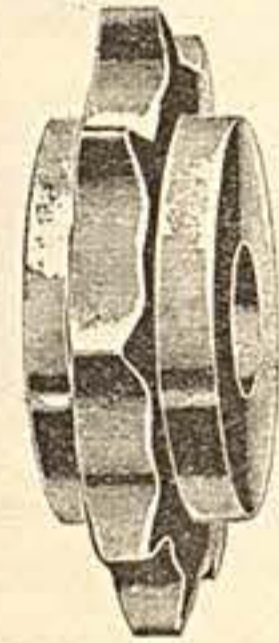

Zahnkränze 1" x 3/8 spez. für Transporträder

Nr. 5311 7 Zähne M

Nr. 5312 8 " "

Nr. 5313 9 " "

Nr. 5314 10 " "

Nr. 5315 11 " "

Nr. 5316 12 " "

dto. für 1" Rollenketten

wie Abbildung Nr. 5297

Nr. 5316a mit 12 Zähnen M

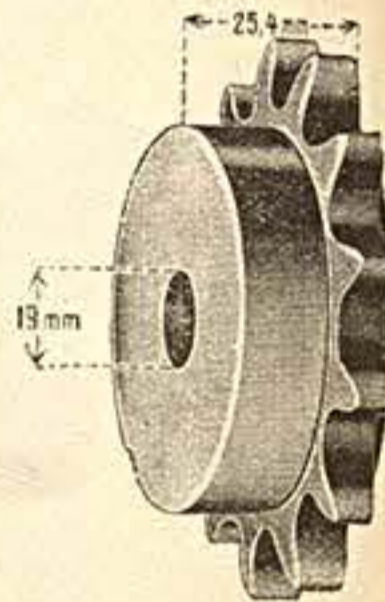

Zahnkränze 3/8 x 1/2 für Motorräder

Nr. 5317 12 Zähne M

Nr. 5318 13 " "

Nr. 5319 14 " "

Nr. 5320 15 " "

Nr. 5321 16 " "

Nr. 5322 17 " "

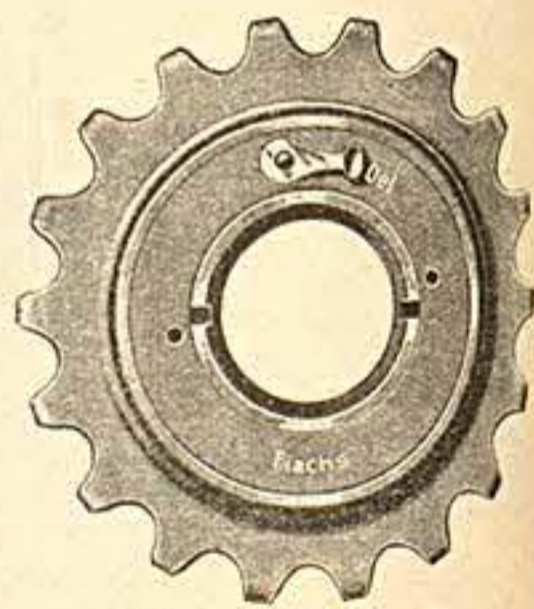

Orig. F. u. S. Freilaufzahnkränze

Nr. 5339 3/8" Teil bis 17 Zähne M

Nr. 5340 " " 18 u. 19 " "

Nr. 5341 " " 20 u. 21 " "

Nr. 5342 " " 22 u. 22 " "

Nr. 5343 1/2" " bis 18 " "

Nr. 5344 " " 20 u. 22 " "

Nr. 5345 " " 24 " "

Nr. 5346 1" " bis 9 " "

Nr. 5347 " " 10 u. 11 " "

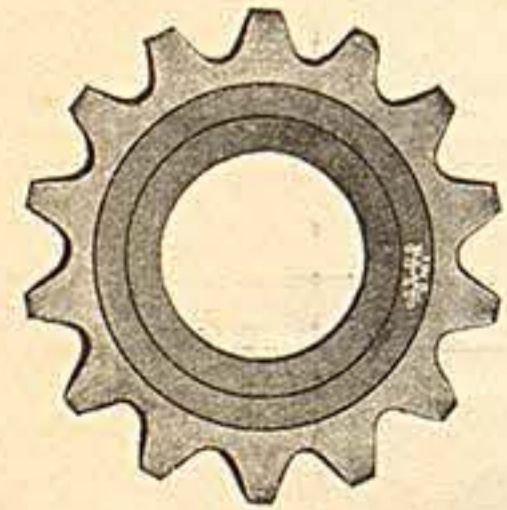

Zahnkränze mit 15 mm Wanderer-Teilung

Nr. 5323 ohne Gewinde. M

Nr. 5324 mit B.S.A.-Gewinde "

Zahnkränze mit 1/4" Dürkopp-Teilung

Nr. 5325 ohne Gewinde. M

Nr. 5326 mit B.S.A.-Gewinde "

Nr. 5327  
Orig. Adler-Zahnkränze  
mit 38 mm Bohrung  
1/2 od. 3/8" Tlg. M

Nr. 5328  
Orig. Badenia-Zahnkr.  
mit 39 mm Bohrung  
nur 3/8" Tlg. M

Nr. 5329  
Zahnkränze für  
Brennabor  
mit 35 mm Bohrung  
3/8" Tlg. M

Nr. 5330  
Orig. Premier-Zahnkr.  
mit 37 mm Bohrung  
1/2 od. 3/8" Tlg. M

Nr. 5331  
Orig. S. & N.-Zahnkränze  
mit 36 mm Bohr., 30 Gang  
Gewinde 1/2 od. 3/8" Tlg.  
M

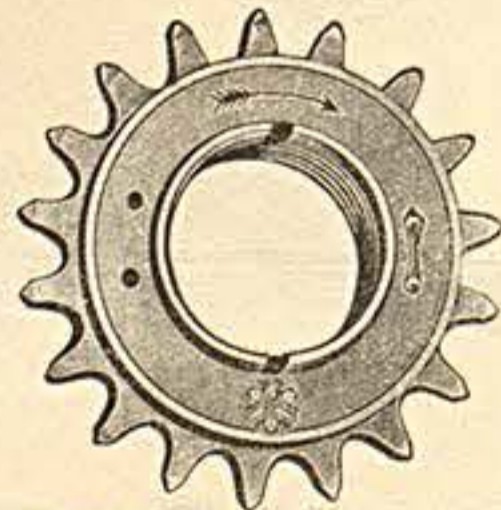

Orig. Pränafa Freilaufzahnkränze

Nr. 5332 3/8" Teil. 15 bis 16 Zähne M

Nr. 5333 " " 17 " "

Nr. 5334 " " 18 " "

Nr. 5335 1/2" " 18 " 20 " "

Nr. 5336 " " 22 " "

Nr. 5337 1" " 9 " 10 " "

Nr. 5338 " " 11 " "

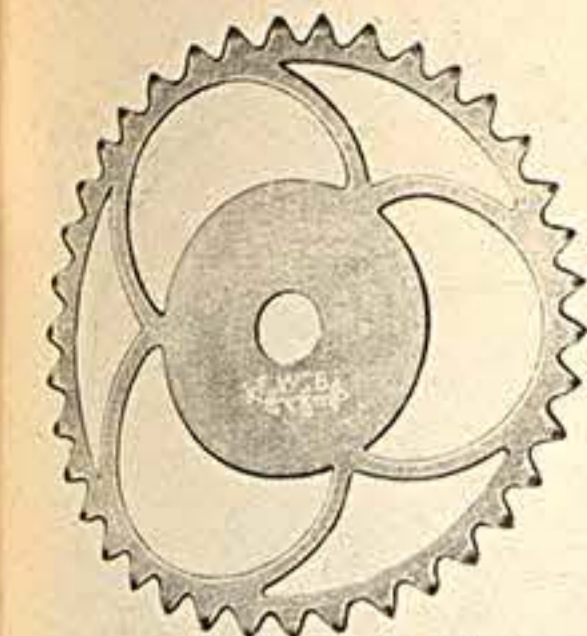

Reparatur-Kettenräder

mit 23 mm Mitteloch und großem Kerndurchmesser

Nr.	5349	5350	5351	5352	5353	5354	Zähne
30	35	35	35	40	42	45	
28	44	48	50	52	56		
22	24		25	28			

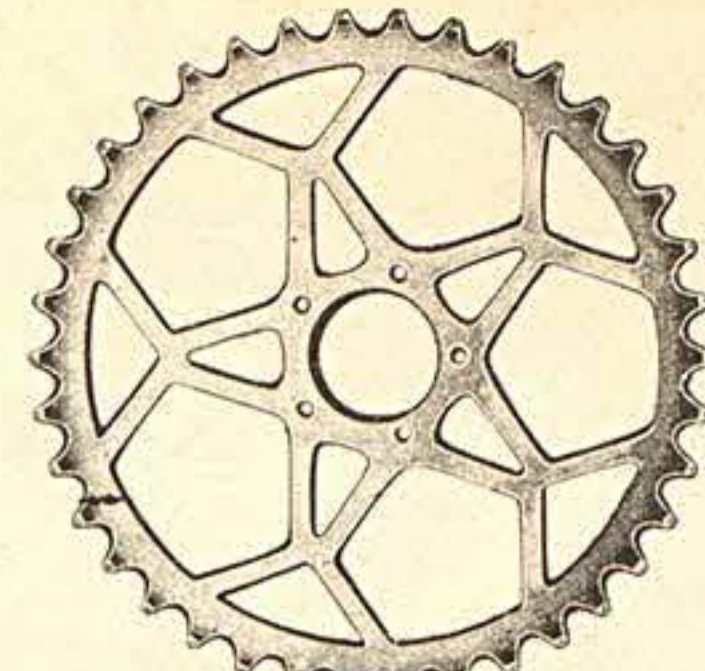

Kettenräder für B. S. A.

40 mm Mitteloch ohne Kettenauflage

Nr.	5355	5356	5357	5358	Zähne
35	38	40	42		
14	48		52		

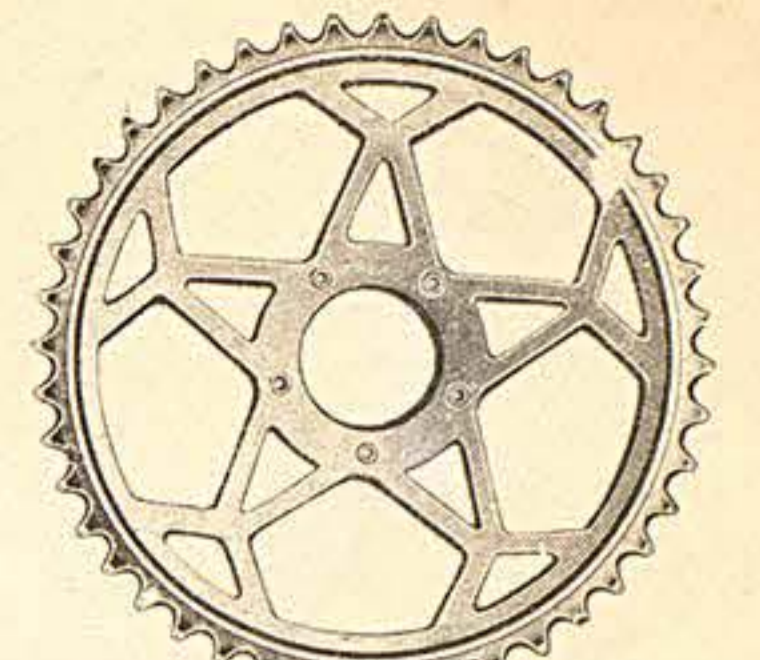

Kettenräder für B. S. A.

40 mm Mitteloch mit Kettenauflage

Nr.	5359	5360	5361	5362	Zähne
35	38	40	42		
41	48		52		

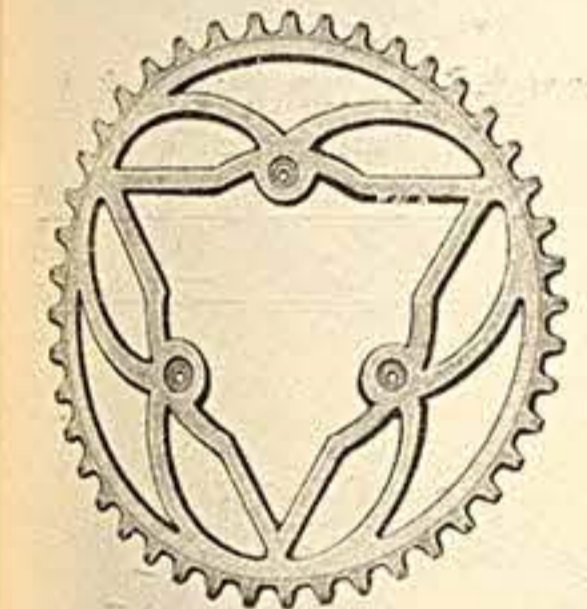

Kettenräder für Bianchi

Nr. 5363 5364 5365 5366

35	38	40	42
45	48		52

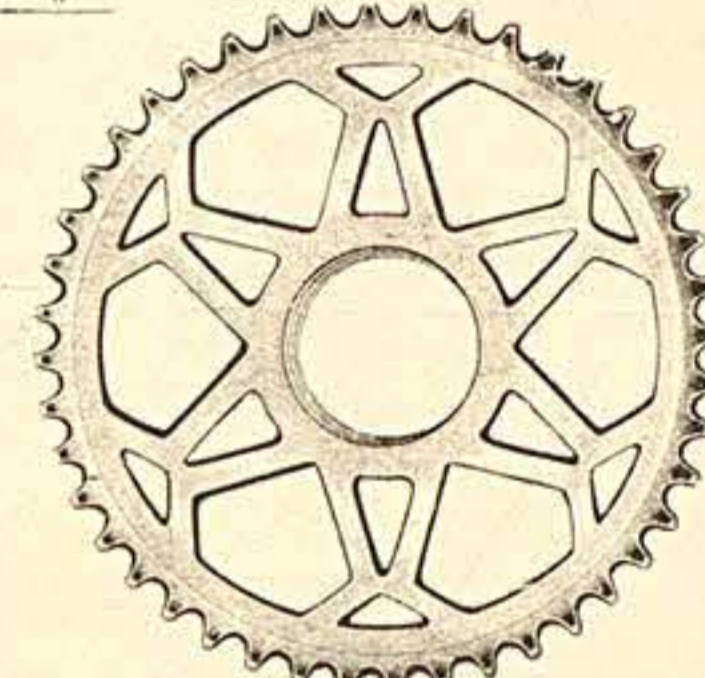

Kettenräder

mit Gewinde - 24 Gg rechts  
(Gewinde auf der Kurbel gemessen)

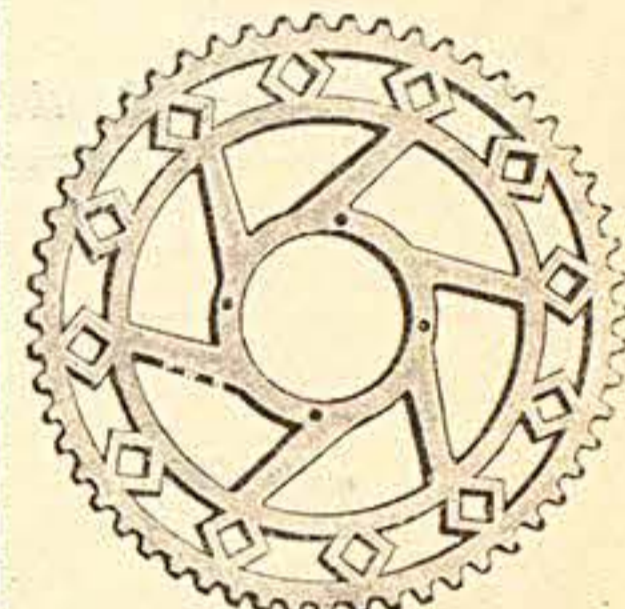

Kettenräder

fertig gebohrt mit Schraubenlöcher  
für Marken-Maschinen passend

**Achtung!**  
**Kettenräder**  
fertig gebohrt  
in verschied. Mustern  
für alle  
**Markenmaschinen**  
passend am Lager

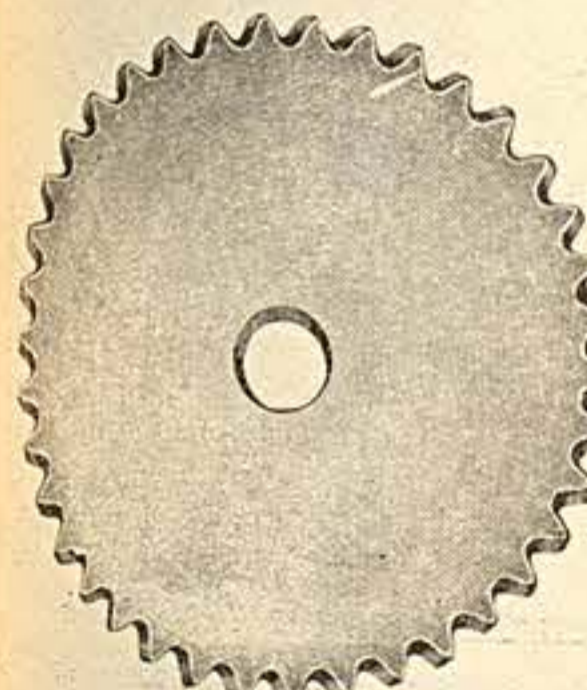

Rep.-Kettenräder für Motorräder

unvernicket mit 25 mm Mitteloch

Nr.	Teilung	Zähnez.	M
5367	3/8"	35	
5368	3/8"	35	
5369	3/8"	37	
5370	3/8"	38	
5371	3/8"	39	
5372	3/8"	40	

Kettenräder für Pränafa-Bremsnaben

vernickt, 35 mm Bohrung, 5 Schraubenlöcher.

5373	1/4"	54	
5374	1/4"	63	
5375	1/4"	50	
5376	1/4"	54	
5377	1/4"	57	
5379	1/4"	40	
5380	1/4"	44	
5381	1/4"	45	

Nr.	Bohrg.	Teilg.	Zähnez.	passend für	M
5382	34,5	3/16	42	W. K. C.	
5383	46	3/16	42	Bismark	
5384	47	3/16	42	Meteor	
5385	48	3/16	42		
5386	49	3/16	35		
5387	49	3/16	38		
5388	49	3/16	40	W. K. C.	
5389	49	3/16	42	Rekord	
5390	49	3/16	52		
5391	50	3/16	42	Viktoria	
5392	51	3/16	42	Styria	
5393	52	3/16	38	Dürkopp	
5394	52	3/16	42	Presto	
5395	52,5	3/16	38	Simson	
5396	52,5	3/16	42	Haenel	
5397	53	3/16	35		
5398	53	3/16	38		
5399	53	3/16	42	Div.	
5400	53,5	3/16	35		
5401	53,5	3/16	38	Phänomen	
5402	53,5	3/16	40	Weltrid	
5403	53,5	3/16	42	N. S. U.	
5404	53,5	3/16	52	Gritzner	
5405	53,5	3/16	52	Kaysor	
5406	54	3/16	37		
5407	54	3/16	42	Weil	
5408	55	3/16	35	W. K. C.	
5409	55	3/16	42	Universal	
5410	55	3/16	52	Görkeke	
5411	55	3/16	52		
5412	56	3/16	35	Viktoria	
5413	56	3/16	42	Presto	
5414	57	3/16	38		
5415	57	3/16	42	Stoewer	
5416	58	3/16	35		
5417	58	3/16	38	Simson	
5418	58	3/16	40	Haenel	
5419	58	3/16	42		
5420	51,5	3/16	52	Badenia	
5421	51,5	3/16	35		
5422	58	3/16	38		
5423	58	3/16	40		
5424	58	3/16	42	Opel	
5425	58	3/16	52		
5426	58	3/16	52	Elsterwerda	
5427	58	3/16	42		

Nr.	Bohrg.	Schraub.	Teilg.	Zähnez.	passend für	M
5428	46	4	3/16	42	Finsterwalde	
5429	46	4	3/16	35		
5430	50	4	3/16	42	Budissa	
5431	50	4	3/16	48		
5432	50	3	3/16	35	Badenia	
5433	50	3	3/16	42		
5434	52	4	3/16	35		
5435	52	4	3/16	38		
5436	52	4	3/16	40	Schladitz	
5437	52	4	3/16	52		
5438	52	4	3/16	38		
5439	52	4	3/16	42	Brennabor	
5440	52	4	3/16	52		
5441	52	5	3/16	42	S. & N.	
5442	52	5	3/16	52		
5443	53	4	3/16	35	Finsterwalde	
5444	53	4	3/16	42		
5445	53	5	3/16	48	Mifa	
5446	53,5	4	3/16	42	Corona	
5447	53,5	5	3/16	42	Allright	
5448	54	5	3/16	42	Triumpf	
5449	54	5	3/16	52		
5450	55	5	3/16	42	Weltrid	
5451	55	5	3/16	52		
5452	56	5	3/16	42	Premier	
5453	56	4	3/16	38		
5454	56	4	3/16	42		
5455	56	4	3/16	52	Excelsior	
5456	56	4	3/16	52		
5457	56	4	3/16	35	Schladitz	
5458	56	4	3/16	42	Adler	
5459	56	5	3/16	42		
5460	56	5	3/16	52	Badenia	
5461	56	3	3/16	42		
5462	56	3	3/16	36		
5463	58	5	3/16	42		
5464	40	3	3/16	52	Expres	
5465	40	3	3/16	22		
5466	58	3				

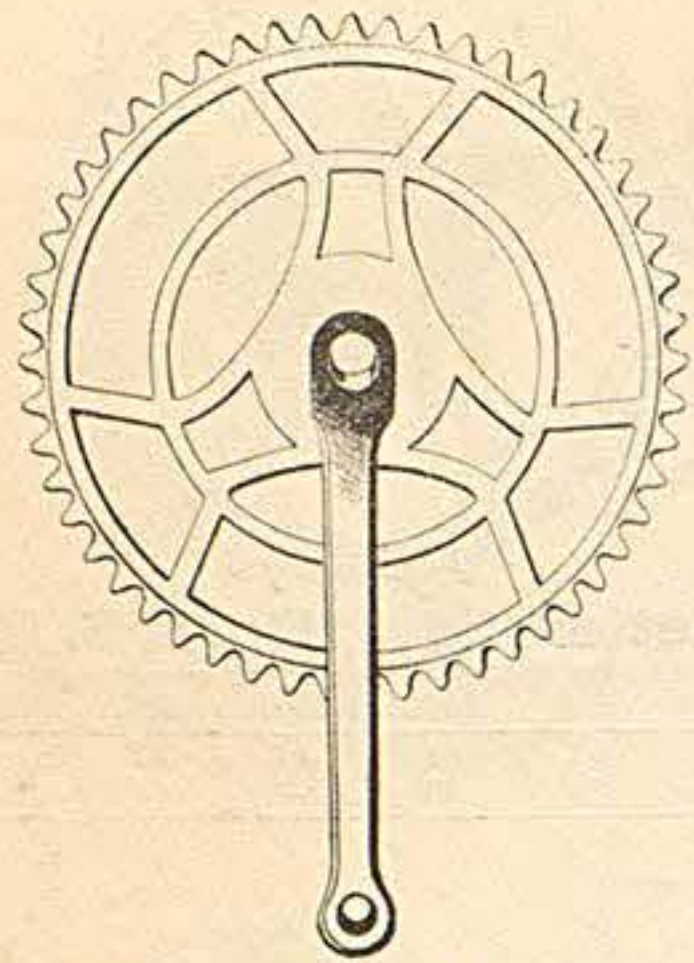

**Billige Kettenrad-Garnitur**  
mit aufgepresstem Kettenrad

Nr.	5480	5481	5482	5483
$\frac{5}{8}$ "	35	38	40	42 Z
$\frac{1}{2}$ "	44	48	—	52 Z

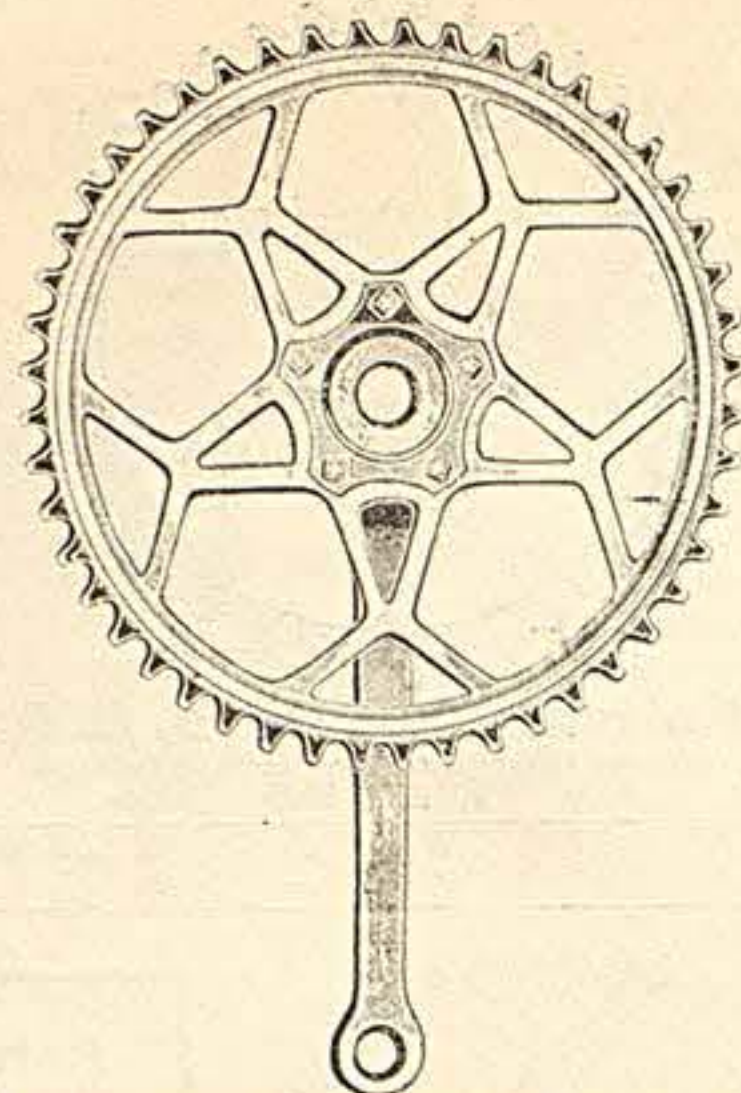

**Kettenrad-Garnitur Mod. B. S. A.**

Nr.	Kettenrad glatt ohne-Rand			5487
	5484	5485	5486	
$\frac{5}{8}$ "	35	38	40	42 Z
$\frac{1}{2}$ "	44	48	—	52 "
$\frac{1}{2}$ "	22	24	25	26 "

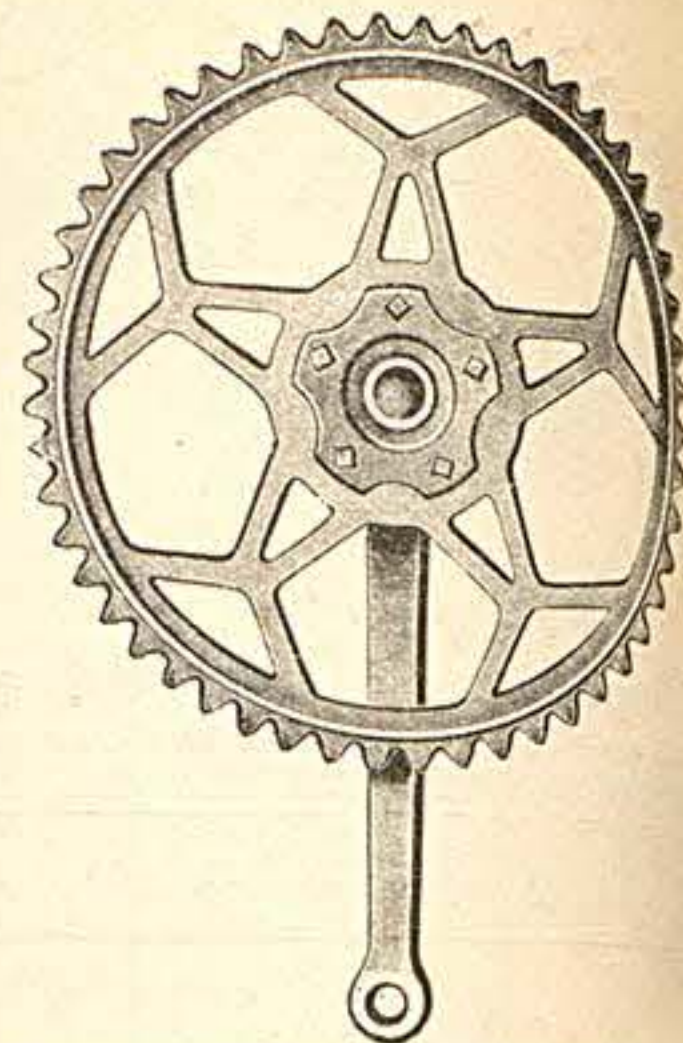

**Kettenrad-Garnitur Mod. B. S. A.**

Nr.	mit Kettenauflage			5491
	5488	5489	5490	
$\frac{5}{8}$ "	35	38	40	42 Z
$\frac{1}{2}$ "	44	48	—	52 "

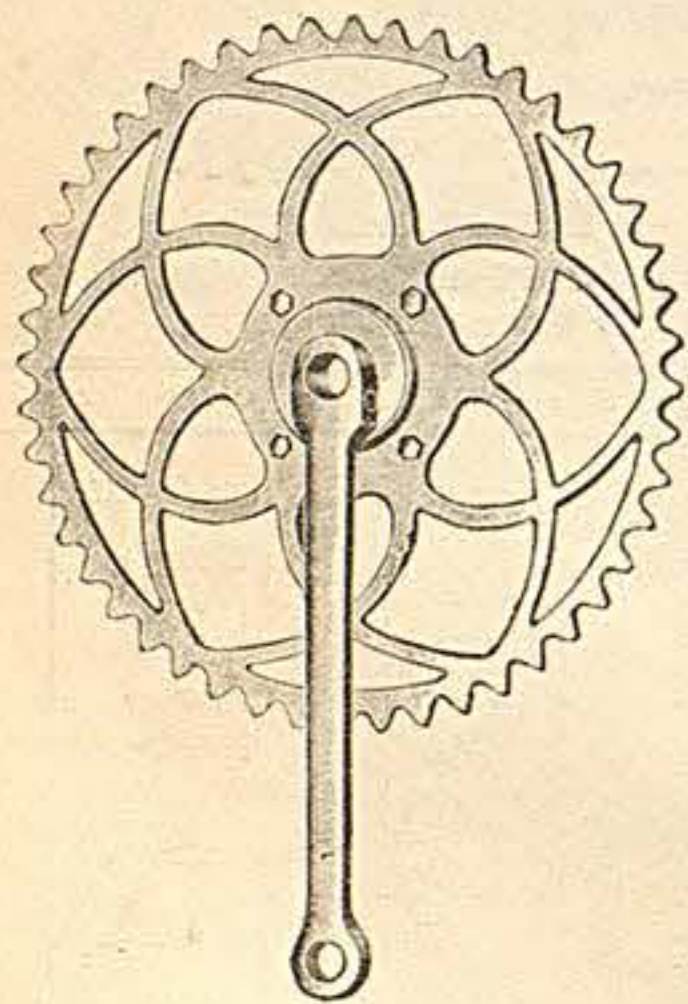

**Kettenrad-Garnitur mit Glocken-**  
**kurbeln f. Kurbelkeil, 50 mm Glockenweite**

Nr.	5492	5493	5494	5495
$\frac{5}{8}$ "	35	38	40	42 Z
$\frac{1}{2}$ "	44	48	—	52 "

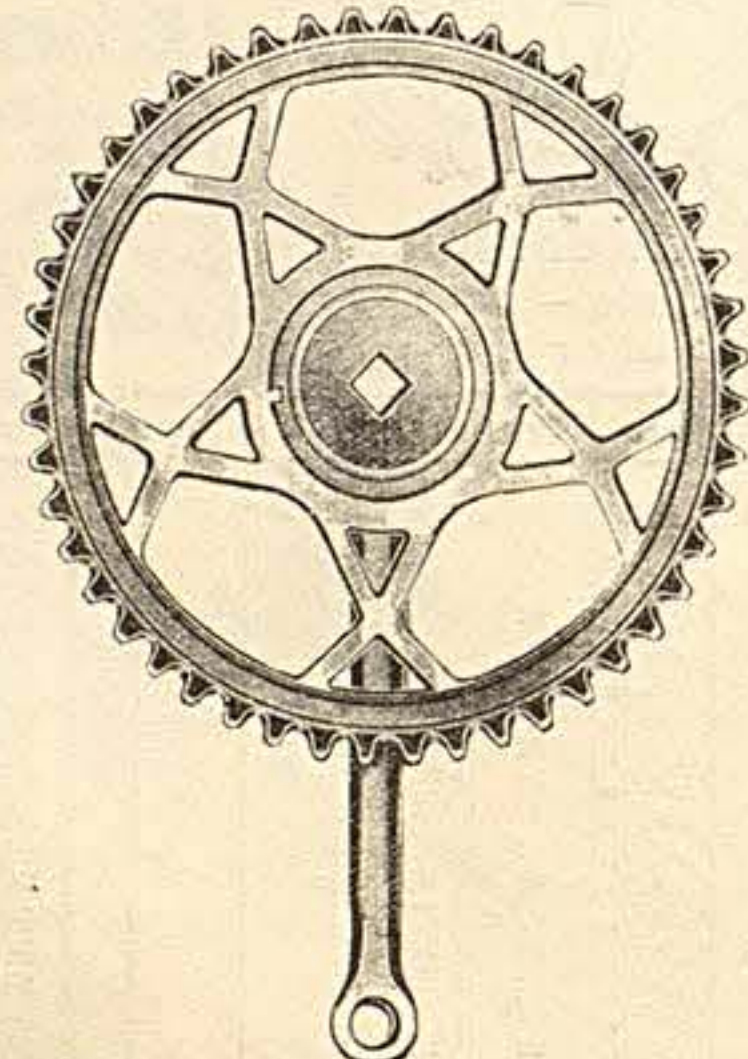

**Kettenrad-Garnitur für Doppel-**  
**glockenlager, 46—48 mm Glockenweite**

Nr.	5496	5497	5498	5499
$\frac{5}{8}$ "	35	38	40	42 Z
$\frac{1}{2}$ "	44	48	—	52 "

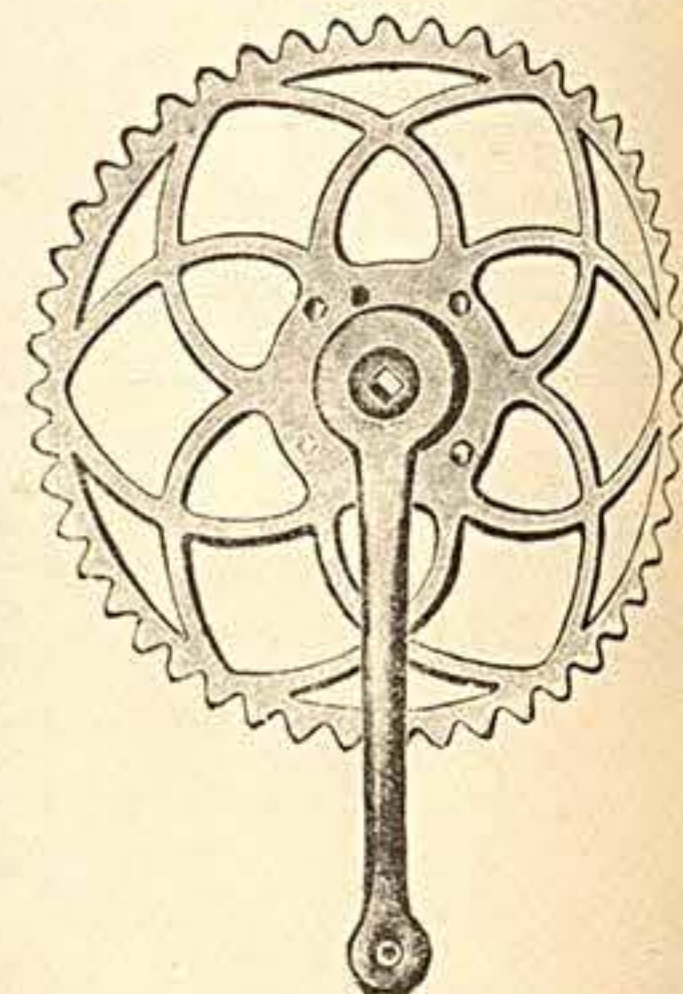

**Kettenrad-Garnitur für Doppel-**  
**glockenlager, 50—52 mm Glockenweite**

Nr.	5500	5501	5502	5503
$\frac{5}{8}$ "	35	38	40	42 Z
$\frac{1}{2}$ "	44	48	—	52 "

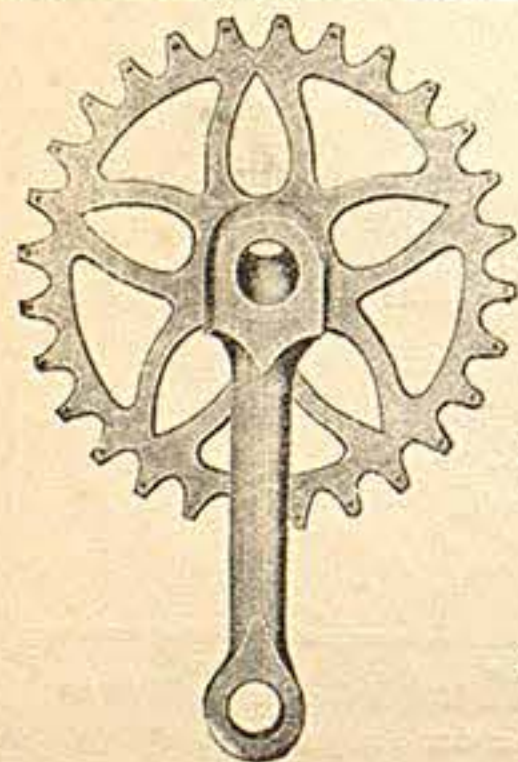

**Kettenrad-Garnituren für**  
**Jugendräder**  
Mit 4" langen Kurbeln

Nr.	5504	$\frac{5}{8}$ " Teilung, 30 Z.
"	5505	$\frac{1}{2}$ " " 28 Z.

Mit 4 $\frac{1}{2}$ " langen Kurbeln

Nr.	5506	$\frac{5}{8}$ " Teilung, 30 Z.
"	5507	$\frac{1}{2}$ " " 28 Z.

Mit 5 $\frac{1}{2}$ " langen Kurbeln

Nr.	5508	$\frac{5}{8}$ " Teilung, 30 Z.
"	5509	$\frac{1}{2}$ " " 28 Z.



Zahnräder  
für kettenlose  
**Dürkopp-Räder**

Nr.	5512	Großes Kegelrad zur Tretachse
"	5513	Großes Kegelrad für Uebertragungswelle
"	5514	Kleines Kegelrad für Uebertragungswelle
"	5515	Antreiber mit Kegelrad für Dürkoppfreilauf

Nr. 5520 **Elegantes**  
**Doppelglockenlager**  
für **Damenrad**

Gehäuse Innenlötlung  
28,6 x 28,6 x 22 mm  
Kettenrad  $\frac{5}{8}$ " Teilung

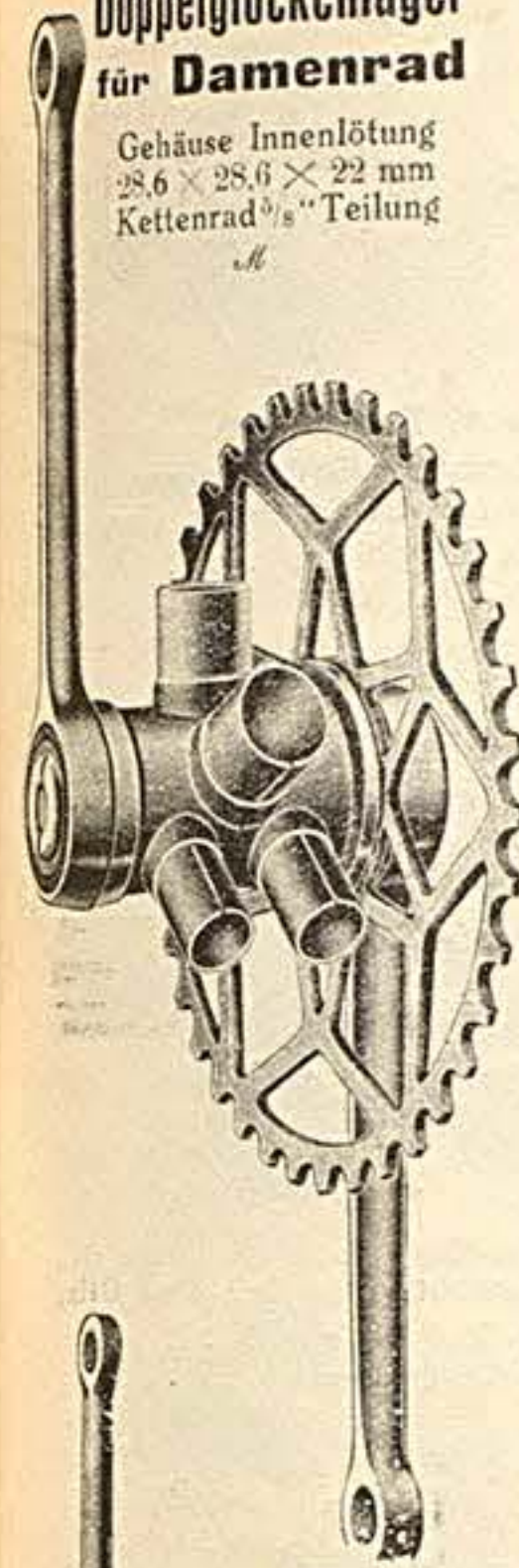

**Tretlager Mod. Thompson**

mit Einschlagschalen,  
Gehäuse Außenlötlung  
für **Herrenräder**

Kettenrad  $\frac{1}{2}$ " x  $\frac{1}{8}$ "

Nr. 5521  
für Rohre 25,4 x 25,4 x 20 mm

Nr. 5522  
für Rohre 28,6 x 28,6 x 22 mm

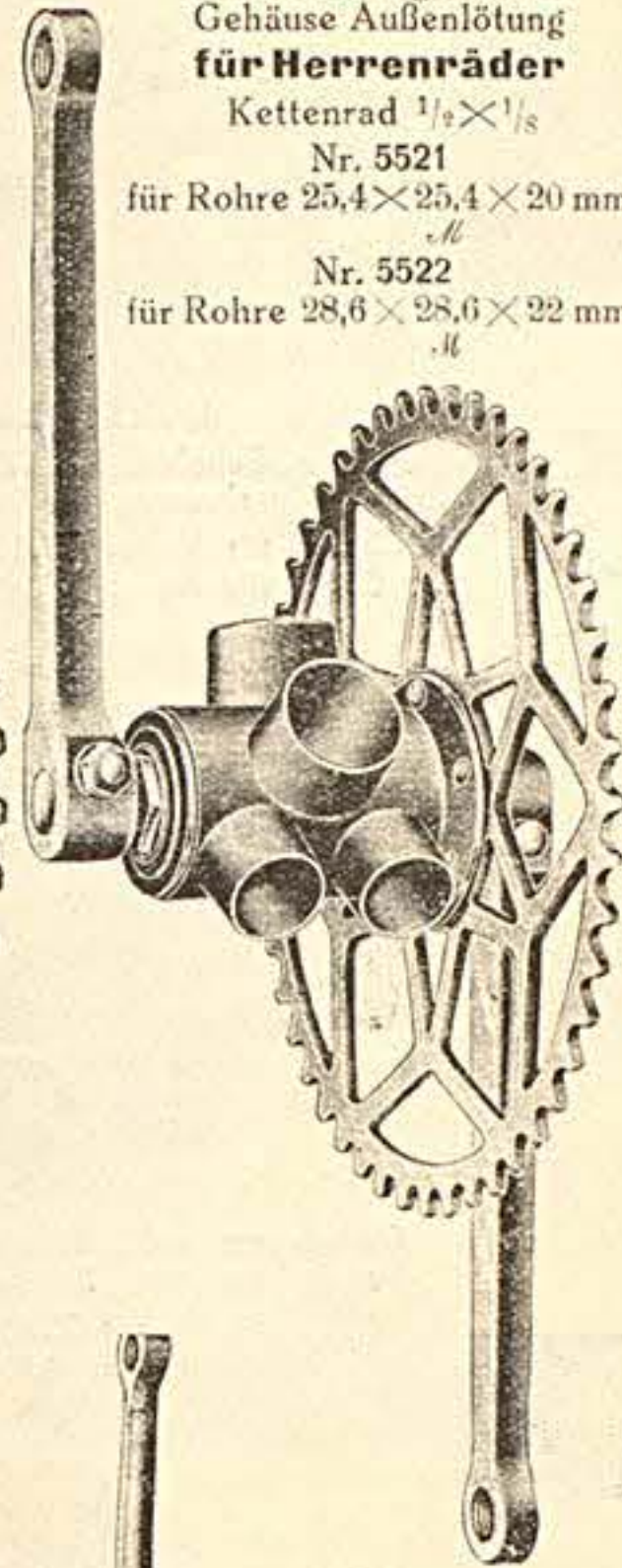

**Tretlager Modell BSA**

mit **Einschraub-**  
**schalen** Gehäuse Außenlötlung

Kettenrad  $\frac{1}{2}$ " x  $\frac{1}{8}$ "

Nr. 5523 f. Rohre 25,4 x 25,4 x 20 mm

" 5524 " " 28,6 x 28,6 x 22 mm

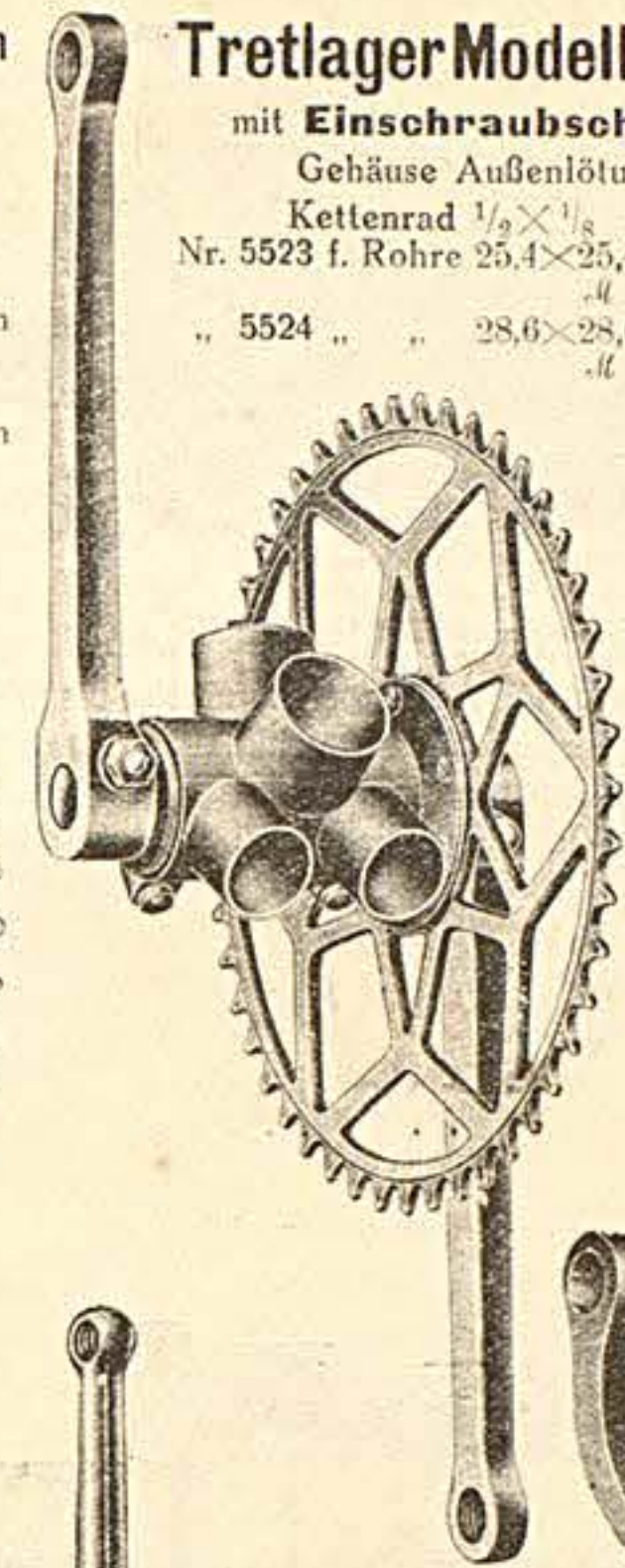

Nr. 5525 **Tretlager**  
**Modell Bianchi**

mit Einschraub-  
schalen. Gehäuse  
Außenlötlung  
28,6 x 28,6 x 22 mm,  
Kettenrad  $\frac{1}{2}$ " x  $\frac{1}{8}$ "

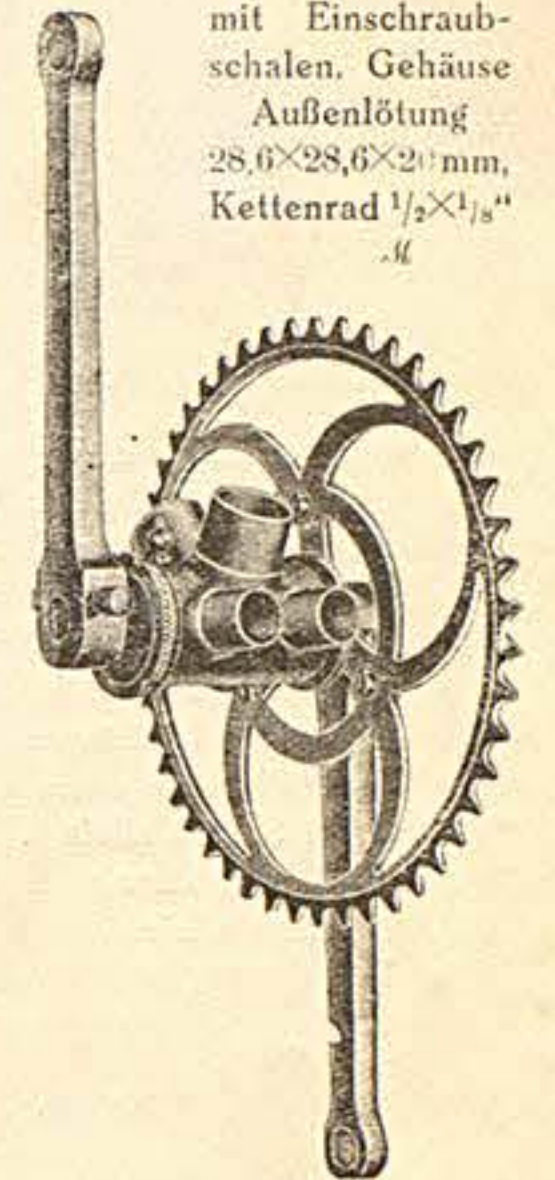

Nr. 5526

**Tretlager**

ohne Kurbelkeile für  
leichten Straßenrenner;  
Gehäuse m. Einschlag-  
schalen, Außenlötlung  
f. Rohr. 28,6 x 28,6 x 22  
Kettenrad  $\frac{1}{2}$ " x  $\frac{1}{8}$ "

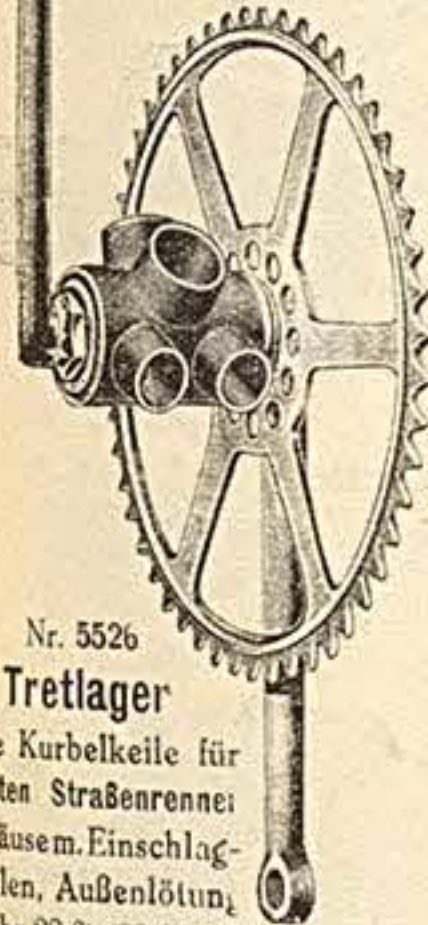

Nr. 5527

**Doppelglockenlager**

für Tourenrad, präzise  
Ausführung, Gehäuse  
Innenlötlung  
28,6 x 28,6 x 22  
Kettenrad  $\frac{5}{8}$  oder  $\frac{1}{2}$ "

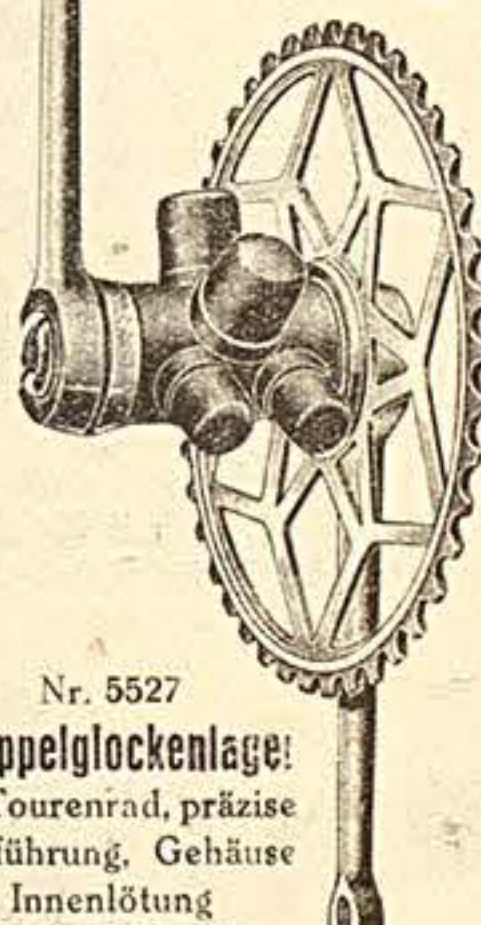

Nr. 5528

**Fauber-Tretlager**

beide Kurbeln u. Achse  
aus einem Stück  
Gehäuse 28,6 x 28,6 x 22  
für Innenlötlung  
Kettenrad  $\frac{1}{2}$ " x  $\frac{8}{10}$ "

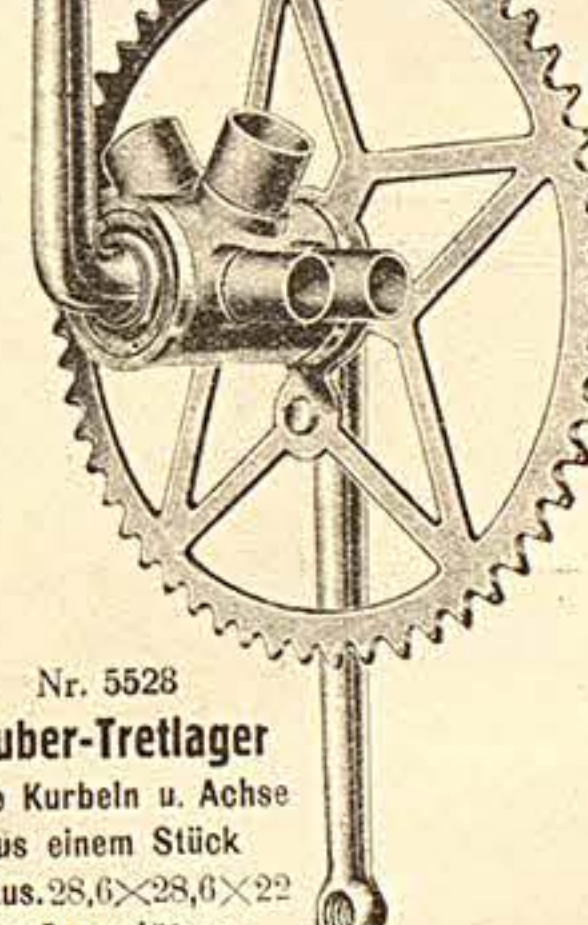

Nr. 5529

**Kompl. Tretlager**  
**für Motorrad**

$\frac{5}{8}$ " Teilung 30 Zähne  
Nr. 5530 Kettenrad-Garnitur  
allein

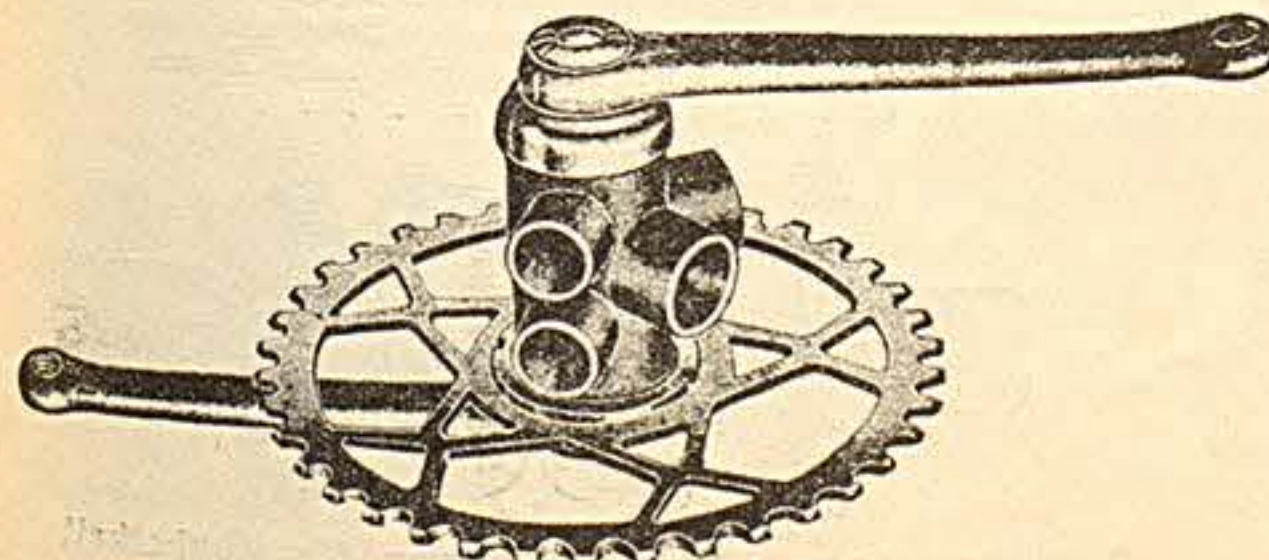
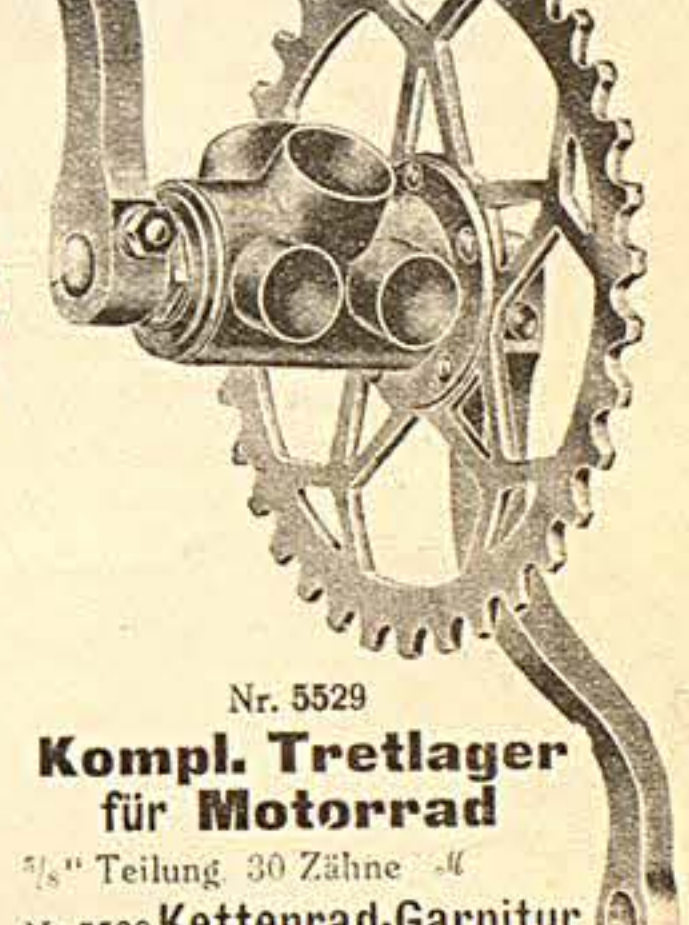

Nr. 5531 **Doppelglockenlager für Tourenrad**

mit leichten Glockenkurbeln, für Innenlötlung 28,6 x 28,6 x 22 mm.  
Kettenrad  $\frac{5}{8}$ " Teilung

**Kompl. Doppelglockenlager**  
**Orig. Excelsior**

bestehend aus **Tretlagergehäuse** für Innenlötlung, für  
Rohre 28,6 x 28,6 x 23 x 16 mm  
**rechter und linker Glockenkurbel, kompl.**  
**Tretachse mit Konen, Schalen, Kugelringen**  
**Staubscheiben usw. mit Kettenrad**  
 $\frac{5}{8}$ " x  $\frac{9}{16}$ " mit Schrauben

Nr.	5532	Für Herrenrad kompl.
"	5533	" Damenrad

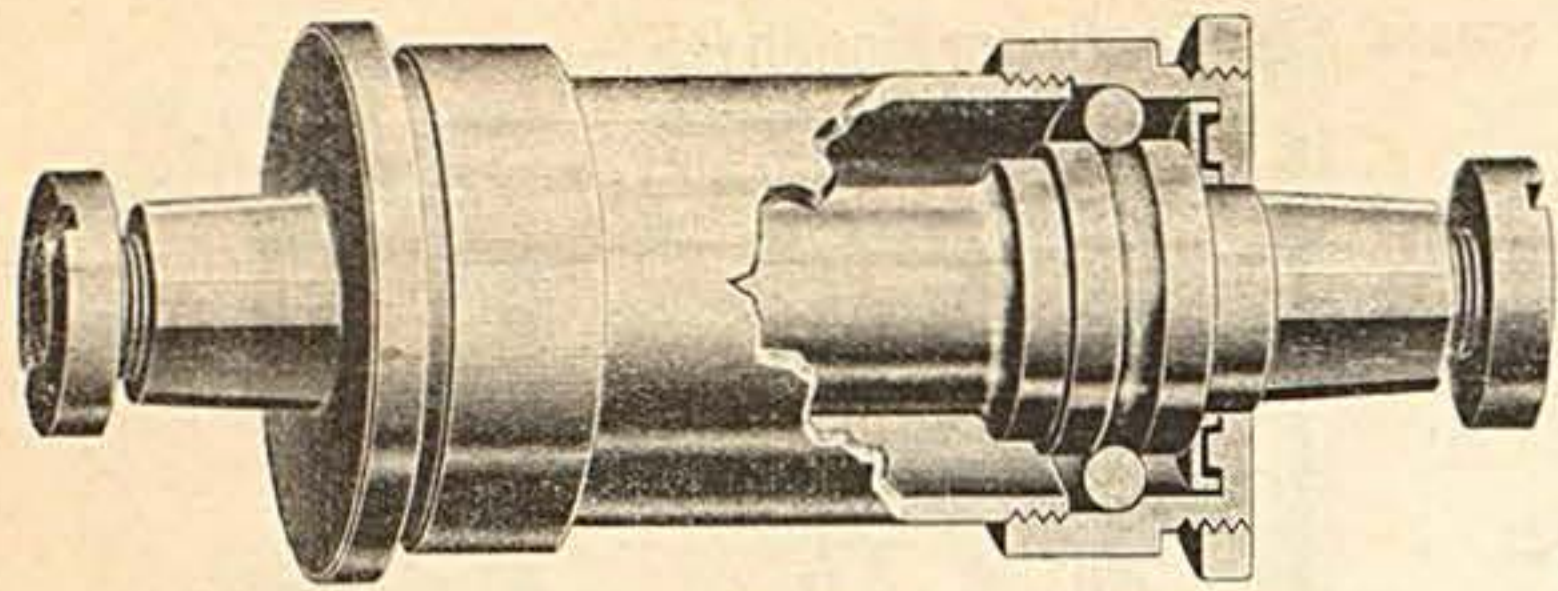

### Radiallager mit konzentrischen Kugelaufflächen

Einfache Konstruktion, leichte Montage, wesentliche Kraftersparnis, absolut staubdicht.

Sämtliche Kugelaufflächen präzise maschinell geschliffen.

Reguläre Ausführung: für 40 mm Schalendurchmesser, 70 mm Gehäusebreite.

- Nr. 5601 Kompl. Radiallager ohne Gehäuse für Glockenlager
- 5602 Kompl. Radiallager ohne Gehäuse für Kurbelkeil
- 5603 Kompl. Achse mit Laufringen allein für Glockenlager
- 5604 Achse mit Laufringen allein für Kurbelkeil
- 5605 Rechte Schale allein
- 5606 Linke Schale allein
- 5607 Konterring dazu
- 5608 Oelhülse allein
- 5608a **Tretlagergehäuse** dazu passend 28,6 × 28,6 × 22 mm

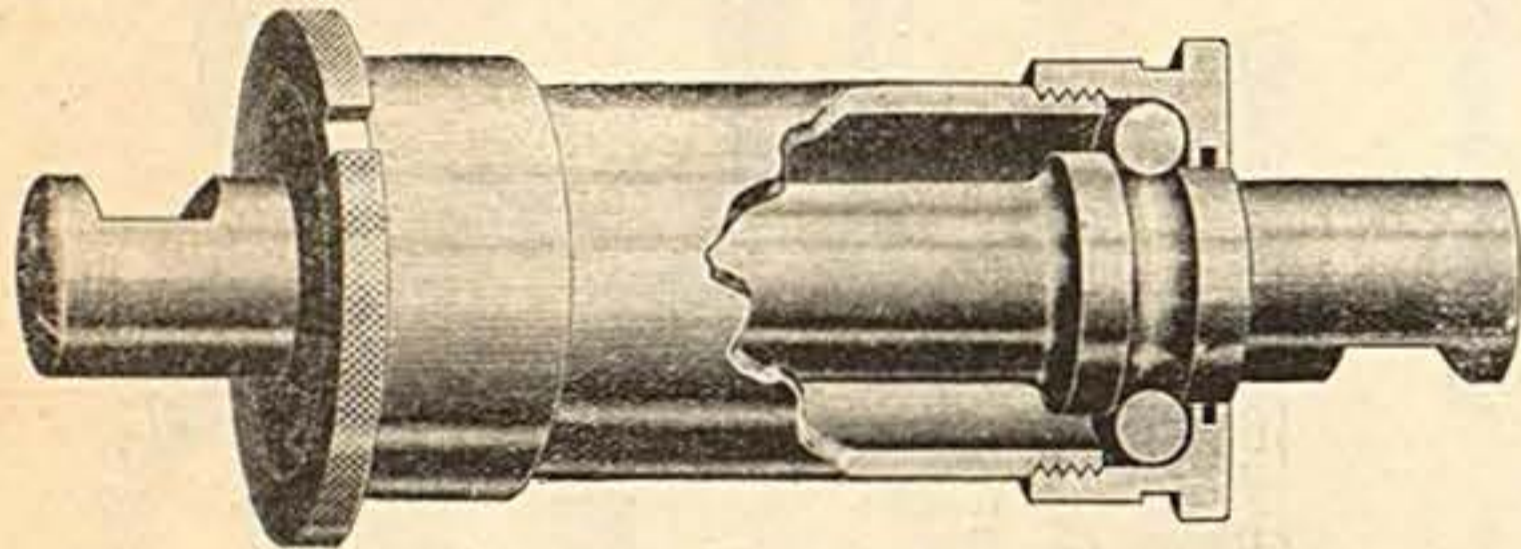

### Radiallager für Kurbelkeilbefestigung

- Nr. 5611 Mit 35 mm Schalen, für 70 mm Gehäusebreite
- 5612 Achse allein
- 5613 Rechte Schale allein
- 5614 Linke Schale allein
- 5615 Oelhülse allein

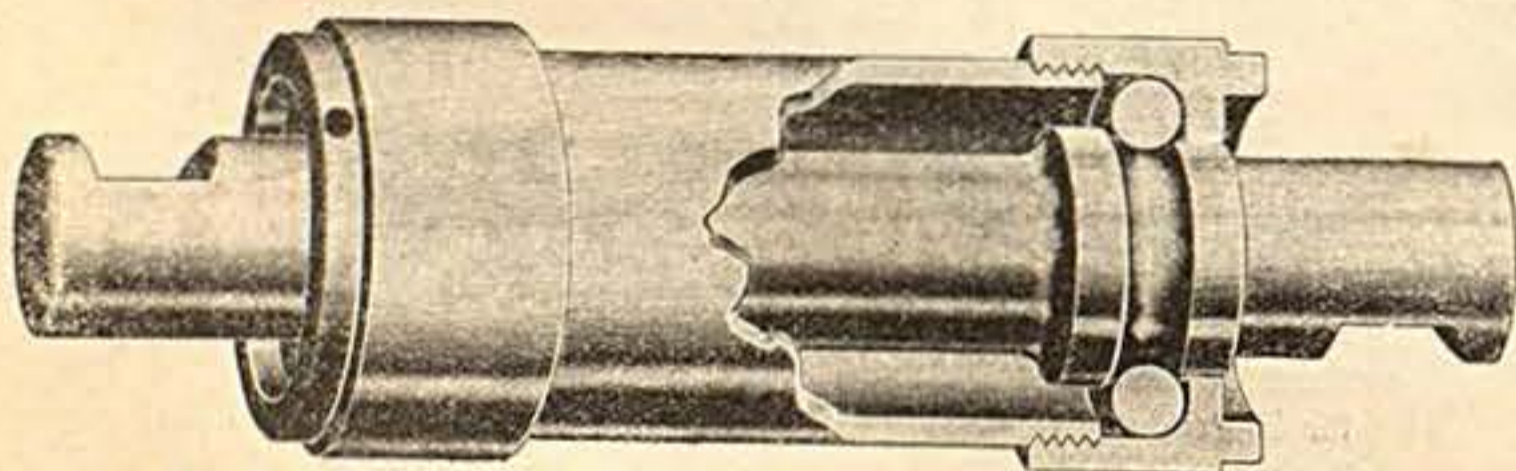

### Radiallager für Kurbelkeil (Schalen ohne Rand)

- Nr. 5620 Mit 35 mm Schalen, für 70 mm Gehäusebreite
- 5621 Tretlagerachse allein
- 5622 Rechte Schale allein
- 5622a Linke Schale allein
- 5623 Oelhülse allein

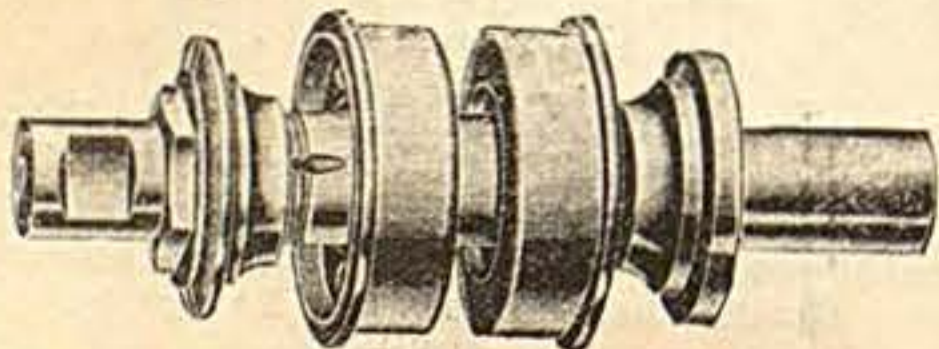

### Tretlagerachse, Mod. Thompson, für Kurbelkeil

40 mm Schalendurchmesser, für 70 mm Gehäusebreite, komplett wie Abbildung

- Nr. 5627 Kompl. Achse ohne Schalen und Kugelringe
- 5628 Einzelner rechter oder linker Konus
- 5629 Einzelne Schale

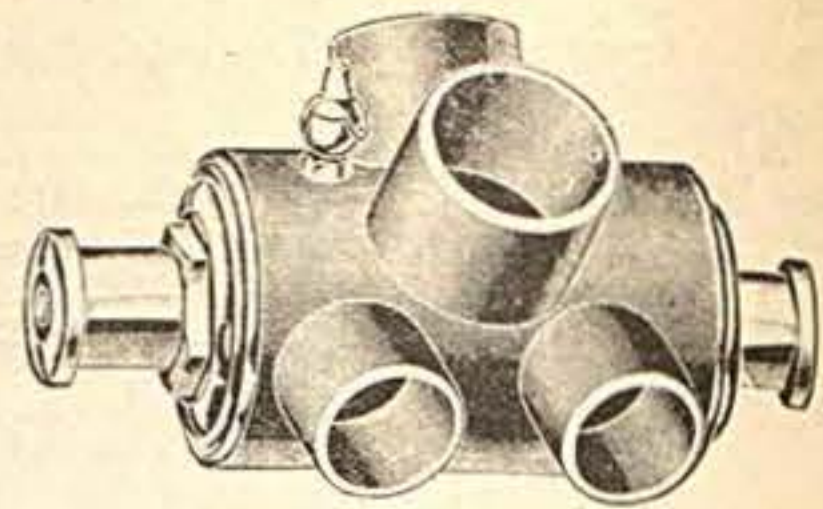

### Gehäuse mit Tretachse,

Konen u. Schalen, Mod. Thompson, für Glockenlager, 40 mm Schalendurchmess., für 70 mm Gehäusebreite, ohne Oelring.  
Nr. 5609 für Rohre 25,4 × 25,4 × 20 mm  
5610 für Rohre 28,6 × 28,6 × 22 mm

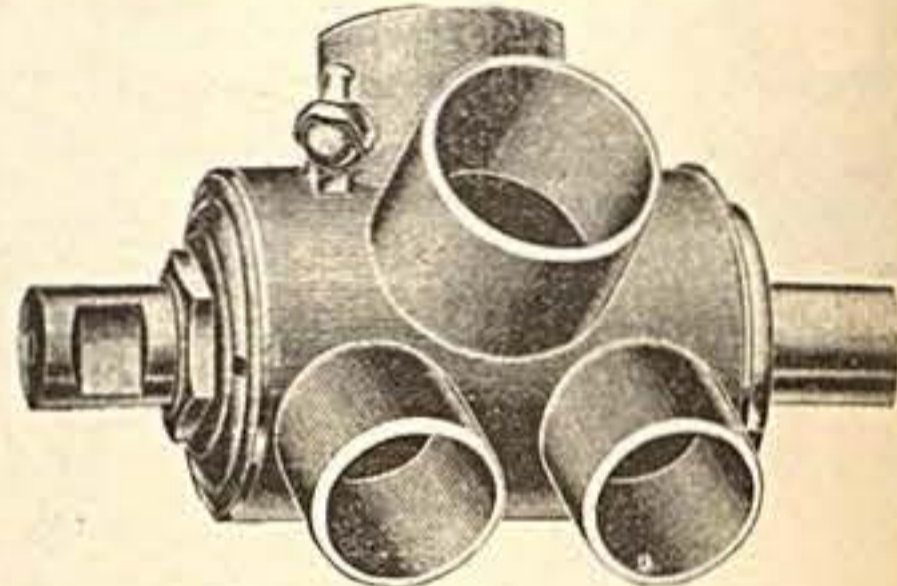

### Gehäuse mit Tretachse, Schalen, Konen etc., Modell Thompson, für Kurbelkeil, komplett ohne Oelring

Nr. 5616 für Rohre 25,4 × 25,4 × 20 mm  
5617 für Rohre 28,6 × 28,6 × 22 mm

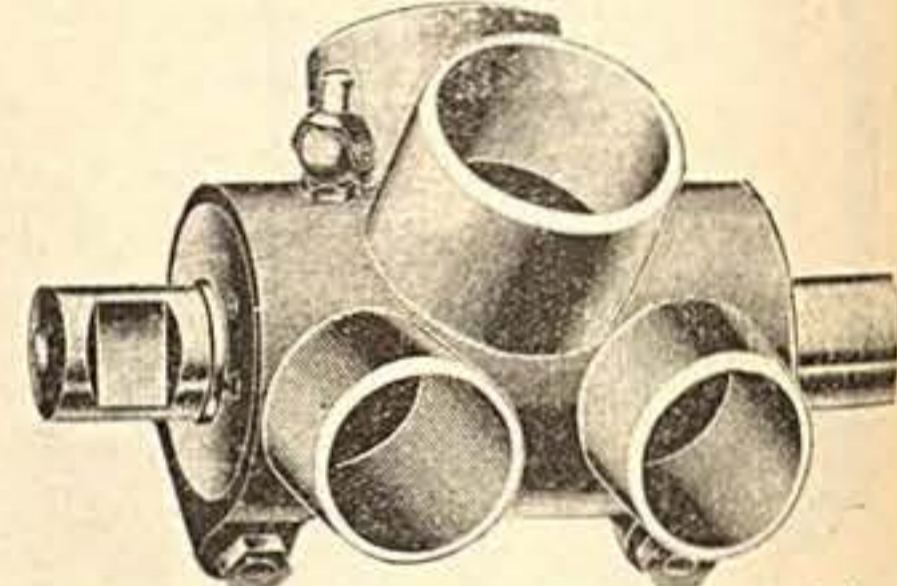

### Gehäuse mit Innenteilen, Mod. B. S. A. mit Nocken oder Gegenringen

Nr. 5618 für Rohre 25,4 × 25,4 × 20 mm  
5619 für Rohre 28,6 × 28,6 × 22 mm

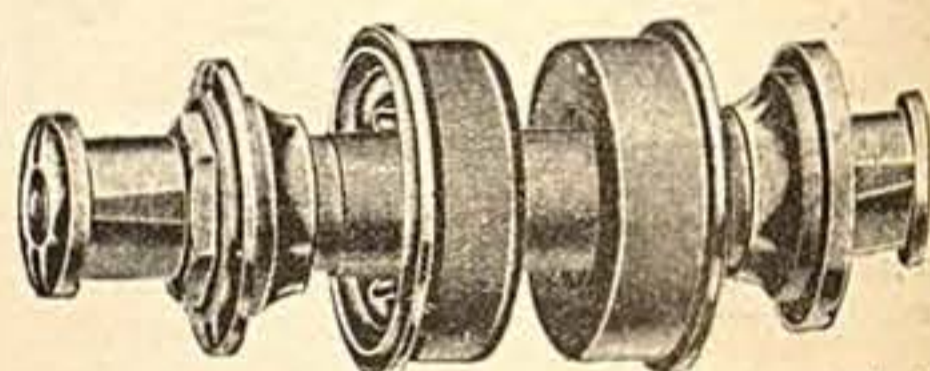

### Tretlagerachse Mod. Thompson für Glockenlager

40 mm Schalendurchmess., für 70 mm Gehäusebreite  
Nr. 5624 Komplett Achse ohne Schalen u. Ringe  
5625 Einzelner rechter oder linker Konus  
5626 Einzelne Schale

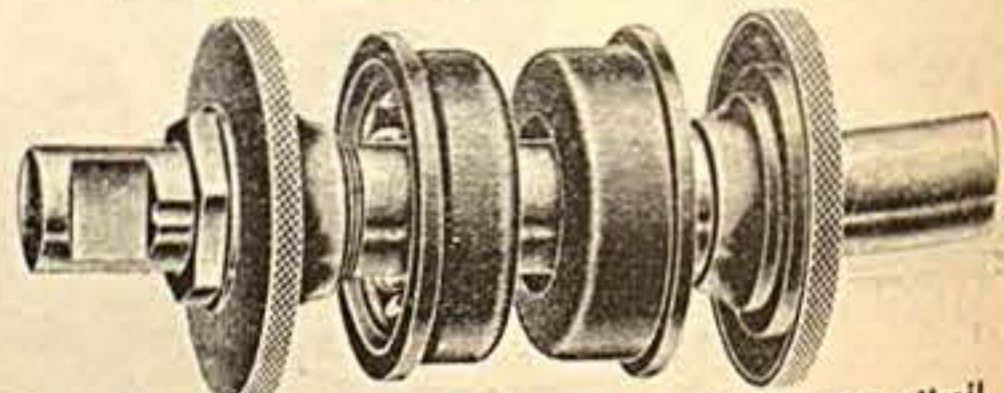

### Tretlagerachse, Mod. Thompson, für Kurbelkeil

beiderseits mit Staubdeckel-Abschluss, 40 mm Schalendurchmess.

- Nr. 5630 Kompl. Achse ohne Schalen und Kugelringe
- 5631 Einzelner rechter oder linker Konus
- 5632 Einzelne Schale

## Spezial-Reparaturteile

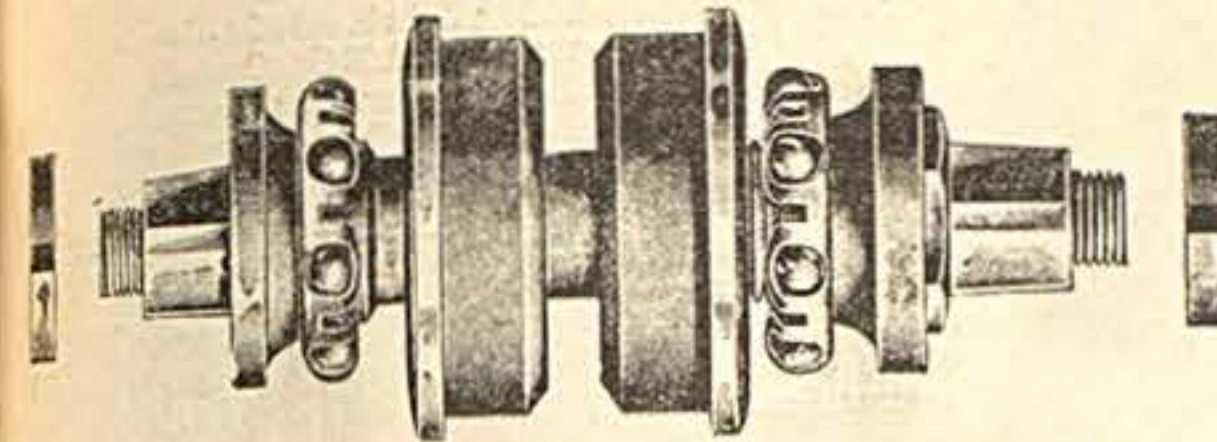

### Normal-Tretlagerachse für Doppelglockenlager,

lieferbar 120, 125, 130, 135, 140, u. 145 mm lang mit 36 bis 48 mm Schalen.

- Nr. 5650 Komplett wie Abbildung mit 4kant. Enden
- 5651 mit konischen runden Enden
- 5652 Tretachse, ohne Schalen u. Kugelringe, mit 4kantig. Enden
- 5653 dito mit runden Enden
- 5654 Einzelner Konus
- 5655 Einzelne Schale

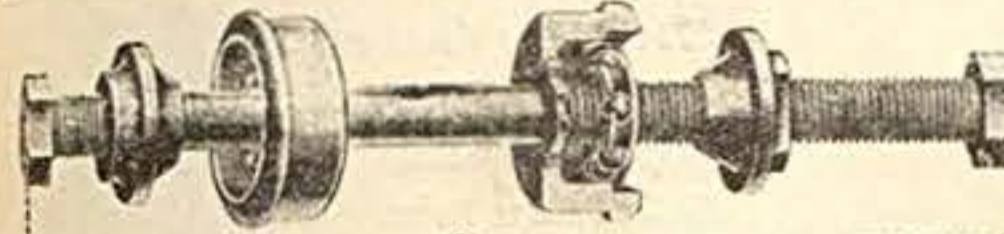

### Normallager für Hinterrad, mit Schalen von 27 bis 33 mm, komplett mit Kugelringen

- Nr. 5661 Achse ohne Schalen und Kugelringe
- 5662 Einzelner Konus
- 5663 Einzelne Schale



### Reparaturachse für Humberlager,

- Nr. 5669 Einzelner Konus rechts oder links
- 5670 Einzelne Gegenmutter rechts oder links



### Universal-Hinterradachse

- Nr. 5674 Einzelner Konus

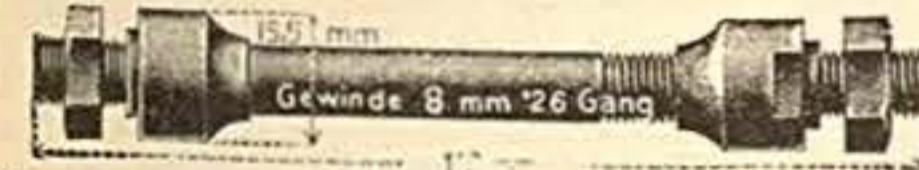

### Vorderradachse für F. & S.

- Nr. 5677 a dito Orig. F. & S.
- 5678 Einzelner Konus

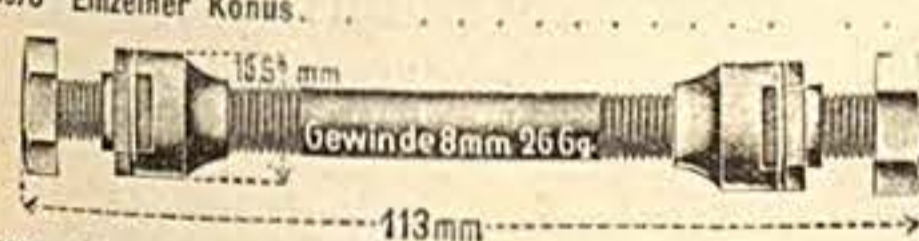

### Vorderradachse für F. & S. mit Konus-Gegenmuttern, per Stück

- Nr. 5681 a dito Orig. F. & S.
- 5682 Einzelner Konus
- 5683 Einzelne Gegenmutter



### Vorderradschale für F. & S.

- Nr. 5687 gestanz. (rund)
- per Stück
- Nr. 5688 gedreht (eckig)
- per Stück



### Hinterradschale für F. & S.

- Nr. 5689 gestanz. (rund)
- per Stück
- Nr. 5690 gedreht (eckig)
- per Stück

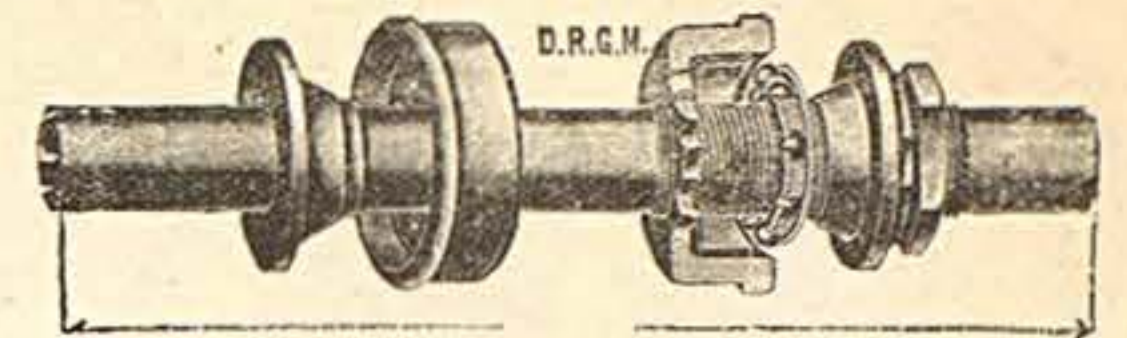

### Normal-Tretachse für Keillager,

140 mm lang, lieferbar mit Schalen von 34 bis 50 mm, komplett wie Abbildung

- Nr. 5656
- 5657 Komplett Tretachse o. Schalen u. Kugelringe
- 5658 Einzelner Konus
- 5659 Einzelne Schale

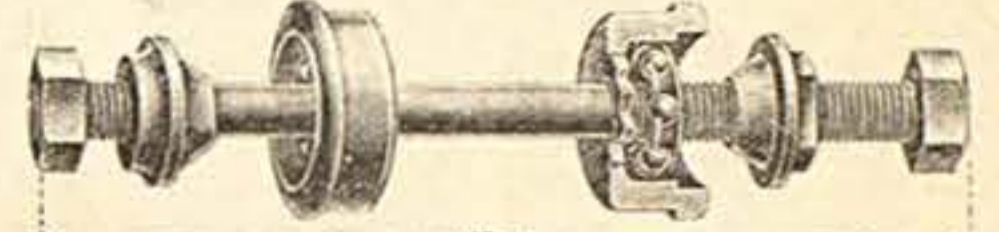

### Normallager für Vorderrad, mit Schalen von 22 bis 27 mm, kompl. mit Kugelringen

- Nr. 5664
- 5665 Achse ohne Schalen und Kugelringe
- 5666 Einzelner Konus
- 5667 Einzelne Schale



### Universal-Tretachse, komplett

- Nr. 5672 Einzelner Konus



### Universal-Vorderradachse

- Nr. 5676 Einzelner Konus

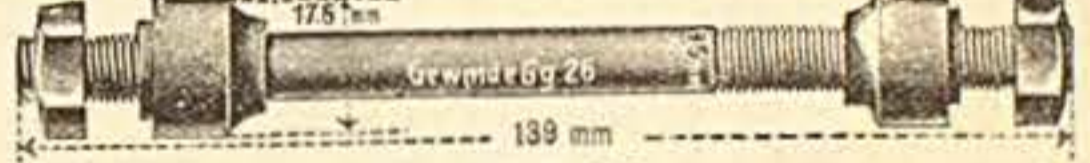

### Hinterradachse für F. & S.

- Nr. 5679 a dito Original F. & S.
- 5680 Einzelner Konus

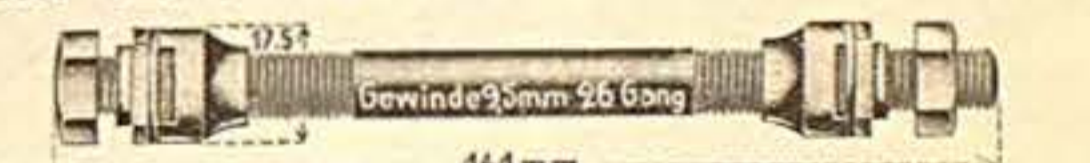

### Hinterradachse für F. & S. mit Konus-Gegenmuttern, Stück

- Nr. 5684 a dito Original F. & S.
- 5685 Einzelner Konus
- 5686 Einzelne Gegenmutter

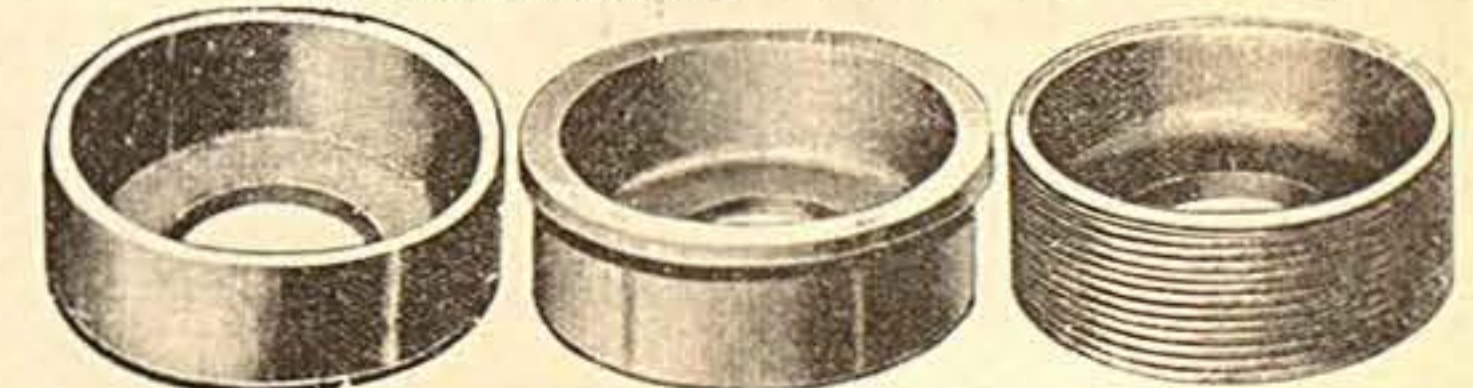

## Spezialschalen

Größe mm	Ohne Rand		Mit Rand		Mit Gewinde	
	Nr.	Stück	Nr.	Stück	Nr.	Stück
von 18 — 23	5691		5698		5705	
23 1/2 — 28	5692		5699		5706	
28 1/2 — 33	5693		5700		5707	
33 1/2 — 38	5694		5701		5708	
38 1/2 — 42	5695		5702		5709	
42 1/2 — 46	5696		5703		5710	
46 1/2 — 50	5697		5704		5711	

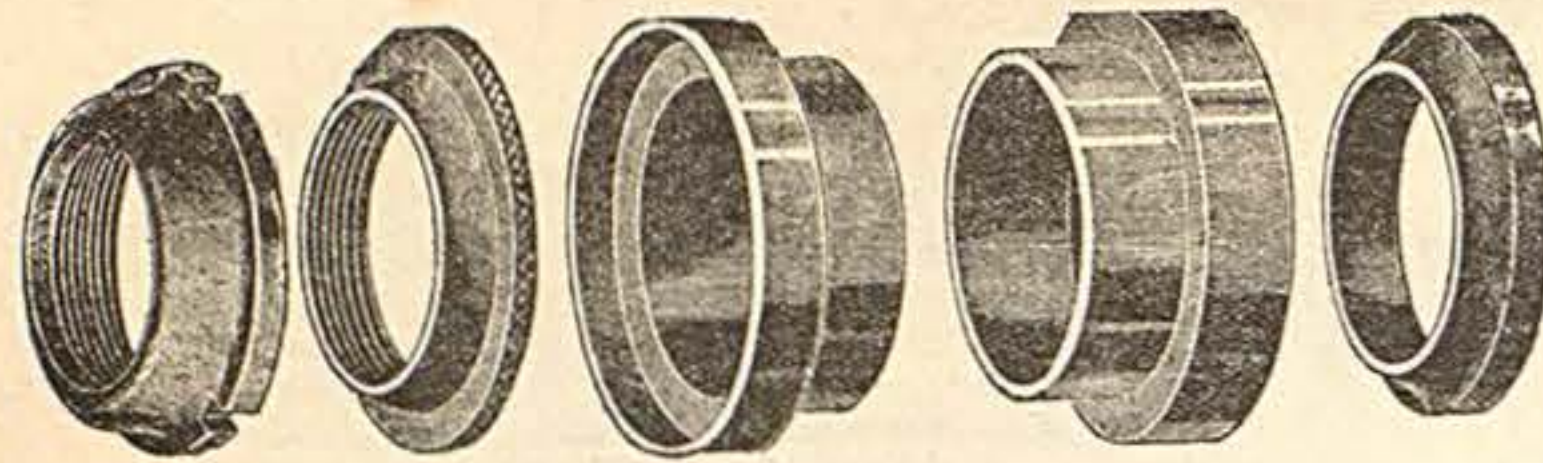

**Reparatur-Steuersatz**  
 Nr. 5719 30,5 Schafst. f. 25,4 Gabelr. m. 24 Gg.-Gew. //  
 5720 f. 25,4 Gabelrohr m. 26 od. 28 Gg.-Gewinde  
 mit 29, 31, 32 od. 33 mm Schalenansatz  
 für 28,6 Gabelrohr mit 24 Gg.-Gewinde  
 mit 33 und 34 mm Schalenansatz . . . . . für 28,6  
 Kopfmutter allein . Nr. 5722 // Nr. 5727 //  
 Oberer Konus allein . 5723 // 5728 //  
 Obere Schale . 5724 // 5729 //  
 Untere Schale . 5725 // 5730 //  
 Unterer Konus . 5726 // 5731 //

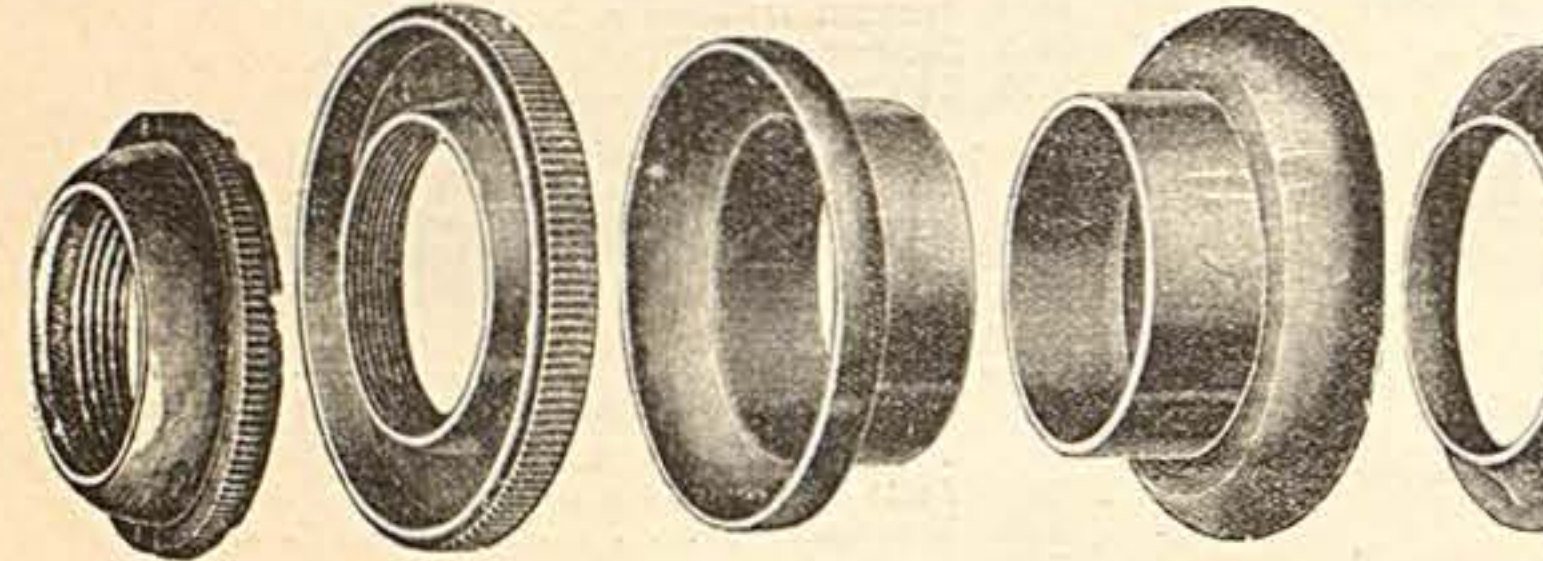

Nr. 5732 **Steuerungsgarnitur**  
 lieferbar nur mit 30,5 mm Schalenansatz für  
 25,4 mm Gabelrohr mit 24 Gang-Gewinde //  
 Nr. 5733 Kopfmutter allein . . . . . //  
 5734 Oberer Konus allein . . . . . //  
 5735 Obere Schale . . . . . //  
 5736 Untere Schale . . . . . //  
 5737 Unterer Konus . . . . . //

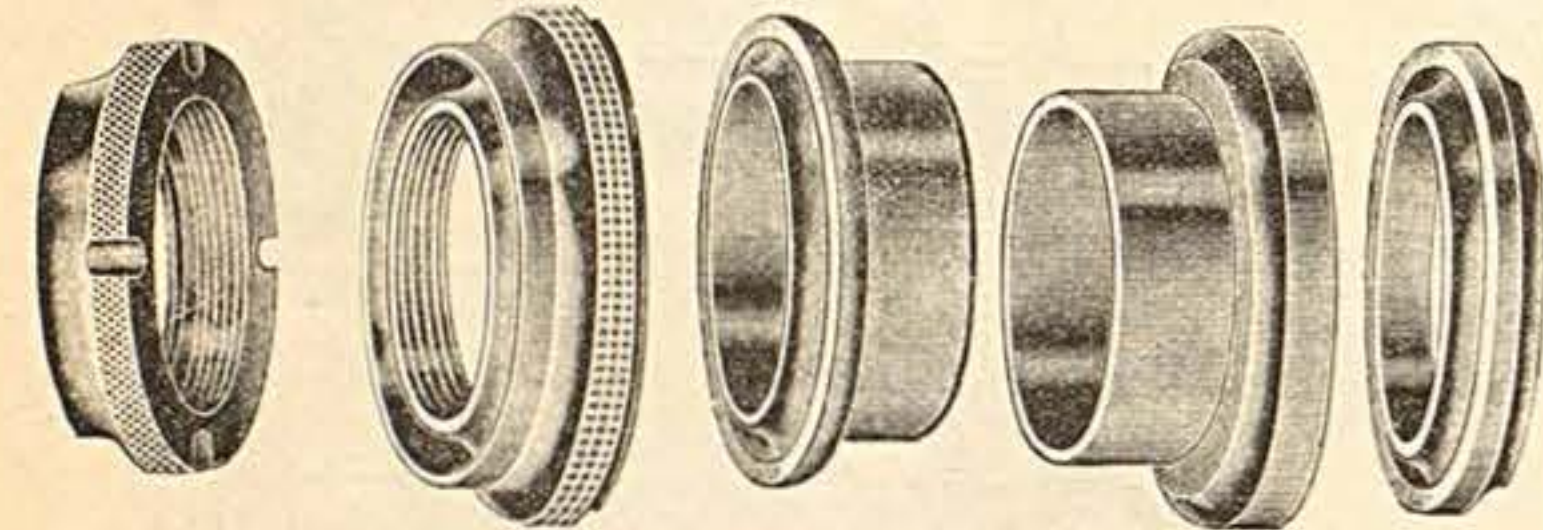

Nr. 5738 **Gedrehter Steuersatz**  
 30,5 mm Schalenansatz für 25,4 Gabelrohr, 24 Gg.-  
 Gewinde . . . . . //  
 Nr. 5739 Kopfmutter allein . . . . . //  
 5740 Oberer Konus alle. . . . . //  
 5741 Obere Schale . . . . . //  
 5742 Untere Schale . . . . . //  
 5743 Unterer Konus . . . . . //

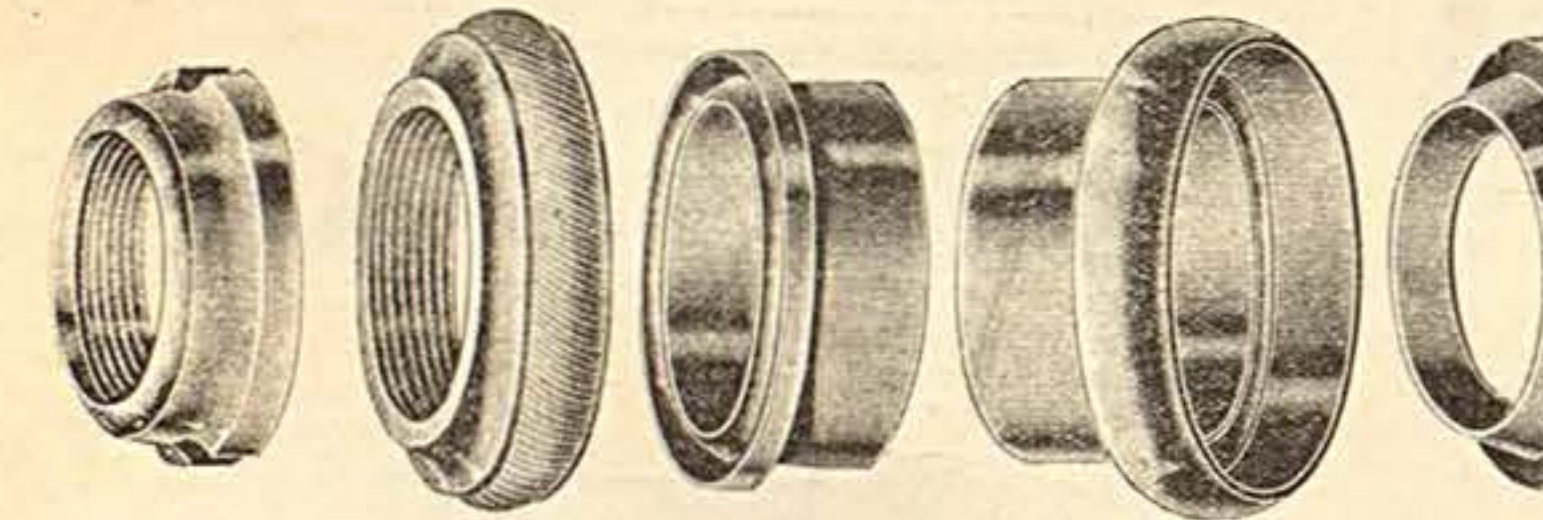

Nr. 5744 **Gedrehter Steuersatz**  
 30 mm Schalenansatz für 25,4 Gabelrohr,  
 24 Gg.-Gewinde . . . . . //  
 Nr. 5745 Kopfmutter allein . . . . . //  
 5746 Oberer Konus . . . . . //  
 5747 Obere Schale . . . . . //  
 5748 Untere Schale . . . . . //  
 5749 Unterer Konus . . . . . //

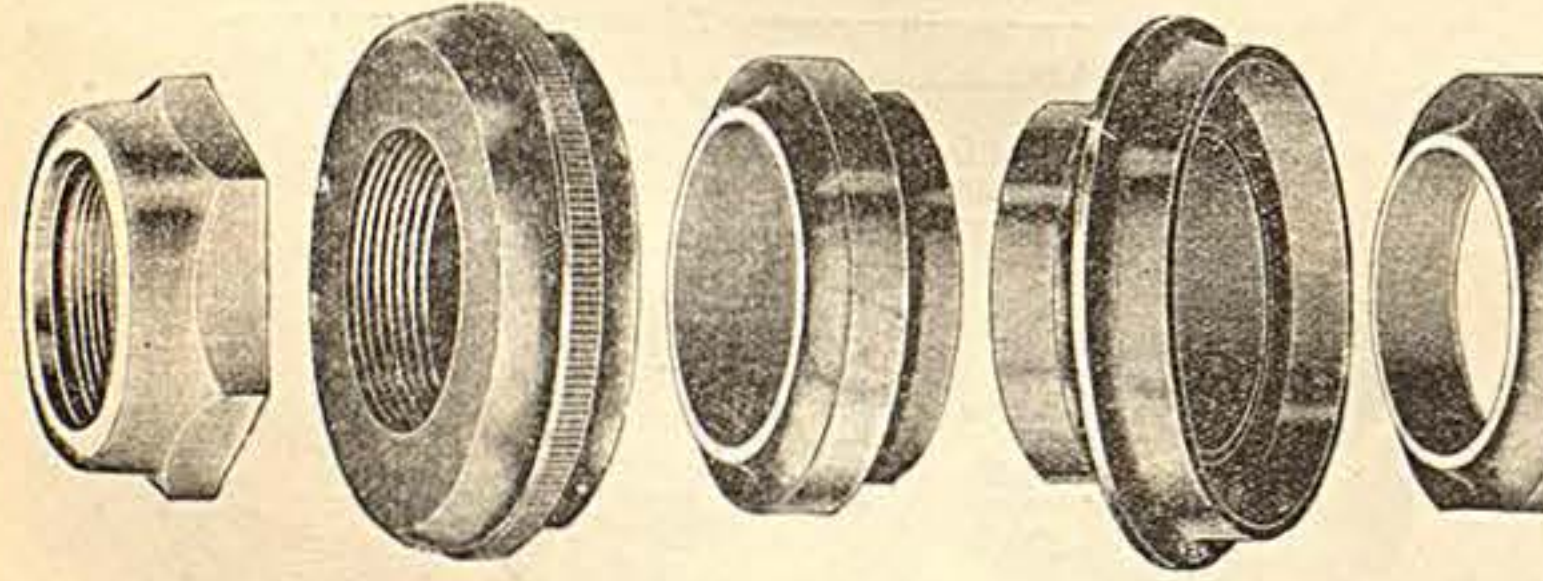

**Gedrehter Motorrad-Steuersatz**  
 mit 24 Gang-Gewinde  
 Nr. 5750 f. 25,4 Gabelrohr m. 30 mm Schalenans. //  
 5751 f. 27 " " " 32 " " " //  
 5752 f. 28,3 " " " 32 " " " //  
 für 25,4 für 27 für 28,6  
 Kopfmutter allein Nr. 5753 // 5758 // 5763 //  
 Ober. Gabelkonus . 5754 // 5759 // 5764 //  
 Ob. Schale allein . 5755 // 5760 // 5765 //  
 Unt. . 5756 // 5761 // 5766 //  
 Unter. Konus . 5757 // 5762 // 5767 //

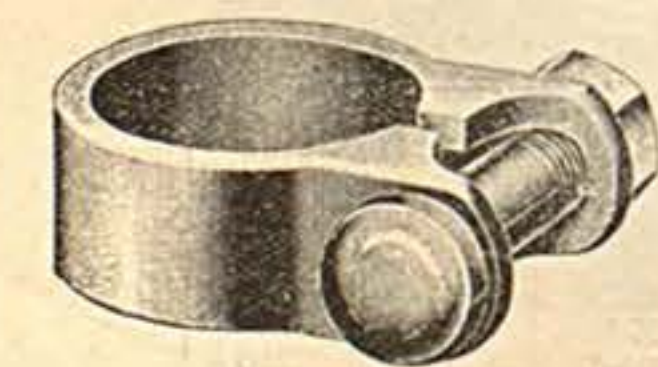

Nr. 5773 **Steuerungsklemme**  
 27 mm. . . . . //

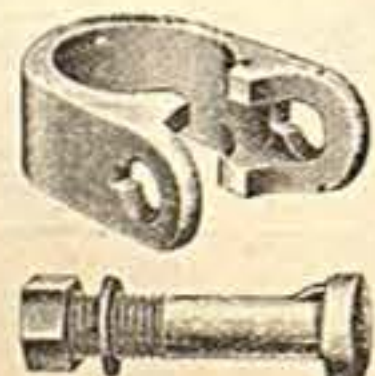

**Steuerungsklemme**  
 Nr. 5774 für 25 mm . . . . . //  
 5775 für 27 mm . . . . . //

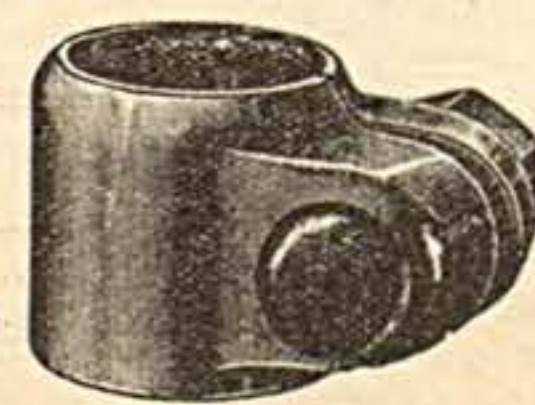

Nr. 5776 **Steuerungsklemme**  
 für 25 mm Rohr. . . . . //



Nr. 5777 **Kugelhkopf**  
 für Premier  
 Nr. 5778 dto. f. Brennbabor //

**Spezial-Reparaturkurbeln**



Nr. 5785 **Rechte Glockenkurbel**  
 50-52 mm Glockenweite, mit vierkant. Achsloch, ff. vernickelt //



Nr. 5786 **Linke Glockenkurbel**  
 50-52 mm Glockenweite, mit vierkant. Achsloch, ff. vernickelt //



Nr. 5787 **Rechte Glockenkurbel**, 50-52 mm Glockenweite,  
 mit rundem Achsloch, z. Selbsteifeilen der Flächen . . . . . //



Nr. 5788 **Linke Glockenkurbel**  
 50-52 mm Glockenweite mit rundem Achsloch, zum Selbsteifeilen  
 der Flächen . . . . . //

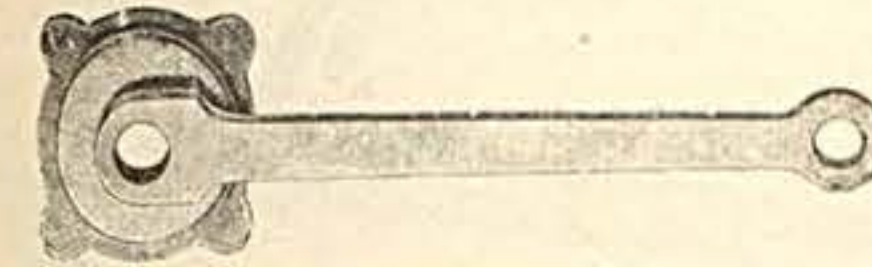

Nr. 5789 **Rechte Glockenkurbel** für Kurbelkeil  
 mit 50 mm Glockenweite . . . . . //

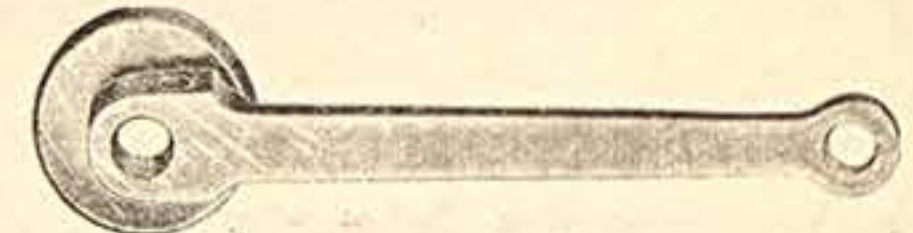

Nr. 5790 **Linke Glockenkurbel** für Kurbelkeil  
 mit 50 mm Glockenweite . . . . . //



**Rechte Kurbel**  
 Nr. 5791 175 mm lang, ohne Kettenkastenraum . . . . . //  
 5792 175 " " mit . . . . . //  
 5793 165 " " ohne " " " " . . . . . //  
 5794 165 " " mit " " " " . . . . . //



**Linke Kurbel** mit vierkantigem Schaft  
 Nr. 5795 175 mm lang . . . . . //  
 5796 165 " " " " " " . . . . . //

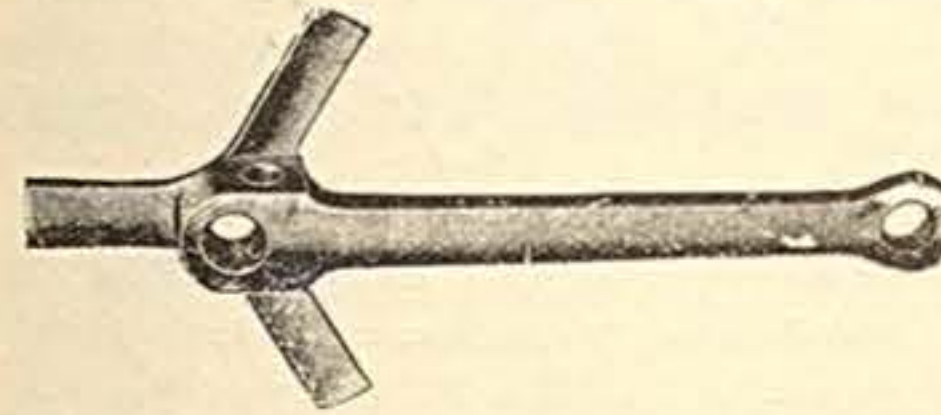

Nr. 5797 **Dreiarmskurbel**, 175 mm lang . . . . . //  
 5798 165 " " " " " " . . . . . //



Nr. 5799 **Linke Kurbel** mit ovalem Schenkel, 175 mm lang  
 //

„ 5800 **Linke Kurbel** mit ovalem Schenkel 165 mm lang  
 //

„ 5801 **Linke Kurbel** mit rundem Schenkel, 175 mm lang  
 //

„ 5802 **Linke Kurbel** mit rundem Schenkel, 165 mm lang  
 //



**Kurbel mit rundem Achsloch**, zum Selbsteifeilen der Flächen  
 Nr. 5803 mit B. S. A. Rechts-Gewinde . . . . . //  
 5804 " " Links- " " " " . . . . . //



Nr. 5805 **Linke Kurbel** für Pedale mit Mutterbefestigung //

**Kurbeln für Jugendräder**



Nr. 5806 **Rechte Kurbel**, 140 mm lang  
 //

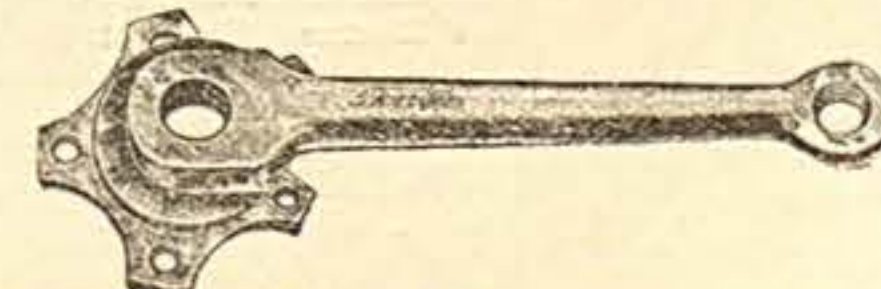

Nr. 5807 **Rechte Kurbel**, 125 mm lang  
 //

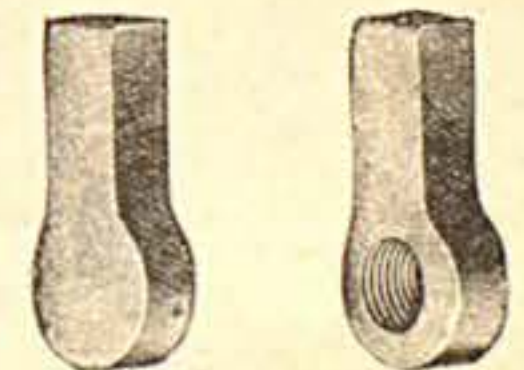

**Anschweißenden**

**für abgebrochene Kurbeln**

Nr. 5810 ohne Gewinde . . p. St. //  
 „ 5811 mit Rechts-Gewinde p. St. //  
 „ 5812 mit Links-Gewinde p. St. //



Nr. 5808 **Linke Kurbel**, 140 mm lang  
 //



Nr. 5809 **Linke Kurbel**, 125 mm lang  
 //

# Garnitur Rohteile

für leichten Rahmen  
mit Muffenlötung

Nr. 5860 kompl. wie Abbildung

Nr. 5861

**Rahmengarnitur**

genau wie vor, jedoch für  
Innenlötung

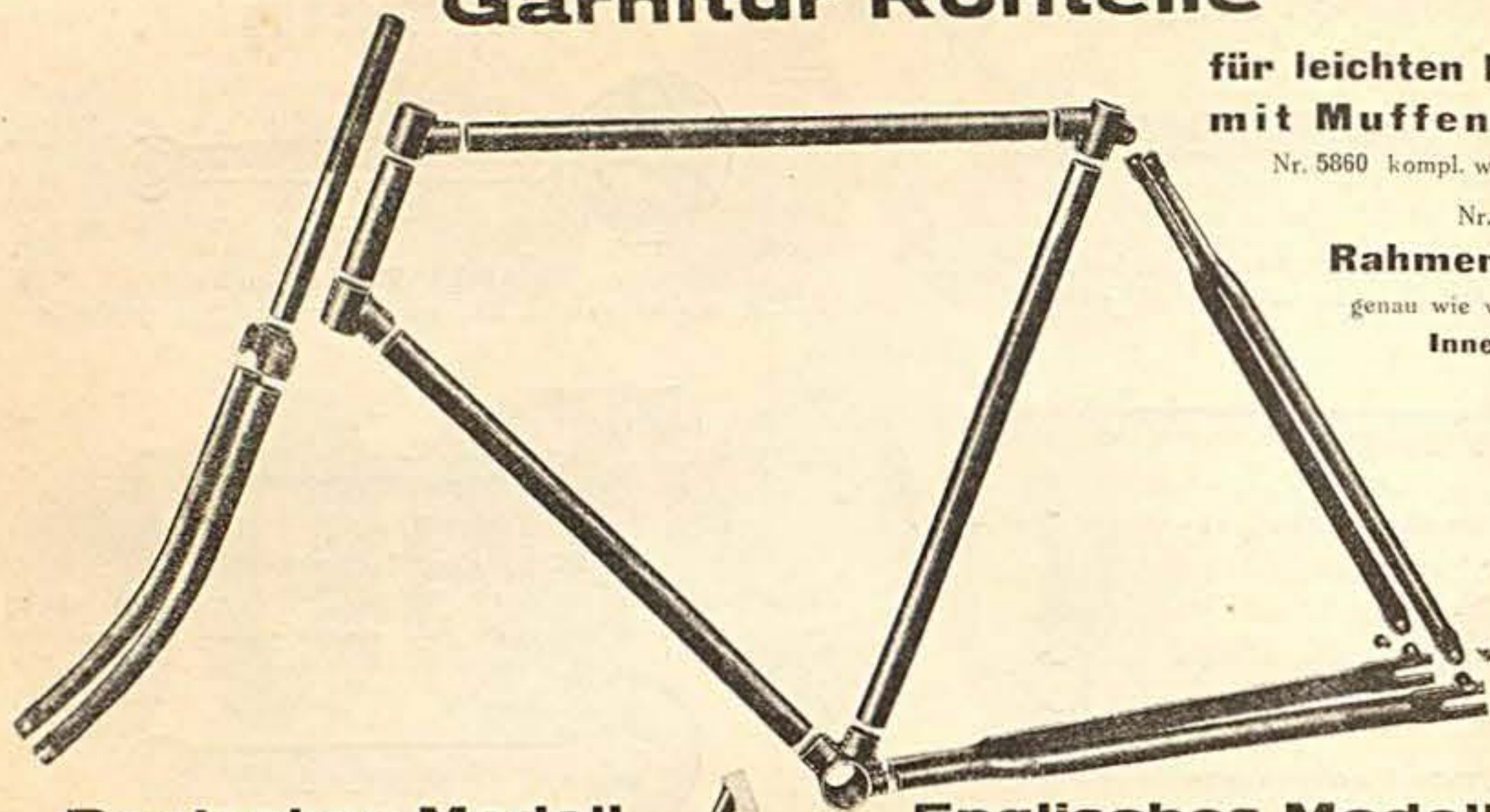

Deutsches Modell

Englisches Modell

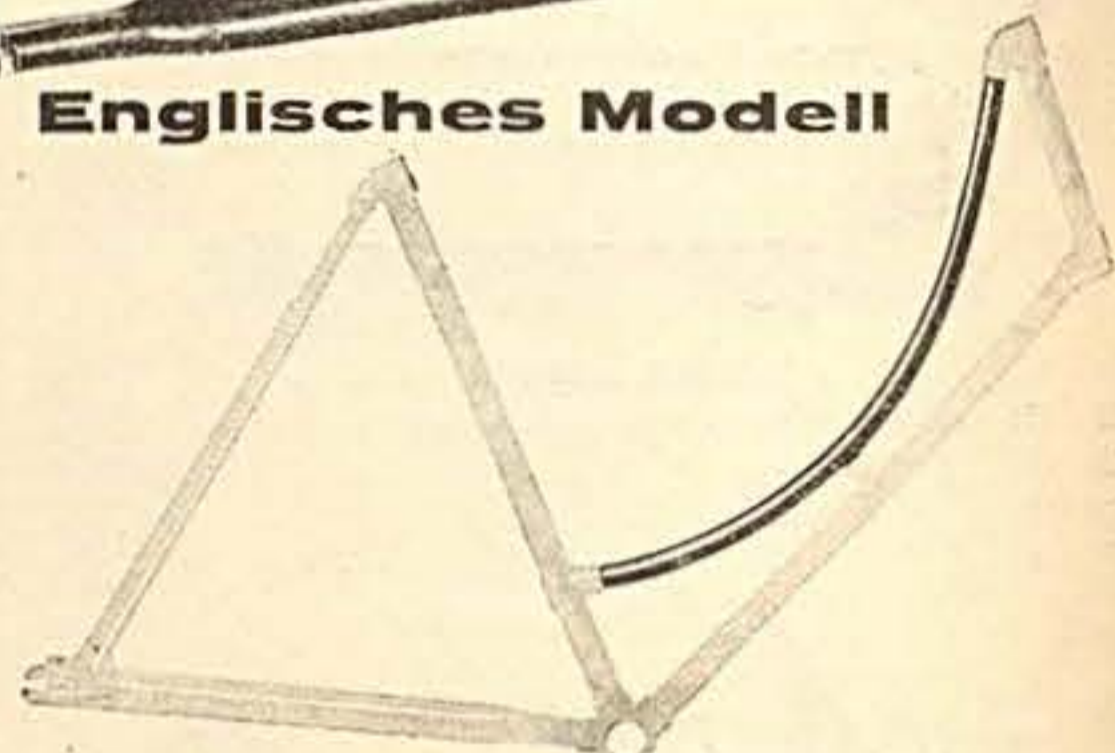
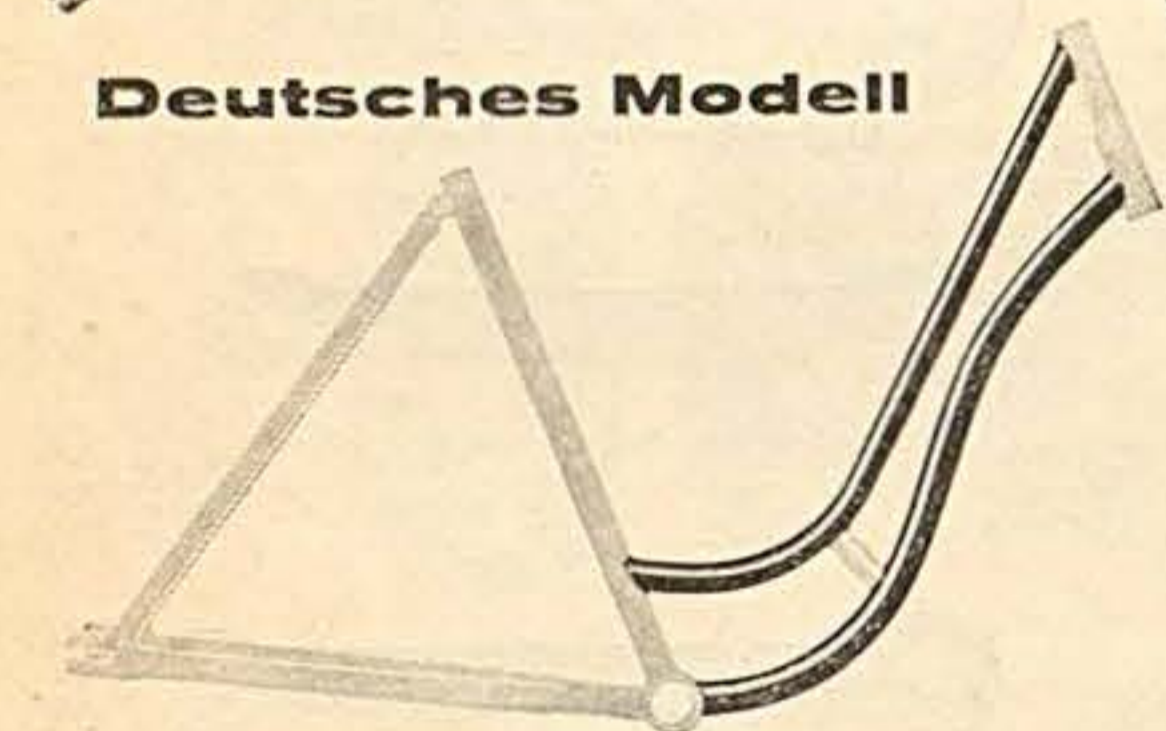

Nr. 5863 **Kompl. Satz Rohteile für Damenrahmen**

wie Abbildung, bestehend aus Tretlagergehäuse, 1 Steuerrohr, 2 gebogene Damenrohre, 1 Sitzrohr, 1 kompl. Hinterbau wie bei Nr. 5860 und 3 Verbindungsstege, sowie Sattelrohrverbindungsstücke

„ 5864 Derselbe Rahmensatz, jedoch mit kompl. Doppelglockenlager

Nr. 5866	Oberes Damenrohr allein, 1 mal gebogen	25,4	„
„ 5867	„ „ „ „ „ „	1	28,6
„ 5868	Unteres „ „ „ „	2	28,6

Nr. 5869 **Kompl. Satz Rohteile für Damenrahmen**

wie Abbildung, bestehend aus Tretlagergehäuse, 1 Steuerrohr für Außenlötung, 2 Rahmenrohre, 1 Sitzrohr, 1 kompl. Hinterbau wie bei Nr. 5860 und 3 Verbindungsstege, sowie Sattelrohrverbindungsstücke

„ 5870 Derselbe Rahmensatz, jedoch m. kompl. Keil-Tretlager

Nr. 5872	Oberes Damenrohr, englisches Modell	22 mm $\varnothing$ allein	„
----------	-------------------------------------	----------------------------	---

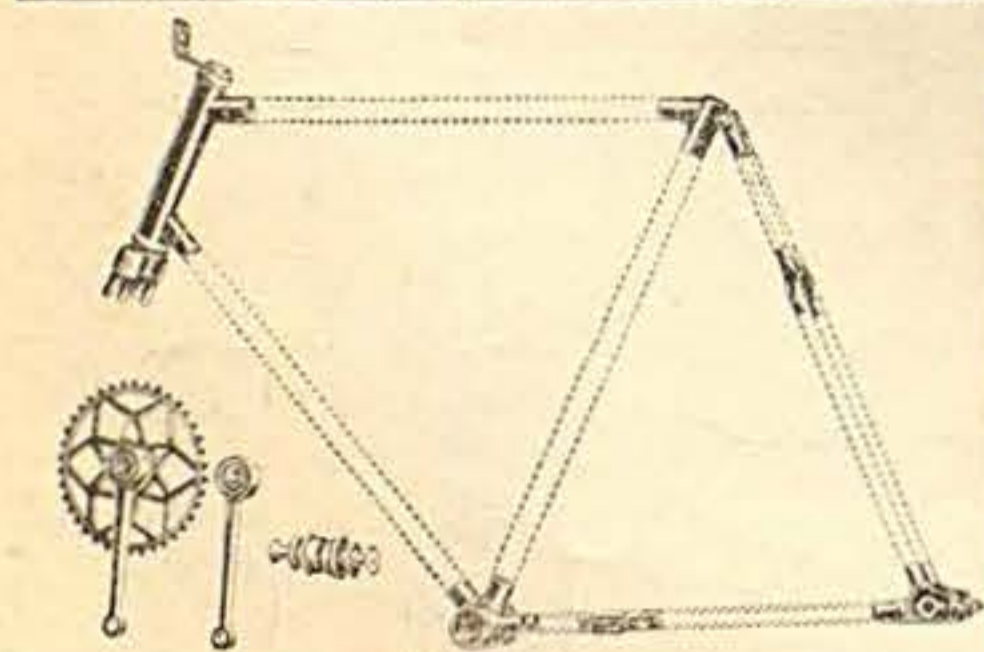

Nr. 5873

**Rahmengarnitur**  
für leichtes, elegantes Tourenrad

bestehend aus 1 kompl. Doppelglockenlager mit Gehäuse für Innenlötung, 1 Steuerrohr, 1 Gabelrohr mit gedrehtem Steuersatz und Laternenhalter, 1 Gabelkopf, 1 Paar Gabelscheiden, 3 Rahmenrohre, 1 Sattelmuffe, 1 kompl. Hinterbau mit Brücken und Schrauben wie bei Nr. 5860 und 1 Paar Kettenspanner

Nr. 5875  
**F. K. Hartlötpaste**  
zum Hartlöten von Fahrradteilen. Die betreffend Stellen brauchen nicht blankgefeilt werden, sondern nur mit der Lötpaste bestreichen u. Schlaglot dazutun. Das Lot fließt leicht und hinterläßt keine Glasur, kann also sofort befeilt werden  
1/2 Pfund Dose „ „ „ „  
1 „ „ „ „ „

Nr. 5876  
**Orkanit Hartlötpulver**  
bester Ersatz für Borax, ermöglicht rasches und leichtes Löten, erspart Feuer, Zeit und Feilenmaterial, p. kg „

Nr. 5877  
**Schlaglot**  
leicht fließend, p. kg „

Nr. 5878  
**Messing-Lötendraht**  
p. kg „

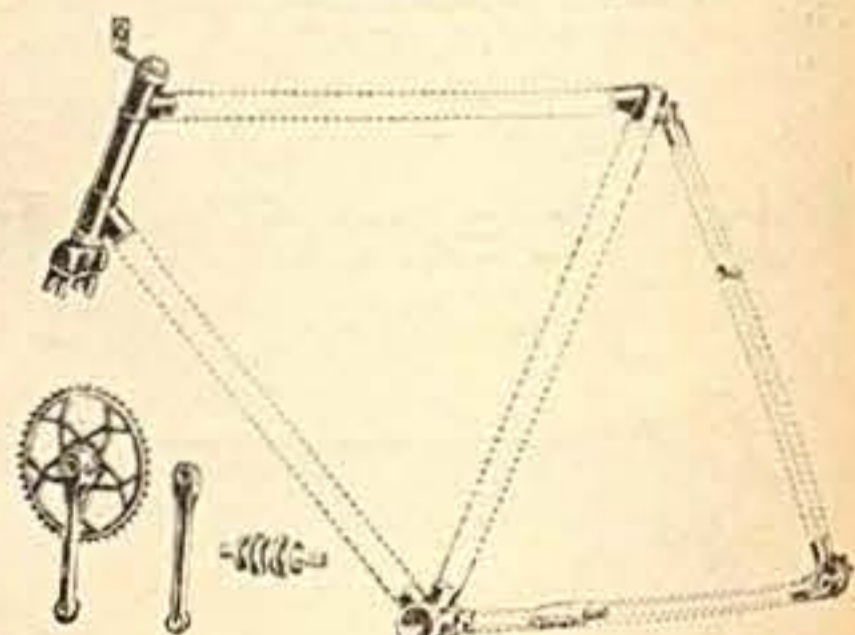

Nr. 5874

**Rahmengarnitur**

für leichte, elegante Straßenrenner  
bestehend aus 1 kompl. Keil-Tretlager mit Gehäuse für Außenlötung, 1 Steuerrohr, 1 Gabelrohr mit gedrehtem Steuersatz, 1 Gabelkopf, 1 Paar Gabelscheiden, 3 Rahmenrohre, 1 Sattelmuffe, 1 kompl. Hinterbau mit Brücken und Schrauben, wie bei Nr. 5860 und 1 Paar Kettenspanner

Nr. 5880

Kaltgezogenes  
nahtloses Stahlrohr

Die Preise verstehen sich bei Abnahme ganzer Stangen in Fabrikationslängen

Für fertig zugeschnittene Längen wird ein Aufschlag von 10 Prozent berechnet.

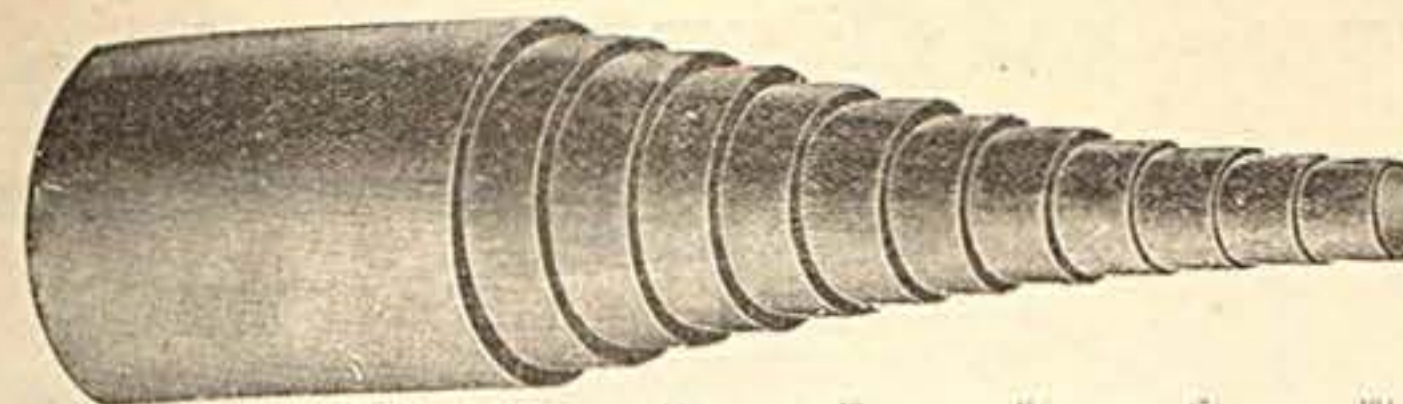

Außerer Durchmesser	4-9	10	11 1/10	12 1/14	14 1/16	17 1/18	19 1/16	21 1/16	22 1/24	23 1/21	27 1/18	29 1/16	30 mm
Wandstärke 1 mm, Mtr.	„	„	„	„	„	„	„	„	„	„	„	„	„
1 1/2 „	„	„	„	„	„	„	„	„	„	„	„	„	„
2 „	„	„	„	„	„	„	„	„	„	„	„	„	„
Außerer Durchmesser	31 3/8	34 1/4	36 3/8	37 3/8	39 1/4	41 1/4	46 1/16	51 1/16	56 1/16	61 1/16	66 1/16	71 1/16	75 mm
Wandstärke 1 mm, Mtr.	„	„	„	„	„	„	„	„	„	„	„	„	„
1 1/2 „	„	„	„	„	„	„	„	„	„	„	„	„	„
2 „	„	„	„	„	„	„	„	„	„	„	„	„	„
3 „	„	„	„	„	„	„	„	„	„	„	„	„	„
4 „	„	„	„	„	„	„	„	„	„	„	„	„	„

Damen-Sitzrohr mit angepreßter Muffe

Nr. 5881 25,4 mm Durchmesser „ „  
„ 5882 28,6 „ „ „

Unteres gebogenes Rohr für Damenrahmen

Nr. 5886 25,4 mm Durchmesser „ „  
„ 5887 28,6 „ „ „

Oberes gebogenes Rohr

für Damenrahmen

Nr. 5883 25,4 mm Durchmesser „ „  
„ 5884 28,6 „ „ „  
„ 5885 22,2 „ „ für englische Modelle

Rahmenrohre

für

Herrenrahmen

60 cm lang

Nr. 5888	25 mm $\varnothing$	p. St.	„
„ 5889	25,4 „	„	„
„ 5890	26 „	„	„
„ 5891	27 „	„	„
„ 5892	28 „	„	„
„ 5893	28,6 „	„	„
„ 5894	29 „	„	„
„ 5894a	30 „	„	„
„ 5894b	32 „	„	„

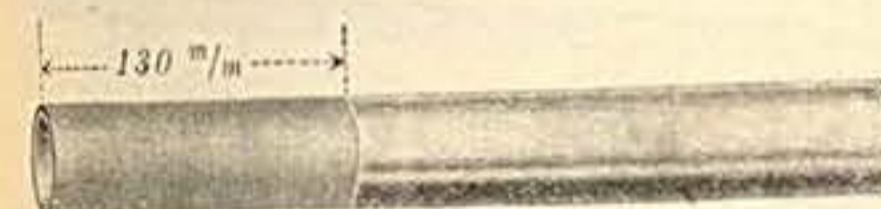

Gabelrohre mit Gewinde

Nr. 5895	25,4 mm $\varnothing$	20 Gg.-Gewinde	„
„ 5896	25,4 „	24 „	„
„ 5897	25,4 „	26 „	„
„ 5898	25,4 „	28 „	„
„ 5899	25,4 „	30 „	„
„ 5900	28,3 „	20 „	„
„ 5901	28,3 „	24 „	„
„ 5902	28,3 „	30 „	„

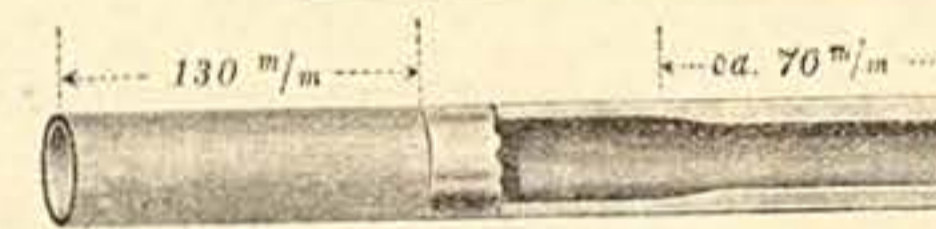

Verstärkte Gabelrohre

mit auf 3 mm verstärkter Wand

Nr. 5903	25,4 mm $\varnothing$	20 Gg.-Gewinde	„
„ 5904	25,4 „	24 „	„
„ 5905	25,4 „	26 „	„
„ 5906	25,4 „	28 „	„
„ 5907	25,4 „	30 „	„



Nr. 5908 Gabelscheiden

oval „ „ „ per Paar „



Nr. 5910 Gabelscheiden

D förmig „ „ „ per Paar „



Nr. 5909 Gabelscheiden

oval, unten rund „ „ „ per Paar „



Nr. 5911 Gabelscheiden

D förmig, unten rund „ „ „ per Paar „

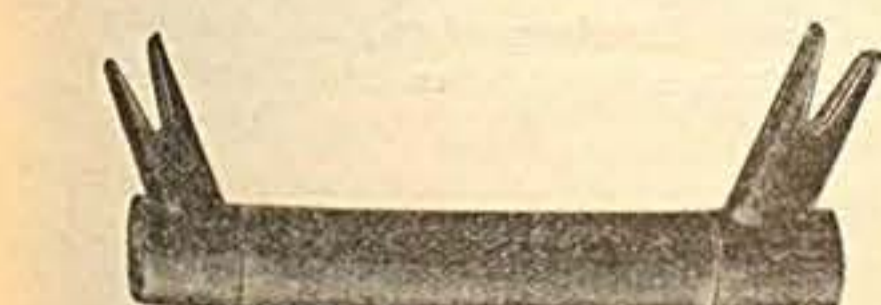

Innenlötlings-Steuerrohr für Herren

Nr. 5914	ca. 160 mm lang	per Stück	„
„ 5915	190 „	„	„
„ 5916	220 „	„	„



Innenlötlings-Steuerrohr für Damen

Nr. 5917	ca. 160 mm hoch	„	„
„ 5918	190 „	„	„
„ 5919	220 „	„	„



Nr. 5912

Extra starke Gabelscheiden

f. Transport- u. Motorräder

Nr. 5912	Gerade	p. P.	„
Nr. 5913	Gebogen	p. P.	„

# Hintergabel- u. Strebenrohre

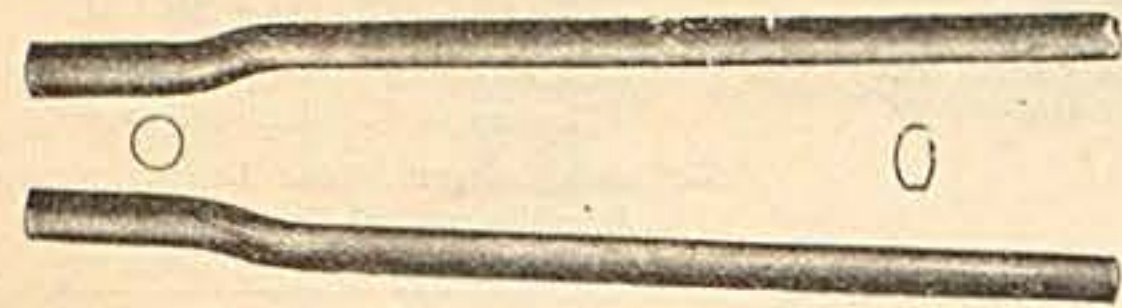

**Untere Hintergabelrohre, rund, oval**  
 Nr. 5925 Am runden Ende 20 mm  $\varnothing$  . . . p. Paar  $\mathcal{M}$   
 Nr. 5926 Am runden Ende 22 mm  $\varnothing$  . . . p. Paar  $\mathcal{M}$

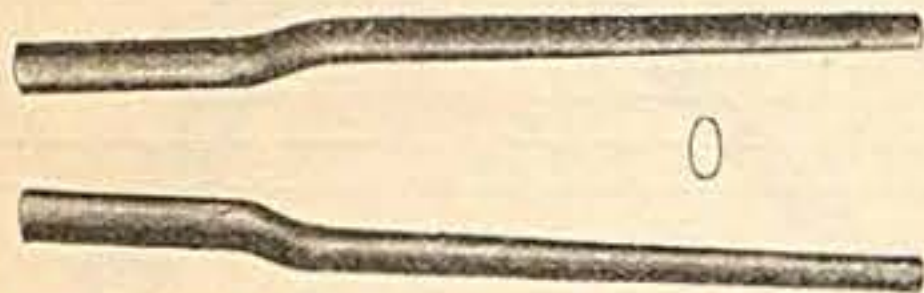

Nr. 5929 **Untere Hintergabelrohre, rund, oval,**  
 mit konisch zulaufenden Enden, am runden Ende 22 mm  $\varnothing$ ,  
 per Paar  $\mathcal{M}$

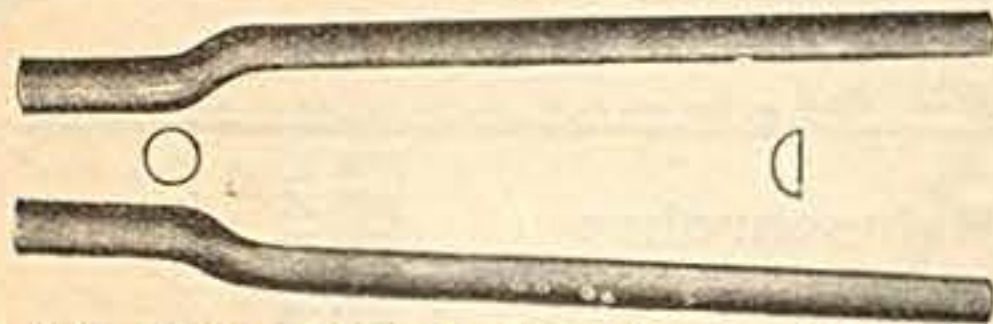

Nr. 5932 **Untere Hintergabelrohre, rund, D förmig**  
 am runden Ende 22 mm  $\varnothing$  . . . p. Paar  $\mathcal{M}$

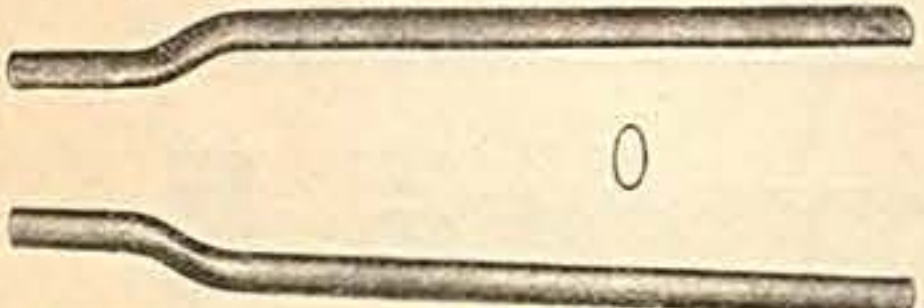

**Untere Hintergabelrohre, durchgehend oval**  
 Nr. 5935 gekröpft . . . p. Paar  $\mathcal{M}$   
 Nr. 5936 gerade . . . p. Paar  $\mathcal{M}$

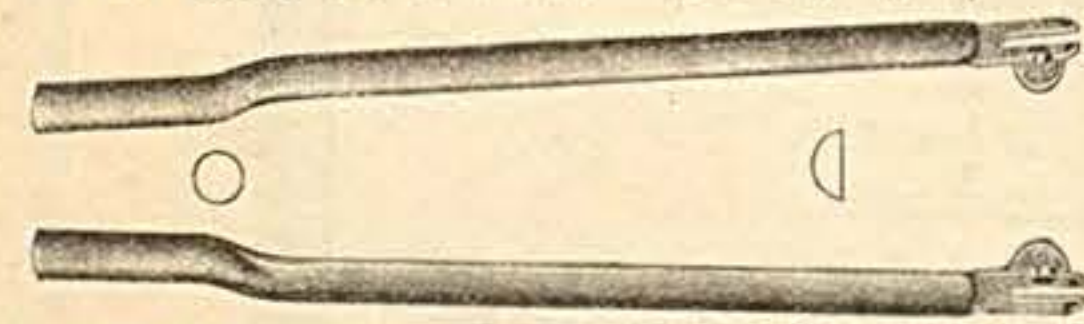

Nr. 5938 **Untere Hintergabelrohre, rund, D förmig,**  
 am runden Ende 22 mm, mit angepreßten Enden  
 zum Anschrauben, komplett mit Schrauben  
 p. Paar  $\mathcal{M}$

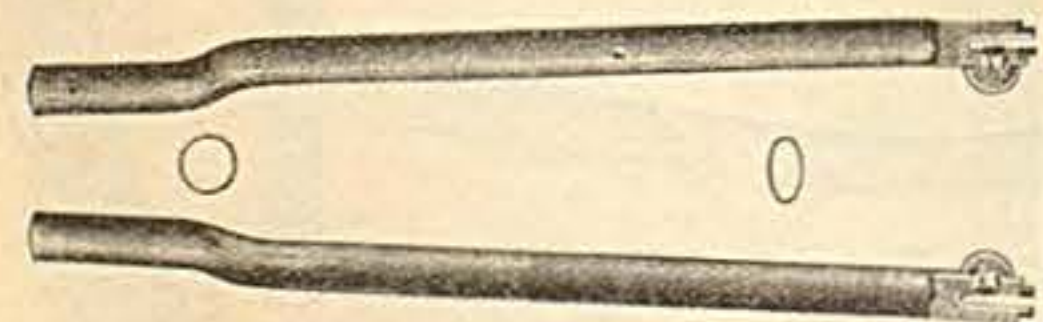

Nr. 5940 **Untere Hintergabelrohre, rund oval,**  
 am runden Ende 22 mm  $\varnothing$ , mit angepreßten Enden zum  
 Anschrauben . . . p. Paar  $\mathcal{M}$



Nr. 5942 **Runde konische Hintergabel-**  
**rohre für Rennmaschinen**  
 20x13 mm . . . p. Paar  $\mathcal{M}$

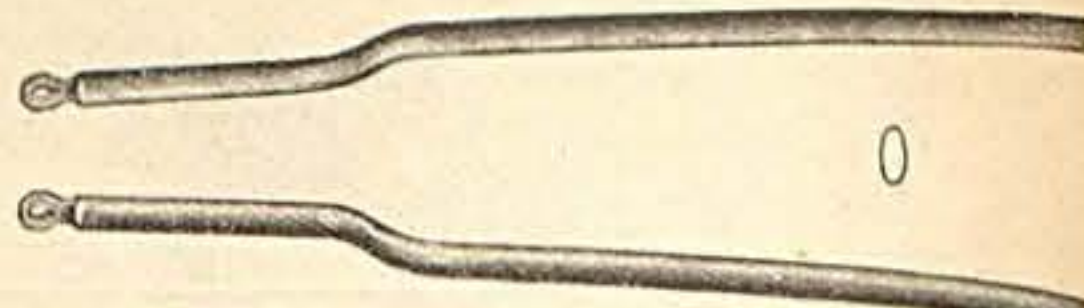

**Obere Strebenrohre, gekröpft, durchgehend oval**  
 Nr. 5927 Ohne Enden, an beiden Seiten offen . . . p. Paar  $\mathcal{M}$   
 „ 5928 Mit oberen angepreßten Enden . . . p. Paar  $\mathcal{M}$

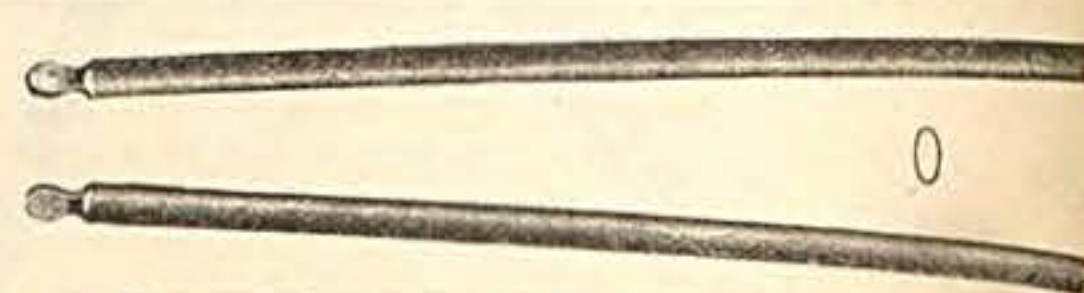

**Obere Strebenrohre, gerade, durchgehend oval**  
 Nr. 5930 Ohne Enden, an beiden Seiten offen . . . p. Paar  $\mathcal{M}$   
 „ 5931 Mit oberen angepreßten Enden . . . p. Paar  $\mathcal{M}$

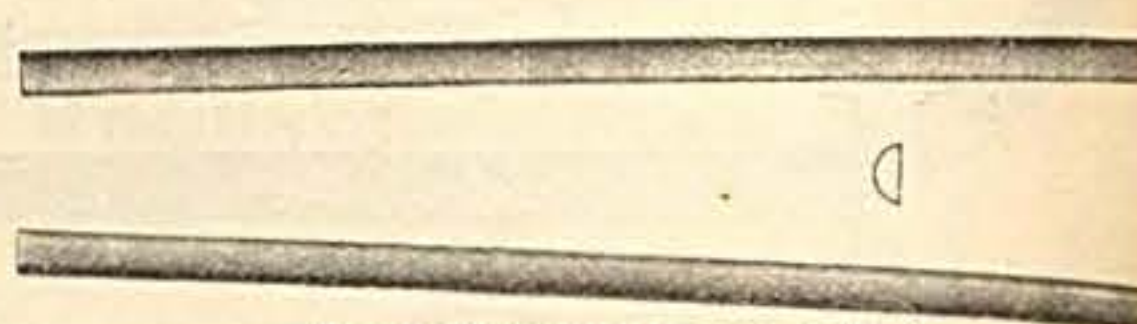

**Obere Strebenrohre D förmig**  
 Nr. 5933 gerade . . . p. Paar  $\mathcal{M}$   
 „ 5934 gekröpft . . . p. Paar  $\mathcal{M}$

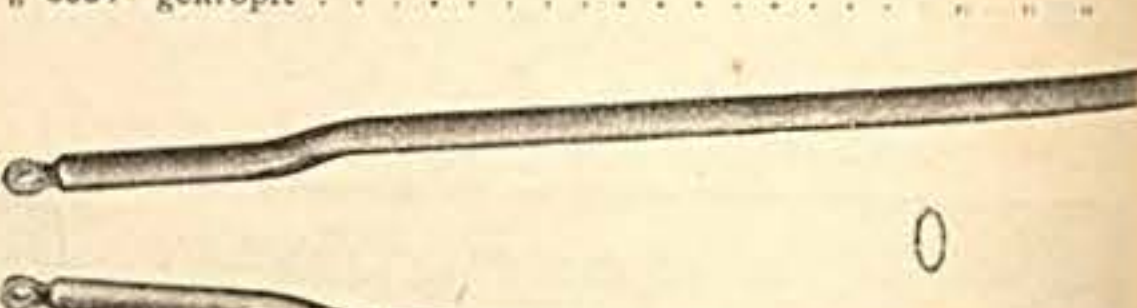

Nr. 5937 **Obere Strebenrohre, oval, oben rund, ohne Enden,**  
 an beiden Seiten offen . . . p. Paar  $\mathcal{M}$

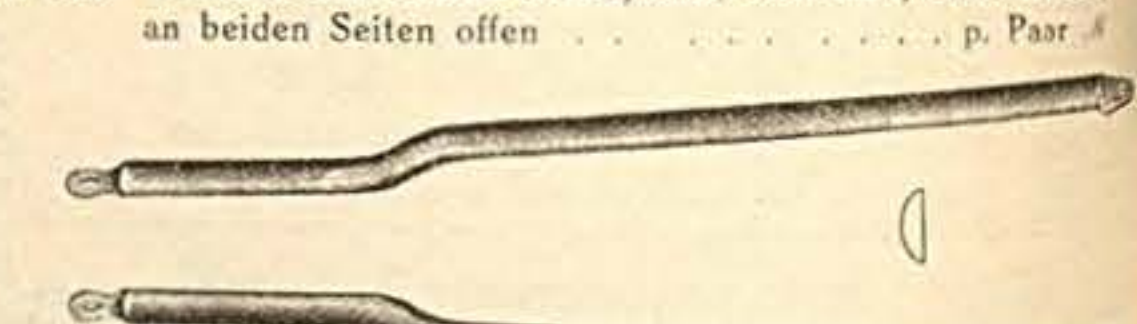

Nr. 5939 **Obere Strebenrohre, D förmig, oben rund**  
 mit beiderseits angepreßten Enden z. Anschrauben, p. Paar  $\mathcal{M}$

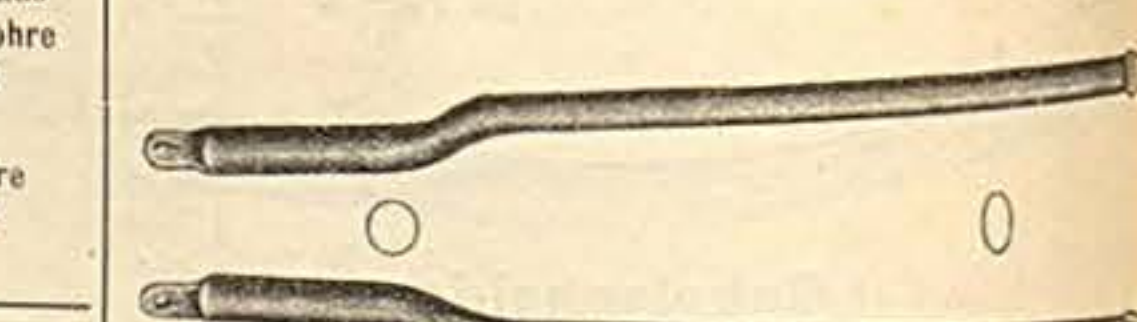

Nr. 5941 **Obere Strebenrohre, oval, rund, mit beider-**  
 angepreßten Enden zum Anschrauben . . . p. Paar  $\mathcal{M}$



Nr. 5943 **Runde konische Strebenrohre**  
**für Rennmaschinen**  
 16x13 mm . . . p. Paar  $\mathcal{M}$

Nr. 5945  
**Kompl. Hinterbau**  
 bestehend aus  
 Hintergabelrohre  
 Nr. 5938  
 und  
 Strebenrohre  
 Nr. 5939  
 $\mathcal{M}$

Nr. 5946  
**Kompl. Hinterbau**  
 bestehend aus  
 Hintergabelrohre  
 Nr. 5940  
 und  
 Strebenrohre  
 Nr. 5941  
 $\mathcal{M}$

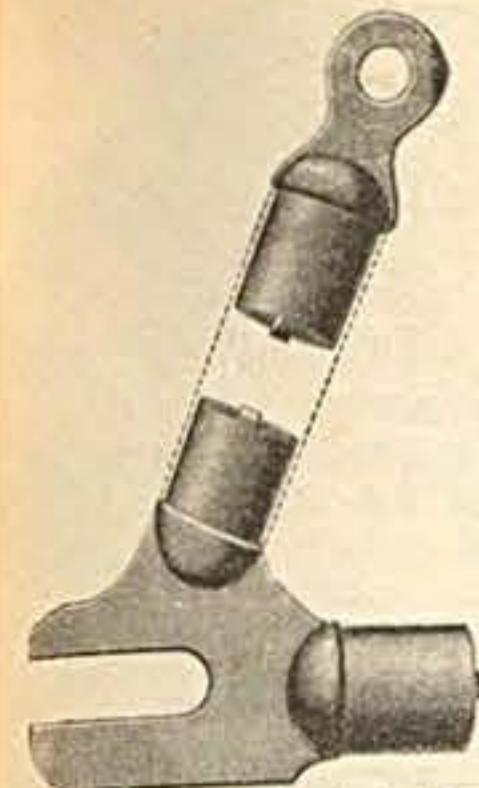

Nr. 5950 Untere Hintergabelenden mit  
 aufgesteckten Kappen für Rohre  
 27x17 mm . . . per Paar  $\mathcal{M}$   
 Nr. 5951 Obere Strebenenden dazu für  
 Rohre 20x13 mm p. Paar  $\mathcal{M}$   
 Nr. 5952 Einzelne Kappen zum  
 Aufstecken . . . per St.  $\mathcal{M}$

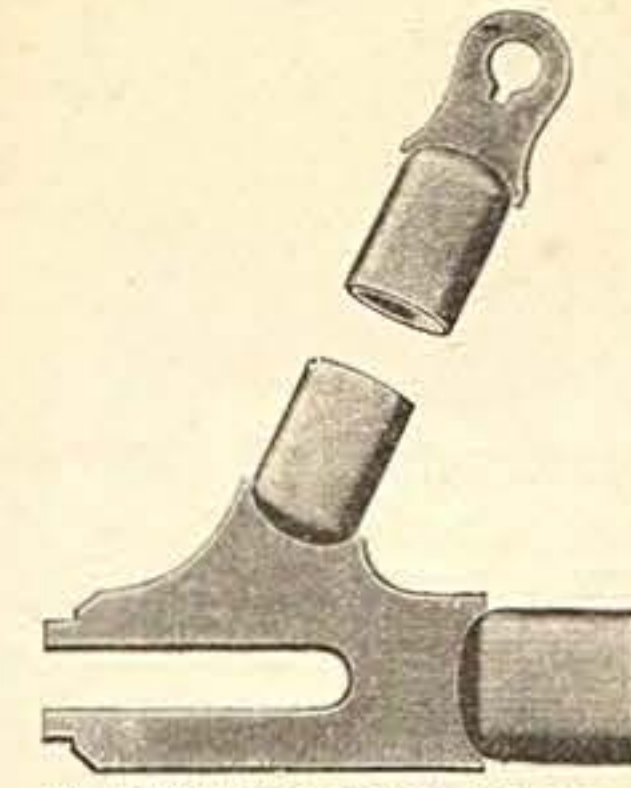

Nr. 5953 Untere Hintergabelenden mit  
 Rohrfüllungen f. Rohre 25x15,5 mm  
 per Paar  $\mathcal{M}$   
 Nr. 5954 Obere Strebenenden dazu f.  
 Rohre 20x13,5 mm p. Paar  $\mathcal{M}$

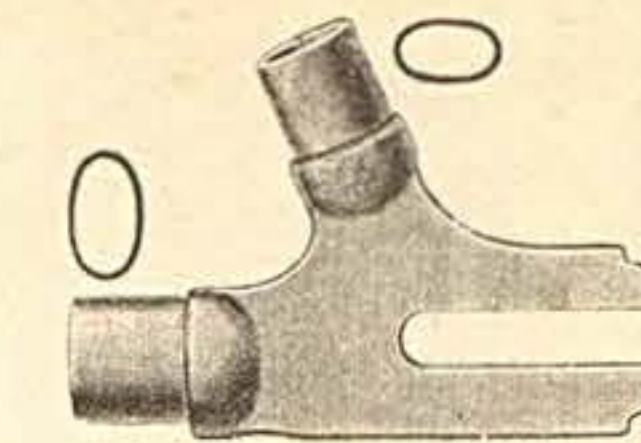

Nr. 5955 Untere Hintergabelenden mit  
 angepreßten Kappen für Rohre  
 22,5x13 mm . . . per Paar  $\mathcal{M}$   
 Nr. 5956 Obere Strebenenden dazu für  
 Rohre 19,5x13 mm p. Paar  $\mathcal{M}$

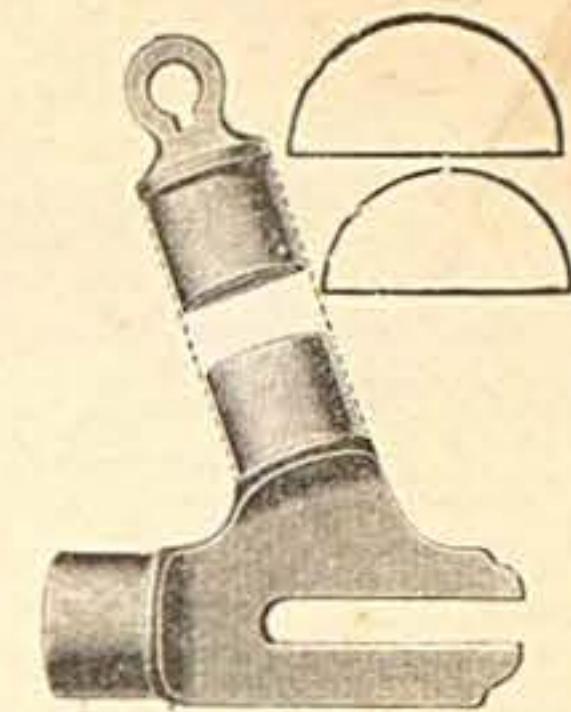

Nr. 5957 Untere Hintergabelenden  
 D-förmig für Rohre 27x16 mm  
 per Paar  $\mathcal{M}$   
 Nr. 5958 Obere Strebenenden dazu  
 für Rohre 23x15 mm p. P.  $\mathcal{M}$

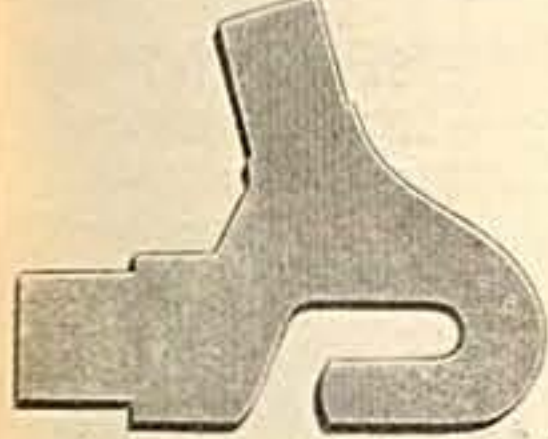

Nr. 5959 Hintergabel-Ausfallenden p. P.  $\mathcal{M}$

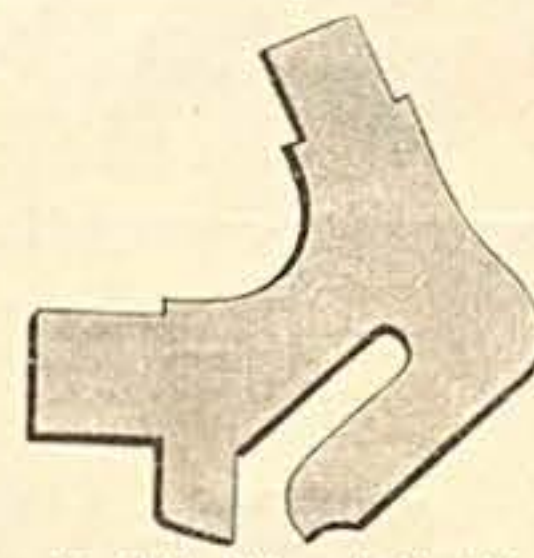

Nr. 5960 Hintergabel-Ausfallenden p. P.  $\mathcal{M}$

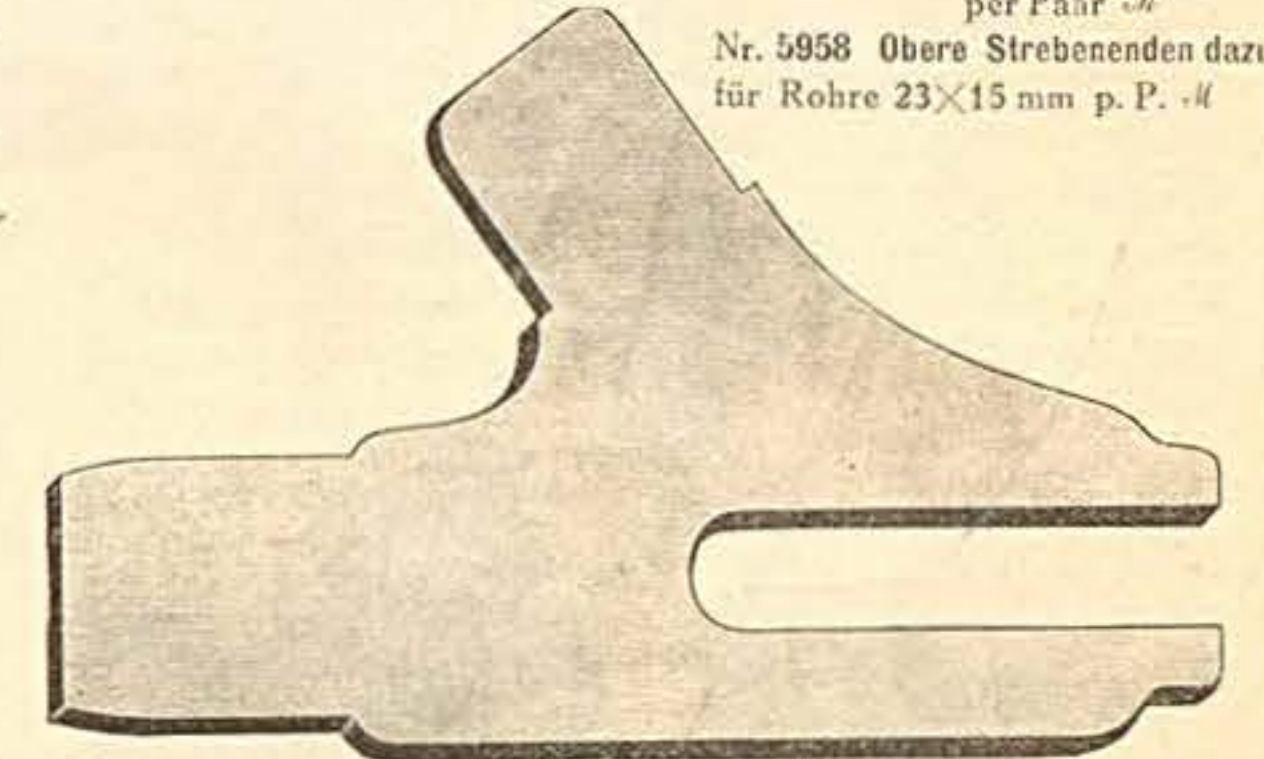

Nr. 5961 Hintergabelenden per Paar  $\mathcal{M}$



Nr. 5962  
 Hintergabelbrücke  
 für B. S. A.  
 $\mathcal{M}$

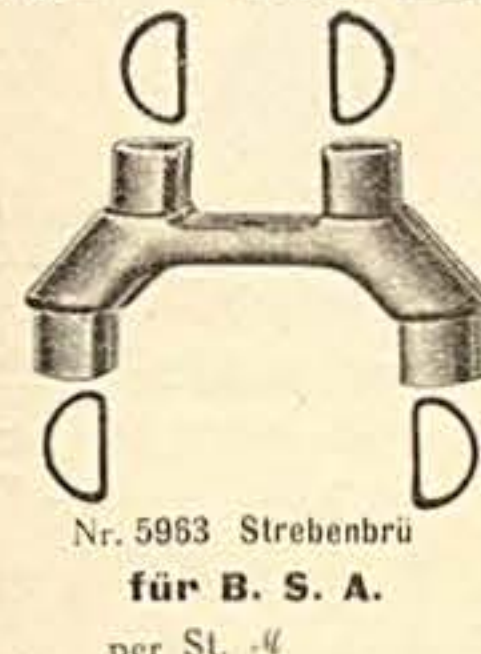

Nr. 5963 Strebenbrü  
 für B. S. A.  
 per St.  $\mathcal{M}$



Nr. 5966  
 Strebenenden  
 für Motorrad  
 per Paar  $\mathcal{M}$



Nr. 5964 Vordergabelscheidende  
 ungebohrt, per Paar  $\mathcal{M}$

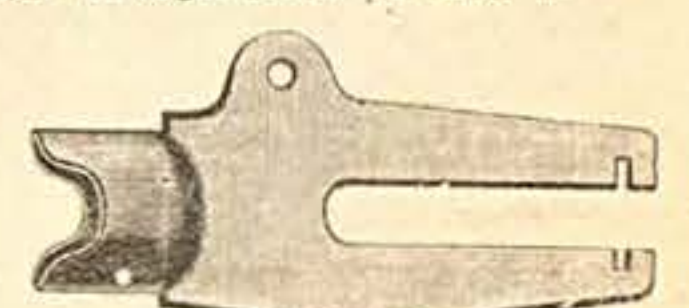

Nr. 5965 Hintergabelende, oval  
 per Paar  $\mathcal{M}$

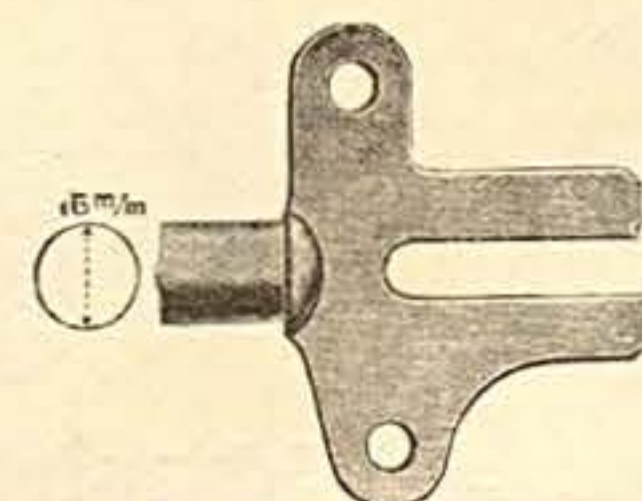

Nr. 5967 Hintergabelenden  
 für Motorrad  
 per Paar  $\mathcal{M}$

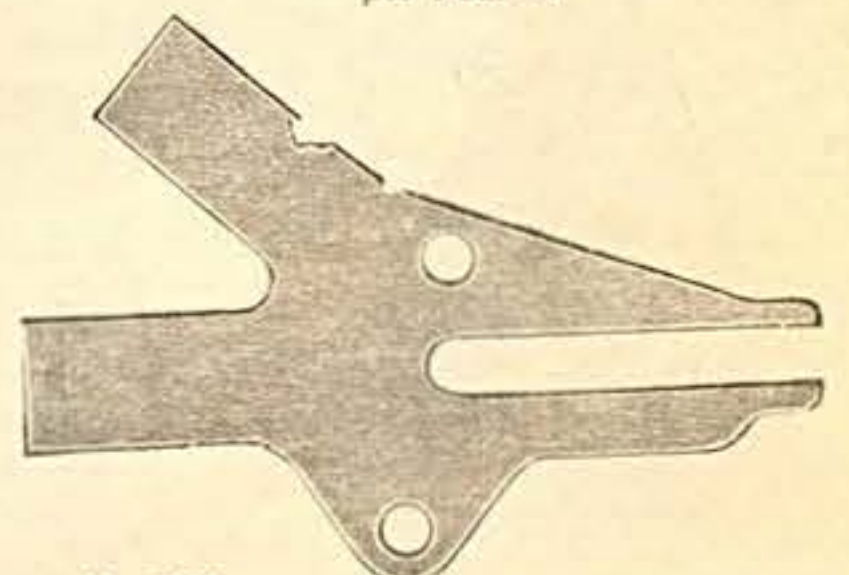

Nr. 5968  
 Hintergabelenden f. Motorrad  
 per Paar  $\mathcal{M}$



Nr. 5969  
 Vordergabelscheidende  
 für Motorrad p. P.  $\mathcal{M}$



Nr. 5970  
 Unteres Strebenende oval  
 20x24 mm, per Paar  $\mathcal{M}$



Nr. 5971  
 Oberes Strebenende, rund  
 f. 16 mm Rohr, per Paar  $\mathcal{M}$



Nr. 5972 Anschweißbocke  
 für Sattelmuffe  
 per St.  $\mathcal{M}$



Nr. 5973 Verbindungssteg  
 für Damenrohre, 22,2x28,6 mm  
 per St.  $\mathcal{M}$



Nr. 5974 11x18 mm  
 per Stück  $\mathcal{M}$



Nr. 5975 15x30 mm  
 per Stück  $\mathcal{M}$



Nr. 5976 14x29 mm  
 per Stück  $\mathcal{M}$



Nr. 5977 13x29 mm  
 per Stück  $\mathcal{M}$



Nr. 5978 26x24 mm  
 per Stück  $\mathcal{M}$



Nr. 5979 17x13 mm  
 per Stück  $\mathcal{M}$



Nr. 5980 22x45 mm  
 per Stück  $\mathcal{M}$



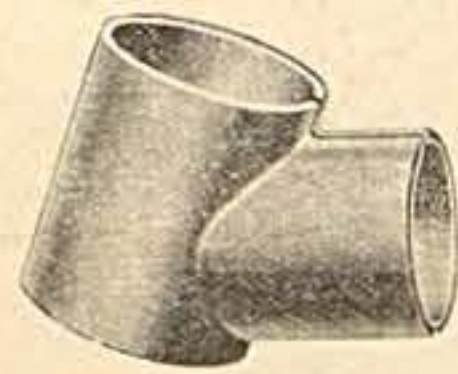

**Steuermuffen**

für Außenlötung, geschlitzt

- Nr. 5985 30×26 mm p. St. *h*
- „ 5986 30×28 „ „ „
- „ 5987 30×30 „ „ „
- „ 5988 31,7×25,4 „ „ „
- „ 5989 31,7×28,6 „ „ „
- „ 5990 31,7×30 „ „ „
- „ 5991 31,7×31,7 „ „ „
- „ 5992 34,5×25,4 „ „ „
- „ 5993 34,5×28,6 „ „ „
- „ 5994 34,5×30 „ „ „
- „ 5995 34,5×31,7 „ „ „

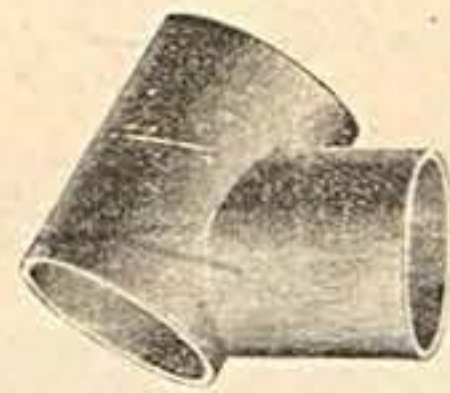

**Steuermuffen**

für Außenlötung, geschweißt

- Nr. 5996 30×26 mm p. St. *h*
- „ 5997 30×28 „ „ „
- „ 5998 30×30 „ „ „
- „ 5999 31,7×25,4 „ „ „
- „ 5999a 31,7×27 „ „ „
- „ 6000 31,7×28,6 „ „ „
- „ 6001 31,7×30 „ „ „
- „ 6002 31,7×31,7 „ „ „
- „ 6003 34,5×25,4 „ „ „
- „ 6003a 34,5×27 „ „ „
- „ 6004 34,5×28,6 „ „ „
- „ 6005 34,5×30 „ „ „
- „ 6006 34,5×31,7 „ „ „

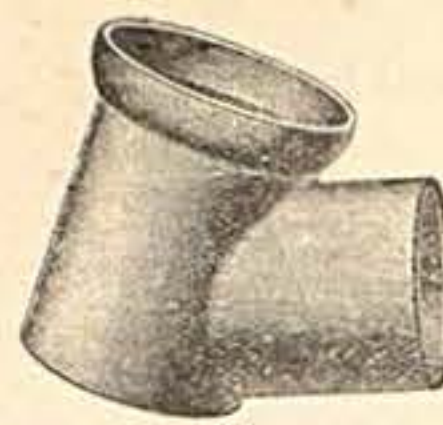

**Steuermuffe für B.S.A.**

- Nr. 6007 31,7×25,4 mm p. St. *h*
- „ 6008 31,7×28,6 „ „ „

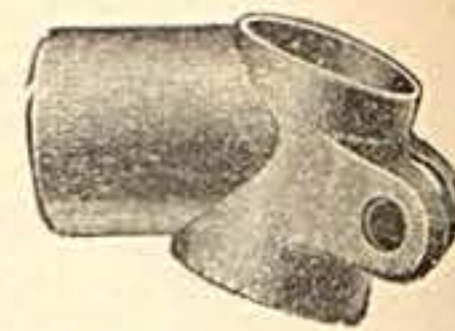

**Sattelmuffe**

für Herrenrad, Außenlötung

- Nr. 6009 25,4×25,4 mm p. St. *h*
- „ 6010 25,4×28,6 „ „ „
- „ 6011 28,6×28,6 „ „ „
- „ 6012 30×30 „ „ „
- „ 6013 31,7×31,7 „ „ „

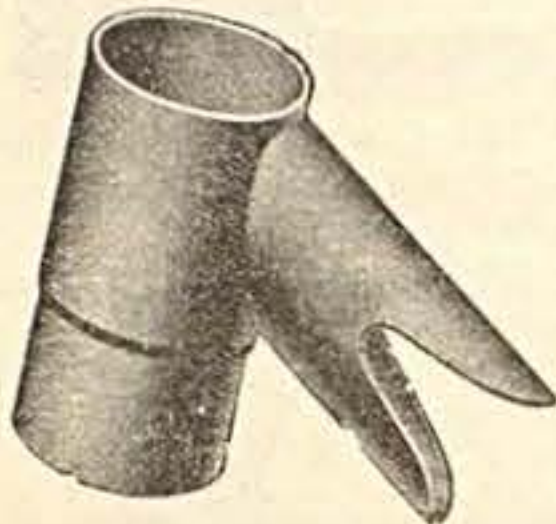

**Damensteuermuffe**

für Innenlötung

- Nr. 6014 35×28,6 mm p. St. *h*
- „ 6015 38,2×8,6 mm „ „ „

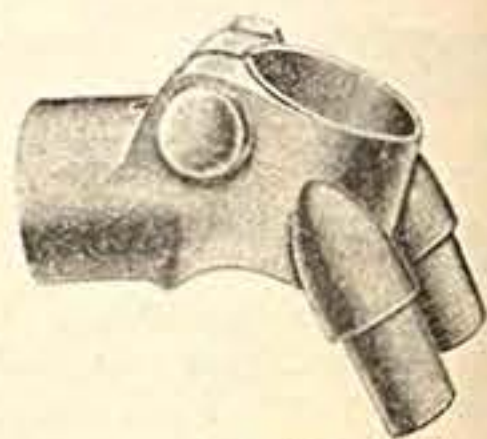

Nr. 6016

**Sattelmuffe**

für Außenlötung B.S.A.  
25,4×28,6 mm . . . p. St. *h*

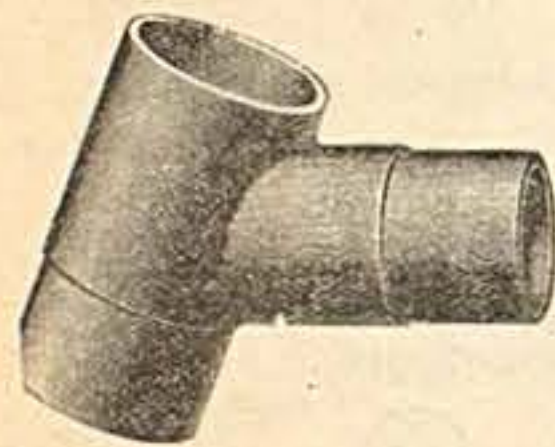

**Herrensteuermuffe**

mit angedrehtem Stutzen

- Nr. 6017 35×25,4 mm p. St. *h*
- „ 6018 35×28,6 „ „ „
- „ 6019 35×30,2 „ „ „

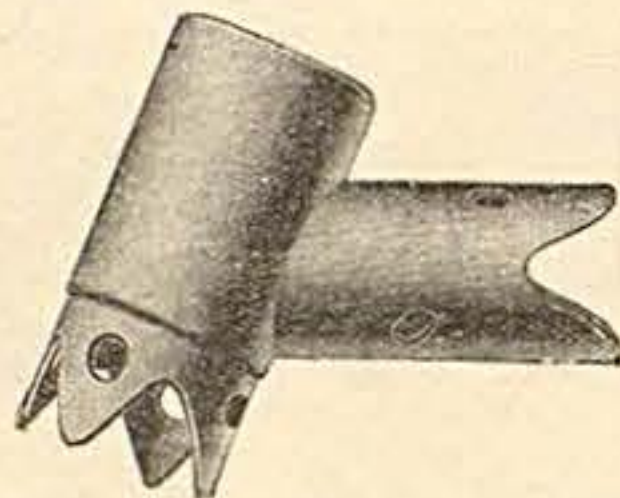

**Herrensteuermuffe**

für Innenlötung

- Nr. 6020 35×28,6 mm p. St. *h*
- „ 6021 38×28,6 „ „ „

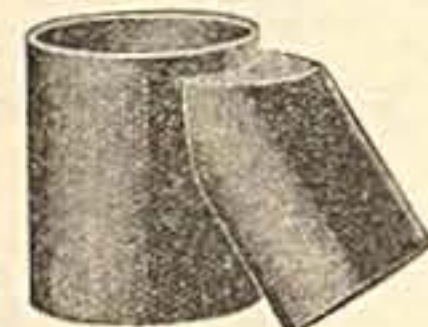

30°  
Nr. 6022

**Damensteuermuffe**

Außenlötung, für englische Modelle  
31,7×22,2 mm . . . per St. *h*

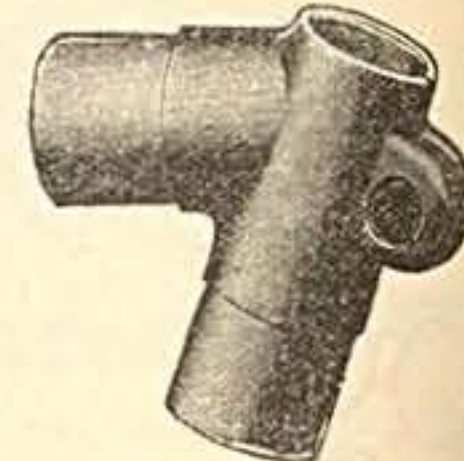

**Sattelmuffe für Herren**

mit abgesetzten Stutzen, Innenlötung

- Nr. 6023 25,4×25,4 mm p. St. *h*
- „ 6024 25,4×28,6 mm p. St. *h*
- „ 6025 28,6×28,6 mm p. St. *h*

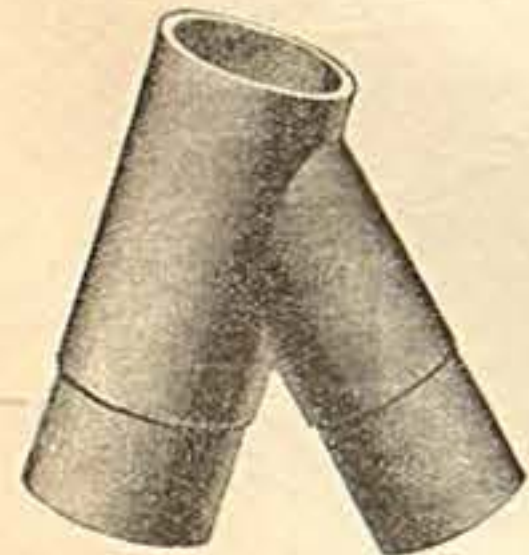

**Damensteuermuffe**

Innenlötung, mit angedrehtem Stutzen

- Nr. 6026 35×25,4 mm p. St. *h*
- „ 6027 35×28,6 „ „ „

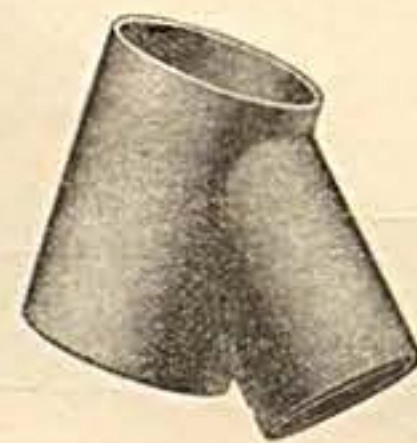

**Damensteuermuffe**

für Außenlötung

- Nr. 6028 31,7×25,4 mm p. St. *h*
- „ 6029 31,7×28,6 „ „ „

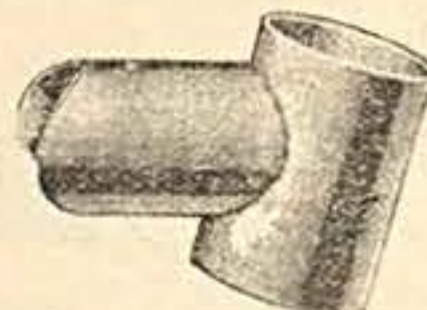

**Sattelrohr-Verbindungsmuffe**

Innenlötung

- Nr. 6030 25,4×28,6 mm p. St. *h*
- „ 6031 28,6×28,6 „ „ „



**Sattelmuffe für Damen**

- Nr. 6032 25,4 mm p. St. *h*
- „ 6033 28,6 „ „ „

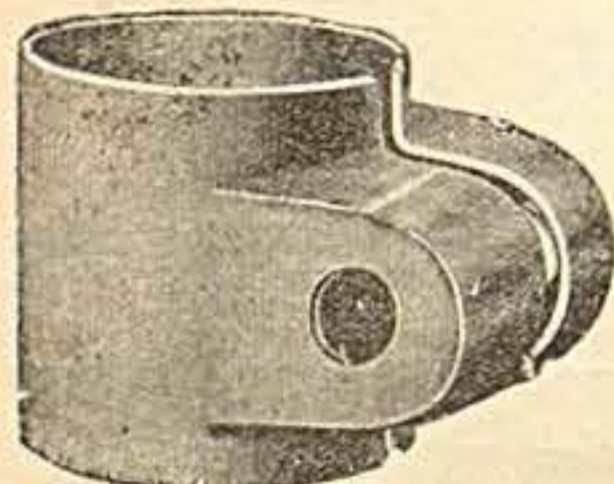

**Sattelmuffe für Damen**

Außenlötung

- Nr. 6040 25,4 mm p. St. *h*
- „ 6041 28,6 „ „ p. St. *h*

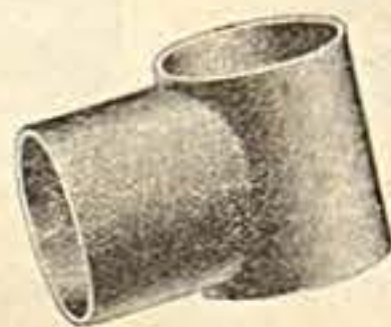

**Sattelrohr-Verbindungsmuffe für Damen**

für Damen

- Nr. 6035 22,2×28,6 mm p. St. *h*
- „ 6036 25,4×28,6 mm „ „ „
- „ 6037 28,6×27,6 „ „ „



**Damensattelmuffe**

für Außenlötung

- Nr. 6038 25,4 mm per St. *h*
- „ 6039 28,6 „ „ „

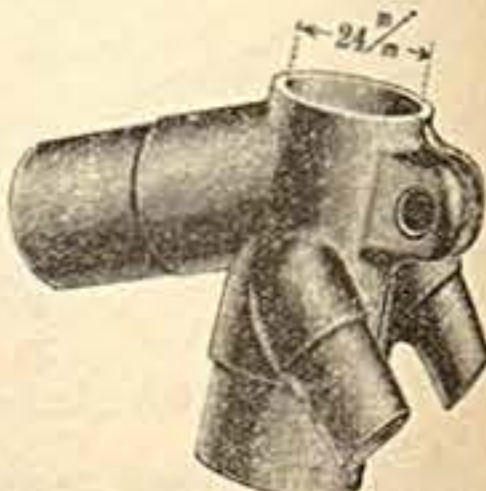

Nr. 6034

**Sattelmuffe**

für Innenlötung

- 25,4×28,6 „ „ „



**Kastengabelkopf**

für 25,4 mm Gabelrohr

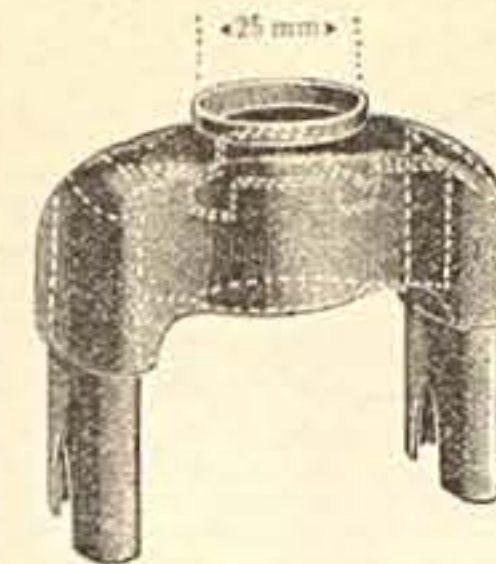

**Kastengabelkopf**

mit abgerundeten Ecken, f. 25,4 mm Gabelrohr

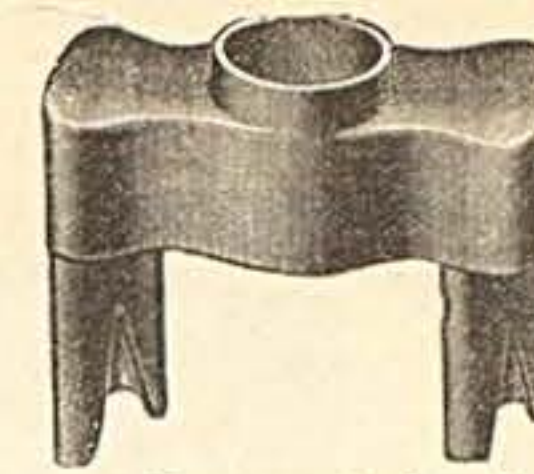

**Kastengabelkopf**

- Nr. 6052 für 25,4 mm Gabelrohr. *h*
- Nr. 6053 für 28,6 mm Gabelrohr. *h*

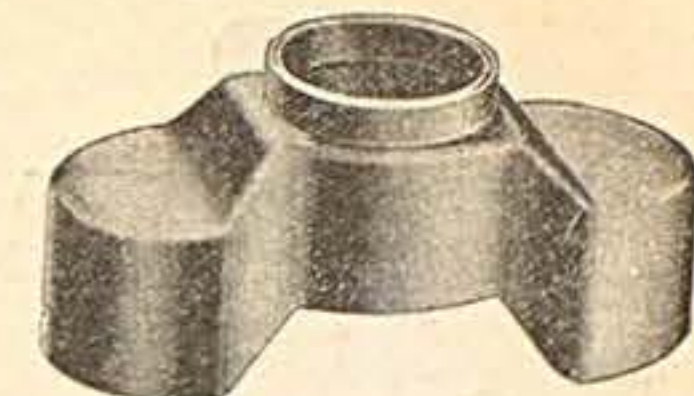

**Gabelkopf für D-förmige Scheiden, für 25,4 mm Gabelrohr *h***

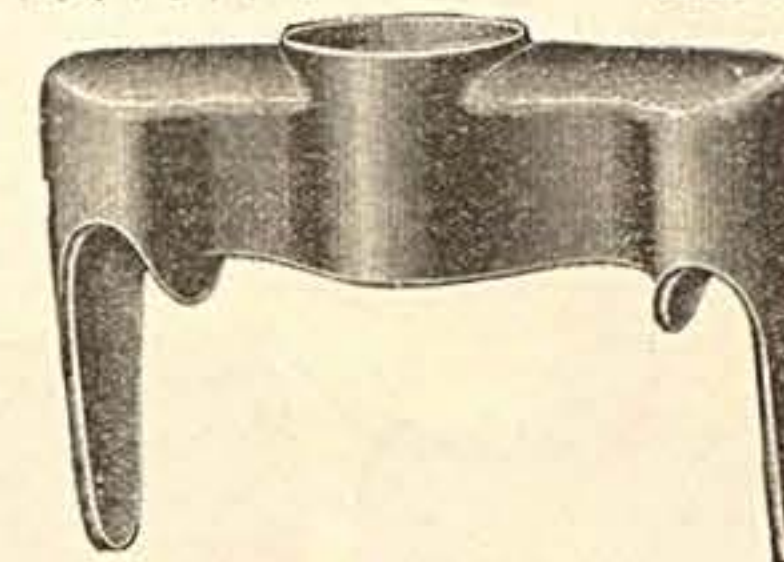

**Gabelkopf mit langen Flügeln**

- Nr. 6057 für 25,4 mm Gabelrohr *h*
- „ 6058 „ 28,6 „ „ *h*

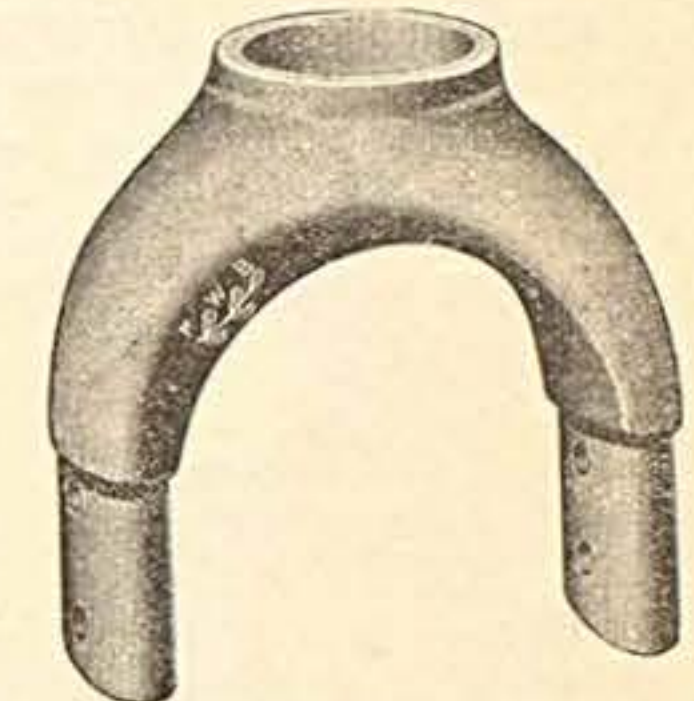

**Gabelkopf, gebogenes Modell, für 25,4 mm Gabelrohr *h***



**Gabelkopf extra stark, für Motorrad**

65 mm lichte Weite zwischen d. Scheiden

- Nr. 6060
- Dito, jedoch 75 mm lichte Weite *h*

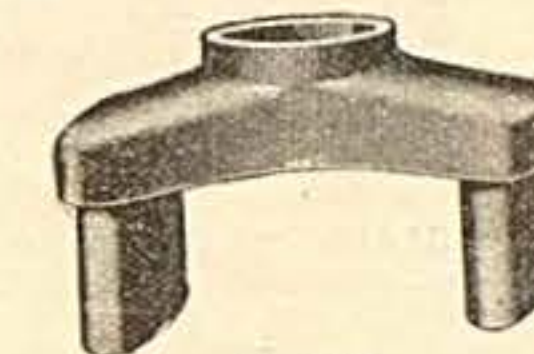

**Schmaler Gußgabelkopf für 25,4 mm Gabelrohr speziell f. leichte Rennmaschinen per St. *h***

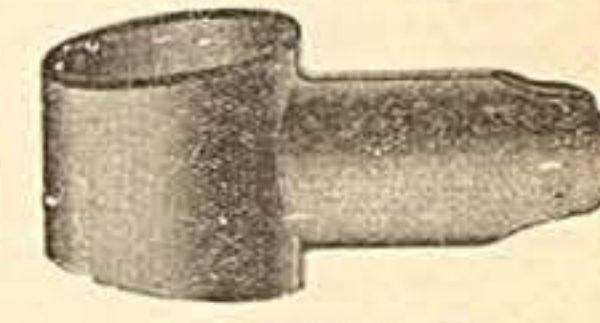

**Lenkermuffe**

- Nr. 6062 22×22 mm p. St. *h*
- „ 6063 22×25 „ „ „ *h*
- „ 6064 25×25 „ „ „ *h*

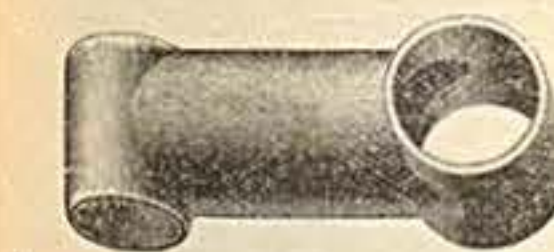

**Lenkermuffe f. langen Vorbau**

- Nr. 6065 22×22 mm per St. *h*
- „ 6066 22×25 „ „ „ *h*

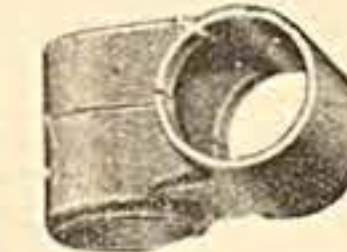

**Lenkermuffe f. kurz. Vorbau**

- Nr. 6067 22×22 mm p. St. *h*
- „ 6068 22×25 „ „ „ *h*
- „ 6069 25×25 „ „ „ *h*

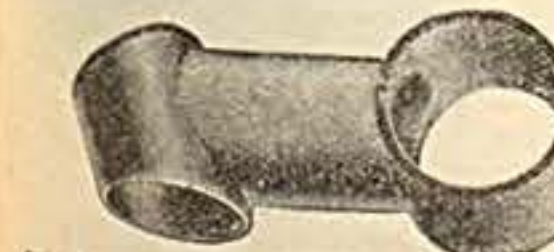

**Lenkermuffe f. langen Vorbau**

- Nr. 6070 22×22 mm per St. *h*

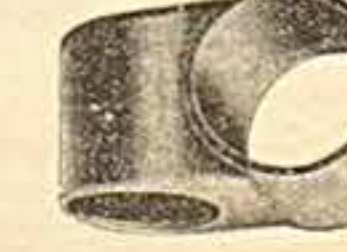

**Lenkermuffe f. kurz. Vorbau**

- Nr. 6071 22×22 mm p. St. *h*
- „ 6072 22×25 „ „ „ *h*

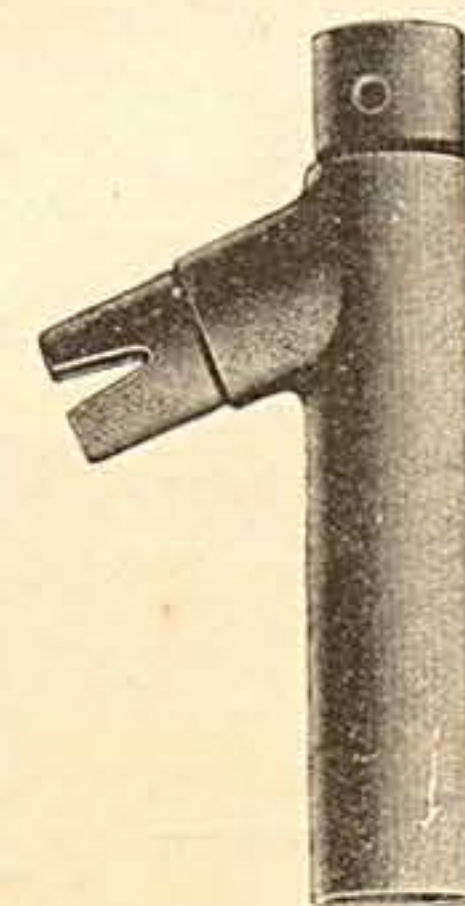

**Zwischenmuffen für Damenrahmen**

- Nr. 6073 28,6×25,4 mm geschweißt *h*
- Nr. 6074 28,6×28,6 mm geschweißt *h*

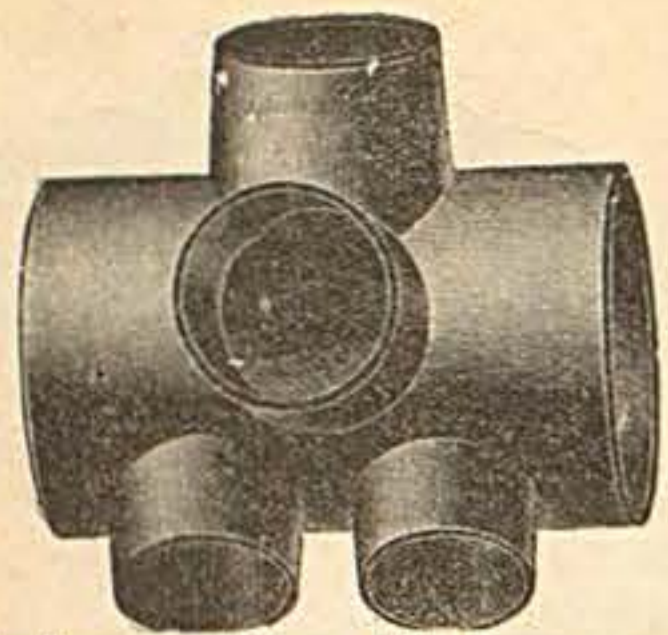

**Tretlagergehäuse für Herrenrad**  
für Außenlötlung, für 40 mm Tretlagerschalen  
Nr. 6080 f. Rohre 25.4×25.4×20 mm  
" 6081 " " 28.6×28.6×22 " "

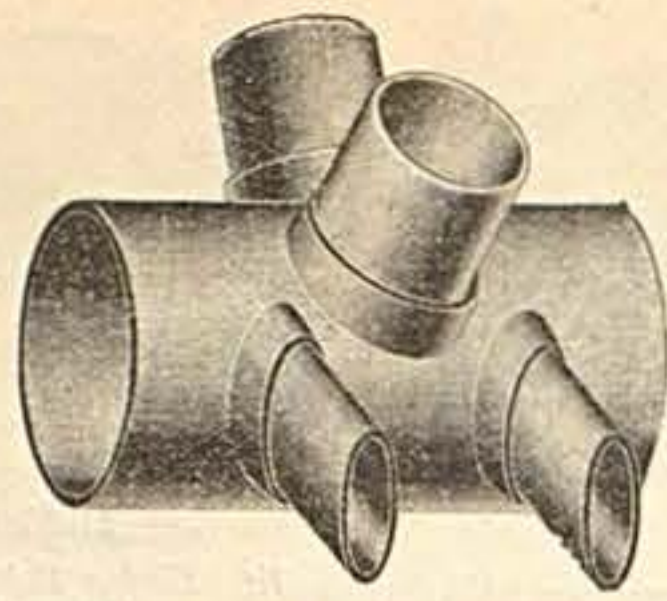

Nr. 6083 Tretlagergehäuse  
für Innenlötlung, für ovale Hintergabelrohre  
28.6×28.6×26×18 mm, für Herrenrad  
Nr. 6084 dto. für Damenrad

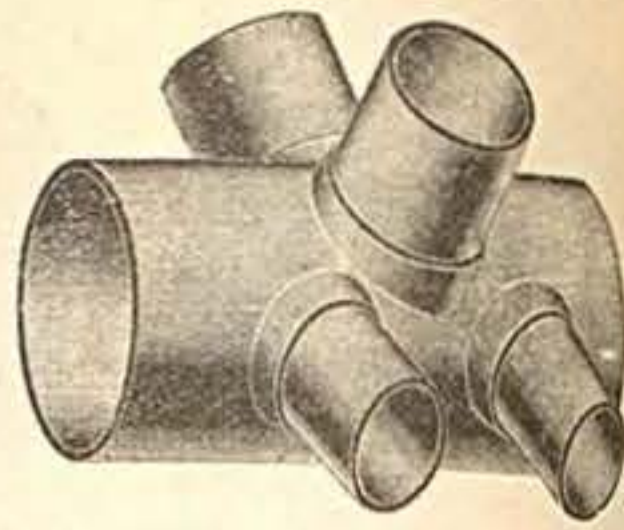

Nr. 6085 Tretlagergehäuse f. Innenlötlung  
mit runden Stützen für Hintergabelrohre,  
Rohre 28.6×28.6×22 mm, für Herrenrad

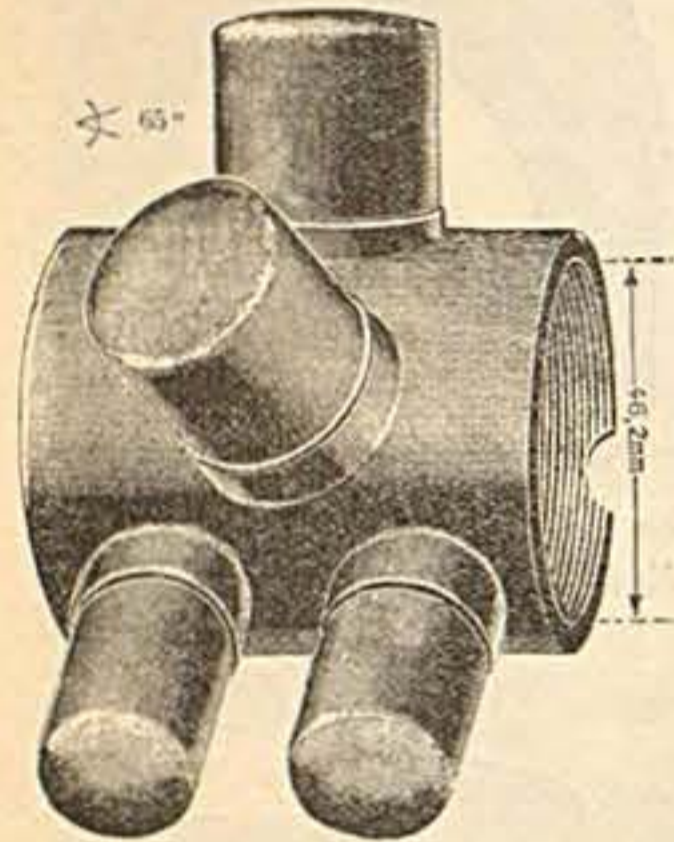

Nr. 6087 Tretlagergehäuse  
für Fauber, mit 46 mm Gewinde,  
f. Tretlagerschalen 28.6×28.6×22 mm,  
per Stück

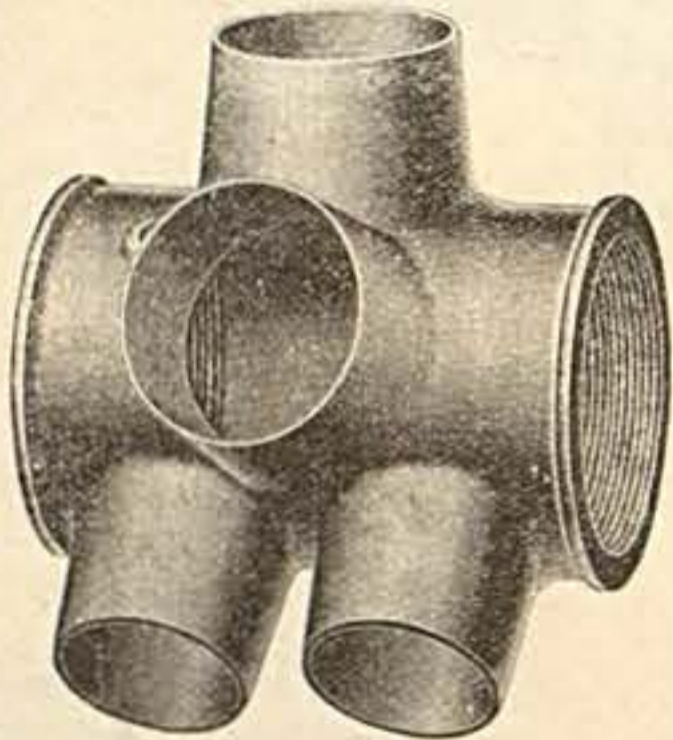

Nr. 6088 Tretlagergehäuse  
Bianchi, mit 36 mm Gewinde, für  
Tretlagerschalen 28.6×28.6×22 mm

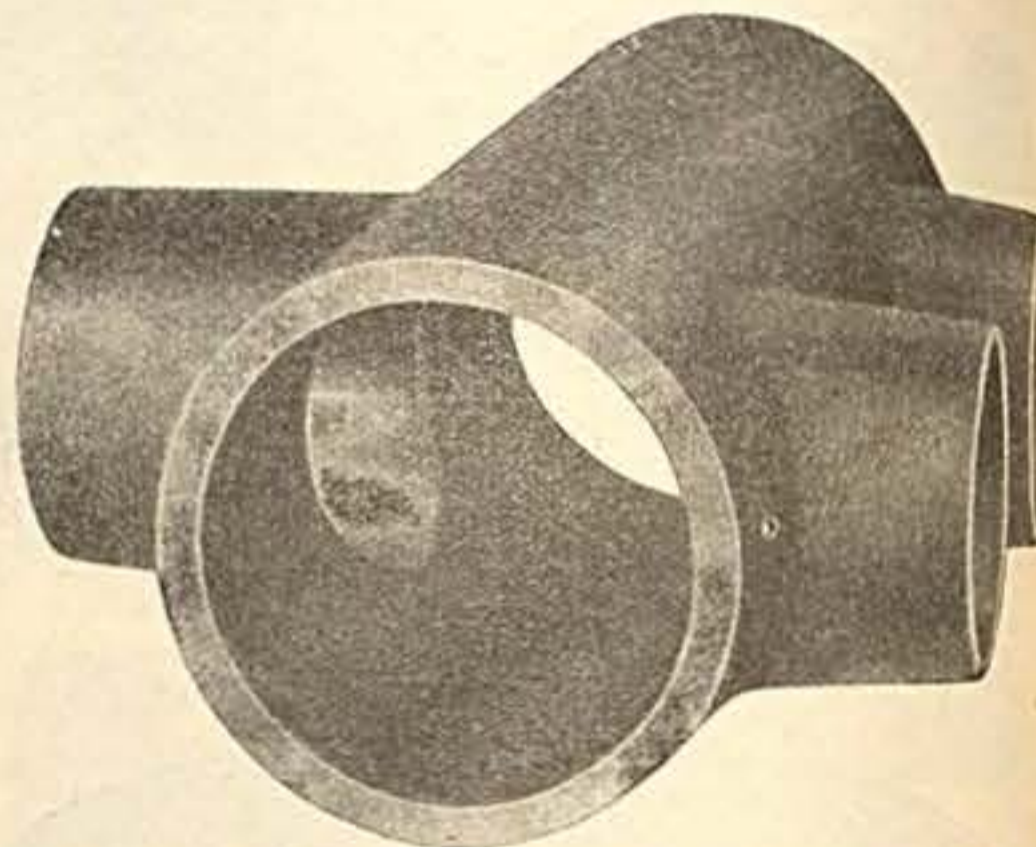

Nr. 6089 **Motorrad-Tretlagergehäuse**  
90 mm breit, für 29 mm Rahmenrohr und 40 mm  
Tretlagerschalen

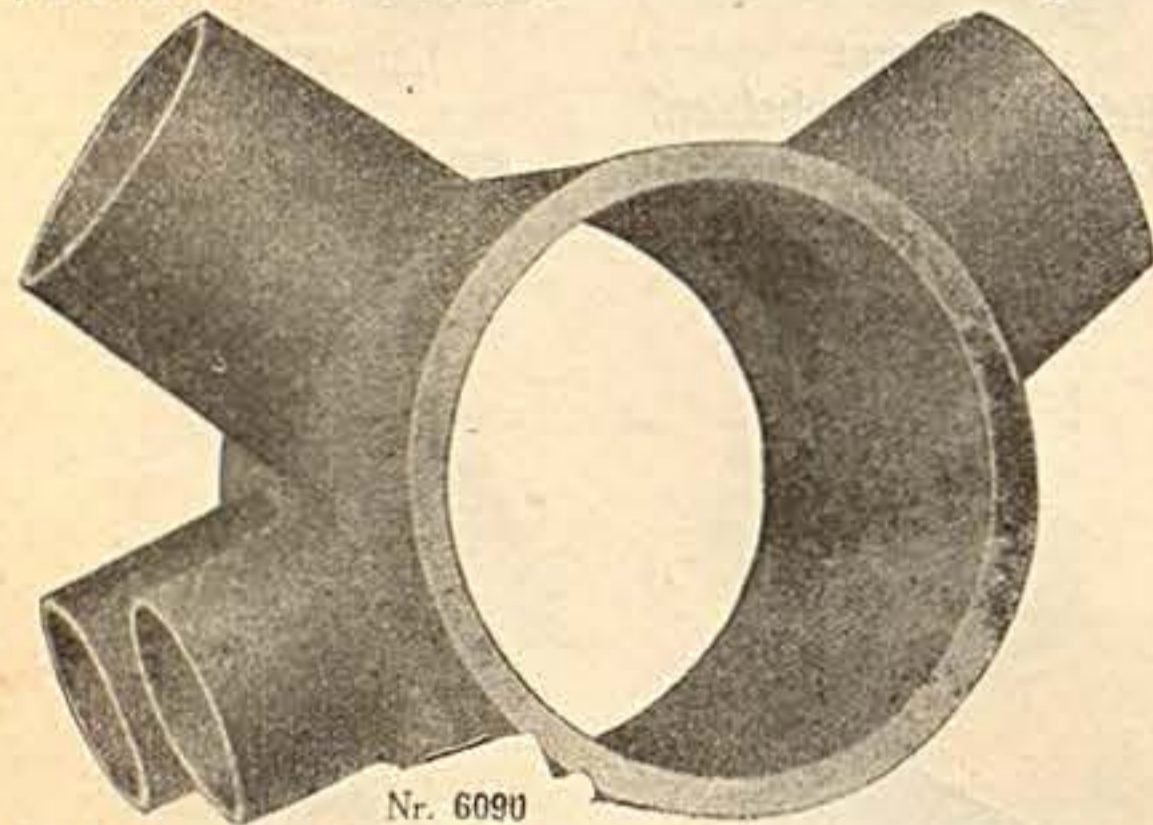

Nr. 6090 **Motorrad-Tretlagergehäuse**  
65 mm breit, f. 25 mm Rahmenrohr u. 48 mm Tretlagersch.

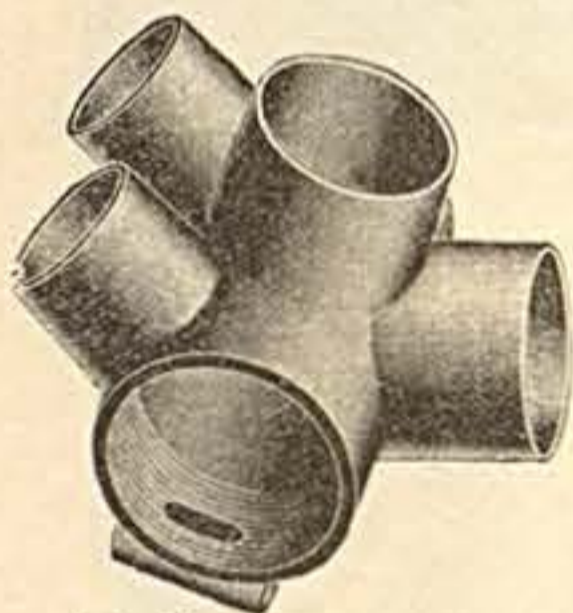

Tretlagergehäuse  
mit B. S. A. Gewinde f. Rohre  
25.4×25.4×20 mm  
Nr. 6091 ohne Nocken  
" 6092 mit  
Für Rohre 28.6×28.6×22 mm  
Nr. 6093 ohne Nocken  
" 6094 mit

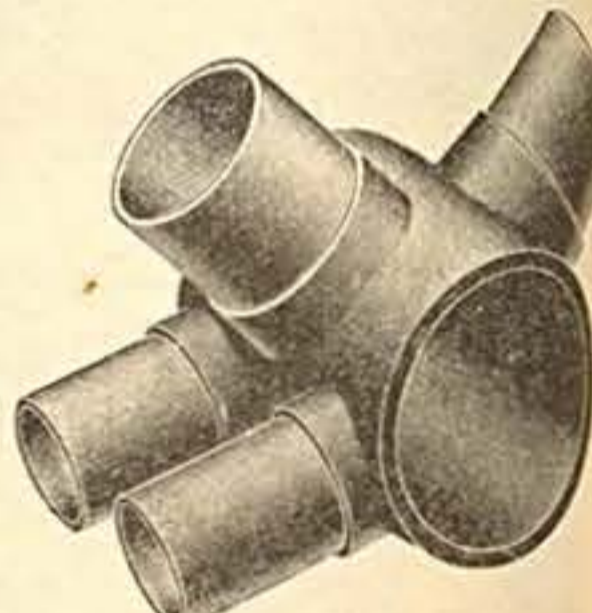

Nr. 6095 Tretlagergehäuse für  
Damenrad — Innenlötlung f. Rohre  
28.6×28.6×22 mm

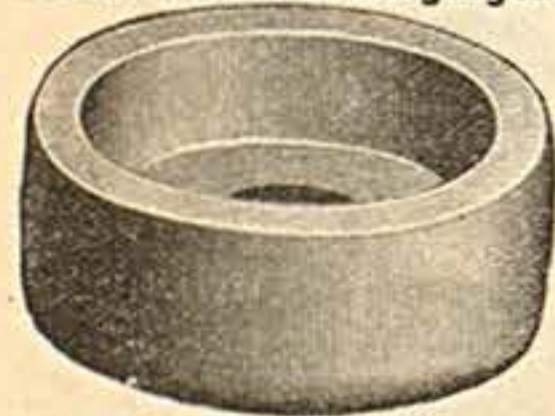

**Rohe Lagerschalen**  
Nr. 6096 bis 35 mm Durchm.  
" 6097 " 46 " "  
" 6098 " 55 " "

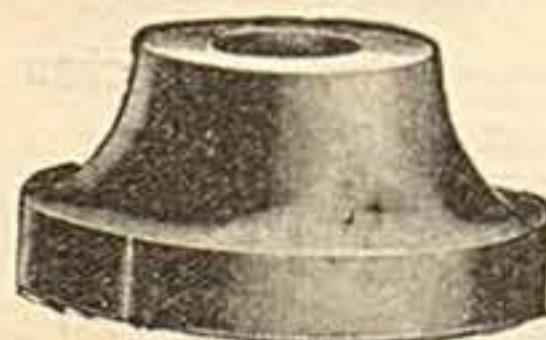

Nr. 6099 **Rohe Tretlagerkonen**  
in verschied. Größen

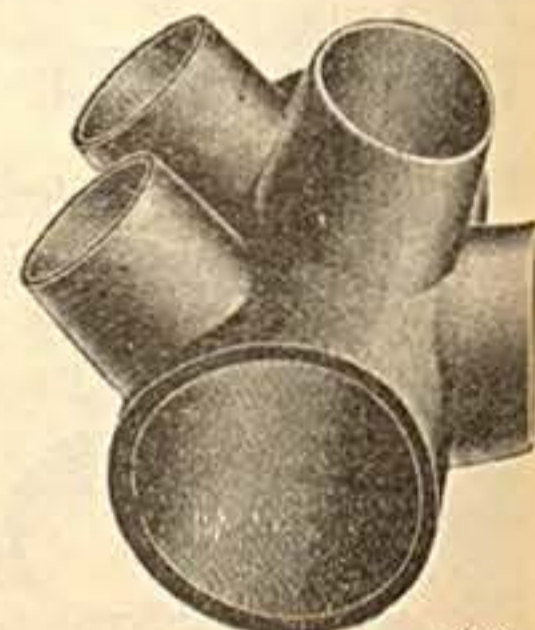

Nr. 6101 **Rohe Konen** für  
Vorder- und Hinterrad in verschied.  
Fassons, 25—30 mm Durchmesser

Nr. 6102 Tretlagergehäuse  
für Damenrad. — Außenlötlung  
für 40 mm Schalen und Rohre  
28.6×28.6×22 mm per Stück

Nr. 6100 **Tretachse**, ganze Länge 158 mm, Entfernung von  
Konus zu Konus 35 mm

## Werkzeuge

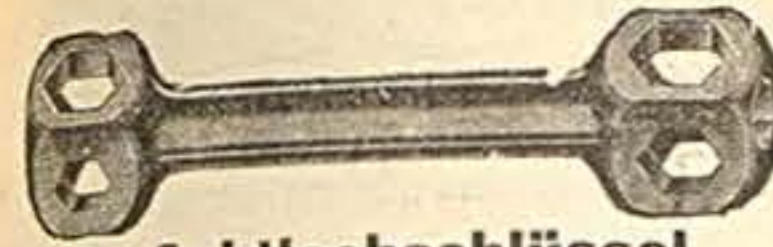

Nr. 6120 **Achtlochschlüssel**

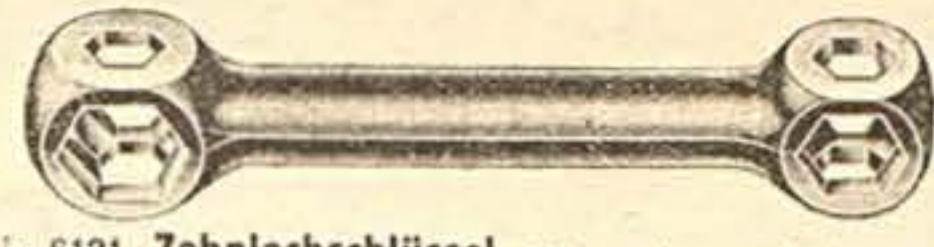

Nr. 6121 **Zehnlochschlüssel** 120 mm lang, blank  
" 6121 a dito 1a Ausführ., kalibriert u. vernickelt

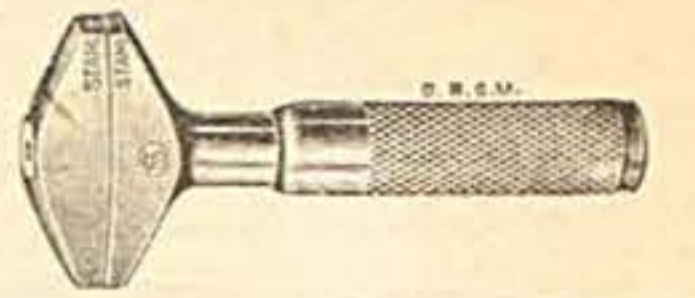

**Doppelstahlschraubenschlüssel**  
(Engländer)

Nr. 6123 etwa 100 mm lang  
" 6124 " 120 " "  
" 6125 " 150 " "  
" 6126 " 200 " "  
" 6127 " 250 " "  
" 6128 " 300 " "

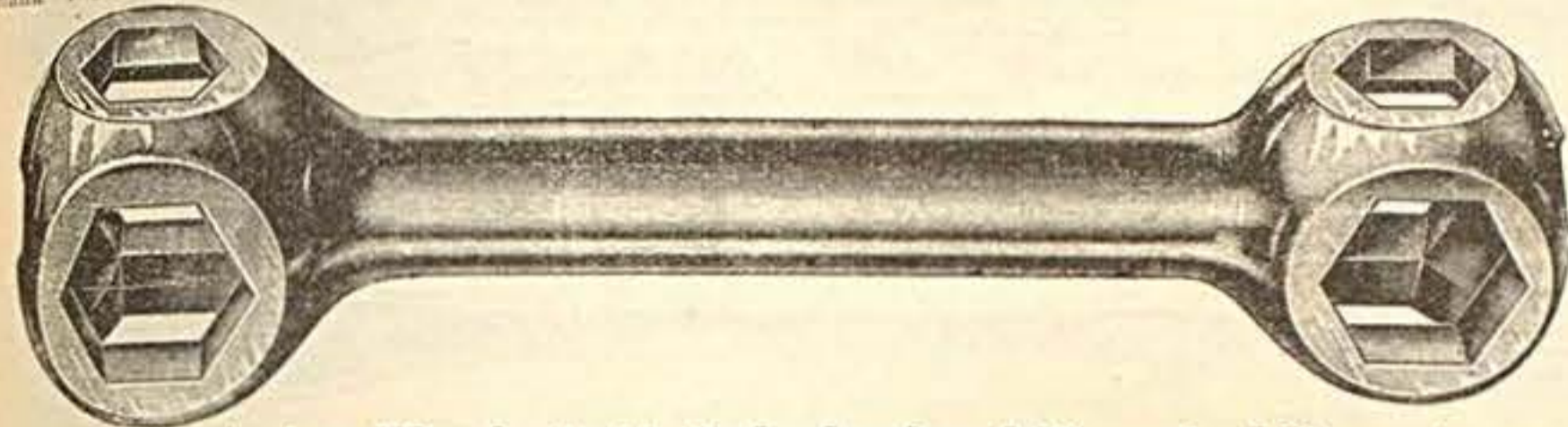

Nr. 6122 **Extra starker Werkstatt-Zehnlochschlüssel**, 140 mm lang  
für **Motorräder, Automobile** und Reparatur-Werkstätten

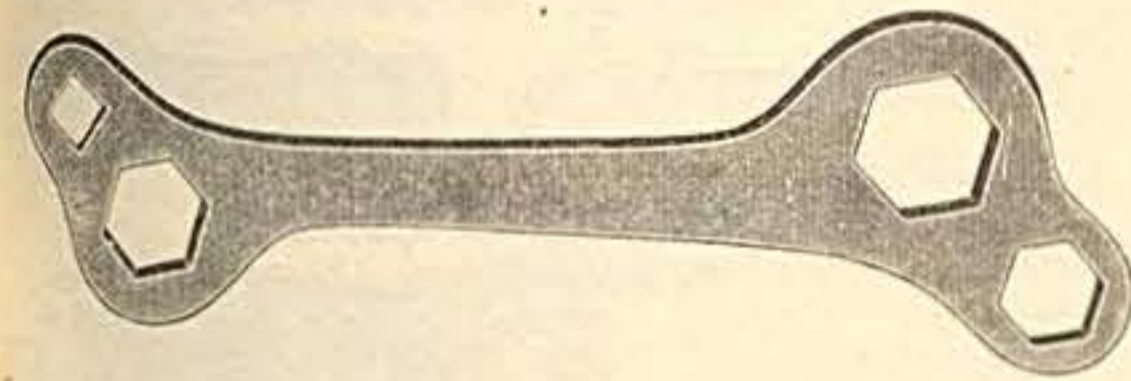

Nr. 6129 **Lochschraubenschlüssel**  
passend für 7, 11, 13 u. 15 mm, Ausführung blank, f. Orig. Triumph

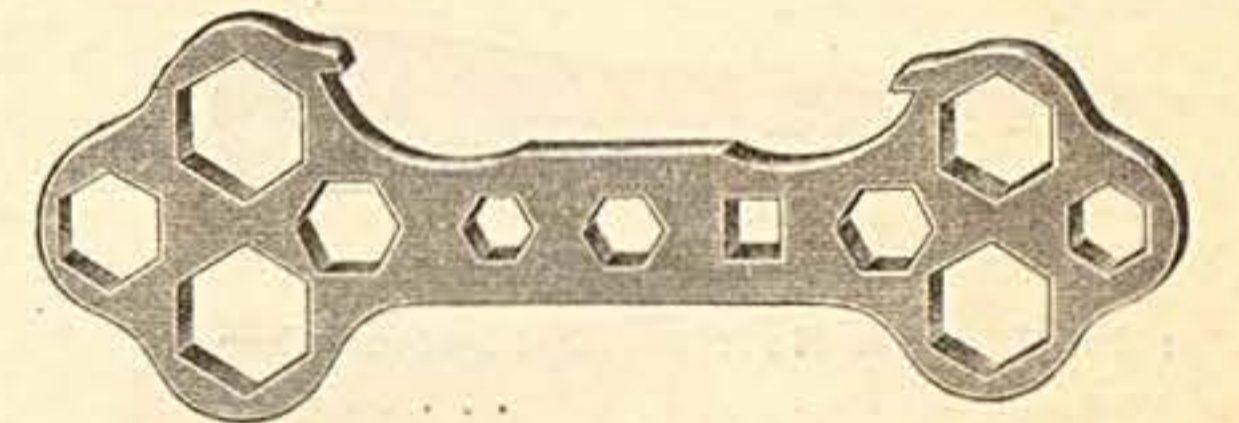

Nr. 6130 **Gestanzter Elflochschlüssel**  
aus bestem Stahl, ff. schwarz lackiert

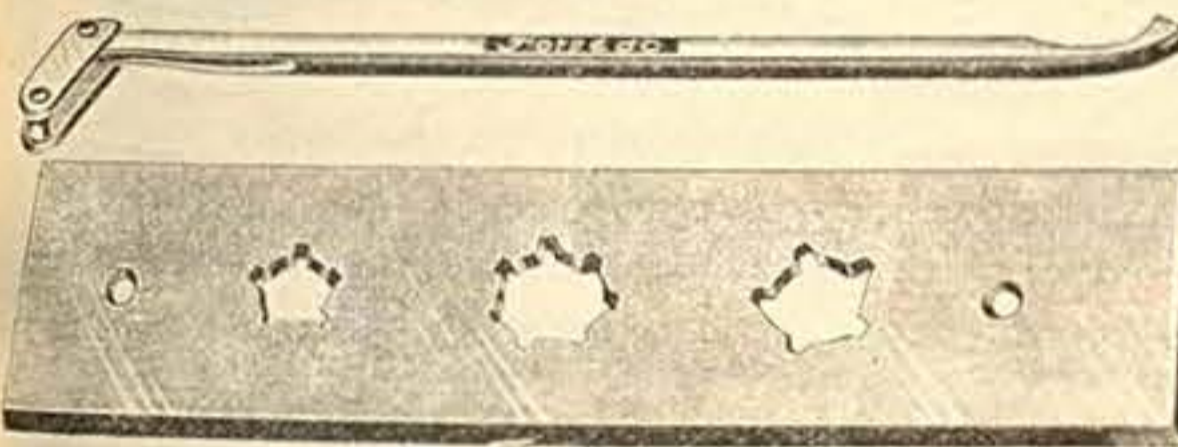

Nr. 6131 **Zahnkranzschlüssel** F. u. S.

Nr. 6132 **Gewindekopf-Locheisen**  
zum Abnehmen der Zahnkränze, für alle Torpedomodelle



Nr. 6133 **Pedalschlüssel**  
extra kräftig, 5 mm stark, 310 mm lang



Nr. 6134 **Pedalschlüssel**  
extra flach, 340 mm lang, 3 mm stark  
Nr. 6134 a dto. 5 "

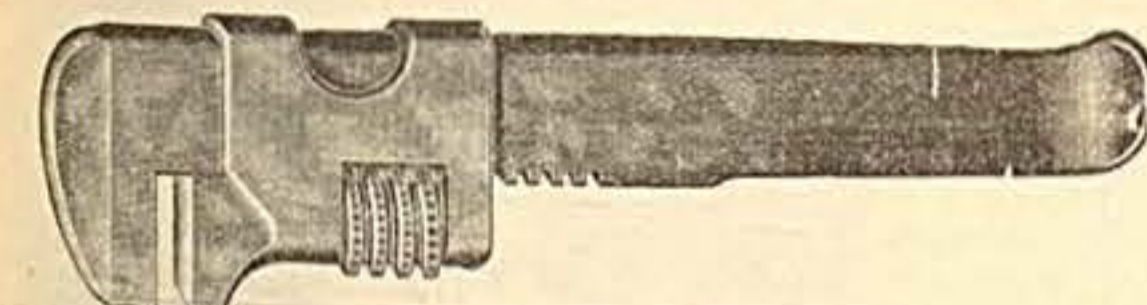

Nr. 6135 **Fahrrad-Schraubenschlüssel**

145 mm lang, mit Reifenheber, blau  
" 6136 dto. wie vor, jedoch vernickelte Ausführung  
" 6137 **Schraubenschlüssel**  
extra stark, 125 mm lang, blau  
" 6138 dto. extra stark, vernickelt

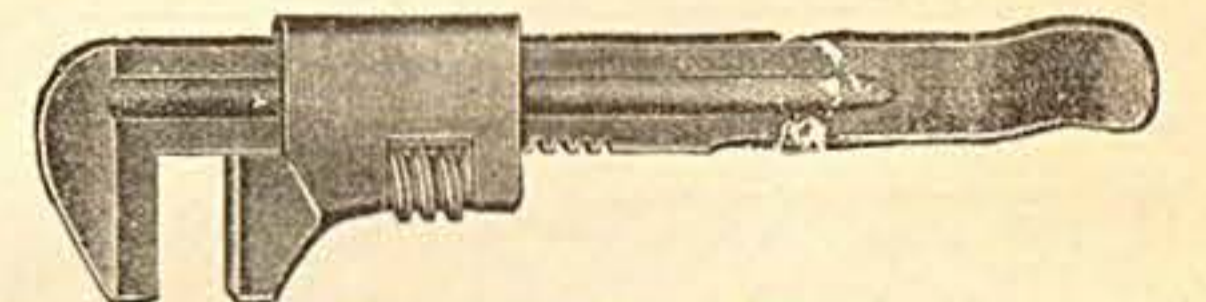

Nr. 6139 **Besonders kräftiger Auto- u. Werkstattschlüssel**  
mit Reifenheber, 270 mm lang  
Nr. 6140 dto. 300 mm lang

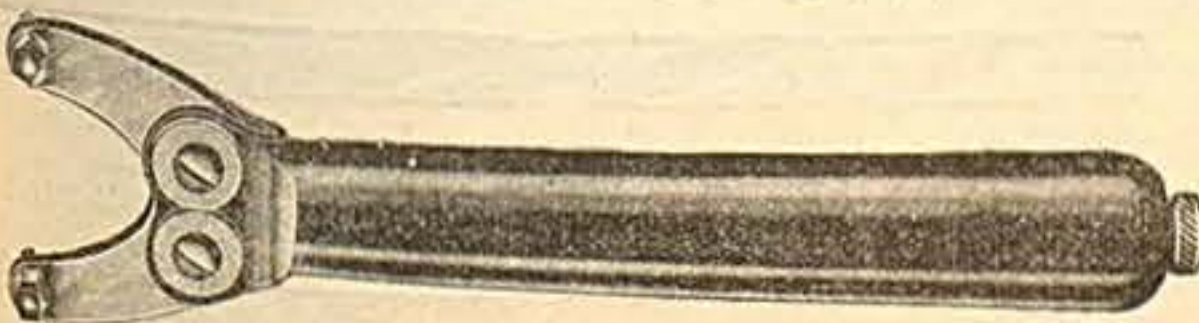

Nr. 6141 **Verstellbare Hakenschlüssel**  
210 mm lang, mit 12 Reservestiften im Griff

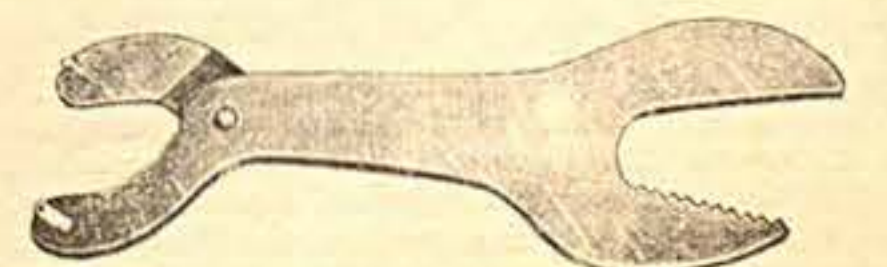

Nr. 6142 **Verstellbarer Hakenschlüssel**  
mit Konusschlüssel matt vernickelt



Nr. 6150

### Schraubenzieher

mit gelbem Heft für Nähmaschinen



Nr. 6153

### Schraubenzieher

mit flacher 5 cm langer Klinge und gelbem Heft

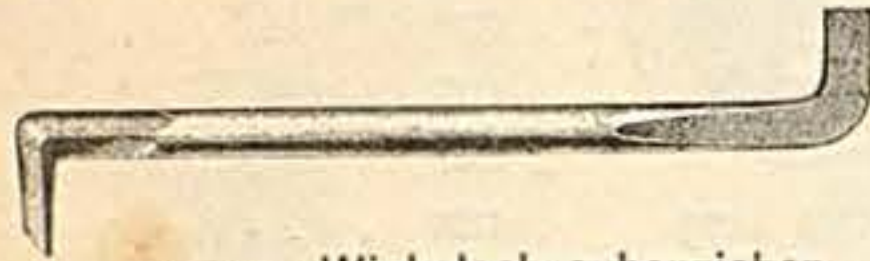

### Nr. 6157 Winkelschraubenzieher

poliert, 14 cm lang per St.



Nr. 6160

### Schraubenzieher

mit isoliertem Heft für Elektrotechniker  
200 mm lang



Nr. 6162 Körner 100 mm lang



Nr. 6163 Kreuzmeisel 150 mm lang

Nr. 6164 dto. 200 mm lang



Nr. 6171 Durchschläger 100 mm lg.



Nr. 6172 Flachmeisel 150 mm lg.  
6172a dto. 200 mm lang



### Feilen aus prima Gußstahl

a) Flachspitz, b) Dreikant, c) Vierkant

Nr. 6174 Vorfeile 8 10 12 14 Zoll lang

Nr. 6175 Schlichtfeile

a) Flachstumpf, b) Rund, c) Halbrund

Nr. 6176 Vorfeile

Nr. 6177 Schlichtfeile

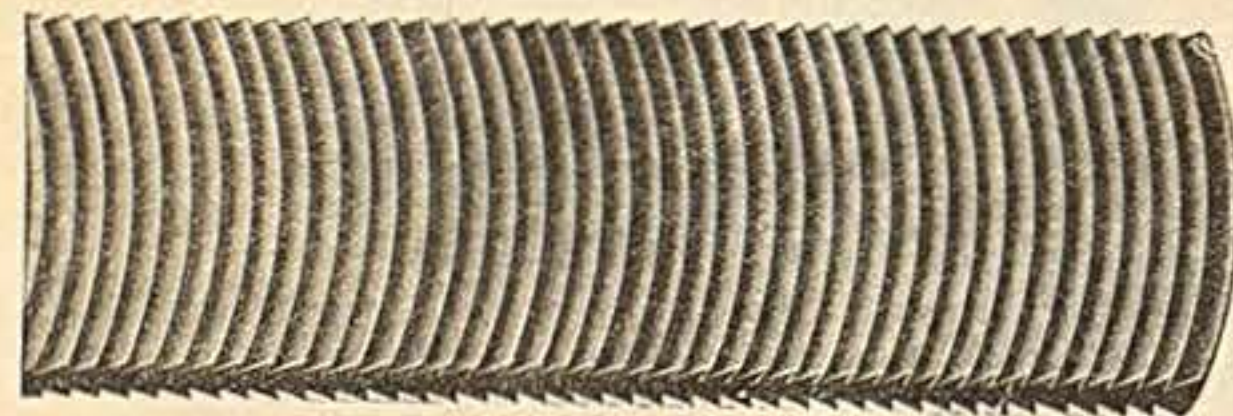

### J. W. C. Handfräser

schneidet sowohl weiches Eisen, Bronze, Werkzeugstahl, Gußeisen, als auch alle harten Metalle. Infolge seiner selbstreinigenden Eigenschaften ist er zur Bearbeitung von Kupfer, Messing, Blei, Aluminium, Schiefer, Marmor, Hartgummi usw. besonders geeignet. Leistet bedeutend mehr als eine gewöhnliche Feile ohne jede Kraftanstrengung, da man nur ganz leicht zu feilen braucht.

Nr. 6184 Fräserkörper, 12" lg. Nr. 6186 Fräserblätter, 12" lg.  
6185 " 14" " 6187 " 14" "



### Schraubenzieher mit rundem, roten Heft

Nr. 6151 120 mm Klingenlänge  
6152 160 " "



### Schraubenzieher für Schreibmaschinen, Elektrotechniker usw.

Nr. 6154 130 mm Klingenlänge  
6155 160 " "  
6156 200 " "



### Werkstattsschraubenzieher, Perfekt mit durchgehender Klinge

Nr. 6158 150 mm lang Nr. 6160 225 mm lang  
6159 175 " " 6161 300 " "



### Nr. 6161 Umsteck-Schraubenzieher

besonders haltbare kräftige Ausführung, 130 mm Klingenlänge. Sehr zu empfehlen

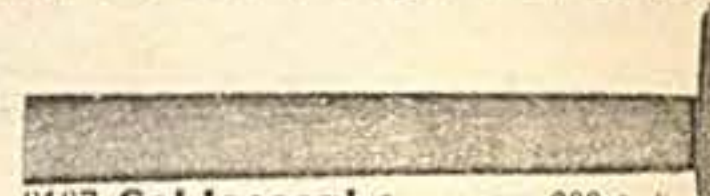

### Nr. 6167 Schlosserhammer 200 g

6168 " 300 "  
6169 " 400 "  
6170 " 600 "



### Nr. 6173 Splintenzieher



### Feilen mit auswechselbaren Feilenblättern

leisten das Dreifache einer massiven Feile, da das Blatt auf beiden Seiten mit Hieben versehen.

Nr. 6178 Feilenkörper, 12" lang Nr. 6180 Feilenblatt 12" lang  
6179 " 14" " 6181 " 14" "

### Feilenhefte

Nr. 6188	6189	6190	6191	6192
90	100	110	120	140 mm lang

per 10 Stück



Nr. 6193 Hohlschaber, ca. 150 mm lang



### Spiralbohrer

Nr. 6195	6196	6197	6198	6199	6200	6201	6202
Durchmesser 1	2	3	4	5	6	7	8

per 10 Stück

Nr. 6203	6204	6205	6206	6207	6208	6209
Durchmesser 10	11	12	13	14	15	16

per 10 Stück

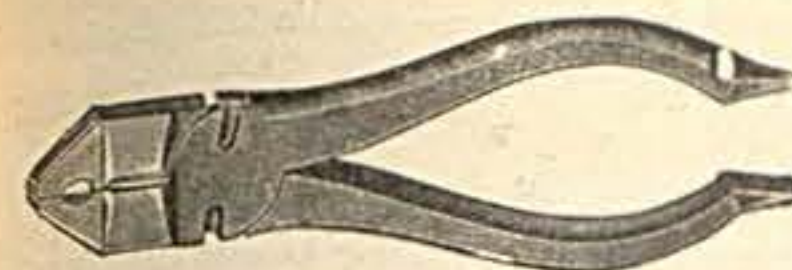

### Kombinationszange

Nr. 6220 ca. 160 mm lang  
6221 " 180 "  
6222 " 210 " "

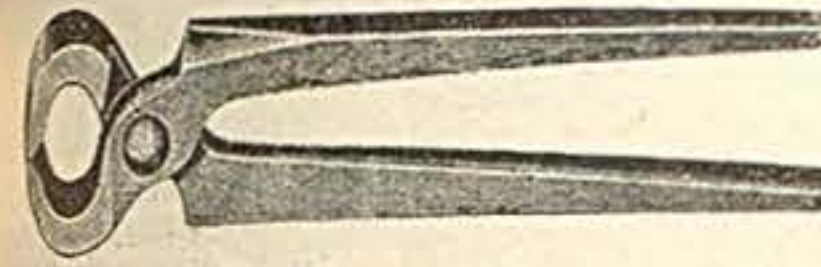

### Beißzange

Nr. 6227 ca. 175 mm lang, schwere Ausf.  
6228 " 200 " " "

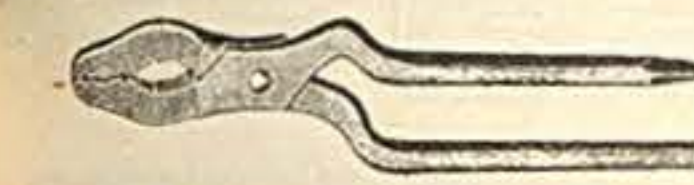

### Nr. 6232 Fahrrad-Konuszange

gekropft, 200 mm lang, massiv gearbeitet, ten schwarz mit poliertem Kopf

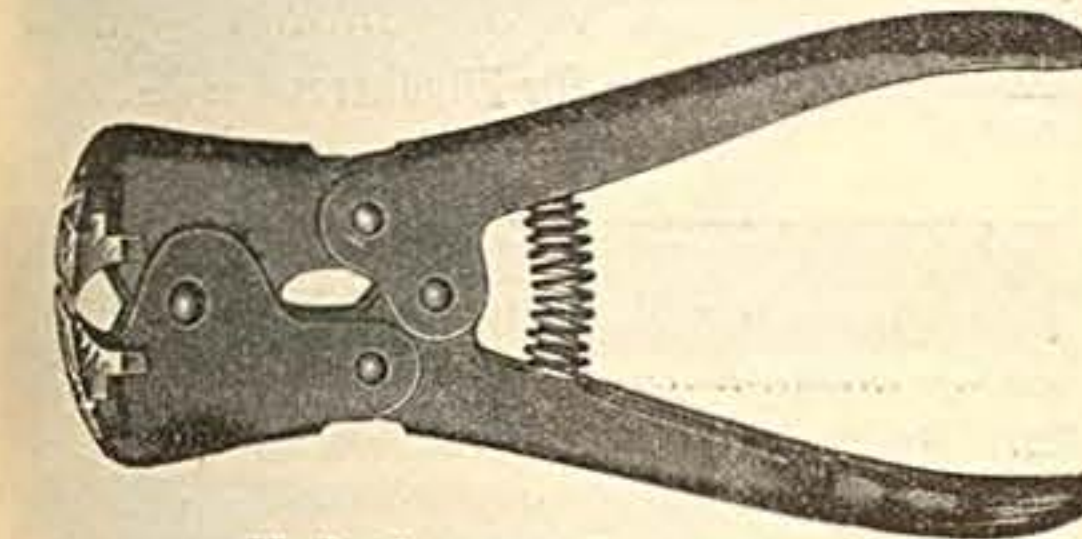

### Hebelvorschneider

Nr. 6237 mit auswechselbaren Backen, Länge ca. 16 cm  
6238 Ersatzbacken, einzeln per Paar

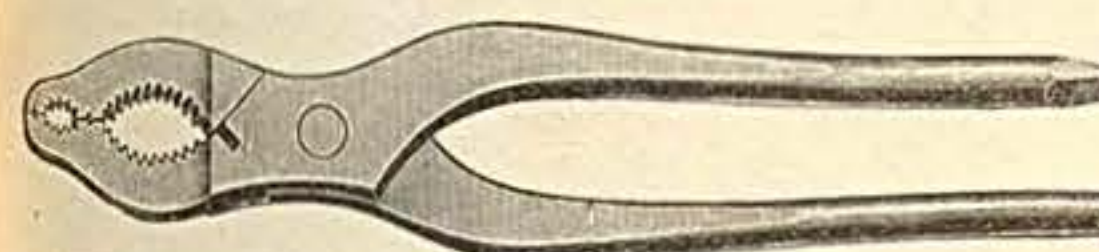

Nr. 6241 Große starke Auto-Konuszange, ca. 260 mm lang

6242 Fahrrad-Konuszange, " 180 "

6243 dto., leichte Ausführung, 150 " "

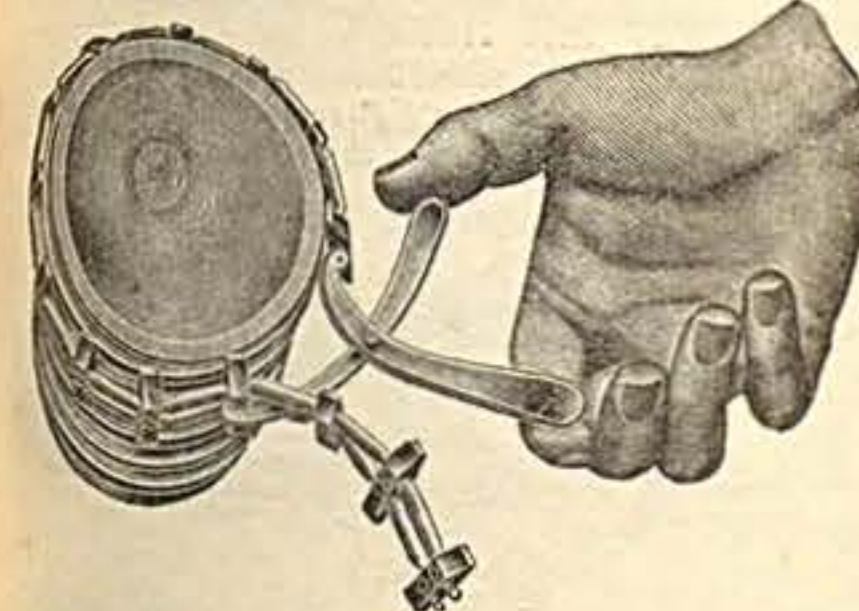

Nr. 6250

### Original „Geschwa“ Kolbenringkette D. R. P.

ermöglicht schnelles, müheloses, sicheres Aufsetzen der Zylinder und verhindert gleichzeitig das Verzerren und Zerbrechen der Kolbenringe. Passend für jeden Kolben, daher unentbehrliches Werkzeug für Automobilisten, Reparaturwerkstätten etc., bis 150 mm Kolben-Durchmesser . . . per St.

Dito, bis 200 mm Kolben-Durchmesser, p. St.



### Gasrohrzange

Nr. 6223 ca. 175 mm lang  
6224 " 210 " "

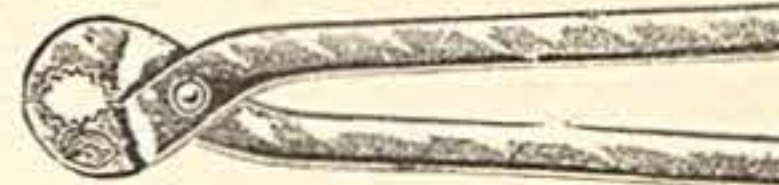

### Flache Brennerzange

ca. 140 mm lang

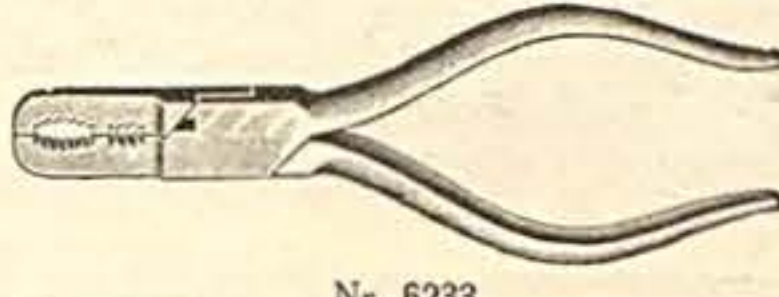

### Geschmiedete Brennerzange

mit 2 Mäulern, ca. 140 mm lang

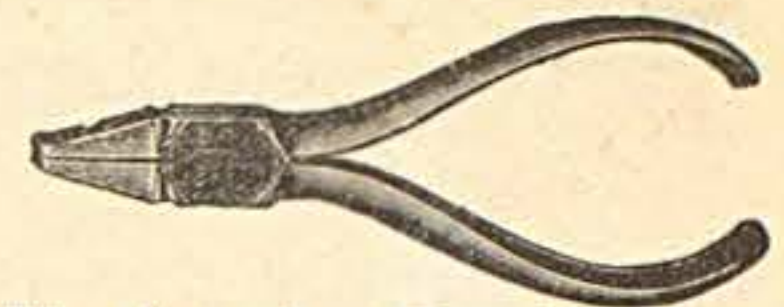

### Flach- oder Rundzange

Nr. 6225 ca. 140 mm lang  
6226 " 160 " "

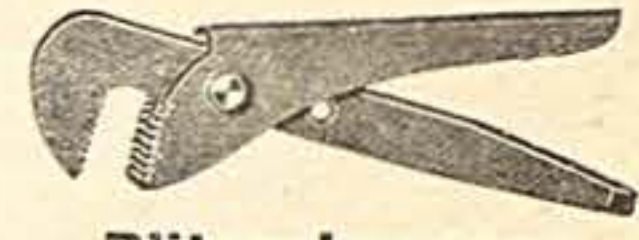

### Blitzrohrzange

Nr. 6230 ca. 225 mm lang  
6231 " 300 " "

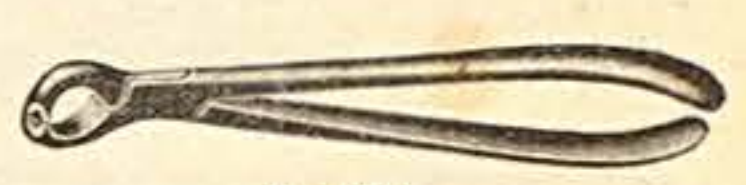

### Helmöler-Zange

äußerst praktisches Werkzeug

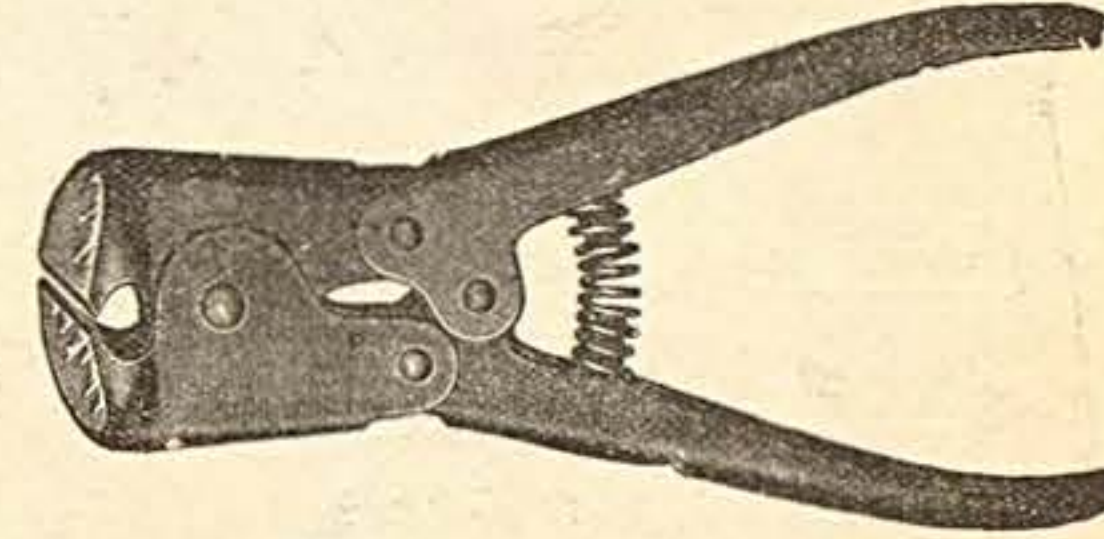

### Hebelvorschneider

Nr. 6239 mit breiten Backen  
6240 " schmalen

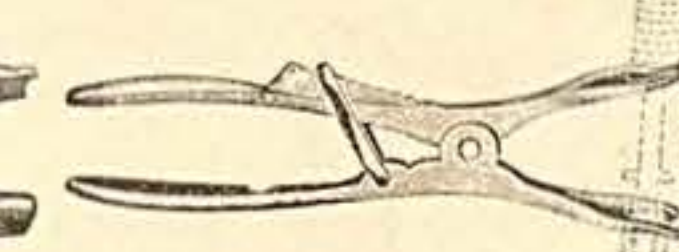

Nr. 6244

### Ventilfederzange

zum Anheben der Ventildfedern und bequemen Herausnehmen derselben

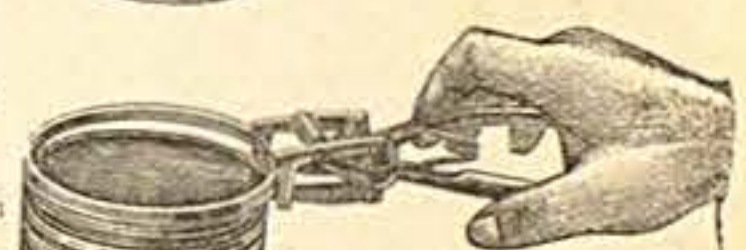

Nr. 6245

### Kolbenringzange

unentbehrlich für Reparaturwerkstätten, ermöglicht müheloses Ein- und Ausbringen der Kolbenringe, ohne diese zu zerbrechen

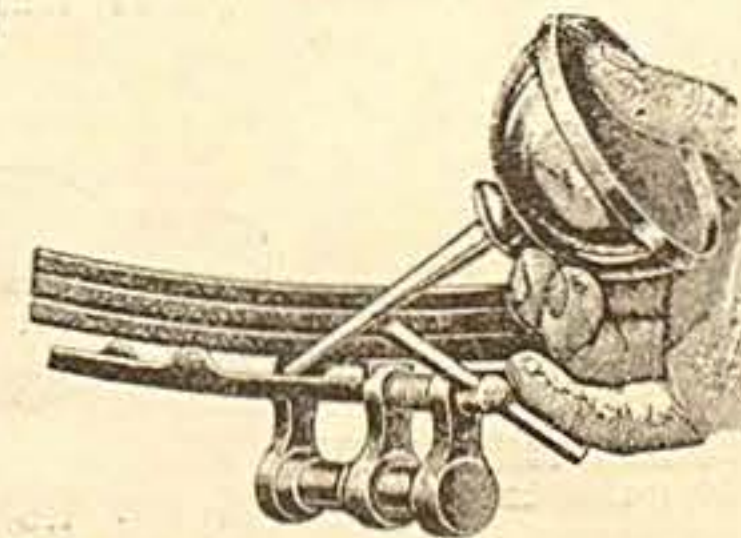

Nr. 6252

### Federspannzwinge

zum bequemen Oelen der Wagenfedern, wodurch Rostbildungen und Brechen der Federn verhindert wird.

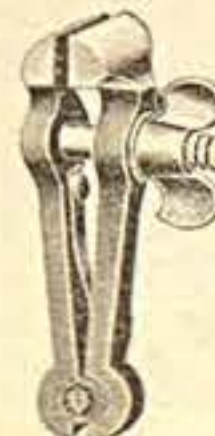

### Feilkloben

prima Gußstahl

Nr. 6256 ca. 100 mm lg.  
6257 " 120 " "  
6258 " 160 " "  
6259 " 180 " "

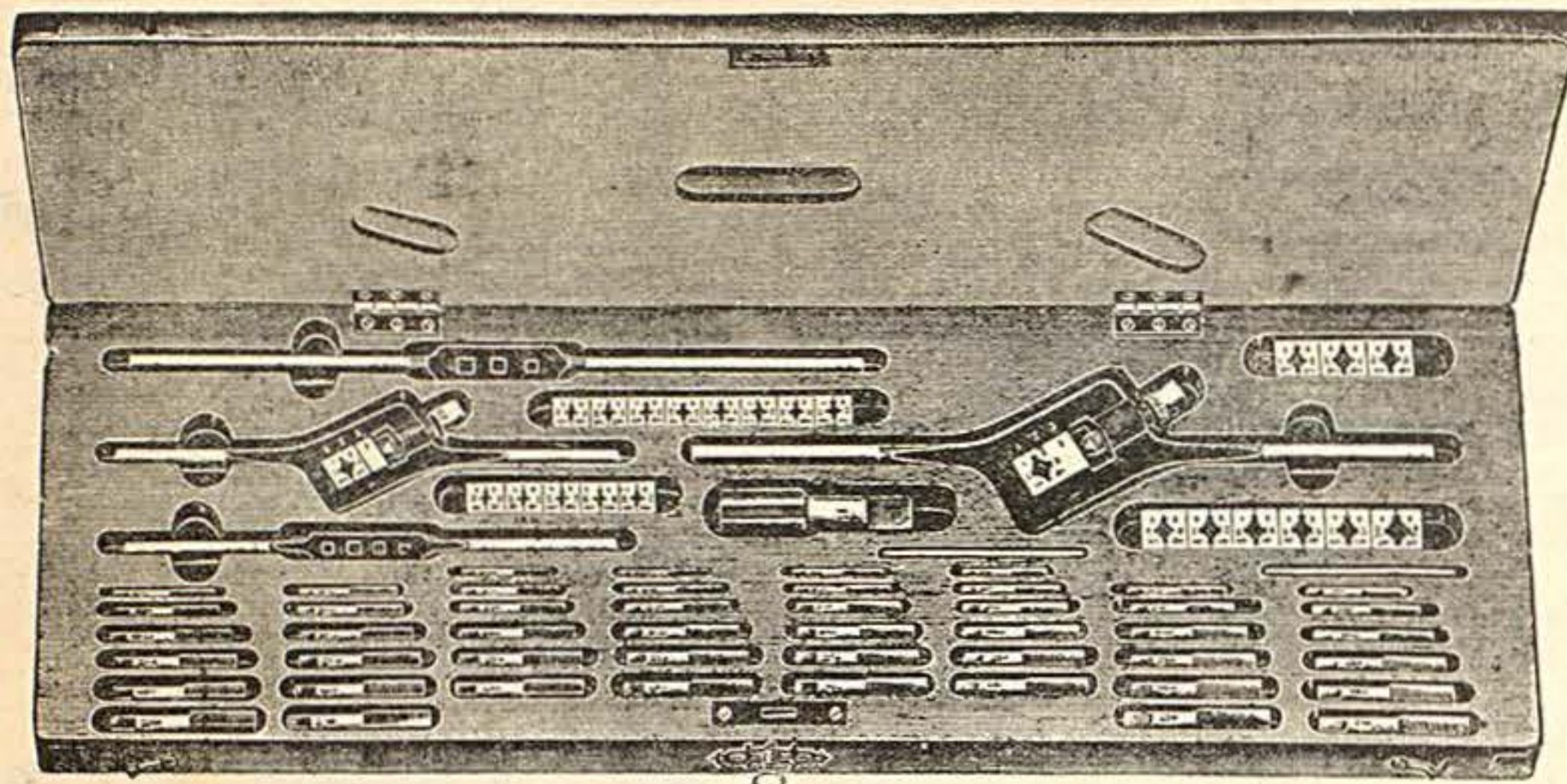

Nr. 6265 **Großer Schneidzeugkasten**  
Inhalt:  
1 große Kluppe, 1 kleine Kluppe, 1 großes Windeisen, 1 kleines Windeisen, 24 Paar Backen, 24 Paar Bohrer, 1 Gewindebohrer 1 1/4" für Tretlager

Alles in sauber geöltem Holzkasten

Nr. 6266 **Gewinde-Schneidzeugkasten**  
Inhalt:

1 schräge Kluppe, 1 gerade Kluppe, welche gleichzeitig als Windeisen zu benutzen ist. Je 13 Backen mit Rechts- und Links-Gewinde, sowie 52 Bohrer mit Rechts- u. Links-Gewinde in den gangbarsten Größen und Gewindegängen

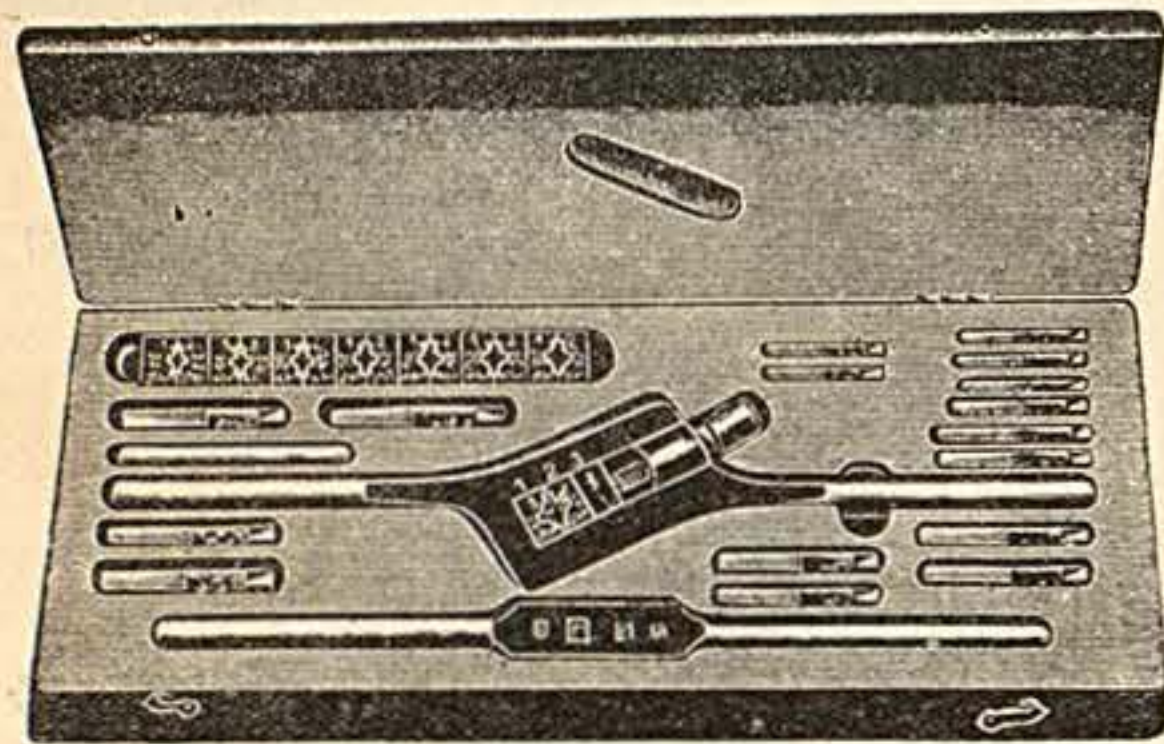

Nr. 6267 **Schneidzeugkasten** mit 1 Kluppe, 1 Windeisen, 8 Paar Backen und 16 Bohrern

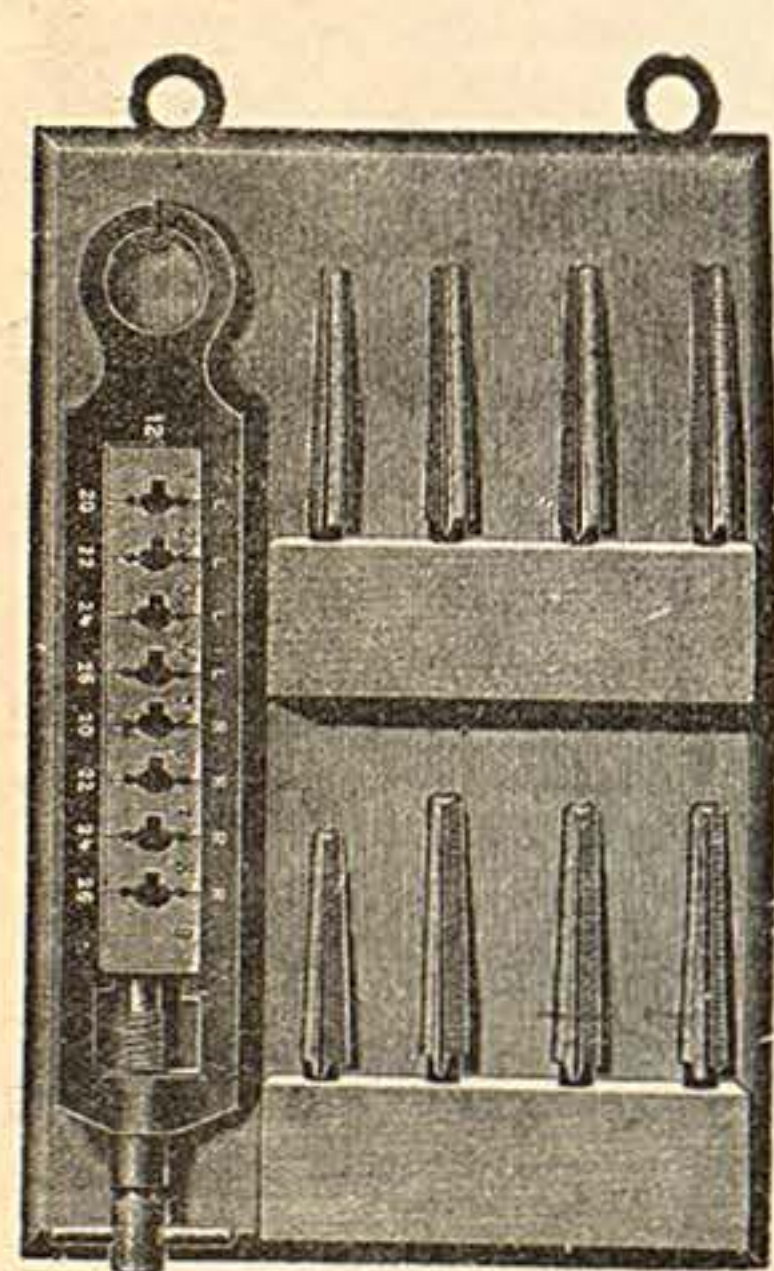

Nr. 6274 **Ringschneidkluppe** mit je 4 rechten und linken Schneidbacken, 20—26 Gg. und 4 Paar Bohrern von 9/16 mm. für jede Reparaturwerkstatt unentbehrlich

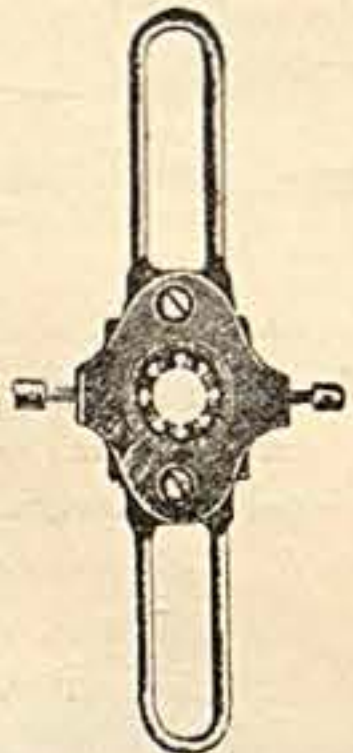

Nr. 6275 **Gabelrohr-Schneidkluppe für geteilte Backen ohne Backen**  
Nr. 7276 **Schneidbacken** dazu per Paar



Nr. 6279 **Konischer Gewindebohrer** mit Rechts- oder Links-Gewinde, lieferbar mit 20, 26, 28, 30 oder 32 Gang-Gewinde, 5—10 mm schneidend  
6280 " " " " " " " " 10—15 "

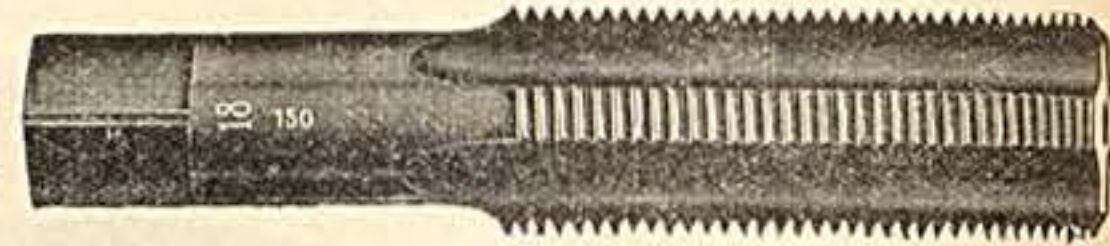

Nr. 6268 **Gewindebohrer für Zündkerzen** 18 mm.  
6269 " " " " " " " " 21 "

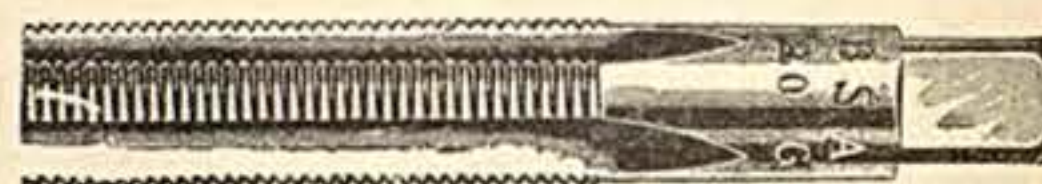

Nr. 6270 **Gewindebohrer** rechts od. links, mit 9/16 B. S. A. Gewinde für Kurbeln

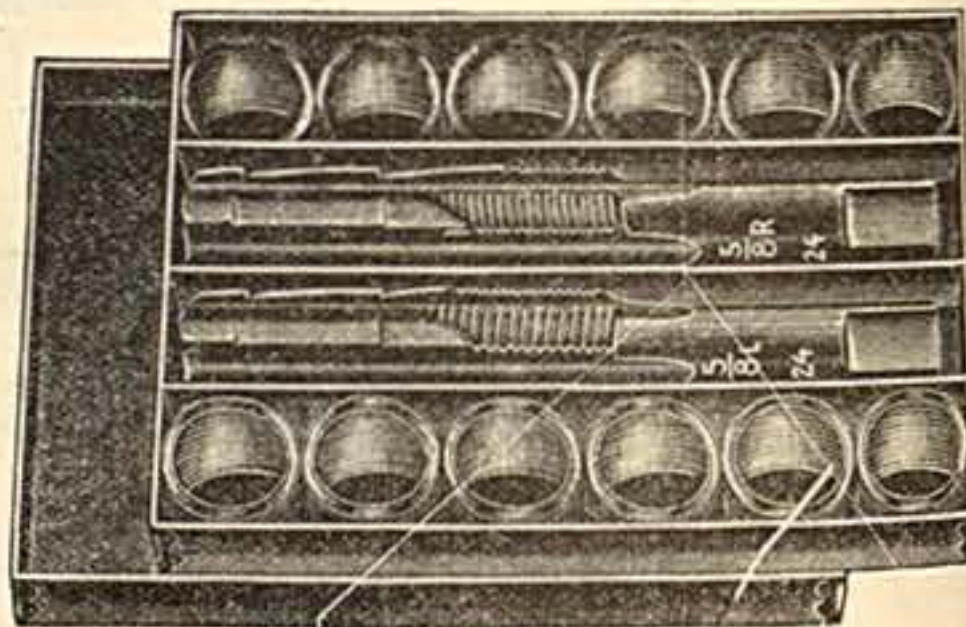

Nr. 6271 **Gewindebohrer mit Hülsen**, zur Reparatur ausgearbeiteter Kurbeln, Karton enth. 2 Bohrer u. 12 Hülsen  
6272 Einzelner **Gewindebohrer** 9/16" rechts oder links  
6273 Einzelne **Gewindehülse** in rechts od. links 10 St.

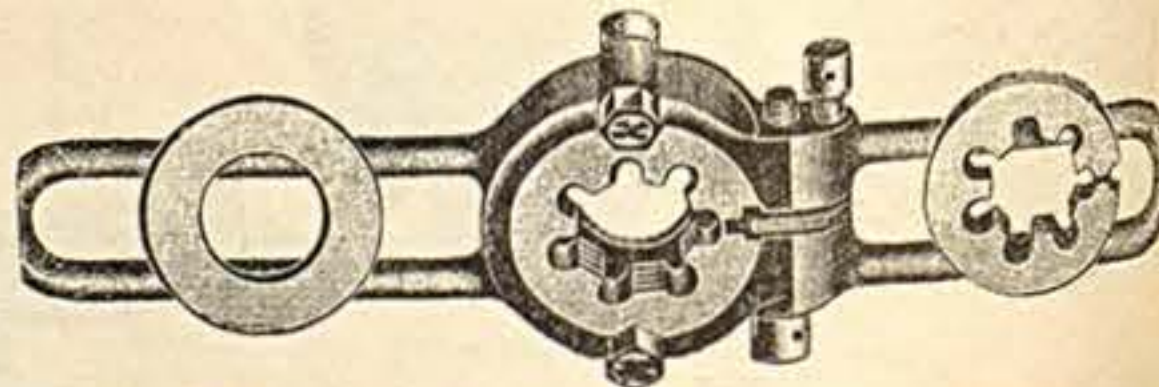

Nr. 6277 **Rohrschneidkluppe** zum Schneiden von Gabelrohr-Gewinden ohne Schneideisen mit Führungsscheibe  
6278 **Schneideisen** dazu, für 25 od. 28 mm Gabelrohr, mit 26, 28, 30 oder 32 Gang-Gewinde

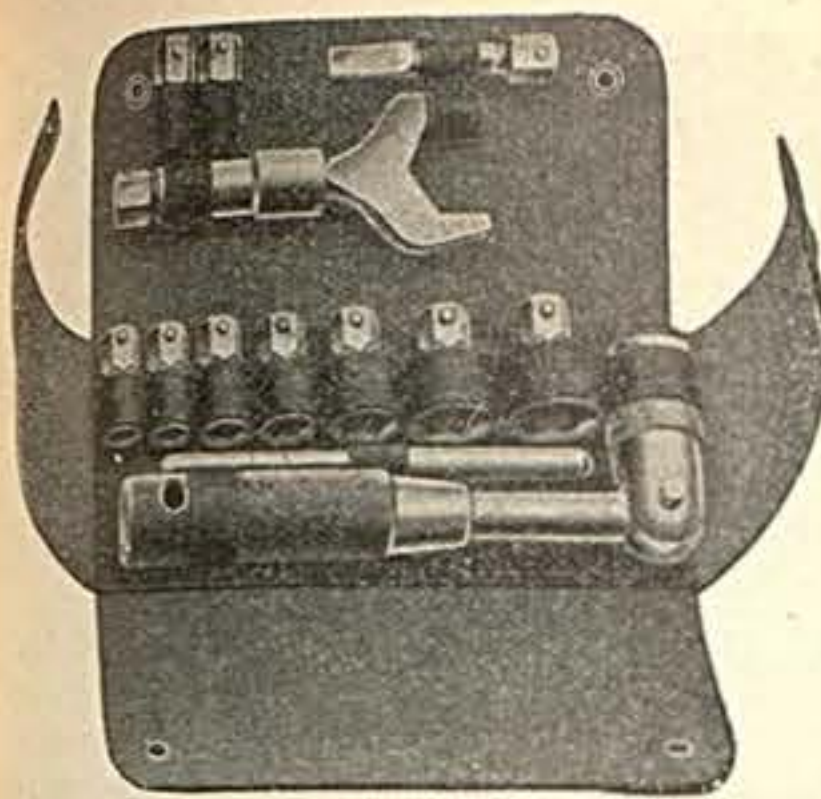

Nr. 6290 **Universal-Steckschlüssel „All in one“ für Motorrad**, in gutem Leder-Etui, enth. Schlüssel mit Gelenkstück und Rätchvorrichtung, Einsätze von 6—22 mm, 1 Schraubenzieher, 1 Hebelstift, 1 Verlängerungsstück



**Gabelschlüssel**

aus bestem Stahl geschmiedet, kalibriert u. gehärt., i. Sätzen m. Riemchen umschnürt  
Nr. 6295 5 teil. Satz, v. 8—25 mm  
6296 6 " " " " 8—22 " "  
6297 7 " " " " 8—32 " "

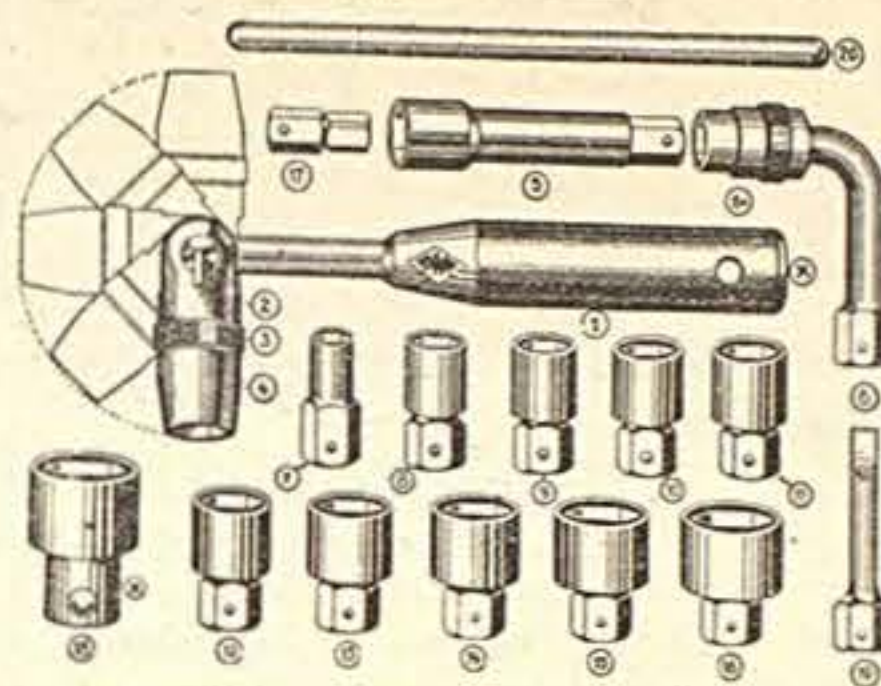

Nr. 6291 **Universal-Steckschlüssel „All in one“ für Auto**. Man kann damit die unzugänglichsten Stellen erreichen. Enth. 1 Universal-schlüssel mit Einsätzen von 9—27 mm, 1 dto. für Zündkerzen, 1 Schraubenzieher, 2 Verlängerungen, alles in fest. Holzkasten



**Maschinengewehrhammer**

Gelegenheitskauf. Als Schlüssel Hammer, Schraubenzieher usw. zu verwenden; für Mechaniker, sogar für jeden Haushalt das praktische und handliche Werkzeug;

aus hochwertig. Stahl hergestellt  
Nr. 6298 Solange Vorrat reicht das Stück  
6299 " " " " bei 10 Stück



Nr. 6305 **Knarrenschlüssel**, am anderen Ende Lochschlüssel und Schraubenzieher. 130 mm lang



**Rollgabelschlüssel**

Nr. 6307 250 mm lang  
6308 300 " "

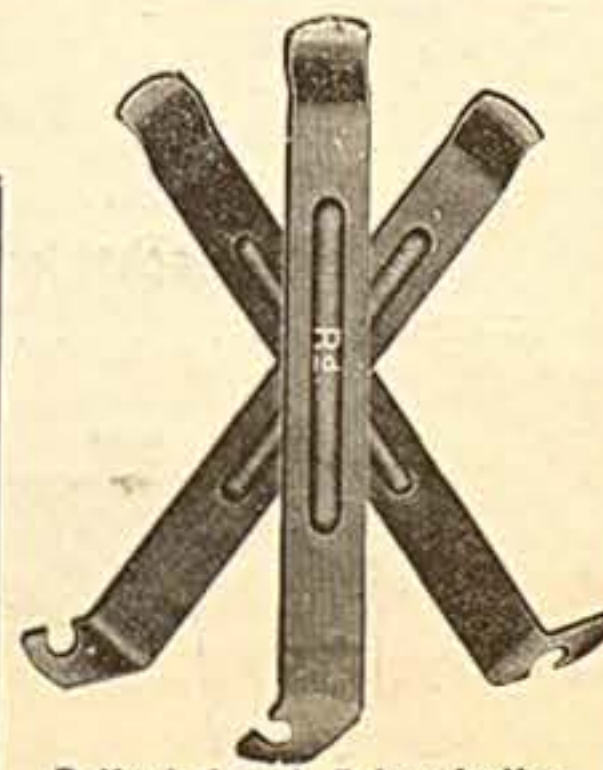

**Reifenheber f. Fahrradreifen**  
Nr. 6310 p. Satz=3 St.

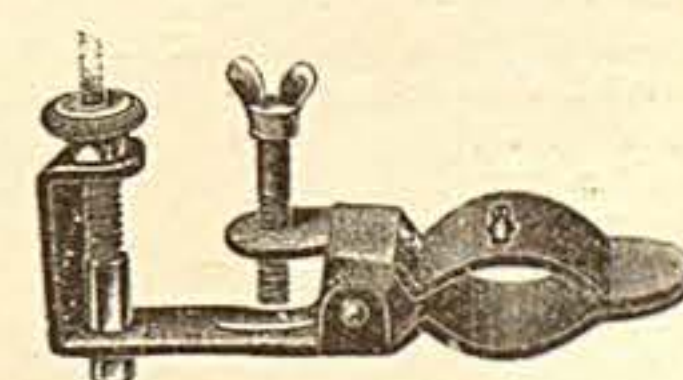

Nr. 6311 **Zentrier-Apparat** einfache Ausführung



Nr. 6312 **Schmirgelleinen** alle Körnungen, 10 Bogen

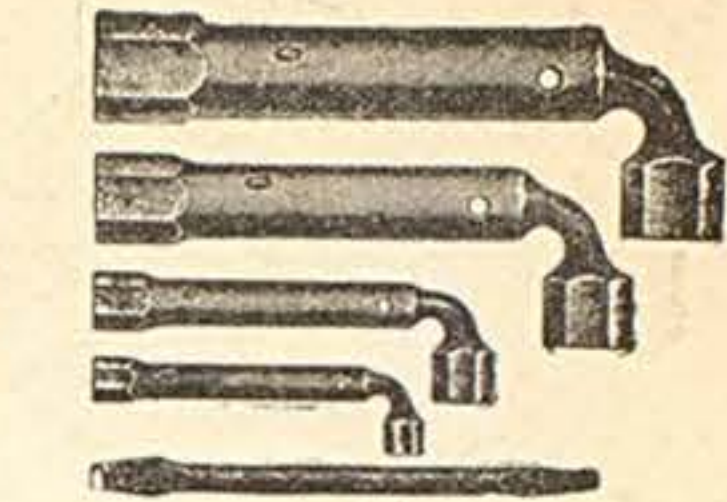

Nr. 6292 **Steckschlüssel gebogen**, mit 5 teil. Satz von 30 mm



**Steckschlüssel gerade**, mit Drehstift  
Nr. 6293 5 teilig. Satz v. 8—32 mm  
6294 7 " " " " 8—36 mm

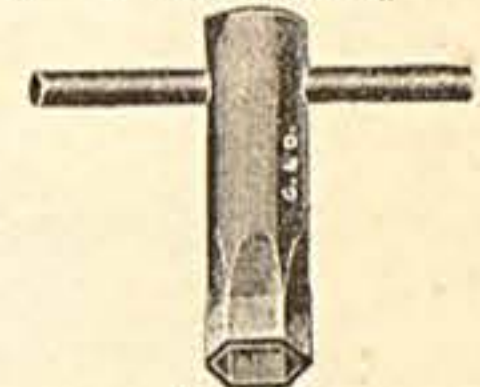

Nr. 6300 **Zündkerzen-Schlüssel** 25 mm, sechskant

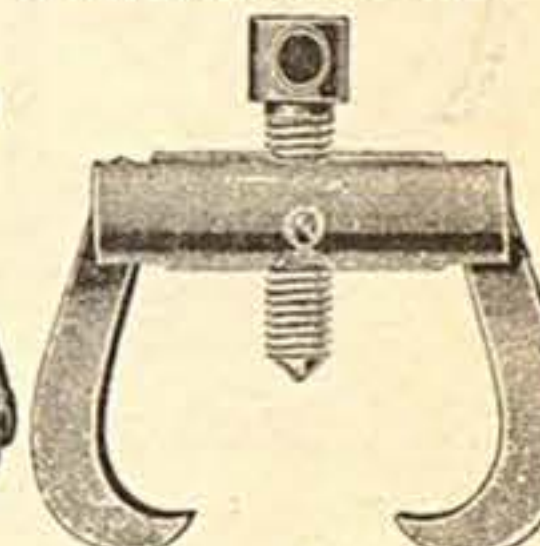

Nr. 6306 **Kurbelabzieher** zum leichten Abziehen aller Kurbeln, ohne diese zu beschädigen



Nr. 6313 **Zentrier-Apparat** Bester und billigster Hilfs-Apparat, verstellbar für 24—30" Räder

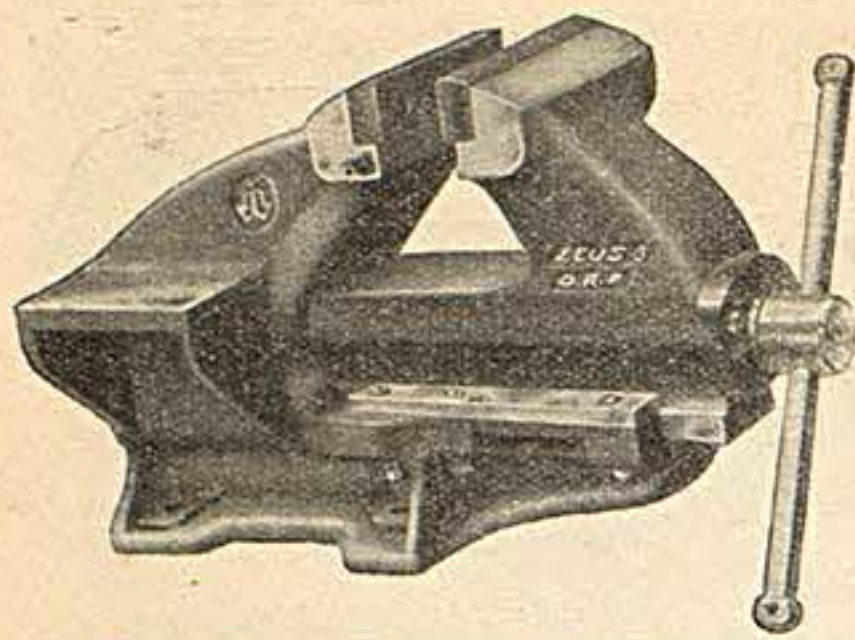

**Parallelschraubstöcke „Zeus“ D. R. P.**

mit seitlichem Konsol  
sauberste präzise Konstruktion

Nr. 6325	ca. 80 mm	Backenbreite
6326	100	"
6327	120	"
6328	130	"
6329	140	"



**Parallelschraubstöcke**

niedrige, bewährte Bauart,  
gern gekaufte Ausführung

Nr. 6330	ca. 80 mm	Backenbreite
6331	100	"
6332	120	"

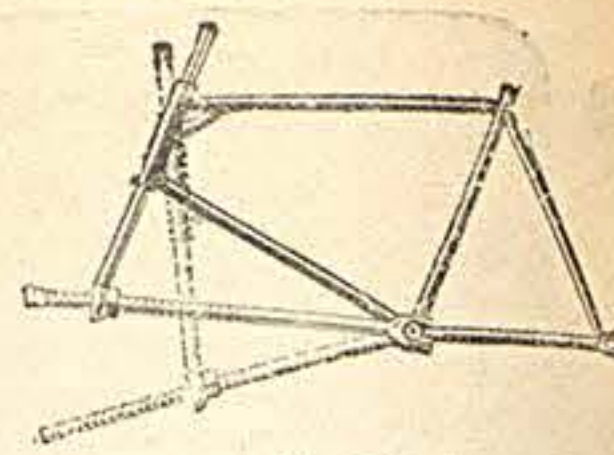

Nr. 6333  
**Rahmenrichter**

Für jeden Fahrradhändler unentbehrlich.  
Ermöglicht verbogene Rahmenrohre auf einfachste Art wieder auszurichten.  
Die Rohre werden an den verbogenen Stellen rotwarm gemacht und nach Einsetzen des Apparates durch Anziehen der Mutter in die ursprüngliche Lage gezogen.

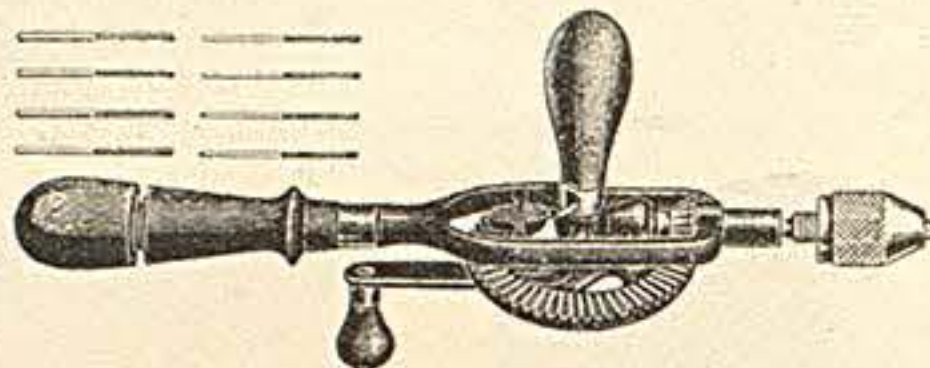

Nr. 6338 **Kleine Handbohrmaschine**

bis 5 mm spannend, speziell zum Bohren der Schilderschraubenlöcher.

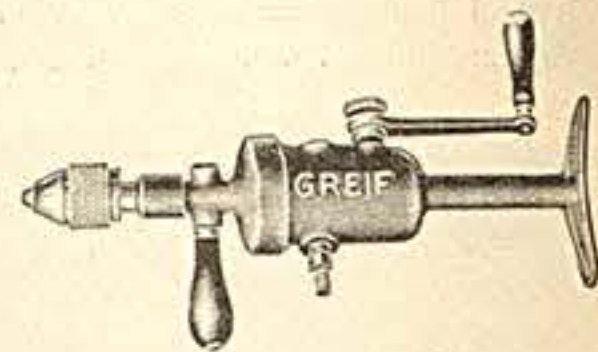

Nr. 6339 **Größere Handbohrmaschine**

m. gekapselt. Getriebe u. 2 Geschwindigkeiten, für Bohrer bis 13 mm.

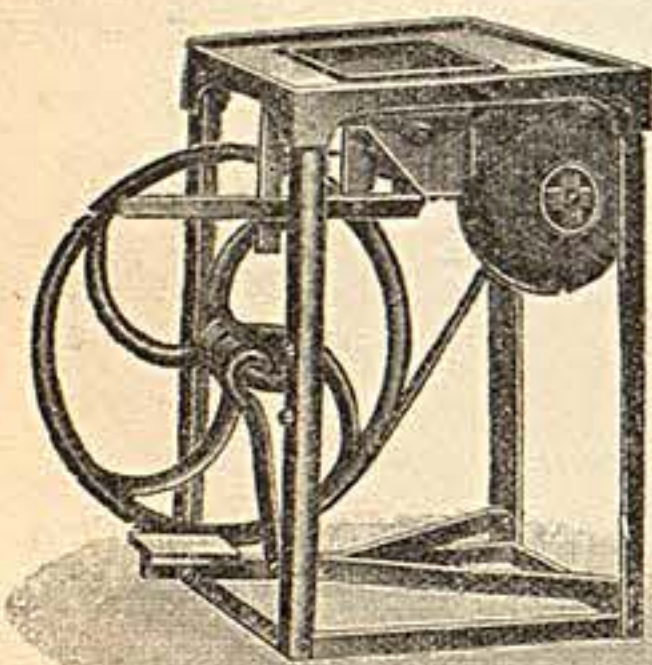

**Feldschmiede**

aus Schmiedeeisen, solide haltbare Ausführung

Nr. 6340	Herdgröße 45x53 cm
6341	50x60
6342	50x70
6343	60x80

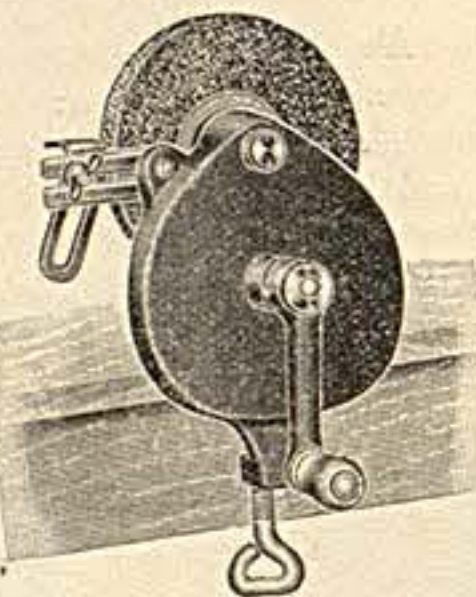

**Handschleifmaschine „Greif“**

zum Anschrauben an den Tisch  
Nr. 6344 m. Scheibe 100x20 mm  
6345 " " 150x20 "

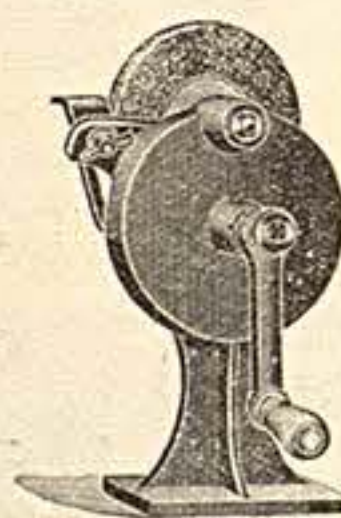

**Handschleifmaschine**

zum Aufstellen auf den Tisch  
Nr. 6346 m. Scheib. 125x20mm  
6347 m. Scheib. 150x20mm  
6349 m. Scheibe 150x20mm



**Handschleifmaschine**

mit Naßschleifgehäuse  
Nr. 6348 m. Scheibe 125x25mm  
6349 m. Scheibe 150x20mm

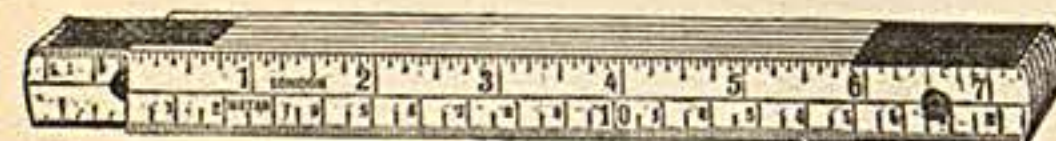

**Holz-Zollstöcke**

Nr. 6350 Billige Ausführung, gelb gebeizt, 16 mm Gliederbreite, 1 m lang, ohne Feder  
6351 Feststellbarer Feder-Zollstock, extra fein lackiert, beste Federkonstruktion, mit Zentimeter- und Zolleinteilung, 1 m lang  
6352 dto. wie vor, jedoch 2 m lang

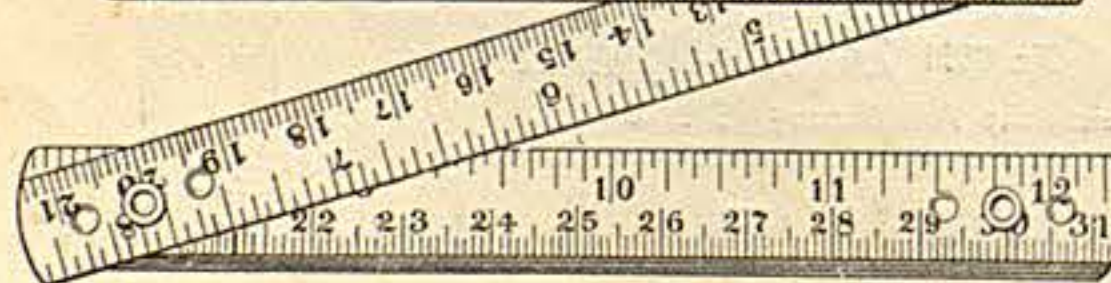

**Metall-Zollstöcke**

Nr. 6357 beiderseitig mit Zentimeter- und Zolleinteilung, 1 m lang.  
6358 dito, 2 m lang.

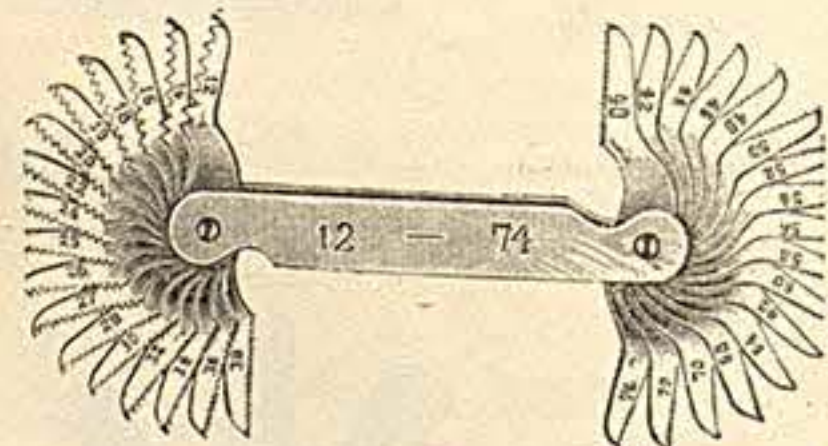

Nr. 6353 **Gewindeschablone**

12-60 Gg.



**Sandsteinschleifapparate**

Nr. 6354 mit 150 mm Scheibe  
6355 " 200 "  
6356 " 250 "



**Schiebelehre**

mit Außen-, Innen- und Tiefmaß  
6359 hochfein poliert  
6360 hochfein vernickelt

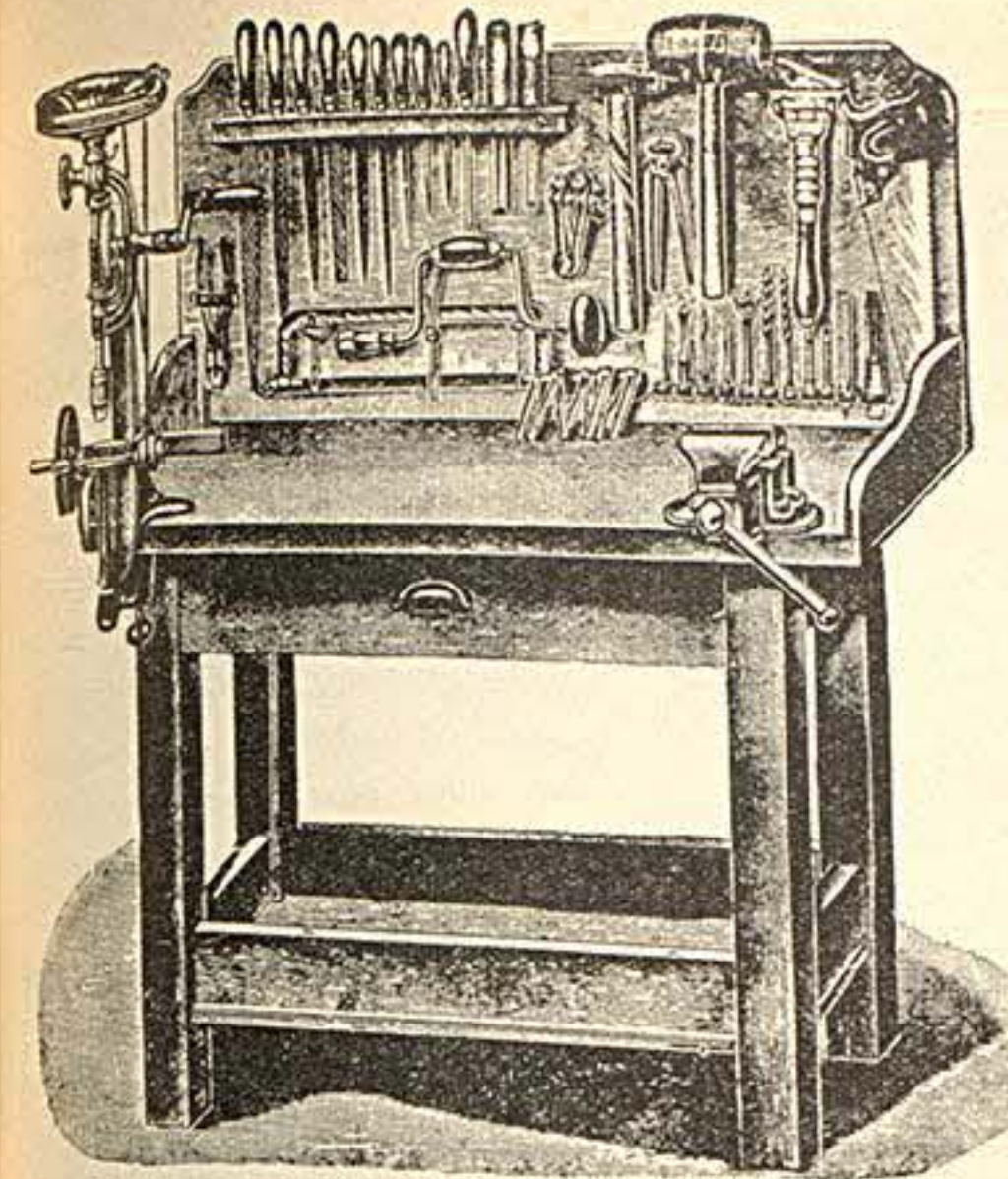

Nr. 6375 **Werkzeugbank**

für Garagen oder sonstige Wirtschaftsbetriebe  
mit 44 Stück Ia Qualitätswerkzeugen, komplett wie Abbildung, für jeden Mechaniker sehr zu empfehlen.  
Tischgröße 100x60x75cm. Preis ab Werk  
Für Garagen fast unentbehrlich.



**Auto-Werkzeugkasten**

schwarz lackiert, mit Sicherheitschloß  
6386 Größe 340x200x200 mm  
6387 " 420x230x210 "  
6388 " 520x240x230 "  
6389 " 600x250x240 "

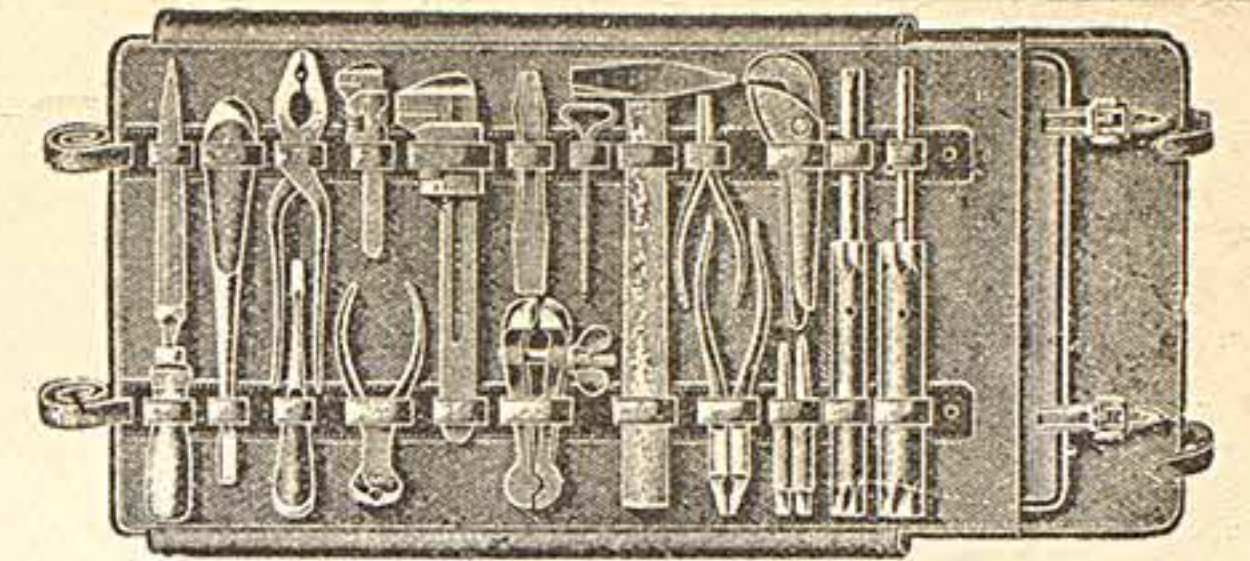

Nr. 6376 **Werkzeugtasche** ohne Werkzeuge  
6377 dto mit 15 Werkzeugen  
6378 dto. " 25 "  
7379 dto. " 30 "

**Werkzeugtaschen**

aus prima Segeltuch, mit Ledereinfassung und Innentaschen für die Werkzeuge  
6380 Mit 25 Stück Ia Werkzeugen  
6381 " 30 "

Nr. 6382 **Motorrad-Werkzeugtasche**

aus Leder, enthaltend: 4 Schraubenschlüssel, 1 Kombinationszange, 1 Oelkanne, 2 Gabelschlüssel, 1 Schraubenzieher, 1 Zündkerzenbürste

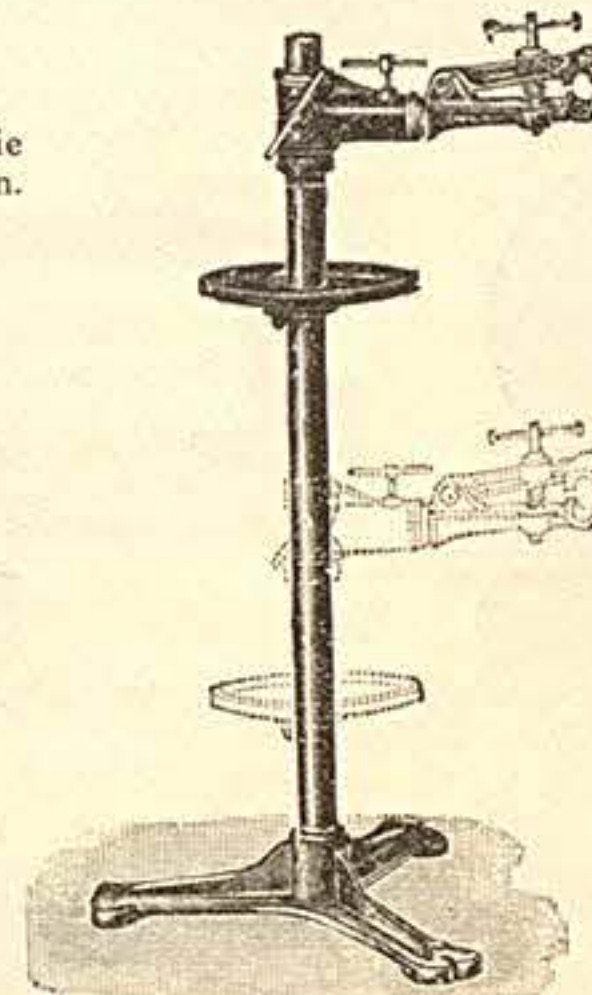

Nr. 6384  
**Loser Montier-Arm**  
zum Befestigen auf der Werkbank oder in der Mauer

**Montierständer**

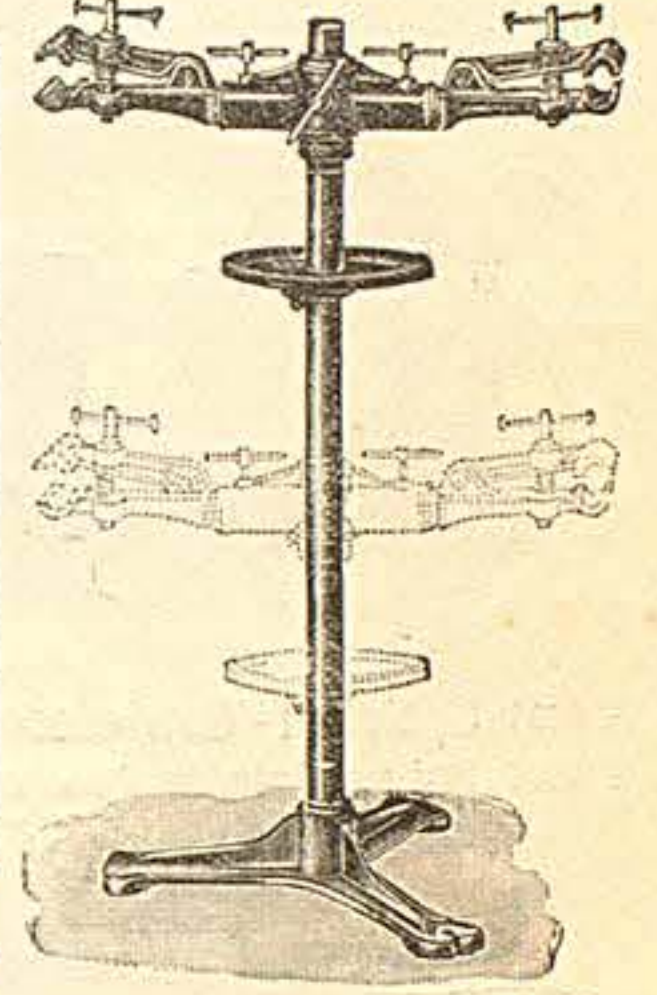

Nr. 6383 **Fahrrad-Reparatur-Apparat**  
Rohrsäule und Werkzeugteller aus Schmiedeeisen, Montierarm nach jeder Richtung verstellbar

Nr. 6385 **Fahrrad-Montier-Apparat**  
zweiarmig, Rohrsäule und Werkzeugteller aus Schmiedeeisen, Montierarm in jeder Richtung verstellbar

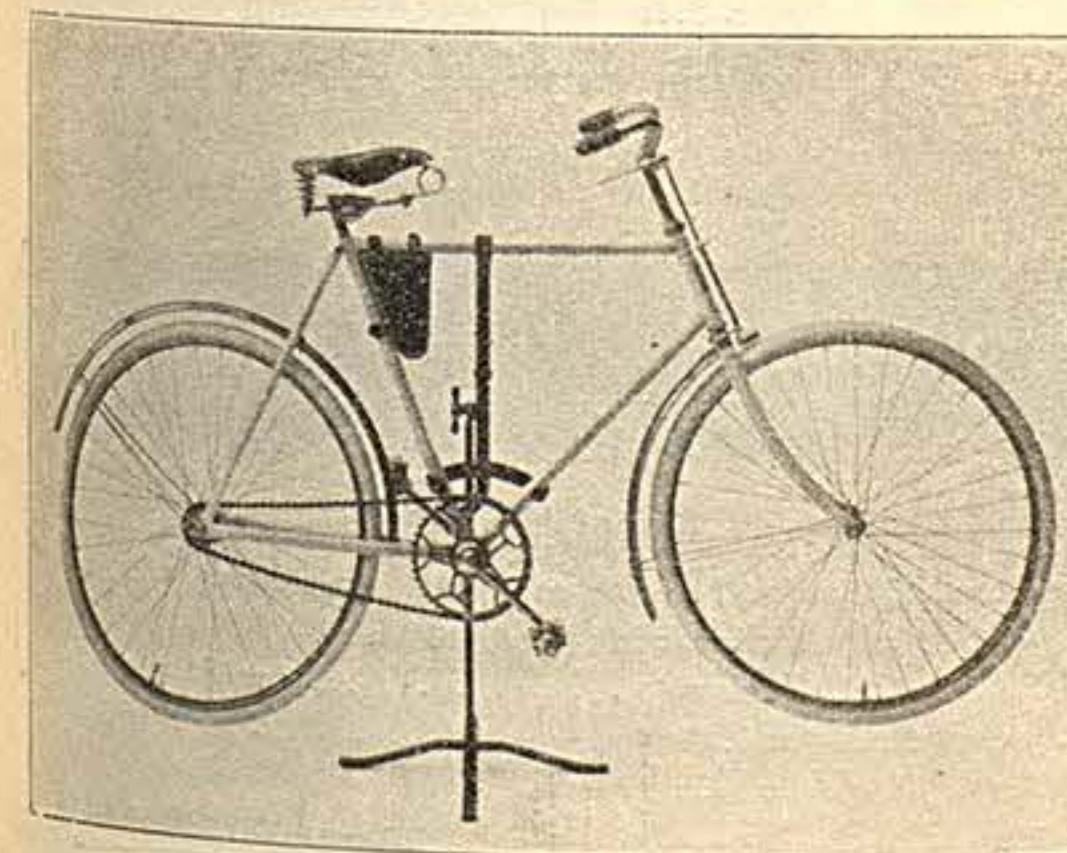

Nr. 6390 **Drehbarer Fahrradständer, Marke „NG“ D.R.P.**

passend für alle Fahrräder. Mit einem Griff kann das Rad in jede beliebige Lage geschwenkt und in dieser festgehalten werden. Der obere gleitende Teil ist soweit herunter zu schieben, bis er an die obere Rahmenstange greift. Die Vorteile bzw. Arbeits-Erleichterungen, die der Ständer bietet, leuchten ohne weiteres ein. Wer früher beim Putzen des Rades u. bei Reparaturarbeiten auf dem Fußboden herumkriechen oder hocken mußte, sich dabei Kleidung beschädigt oder beschmutzt hat, dem wird der neue Ständer das Arbeiten am Rade zur Freude machen. Der Ständer ist äußerst stabil, p. St.

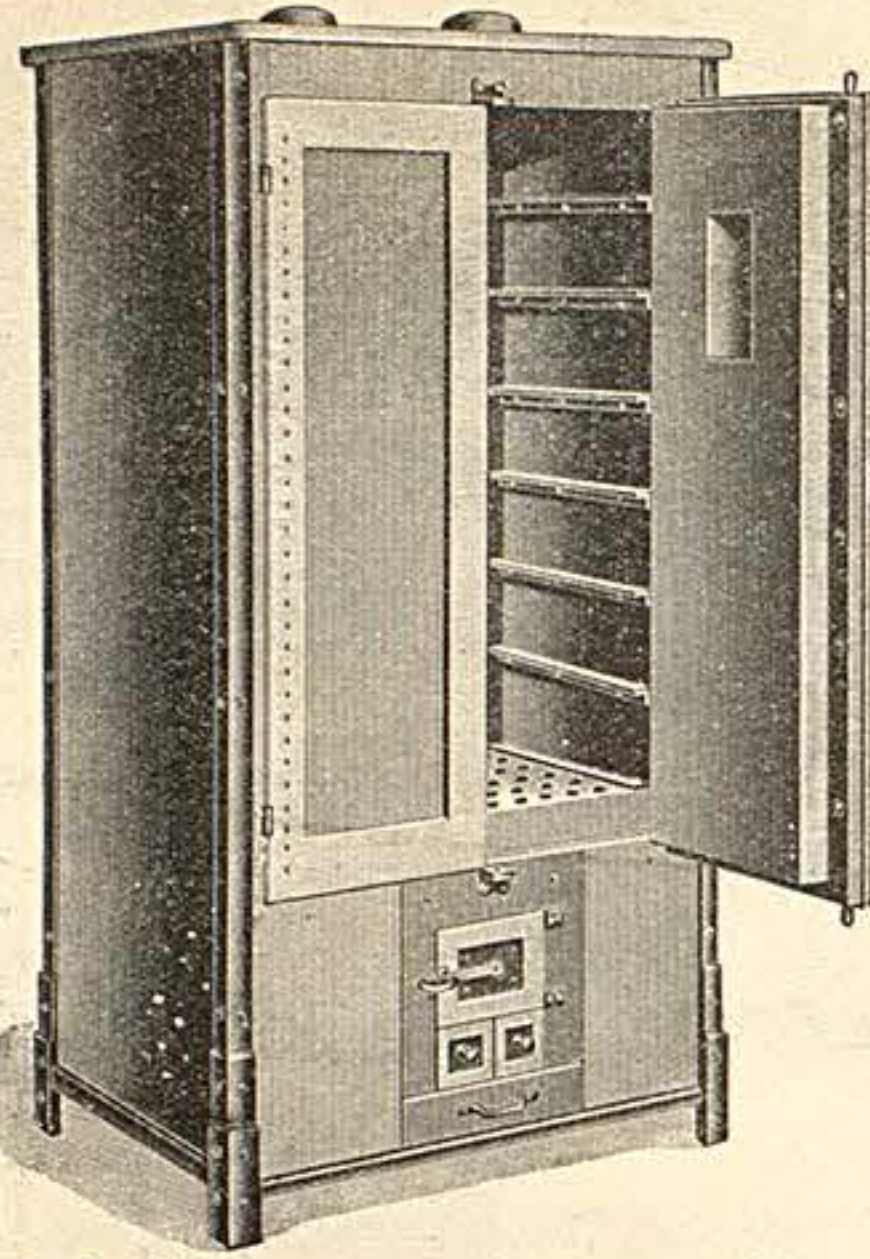
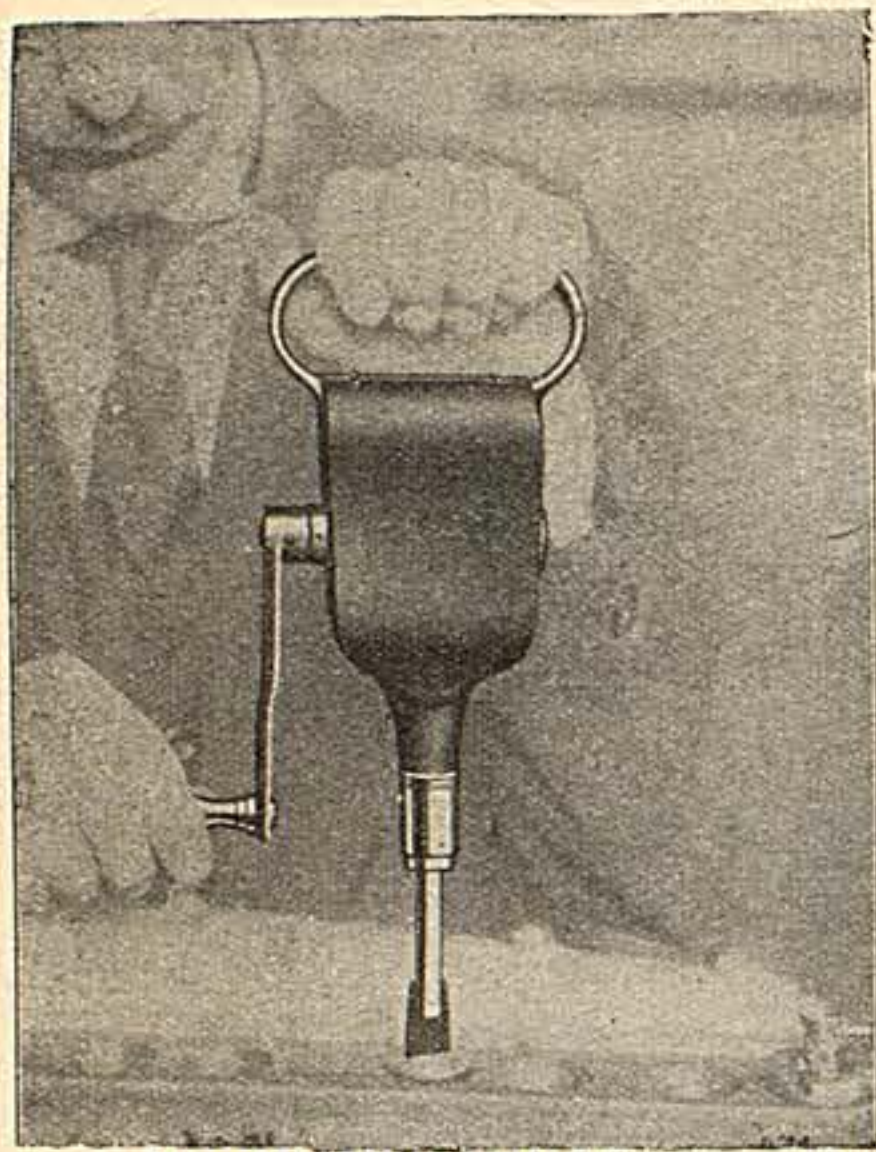

### Emaillier-Ofen für Kohlenheizung

edoch ist selbiger auch für Holz- u. Koksheizung zu verwenden

Auf Bestellung kann die Heizeinrichtung Feuerung für Luftklappe, Aschekasten usw. auch an der Seite oder Rückwand gebracht werden, um die Feuerung der Reinlichkeit halber von außen aus einem Nebenraume oder einem abgekleideten Verschläge bedienen zu können. Der Preis ändert sich dadurch nicht.

Nr. 6401 pass. f. 2 Fahrräder od. 4 Räder  
Größe 130×180×40 mm . . . M

Nr. 6402 pass. f. 5 Fahrräder od. 10 Räder  
Größe 130×100×80 mm . . . M

### Nr. 6400 Ventil-Einschleifapparate

D.R.G.M. Die Vorwärts- u. Rückwärtsbewegung des Ventils erfolgt vollkomm. autom. Die Kurbel braucht also nur in einer Richtung gedreht zu werden. M

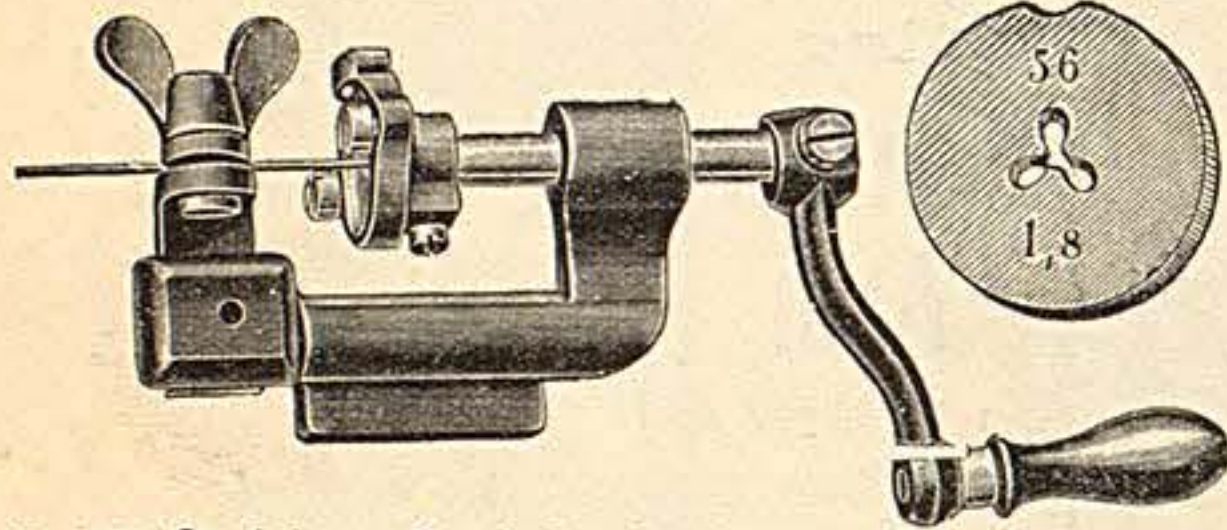

### Nr. 6403 Speichen - Gewindeschneidemaschine

.. 6404 Schneidplatte dazu, 1,8 und 2 mm  
.. 6405 dto. „ 2,5 und 3 mm . . . M

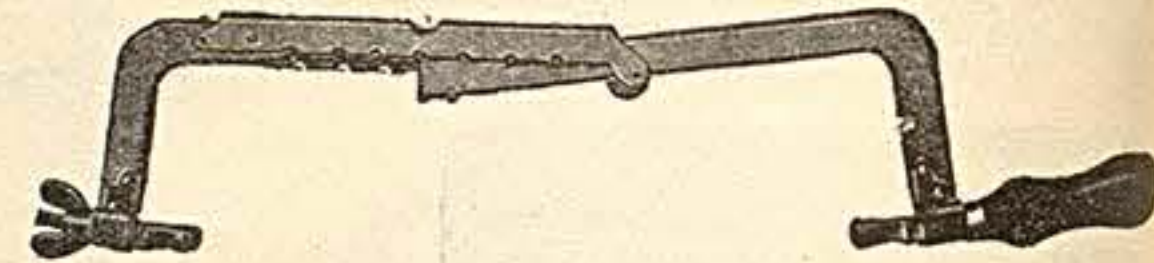

Nr. 6406

### Metallsägebogen

verstellbar, leichte Ausführung . . . M

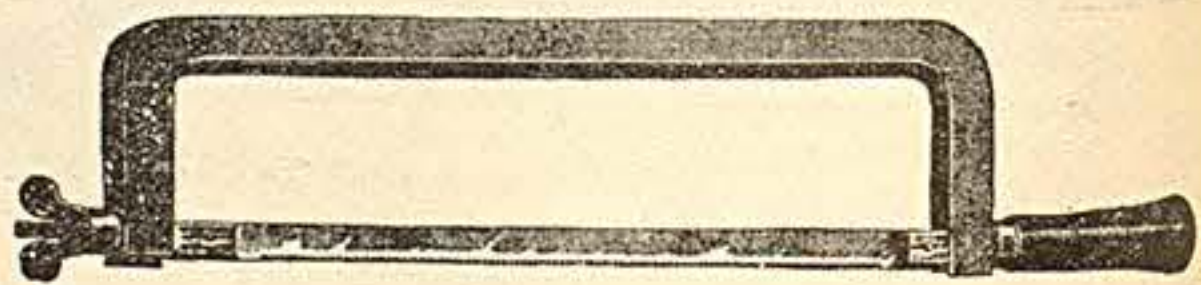

### Nr. 6410 Metallsägebogen

schwere, geschmiedete Ausführung  
für 12" Sägeblätter . . . M

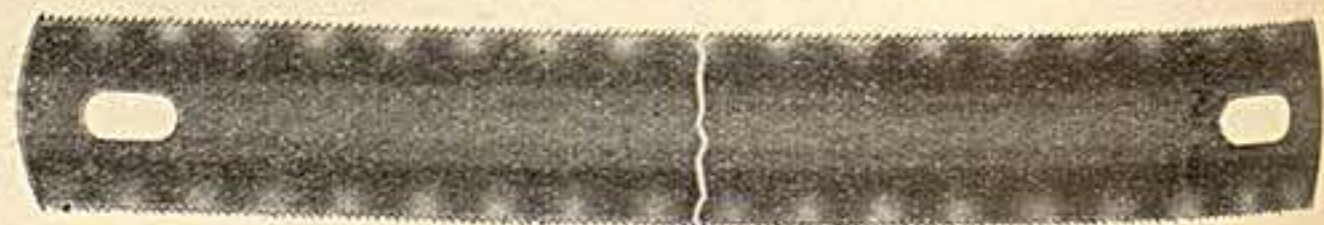

### Metallsägen

mit harten Zähnen und weichem Blatt. Ausführung blau, mit Wellenschränkung 12" lang.  
Nr. 6413 Mit einseitiger Zahnung . . . per Stück M  
.. 6414 „ doppelseitiger Zahnung . . . „ „

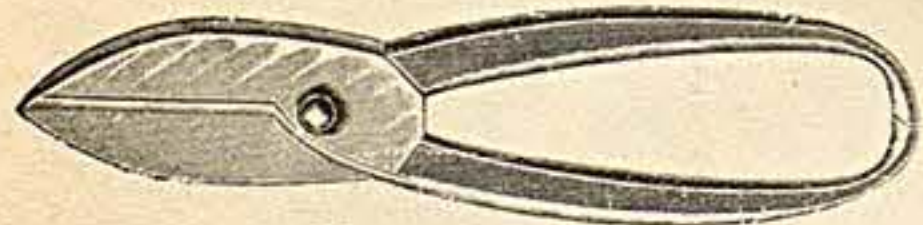

### Bleischeren 1a verstärkt

Nr. 6411 200 mm lang . . . per Stück M  
.. 6412 250 „ „ „ „

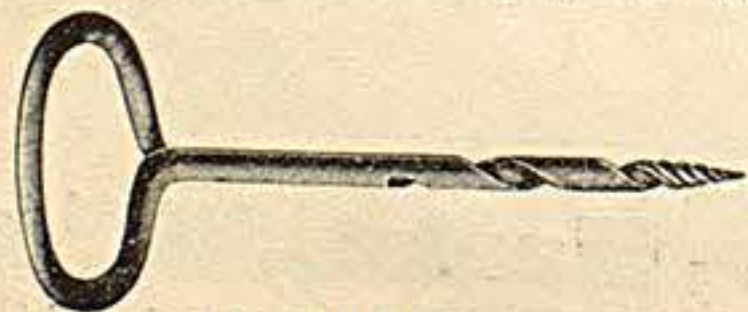

### Schnellbohrer

Nr. 6415 4 mm . . . per Stück M  
.. 6416 6 mm . . . „ „

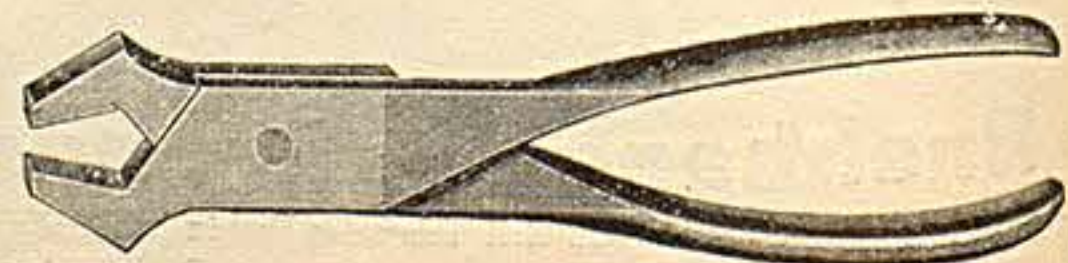

Nr. 6417 Mutterzange ca. 140 mm lang . . . M  
.. 6418 dto. „ 180 „ „



Nr. 6430

### Riemenloch-Zange



Nr. 6432 Montierhebel Universal, 220 mm lang. . . M  
.. 6433 dto. „ 130 „ „



Nr. 6435 Montierhebel, 310 mm lang. . . M  
.. 6436 dto. „ 360 „ „



### Montiereisen, aus Stahl geschmiedet

Nr.	6438	6439	6440	6441	6442
	300	400	450	500	550
	mm lang				

per St. M

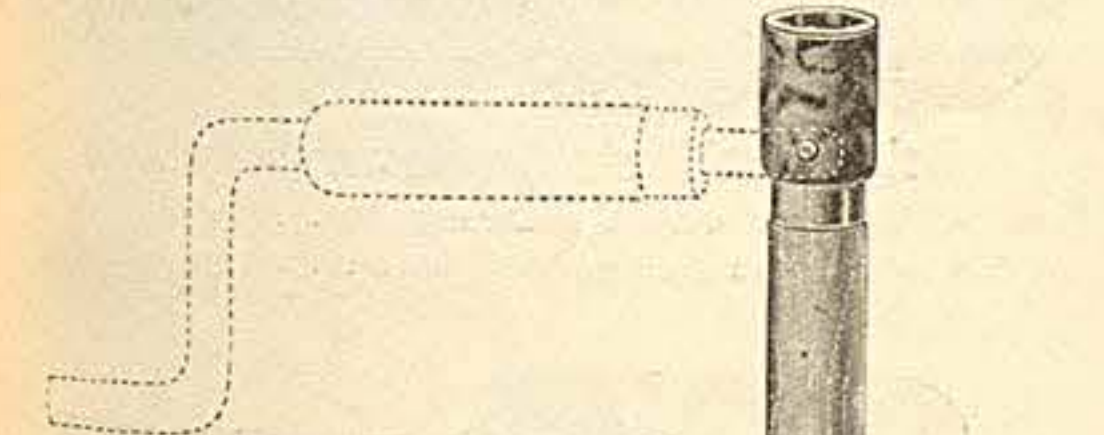

Nr. 6444

### Neuer äußerst praktischer Steck-Schlüssel

auch als Brustleier zu verwenden,  
für abnehmbare Contifelgen. Bequem  
in jed. Werkzeugkasten unterzubringen.

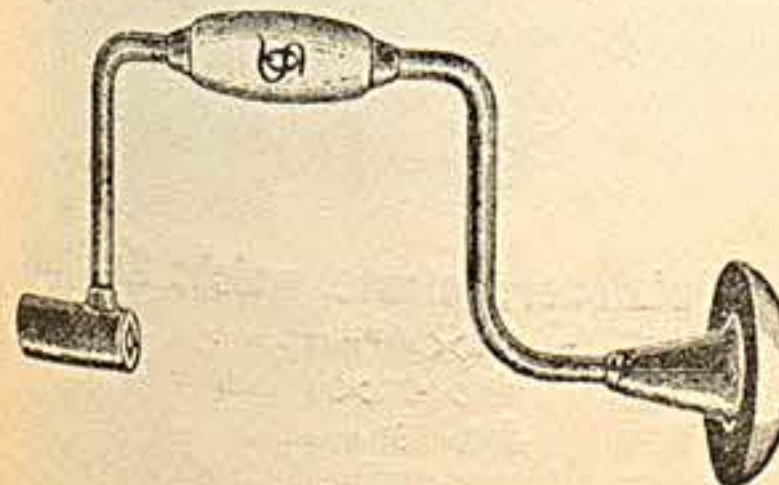

### Brustleier

für abnehmbare Felgen  
Nr. 6447 für Conti-Felgen . . . M  
.. 6448 „ K.P.Z.-Räder . . . „  
.. 6449 „ Wanderer-Felgen . . .

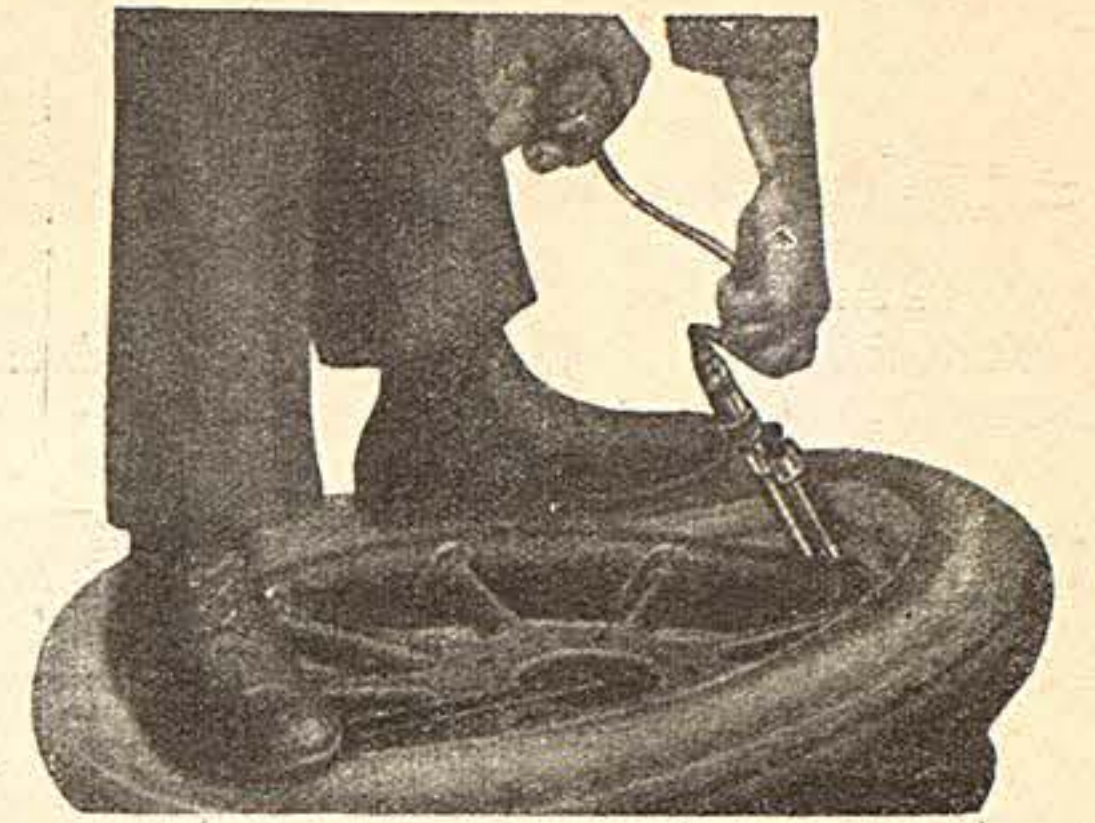

### Nr. 6431 Pneumonteur

ermöglicht in 1-2 Minuten einen Autoreifen mühelos auf- oder abzumontieren, ohne das Rad vom Wagen abzunehmen und ohne Hilfe einer zweiten Person. Ein Verletzen oder Einklemmen des Schlauches ist ganz unmöglich. Glänzend begutachteter Preis des kompl. Apparates . . . M



Nr. 6434 Holzroller, zum Anrollen von Gummi . . . M



Nr. 6437 Eisenroller, zum Anrollen von Gummi u. Leinwand . . . M

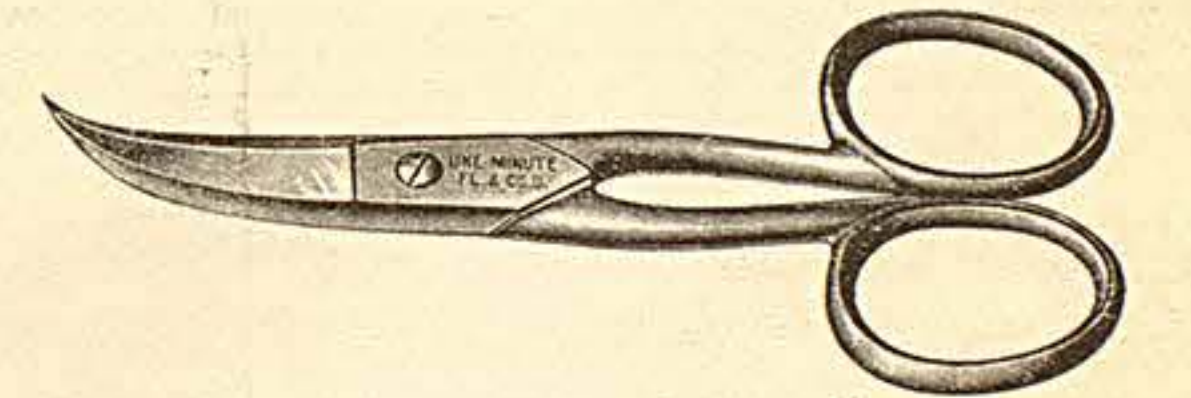

Nr. 6443 Schlauch- u. Deckenschere . . . M



Nr. 6445 Gummitrennmesser, für Reparatur-Zwecke . . . M



Nr. 6446 Raspel mit Holzgriff, 250 mm lang . . . M

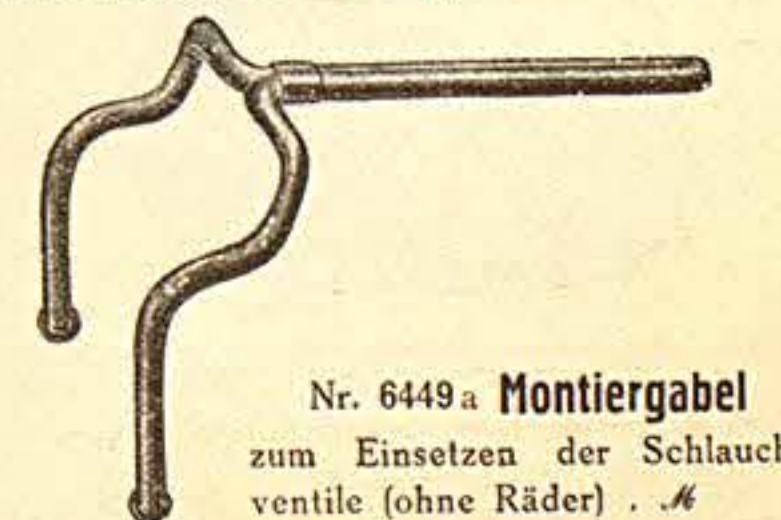

Nr. 6449a Montiergabel  
zum Einsetzen der Schlauch-  
ventile (ohne Räder) . . . M



Nr. 6450  
**Kettenbürste**  
1-teilig

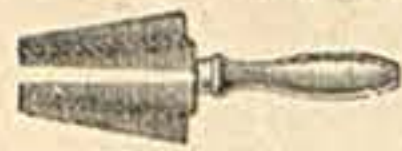

Nr. 6451  
**Kettenbürste**  
2-teilig m. Holzgriff



Nr. 6452  
**Fahrrad-Reinigungsbürste**  
vierreih. Borsten, ca. 300 mm lg.

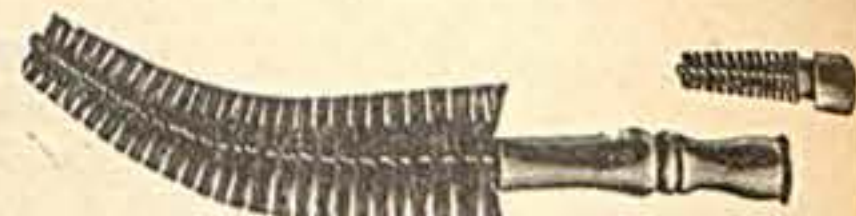

Nr. 6453  
**Reinigungsbürste für Motorrad**  
38 cm lang



**Drahtkratzbürsten**  
mit 25 mm langen Stahlborsten  
Nr. 6454 3-reihig  
" 6455 4 " " "  
dto. mit 25 mm langen Messingborsten  
Nr. 6456 2-reihig  
" 6457 3 " " "



**Drahtkratzbürste, sog. Feilenbürste**  
Nr. 6458 120x40 mm  
" 6459 120x50 " "

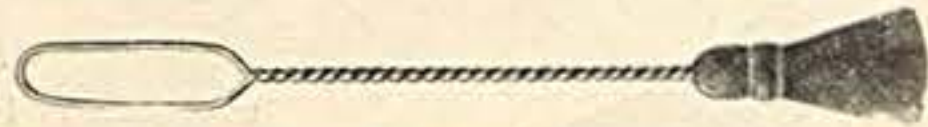

Nr. 6460 **Benzinpinsel, prima Faser**  
" 6461 dto., prima Roßhaar

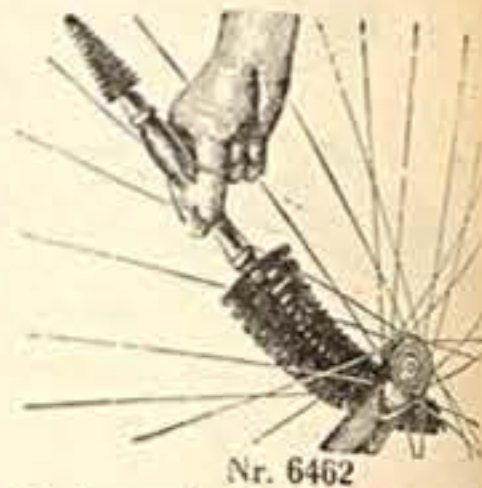

Nr. 6462  
**Fahrrad-Speichenbürste**  
37 cm lang, reine Borsten

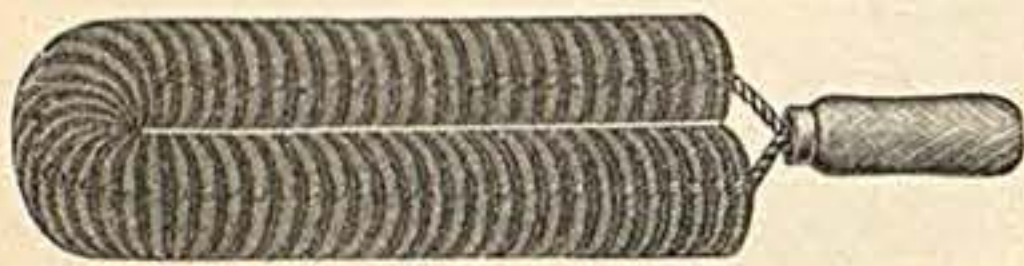

Nr. 6463 **Bewährte Waschbürste**, kräftige Borsten in Draht gedreht  
auch für engste Stellen zu gebrauchen, ca. 53 cm lang



Nr. 6464 **Reinigungsbürste für Motorrad und Auto**  
55 cm lang, prima Borsten

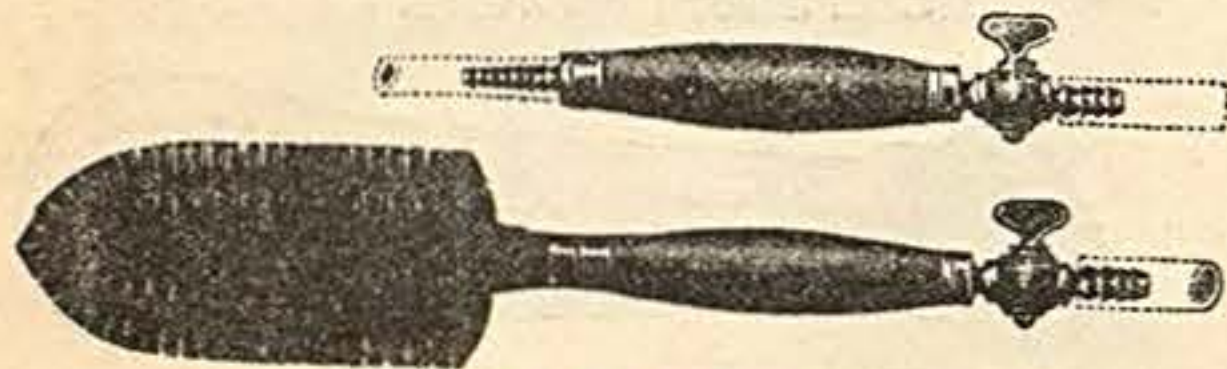

Nr. 6465 **Waschbürste**

mit abschraubbarem Strahlrohr, wodurch Abspritzen und Abwaschen möglich ist; ferner eignet sich das Strahlrohr zum Anschließen des Pero-Schlauchschwamms. Die Bürste ist aus reinem Roßhaar hergestellt. Sämtliche Armaturen sind rein Messing

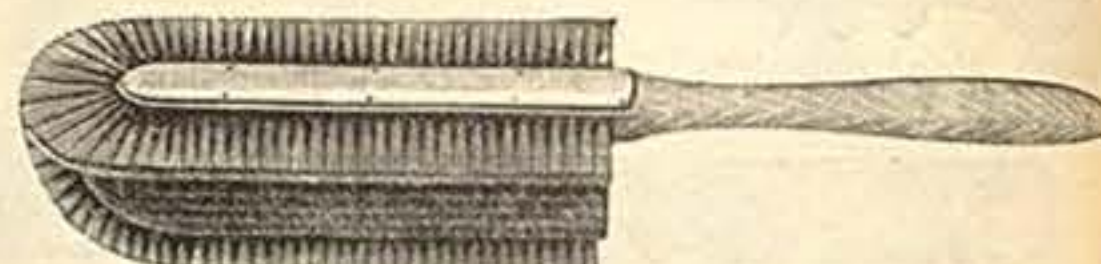

Nr. 6466 **Große dreieckige Reinigungsbürste**  
prima Roßhaar, auch für enge Stellen verwendbar

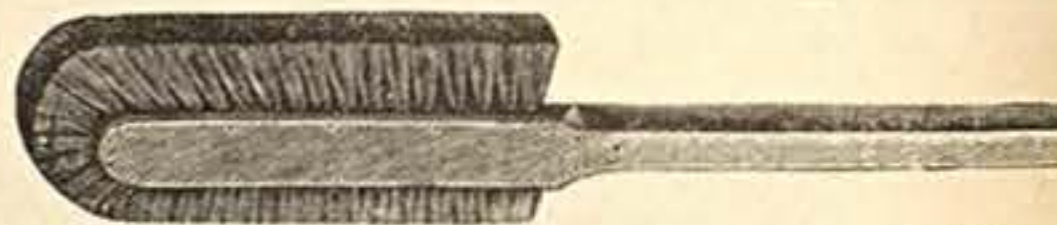

**Reinigungsbürste für Motorrad und Auto**  
Nr. 6467 Gute preiswerte Ausführung  
" 6468 dto., extra groß und kräftig



Nr. 6469 **Große runde Reinigungsbürste**  
50 cm lang, von reinem Roßhaar



Nr. 6470 **„Pero-Excelsior“-Schlauchschwamm**  
bewirkt gründliche Reinigung bei sparsamem Wasserverbrauch. Kein Zerkratzen der feinen Lackierung. Mit 75 cm Schlauch



**Wagenwaschschwämme**

Naturschwämme, prima Qualität  
Nr. 6471 Kleine Ausführung  
" 6472 Mittlere  
" 6473 Große

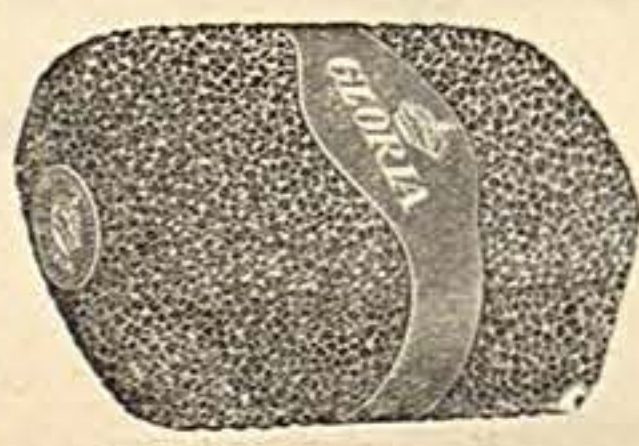

**Excelsior-Gloria-Gummischwamm**

Nr. 6474 Größe 170x120x70 mm  
dto. Harburg-Phoenix  
Nr. 6475 Größe 170x120x70 mm

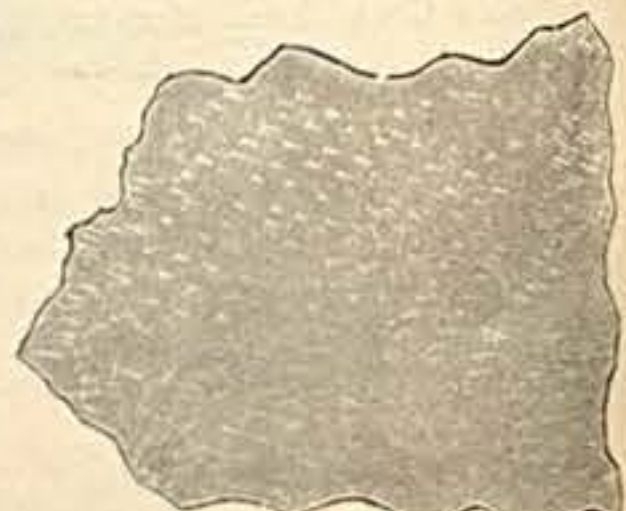

**Putzleder, feinste, weiche Qualität**

Nr. 6476 ca. 370x380 mm  
" 6477 " 430x460x520 mm  
" 6478 " 500x580 mm  
" 6479 " 700x700 "



Nr. 6493 **Lötwerkzeugkasten**, unentbehrlich für jeden Reparateur, Haushalt, Chauffeur usw., außerordentlich praktisch zusammengestellt, enthält die nötigsten Werkzeuge und Hilfsmittel, die zum Lötten erforderlich sind. Inhalt: 1 **UniversallötKolben für Benzin**, 1 **Dreikantschaber**, 1 **Dreikantfeile**, 1 **Salmiakstein**, 1 **Dose Lötfett**, 1 **Stange Lötzinn**, 1 **Schraubenzieher**, sowie die notwendigsten **Ersatzteile für den LötKolben**

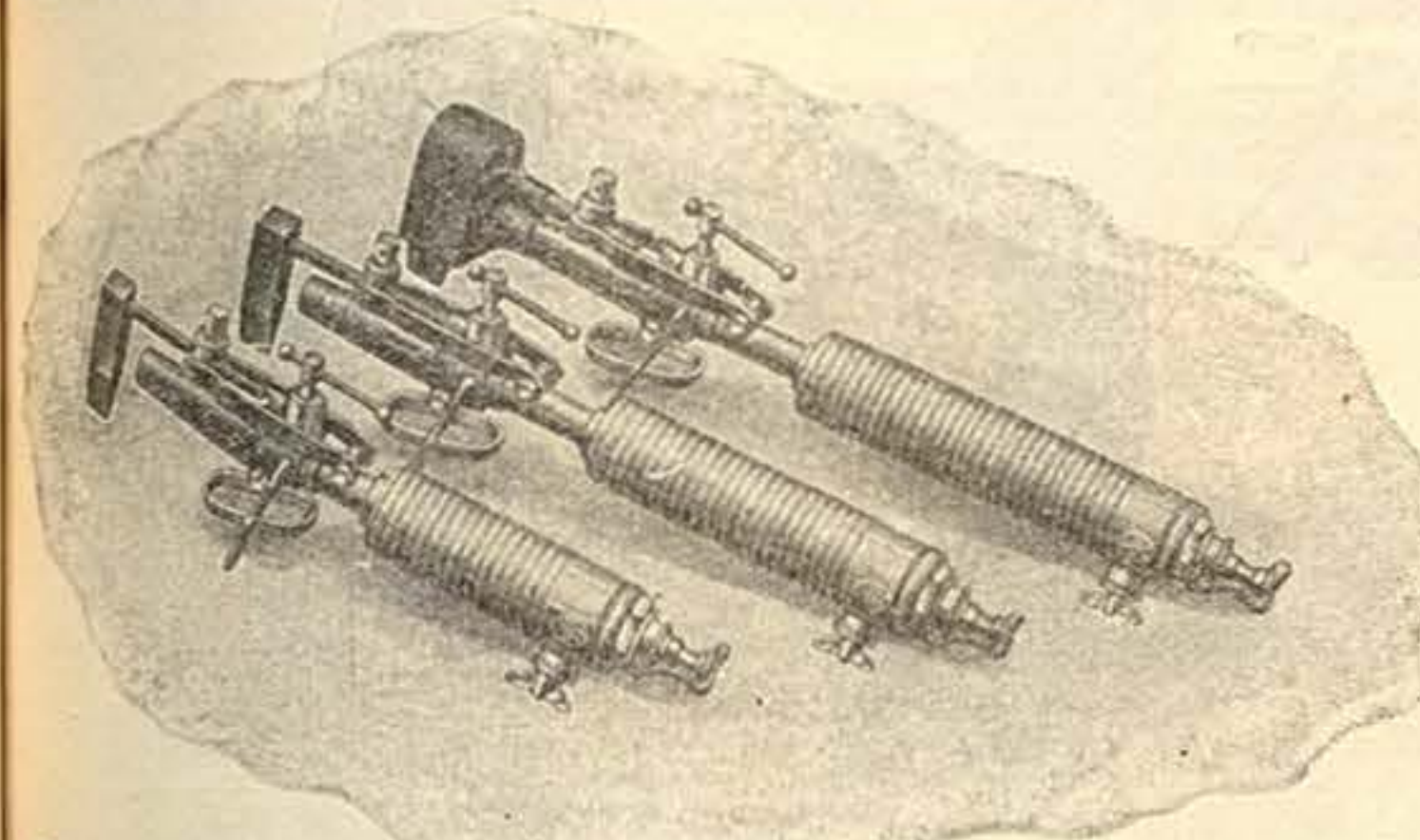

### Benzin- u. BenzollötKolben mit Pumpe

Nr. 6495 **Kurzes Modell, ohne Windschutzhaube**, 0,13 Liter Behälterinhalt, Brenndauer 38 Minuten, Gewicht des Kupferstück 200 g, ganze Länge des LötKolben 390 mm  
Nr. 6496 **Mittleres Modell, ohne Windschutzhaube**, 0,15 Liter Behälterinhalt, Brenndauer 45 Minuten, Gewicht des Kupferstück 200 g, ganze Länge des LötKolben 410 mm  
Nr. 6497 **Langes Modell, mit Windschutzhaube**, 0,20 Liter Behälterinhalt, Brenndauer 60 Minuten, Gewicht des Kupferstück 300 g, ganze Länge des LötKolben 450 mm



Nr. 6499 **LötKolben, Hammerform** ca. 300 g  
" 6500 " " " 500 " "  
" 6501 " " " 300 " "  
" 6502 " " " 500 " "



Nr. 6503  
**Tinol-Lötdraht**  
per kg

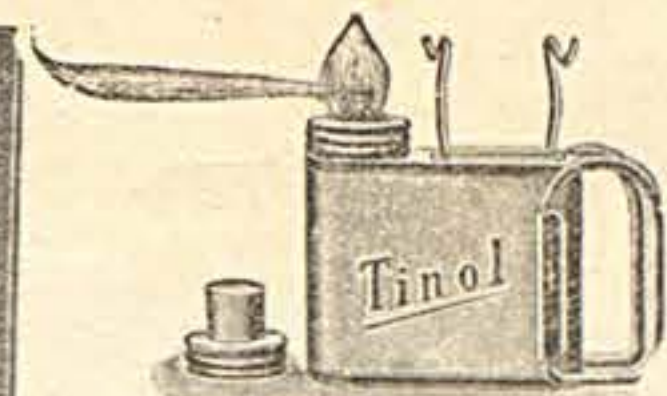

**Tinol-Taschenlötampe**  
Nr. 6490 Ohne Kolbenhalter  
" 6491 Mit " "



Nr. 6492  
**Benzin-Lötampe**  
ohne Pumpe, kleines Modell für kleinere Lötarbeiten, auch als Abbrenn- und Auftaulampe  
Behälter Messing poliert  
Brenndauer 75 Min.



Nr. 6494  
**Benzin- und Benzol-Lötampe**  
mit Messingbehälter und Pumpe  
für alle Installationsarbeiten in der Werkstatt und im Freien, Brenndauer 60 Min



Nr. 6498  
**Benzin- und Benzol-Lötampe**  
großes Modell mit Pumpe, für alle Hartlötarbeiten geeignet, mit poliertem Messingbehälter für 1 Liter Inhalt Brenndauer 50 Minuten



**Tinol-Weichlötmasse**  
ohne LötKolben, Salmiak usw. anzuwenden, speziell zum Anlöten der Nippel an Benzin- oder Oelleitungen  
**Legierung 33 67** Nr. 6504 1/4 kg  
**Legierung 50 50** Nr. 6506 1/8 kg  
" 6505 1/4 " " " 6507 1/4 " "

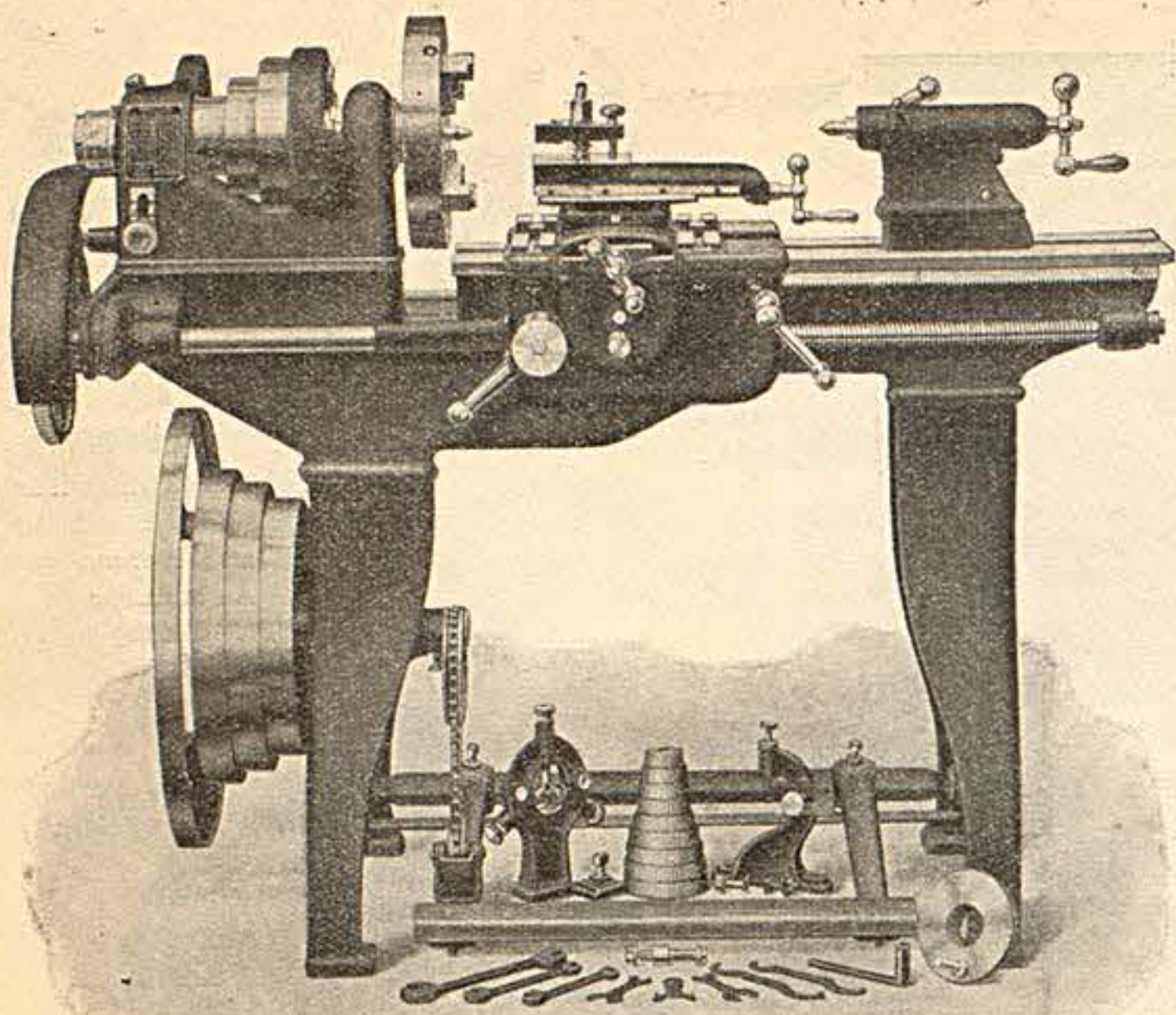

### Mechaniker- Leitspindel-Drehbänke für Fußbetrieb.

• Außerst stabile gefällige Form, kräftige 35 mm durchbohrte geschliffene Spindel, leicht nachstellbare Spindellagerung aus bester Phosphorbronze, durch Exzenter ausrückbares Rädervorgelege. Wange besonders breit und hoch, Kröpfung sehr lang und tief. Sämtliche Spindeln in vollkommener Weise gegen Späne geschützt. Fußtritt-Einrichtung mit Kugellager. Daher leichter Lauf.

Zubehörteile: 1 Universal-Planscheibe, 1 Mitnehmerscheibe, je 1 feststehendes und mitgehendes Lünett, 2 Körnerspitzen, 1 Einsatzbüchse, 13 Wechselräder, 2 Wechselradbolzen, 1 Wechselradschutz, 1 Zwischenring für Wechselräder und div. Schlüssel.

Nr. 6520 150 mm Spitzenhöhe, 1000 mm Drehlänge  
 „ 6521 180 „ „ 1500 „ „  
 Preise ab Werk.

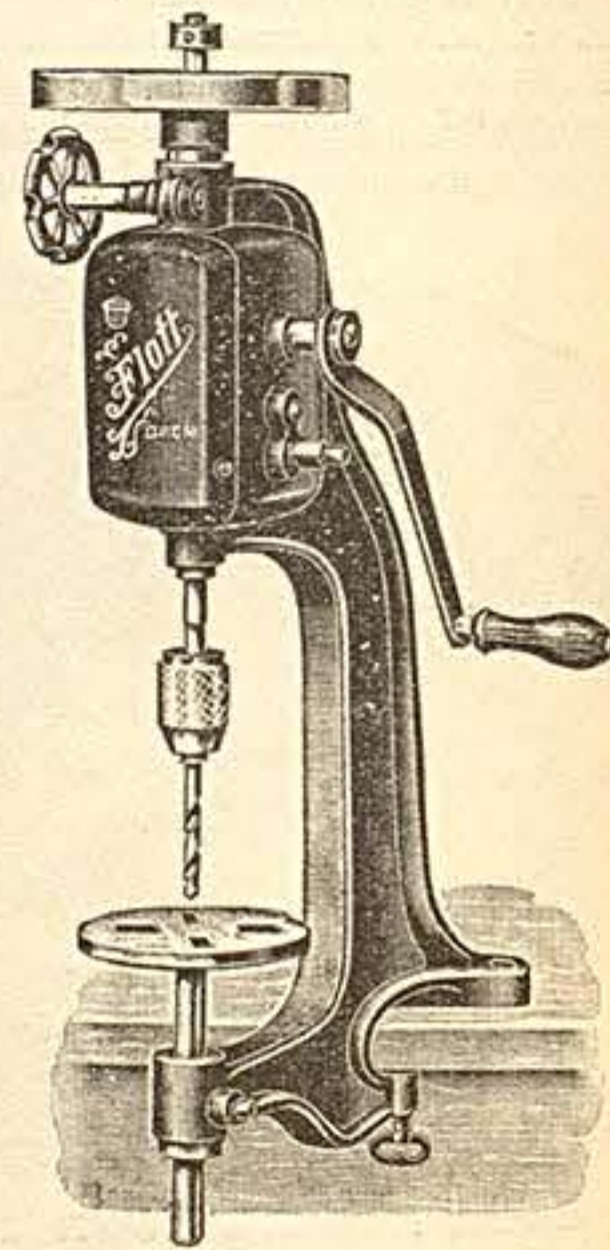
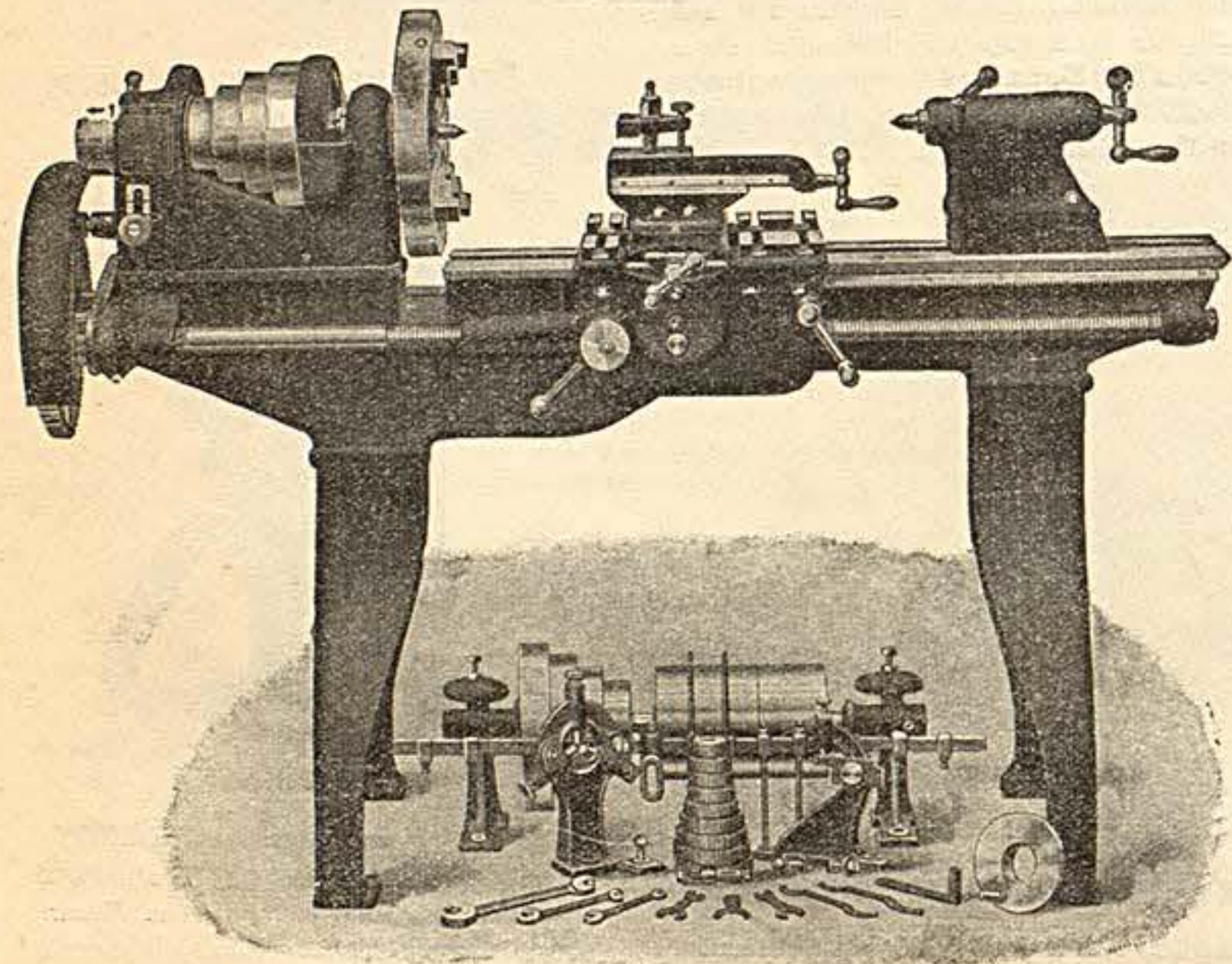

### Leitspindel-Drehbänke mit Vorgelege für Kraftbetrieb

Ausführung und Zubehörteile wie bei Nr. 6520/21 jedoch mit Deckenvorgelege ohne Fußtritteinrichtung.

Nr. 6522 150 mm Spitzenhöhe, 1000 mm Drehlänge  
 „ 6523 180 „ „ 1500 „ „  
 Preise ab Werk.

### Tisch-Schnellbohrmaschine

„Flott“ mit 2 Geschwindigkeiten, mit starkem vollständig staubsicheren Zahnradgetriebe auf Kugellagern. Mit selbsttätigem Vorschub und Dreibackenfutter.

Nr. 6525 für Löcher bis 9 1/2 mm  
 „ 6526 „ „ 12 1/2 „

Infolge teilweiser Auflösung meiner Maschinenfabrik Klein Tschansch habe ich zu sehr günstigen Preisen abzugeben:

Nr. 1	1	Revolverdrehbank, 35 mm Durchlaß	Nr. 11	1	Leitspindeldrehbank, 270 mm Spitzenhöhe, 1000 mm Drehlänge
2	1	25 „ „	12	1	150 „ „ 1000 „
3	1	Leitspindeldrehbank, 250 mm Spitzenhöhe, 1000 mm Drehlänge	13	1	Universalfräsmaschine mit Teilapparat
4	1	200 „ „ 1000 „	14	1	Kaltkreissäge
5	1	Hobelmaschine, 2500x850 Tischgröße	15	1	kleine Vertikalbohrmaschine
6	1	Leitspindeldrehbank, 275 mm Spitzenhöhe, 1000 mm Drehlänge	16	1	elektrische Tischbohrmaschine
7	1	250 „ „ 1000 „	17	11	Schraubstöcke mit Feilbank
8	1	300 „ „ 3000 „	18	1	Elektromotor, 15 PS., 220 Volt Drehstrom
9	1	Schnelldrehbank, 230 „ „ 1000 „	19	1	20 „ 220 „
10	1	Leitspindeldrehbank, 230 „ „ 1000 „	20	1	Bügelkaltsäge

Nähere Angaben und Preise auf Anfrage.

Abteilung:

# Fahrrad-Reparaturteile

für

# Marken- u. Spezial-Maschinen

Alphabetisch geordnet

Garantiert

größtes u. bestsortiertes  
Lager Deutschlands

Nachstehende Reparaturteile sind teils Originalfabrikate, zumeist jedoch erstklassige Spezialerzeugnisse und passen für die beigesetzten Marken



## Für Adler



Nr. 7500  
**Linke Glockenkurbel**  
51 mm Glockenweite . . . . .



Nr. 7502  
**Linke Glockenkurbel**  
51 mm Glockenweite . . . . .

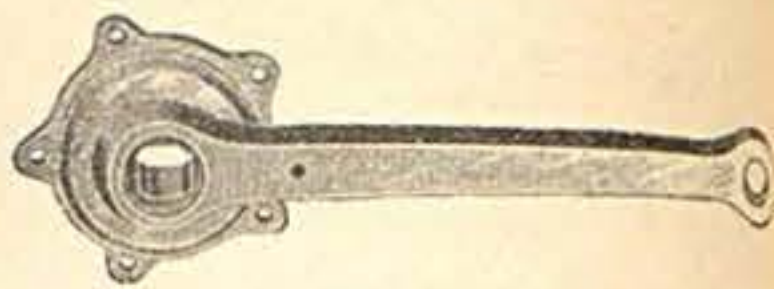

Nr. 7504  
**Rechte Kurbel**  
48 mm Glockenweite . . . . .



Nr. 7501  
**Rechte Glockenkurbel**  
mit fester Tretachse, link. Achsen-  
endem. 3 Flächen, 51 mm Glocken-  
weite, f. 56 mm Kettenradbohrung



Nr. 7503  
**Rechte Glockenkurbel**  
mit Achse links Achsenende  
vierkantig, 51 mm Glockenweite,  
für 56 mm Kettenradbohrung



Nr. 7505  
**Linke Kurbel**  
mit kompletter Achse . . . . .



Nr. 7506  
**Rechte Glockenkurbel**  
48 mm Glockenweite, 54 mm  
Kettenradgewinde links, Tret-  
achse für Kurbelkeil . . . . .



Nr. 7507  
**Rechte Glockenkurbel**  
54 mm Glockenweite, mit 5 langen  
Armen und fester Tretachse für  
Kurbelkeil . . . . .



Nr. 7508  
**Linke Kurbel**  
mit 48 mm Glockenweite und  
fester Tretachse . . . . .



Nr. 7509  
**Rechte Kurbel**  
51 mm Glockenweite, mit  
fester Tretachse . . . . .



Nr. 7510  
**Rechte Kurbel**  
51 mm Glockenweite, mit  
fester Tretachse . . . . .

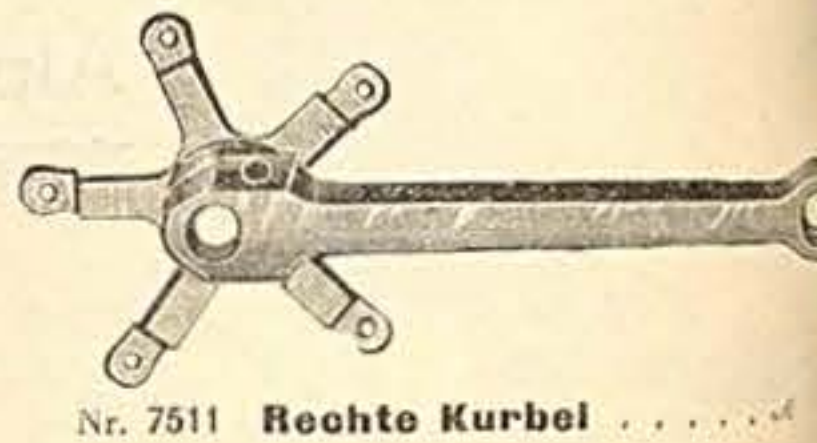

Nr. 7511 **Rechte Kurbel** . . . . .

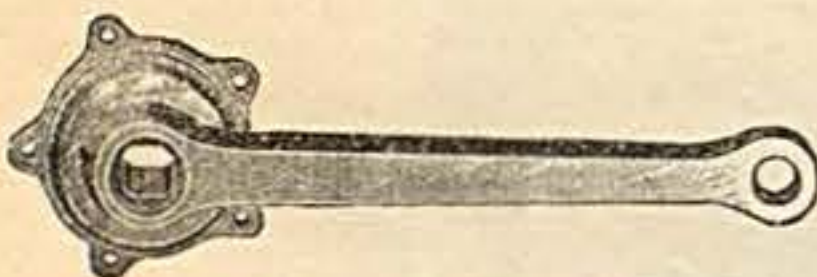

Nr. 7512 **Rechte Kurbel**  
45 mm Glockenweite . . . . .



Nr. 7514 **Rechte Kurbel**  
45 mm Glockenweite . . . . .

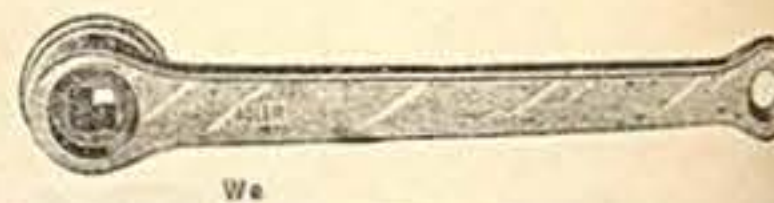

Nr. 7517 **Linke Kurbel** . . . . .

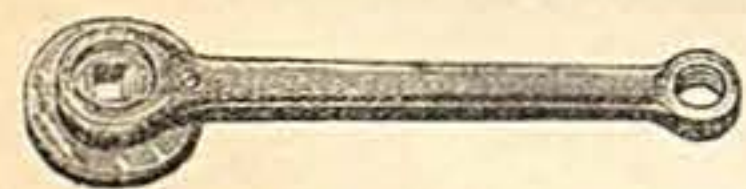

Nr. 7513 **Linke Kurbel**  
45 mm Glockenweite . . . . .



Nr. 7515 **Linke Kurbel** für Keil . . . . .

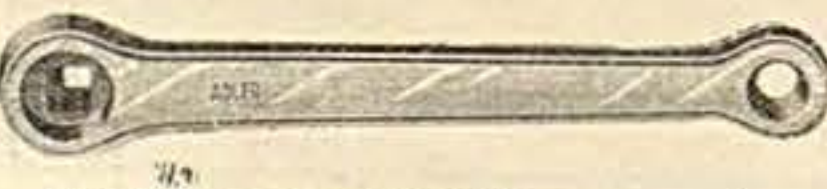

Nr. 7516 **Linke Kurbel** . . . . .

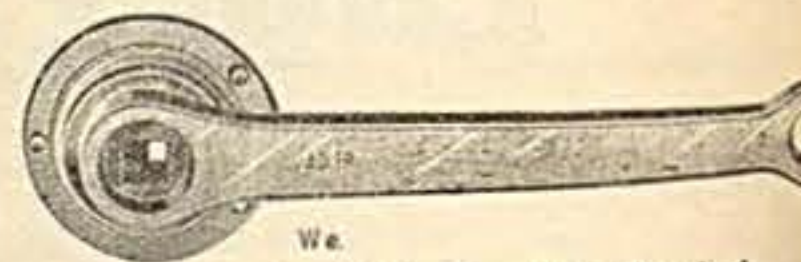

Nr. 7518 **Rechte Kurbel**  
43 mm Glockenweite . . . . .

## Für Alemania

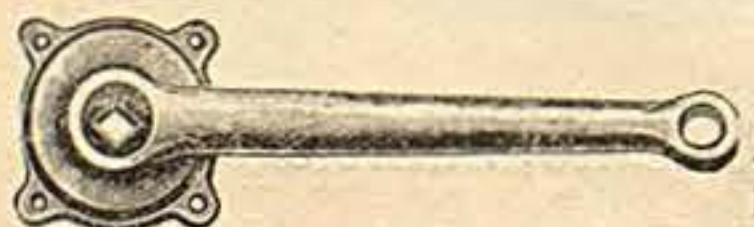

Nr. 7520  
**Rechte Kurbel**  
46 mm Glockenweite, f.  
Nr. 7521 dito, 42 mm  
Glockenweite . . . . .

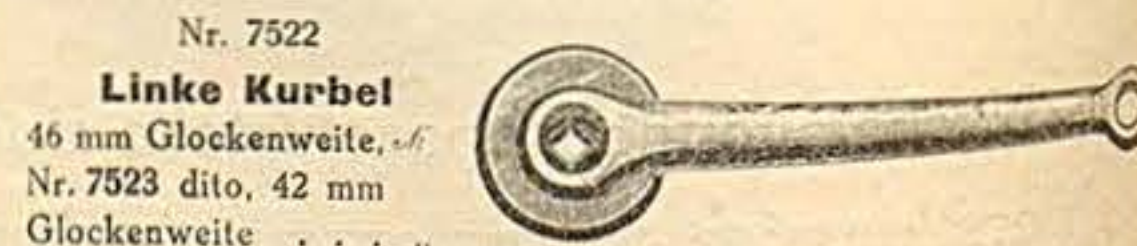

Nr. 7522  
**Linke Kurbel**  
46 mm Glockenweite, f.  
Nr. 7523 dito, 42 mm  
Glockenweite . . . . .

## Für Anker

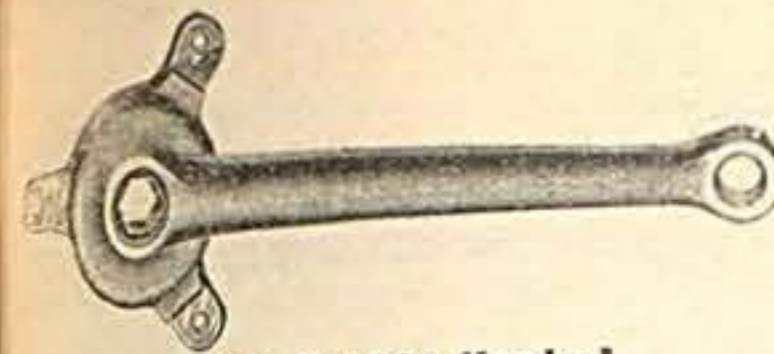

Nr. 7526 **Rechte Kurbel**  
55 mm Glockenweite, für 73 mm Kettenradbohrung



Nr. 7527  
**Linke Kurbel**  
53 mm Glockenweite . . . . .



Nr. 7528  
**Rechte Kurbel**, 46 mm Glockenweite,  
52 mm Kettenradgewinde . . . . .



Nr. 7529  
**Rechte Kurbel**  
46 mm Glockenweite, 52 mm Kettenradgewinde



Nr. 7530  
**Linke Kurbel**  
46 mm Glockenweite . . . . .

## Für Allright

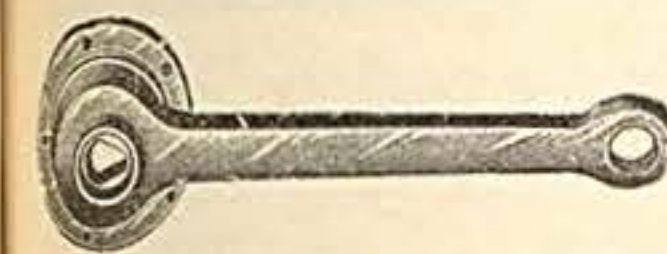

Nr. 7535  
**Rechte Kurbel**, 46 mm Glockenweite,  
für 54 mm Kettenradbohrung . . . . .



Nr. 7536  
**Rechte Kurbel**, 46 mm Glockenweite,  
für 54 mm Kettenradbohrung . . . . .

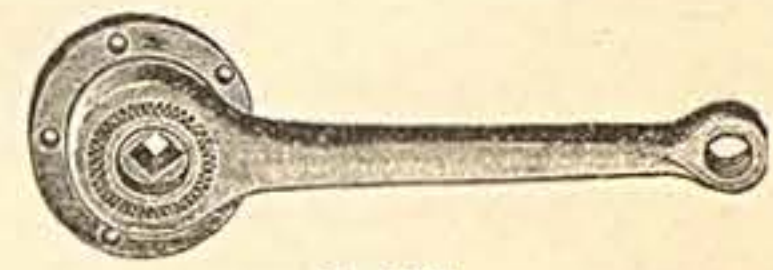

Nr. 7537  
**Rechte Kurbel**, 46 mm Glockenweite, für  
54 mm Kettenradbohrung . . . . .

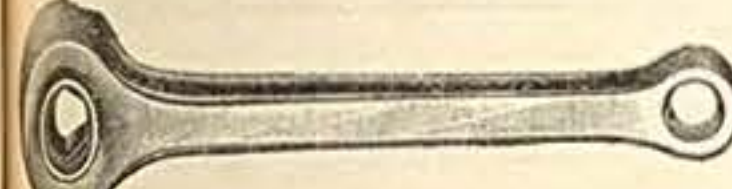

Nr. 7538  
**Linke Kurbel**, 46 mm Glockenw. . . . .



Nr. 7539  
**Linke Kurbel**, 46 mm Glockenweite . . . . .



Nr. 7540  
**Linke Kurbel**, 46 mm Glockenw. . . . .

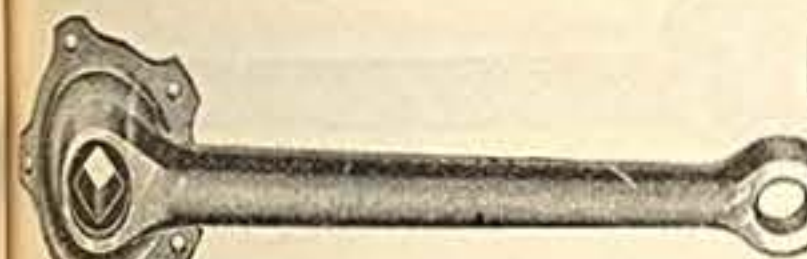

Nr. 7541 **Rechte Kurbel**, 46 mm Glockenweite für  
54 mm Kettenradbohrung . . . . .



Nr. 7542  
**Linke Kurbel**  
mit Konus für Miamilager . . . . .

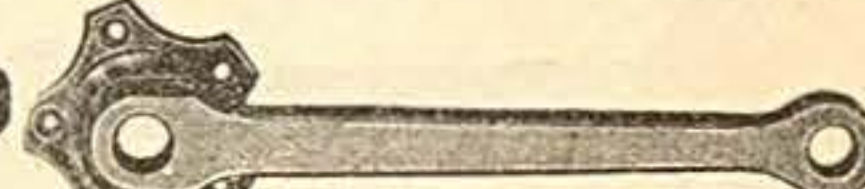

Nr. 7543 **Rechte Kurbel**  
für Modell Weltmeister . . . . .



Nr. 7544 **Linke Kurbel**, 48 mm Glockenw. . . . .

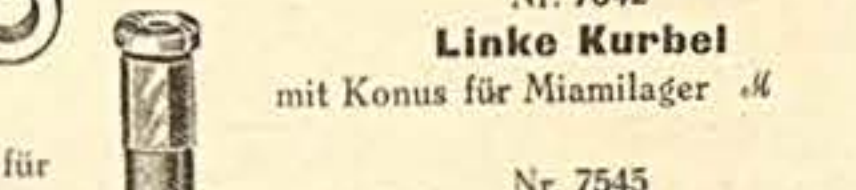

Nr. 7545  
**Rechte Kurbel**  
m. Tretachse f. Miamilager . . . . .



Nr. 7546  
**Linke Kurbel**  
ohne Glocke . . . . .

## Für Armeerad

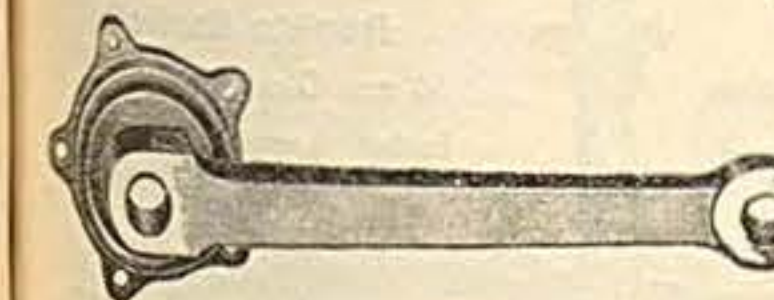

Nr. 7551  
**Rechte Kurbel**  
54 mm Glockenweite  
für 69 mm  
Kettenradbohrung

Nr. 7552  
**Linke Kurbel**



## Für Attila

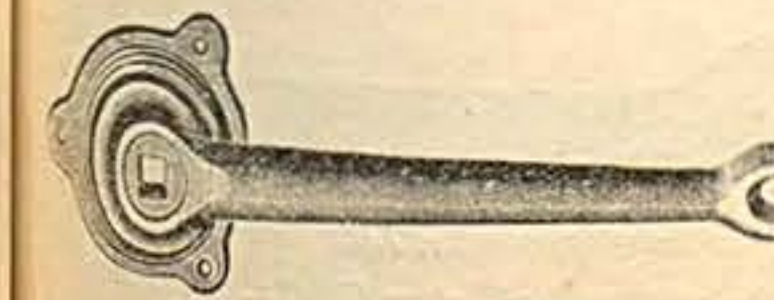

Nr. 7560  
**Rechte Kurbel**  
47 mm Glockenweite

Nr. 7561  
**Linke Kurbel**  
47 mm Glockenweite



## Für Bastert



Nr. 7562  
**Rechte Kurbel**  
46 mm Glockenweite  
52 mm Kettenrad-  
gewinde



Nr. 7564  
**Linke Kurbel**  
46 mm Glockenweite



Nr. 7563  
**Linke Kurbel**  
46 mm Glockenweite



Nr. 7565  
**Linke Kurbel**  
46 mm Glockenweite

## Für Bianchi

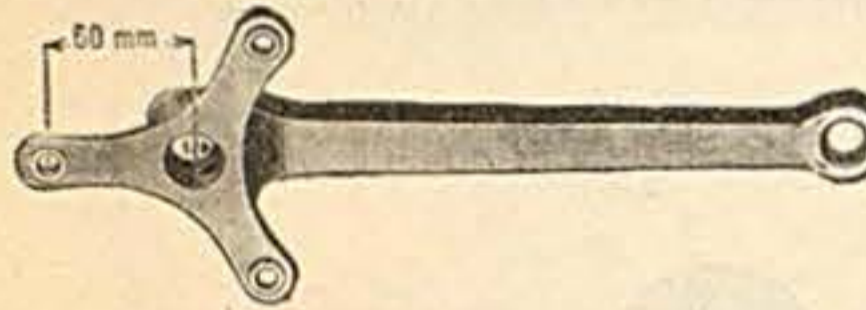

Nr. 7566  
**Rechte Kurbel**



Nr. 7567  
**Linke Kurbel**

## Für B. S. A.

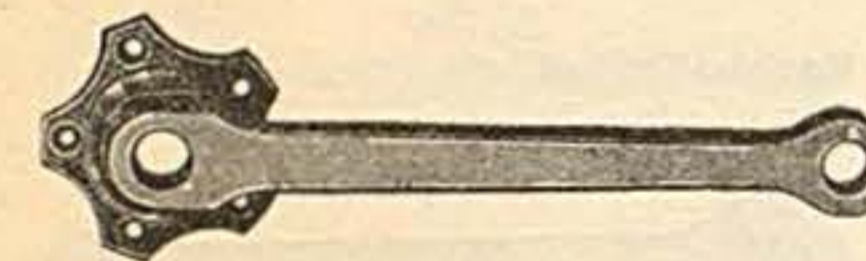

Nr. 7570  
**Rechte Kurbel**



Nr. 7571  
**Linke Kurbel**

## Für Budissa



Nr. 7575  
**Rechte Kurbel**  
46 mm Glockenweite  
52 mm Kettenrad-  
Gewinde



Nr. 7576  
**Linke Kurbel**  
46 mm Glockenweite

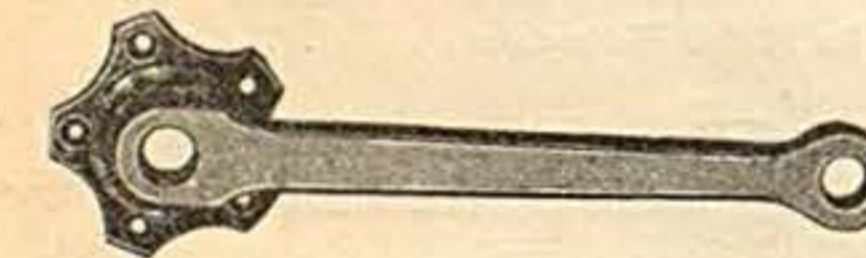

Nr. 7577  
**Rechte Kurbel**  
für Renner



Nr. 7578  
**Linke Kurbel**  
für Renner

## Für E. G. A. Badenia, Panzer



Nr. 7585  
**Rechte Kurbel**, 50 mm Glockenweite

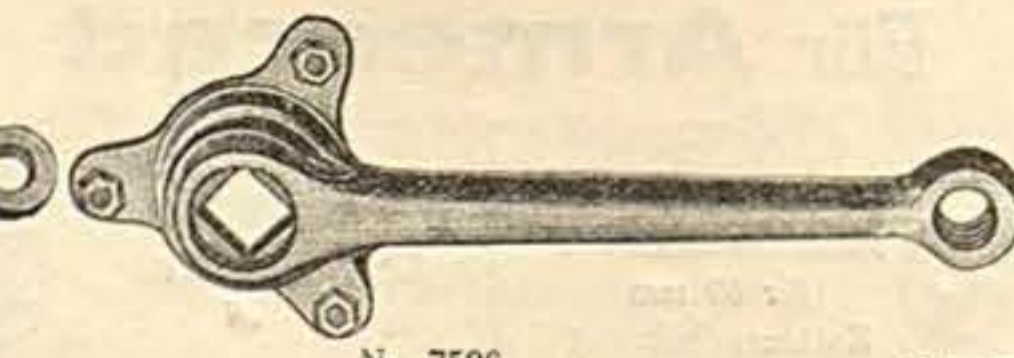

Nr. 7586  
**Rechte Kurbel**, 45 mm Glockenweite

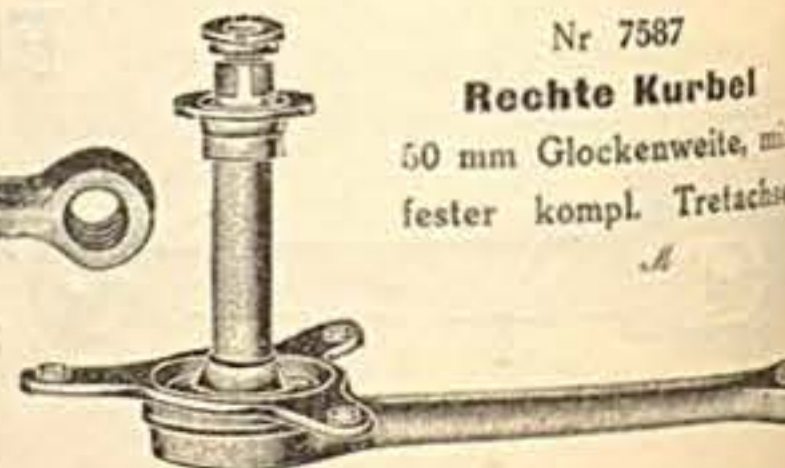

Nr. 7587  
**Rechte Kurbel**  
50 mm Glockenweite, mit  
fester kompl. Tretachse



Nr. 7588  
**Linke Kurbel**, 48 mm Glockenweite



Nr. 7589  
**Linke Kurbel**, 45 mm Glockenweite



Nr. 7590  
**Linke Kurbel**, ohne Glocke

## Für Badenia



Nr. 7591 **Rechte Kurbel**  
50 mm Glockenweite



Nr. 7592 **Rechte Kurbel**  
mit linkem Kettenradgewinde, 51 mm  
44 mm Glockenweite



Nr. 7593  
**Linke Kurbel**, 40 mm Glockenweite



Nr. 7594 **Linke Kurbel**



Nr. 7595 **Linke Kurbel**, ohne Glocke

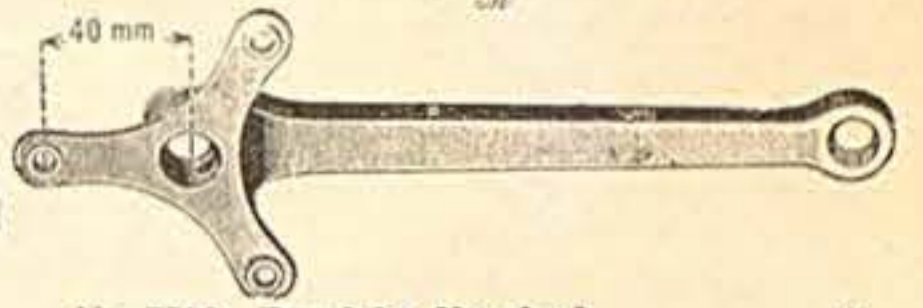

Nr. 7596 **Rechte Kurbel**

## Für Bismark



Nr. 7605 **Linke Kurbel**  
mit Tretlagerachse



Nr. 7608 **Rechte Kurbel** hierzu  
mit 35 mm Kettenradgew.



Nr. 7606 **Linke Kurbel**  
53 mm Glockenweite



Nr. 7609 **Rechte Kurbel**  
mit kompl. Achse  
53 mm Glockenweite

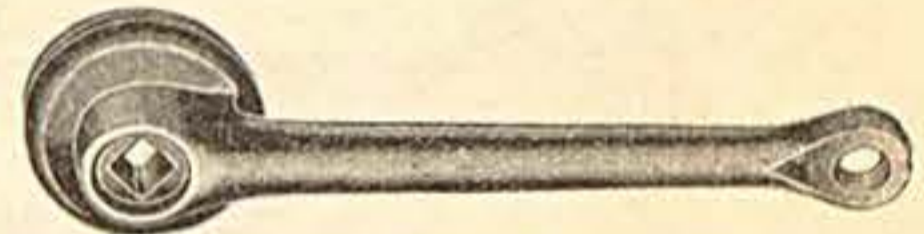

Nr. 7607 **Rechte Kurbel** 47 mm Glockenweite  
53 1/2 mm Kettenradgewinde



Nr. 7610 **Linke Kurbel**  
47 mm Glockenweite

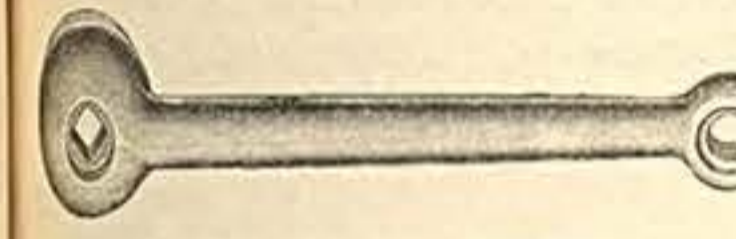

Nr. 7611 **Rechte Kurbel**  
41 mm Glockenweite, 46 1/2 mm Kettenrad-  
gewinde

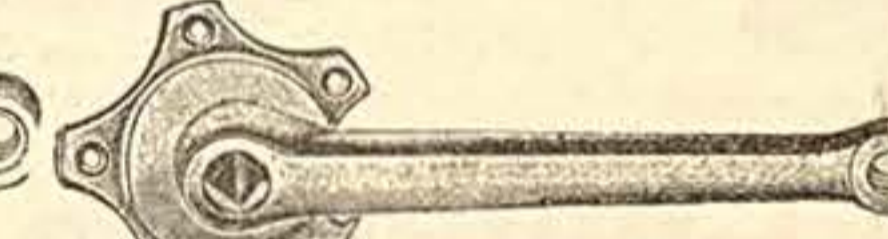

Nr. 7612 **Rechte Kurbel**



Nr. 7613 **Rechte Kurbel**

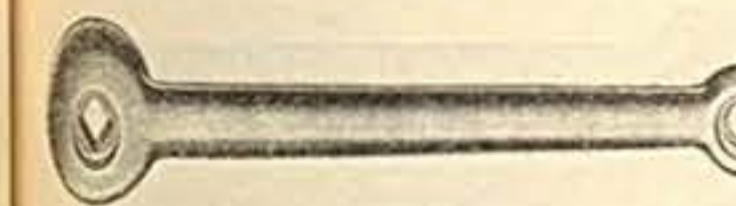

Nr. 7614 **Linke Kurbel**  
41 mm Glockenweite

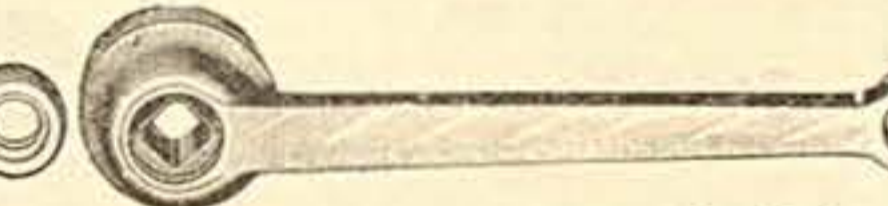

Nr. 7615 **Linke Kurbel**  
41 mm Glockenweite

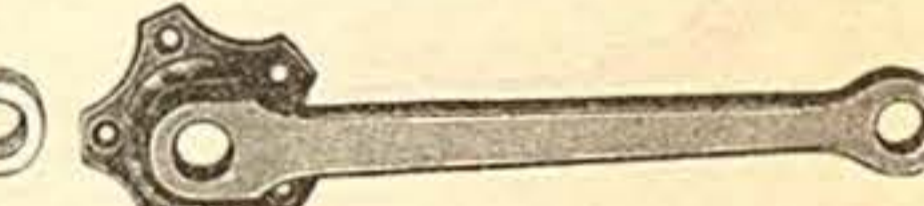

Nr. 7616 **Rechte Kurbel**

## Für Brennabor

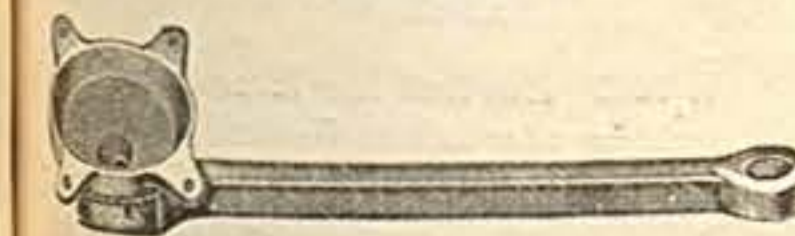

Nr. 7630 **Rechte Kurbel**  
47 mm Glockenweite

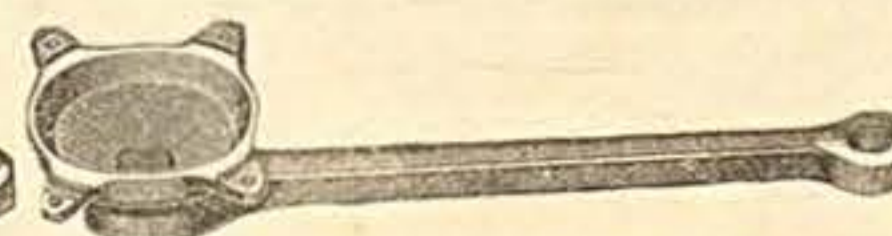

Nr. 7631 **Rechte Kurbel**  
47 mm Glockenweite



Nr. 7632 **Rechte Kurbel**  
m. 17 mm tiefer Glocke u. 47 mm Glockenweite

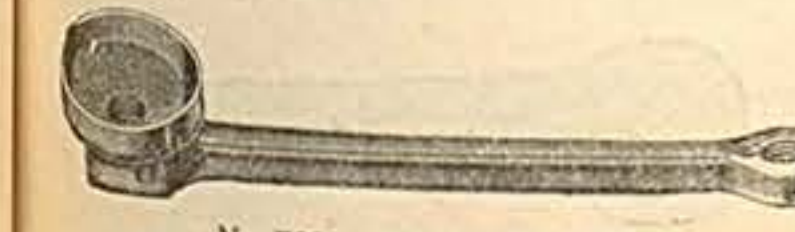

Nr. 7633 **Linke Kurbel**  
45 mm Glockenweite

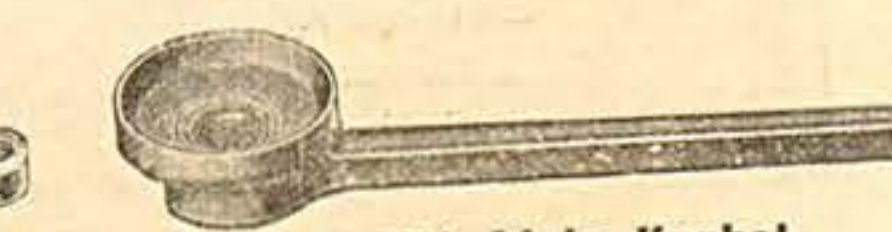

Nr. 7634 **Linke Kurbel**  
45 mm Glockenweite



Nr. 7635 **Linke Kurbel**  
ohne Glocke

## Für Brennabor

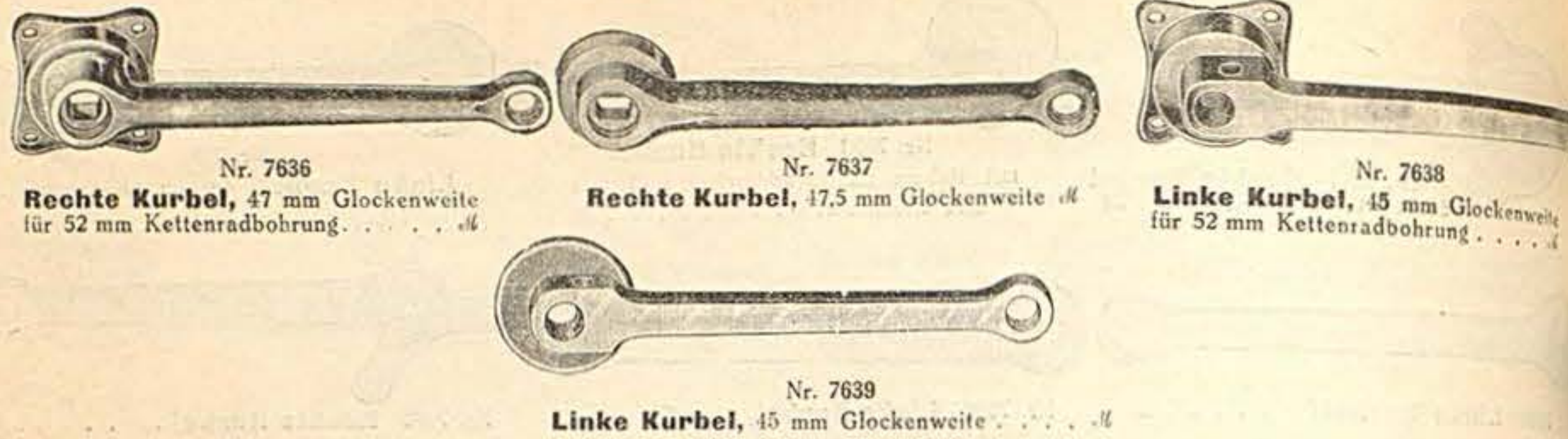

Nr. 7636  
**Rechte Kurbel**, 47 mm Glockenweite  
für 52 mm Kettenradbohrung . . . . .

Nr. 7637  
**Rechte Kurbel**, 47,5 mm Glockenweite . . . . .

Nr. 7638  
**Linke Kurbel**, 45 mm Glockenweite  
für 52 mm Kettenradbohrung . . . . .

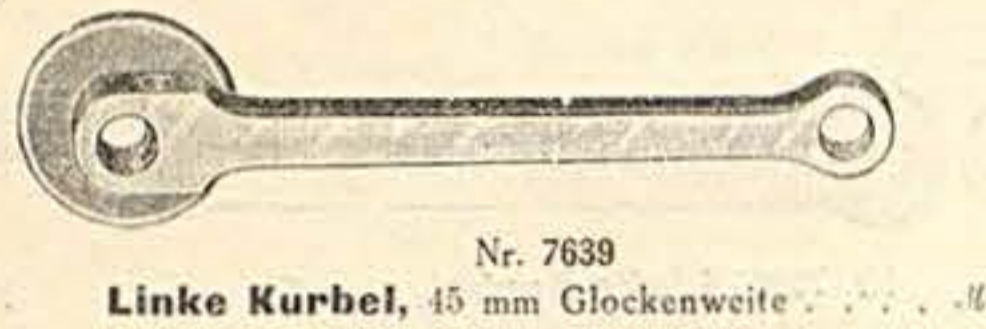

Nr. 7639  
**Linke Kurbel**, 45 mm Glockenweite . . . . .

## Für Brunsviga



Nr. 7642 **Linke Kurbel** dazu,  
51 mm Glockenweite, Achsen-  
loch mit 2 Flächen . . . . .

Nr. 7643 Dieselbe mit 4kantigem  
Achsenloch . . . . .

Nr. 7645 **Rechte Kurbel** mit  
kompl. Tretachse, Achsende mit  
2 Flächen . . . . .

Nr. 7646 Dieselbe mit 4kantigem  
Achsende . . . . .

Nr. 7648 **Rechte Kurbel**, 51 mm Glockenweite . . . . .

„ 7649 Dieselbe, 47 mm Glockenweite . . . . .

Nr. 7650 **Linke Kurbel**, 51 mm Glockenweite . . . . .

„ 7651 Dieselbe, 47 mm Glockenweite . . . . .

## Für Chater Lea



Nr. 7655  
**Rechte Kurbel**, 175 mm lang  
für 101,5 mm Kettenradbohrung  
. . . . .

Nr. 7656  
**Linke Kurbel** . . . . .

## Für Cito



Nr. 7660  
**Linke Kurbel**, 45 mm Glockenweite . . . . .

Nr. 7661 **Linke Kurbel**  
45 mm Glockenweite . . . . .

Nr. 7663 **Kurbel für Mikronachse**  
mit rechtem oder linkem Gewinde . . . . .

Nr. 7664  
**Rechte Kurbel** m. Achse  
45 mm Glockenweite  
. . . . .

Nr. 7665 **Rechte Kurbel**  
mit kompl. Achse  
55 mm Kettenradgewinde  
45 mm Glockenweite . . . . .

Nr. 7666 **Linke Kurbel** . . . . .

Nr. 7667 **Rechte Kurbel**  
45 mm Glockenweite, 50 mm Kettenradgewinde . . . . .

## Für Claes-Pfeil

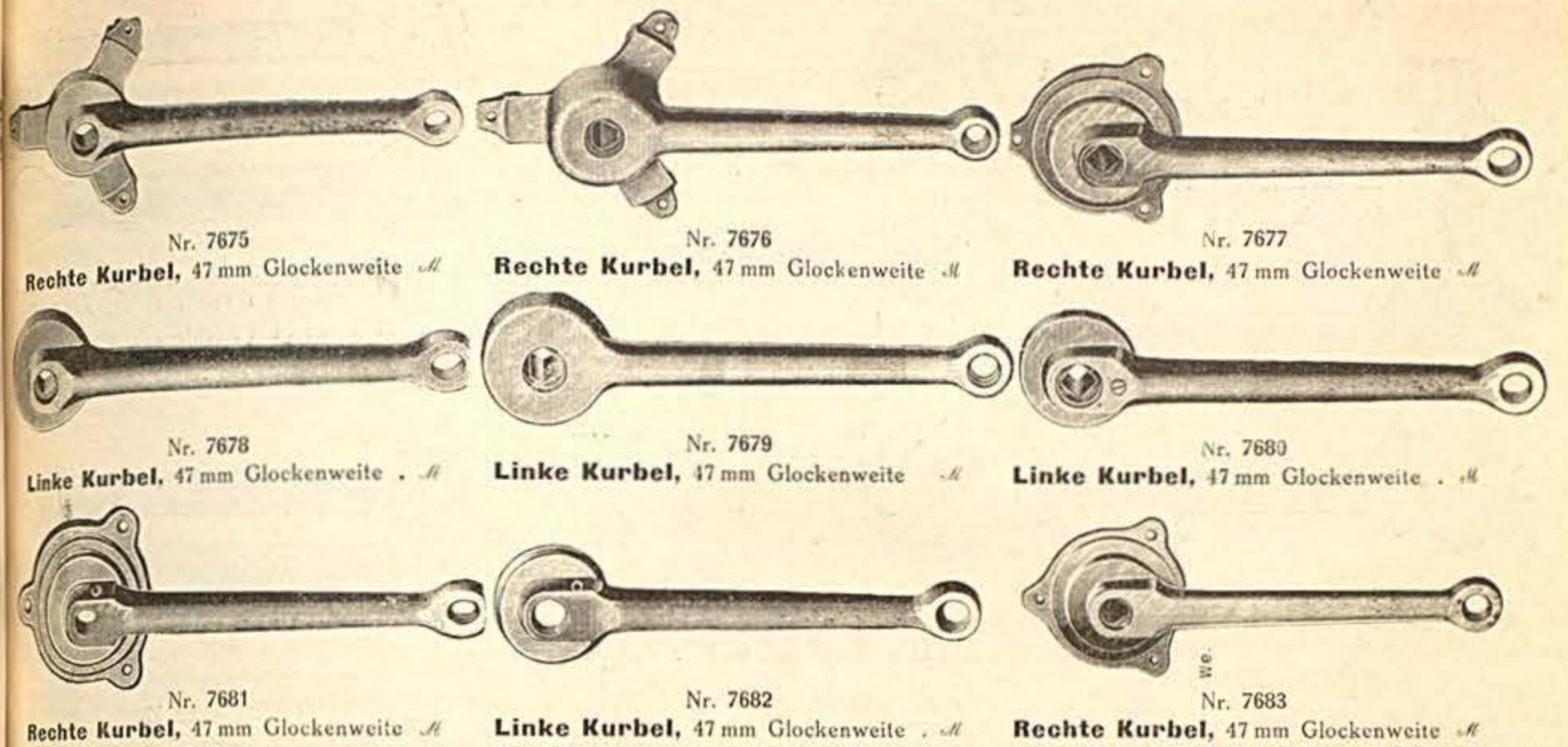

Nr. 7675  
**Rechte Kurbel**, 47 mm Glockenweite . . . . .

Nr. 7676  
**Rechte Kurbel**, 47 mm Glockenweite . . . . .

Nr. 7677  
**Rechte Kurbel**, 47 mm Glockenweite . . . . .

Nr. 7678  
**Linke Kurbel**, 47 mm Glockenweite . . . . .

Nr. 7679  
**Linke Kurbel**, 47 mm Glockenweite . . . . .

Nr. 7680  
**Linke Kurbel**, 47 mm Glockenweite . . . . .

Nr. 7681  
**Rechte Kurbel**, 47 mm Glockenweite . . . . .

Nr. 7682  
**Linke Kurbel**, 47 mm Glockenweite . . . . .

Nr. 7683  
**Rechte Kurbel**, 47 mm Glockenweite . . . . .

## Für Corona



Nr. 7688  
**Rechte Kurbel**, 49 mm Glockenweite . . . . .

Nr. 7689  
**Rechte Kurbel**, 49 mm Glockenweite . . . . .

Nr. 7690  
**Rechte Kurbel**, 49 mm Glockenweite . . . . .

Nr. 7691  
**Linke Kurbel**, 49 mm Glockenweite . . . . .

Nr. 7692  
**Linke Kurbel**, 49 mm Glockenweite . . . . .

Nr. 7693  
**Linke Kurbel**, 49 mm Glockenweite . . . . .

Nr. 7694  
**Rechte Kurbel**  
49 mm Glockenweite  
. . . . .

Nr. 7695  
**Linke Kurbel**  
ohne Glocke  
. . . . .

## Für Deusing

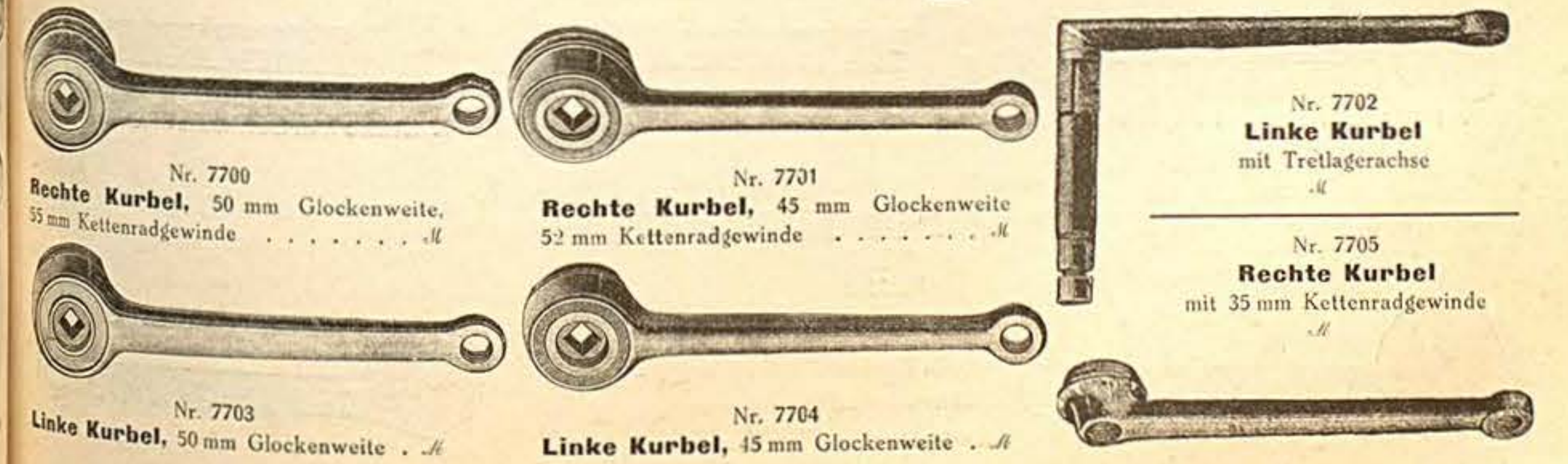

Nr. 7700  
**Rechte Kurbel**, 50 mm Glockenweite,  
55 mm Kettenradgewinde . . . . .

Nr. 7701  
**Rechte Kurbel**, 45 mm Glockenweite  
52 mm Kettenradgewinde . . . . .

Nr. 7702  
**Linke Kurbel**  
mit Tretlagerachse  
. . . . .

Nr. 7703  
**Linke Kurbel**, 50 mm Glockenweite . . . . .

Nr. 7704  
**Linke Kurbel**, 45 mm Glockenweite . . . . .

Nr. 7705  
**Rechte Kurbel**  
mit 35 mm Kettenradgewinde  
. . . . .

## Für Diamant



Nr. 7720

### Rechte Kurbel

48 mm Glockenweite, 54,5 mm Kettenradgewinde mit kpl. Tretlagerachse



Nr. 7721 Rechte Kurbel, 48 mm Glockenweite, 54,5 mm Kettenradgewinde



Nr. 7724

Linke Kurbel, 48 mm Glockenweite

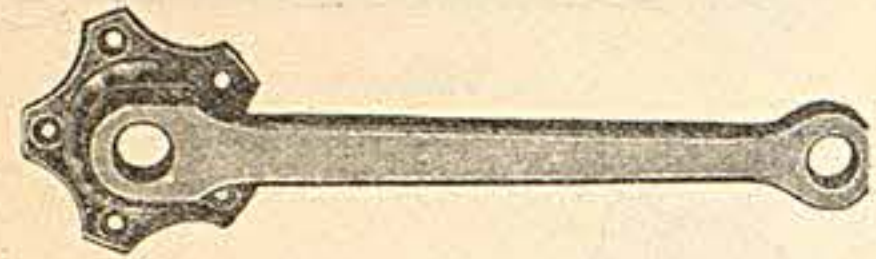

Nr. 7726

Rechte Kurbel

Nr. 7727

Linke Kurbel

## Für Dürkopp

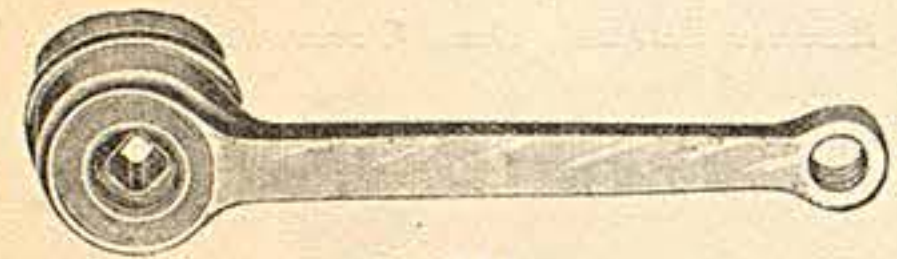

Nr. 7730

Rechte Kurbel, 46 mm Glockenweite, 52 mm Kettenradgewinde



Nr. 7731

Rechte Kurbel, 46 mm Glockenweite, 52 mm Kettenradgewinde

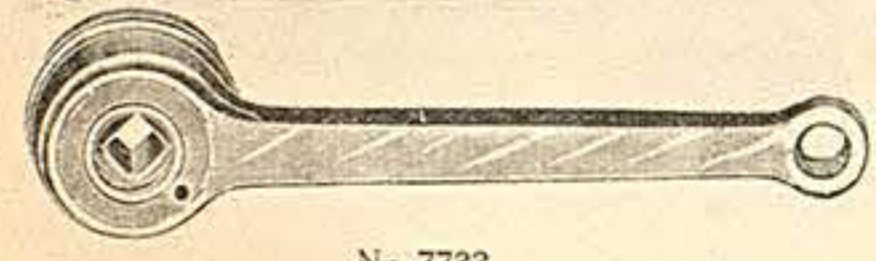

Nr. 7733

Linke Kurbel, 46 mm Glockenw.



Nr. 7734

Linke Kurbel, 46 mm Glockenweite

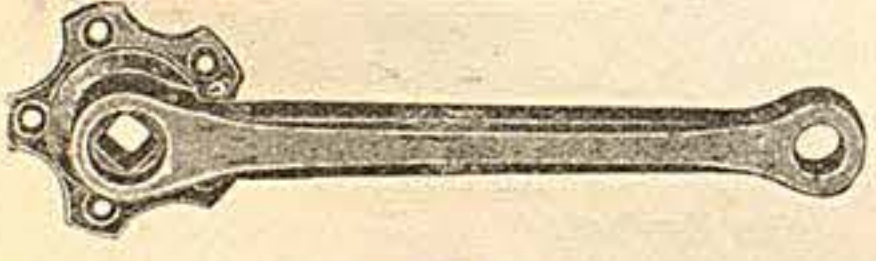

Nr. 7736

Rechte Kurbel



Nr. 7739

Linke Kurbel mit Tretachse komplett



Nr. 7738

Linke Kurbel, ohne Glocke

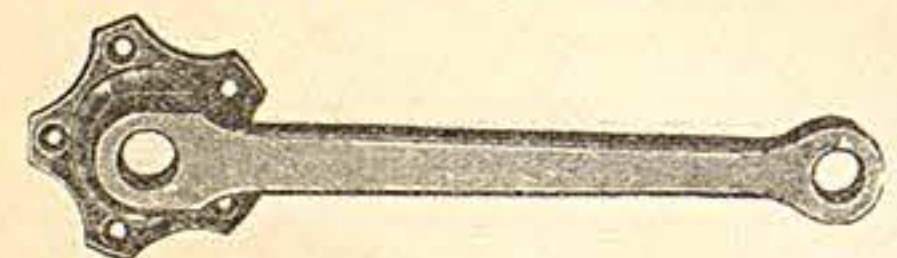

Nr. 7741 Rechte Kurbel

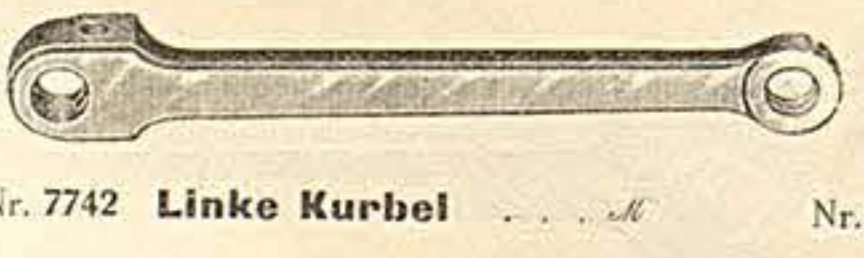

Nr. 7742 Linke Kurbel

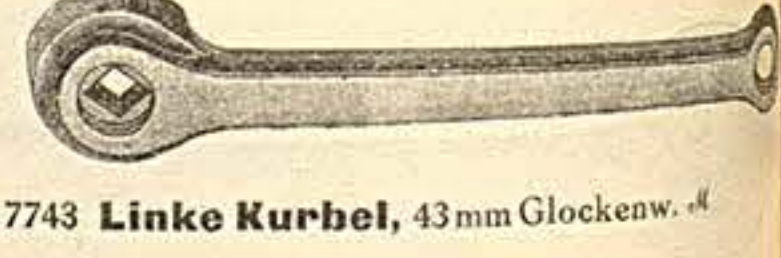

Nr. 7743 Linke Kurbel, 43 mm Glockenw.

## Für Dargel

Nr. 7746

Rechte Kurbel  
46 mm Glockenweit.  
52 mm Kettenradgewinde

Nr. 7747

Linke Kurbel  
46 mm Glockenweit.

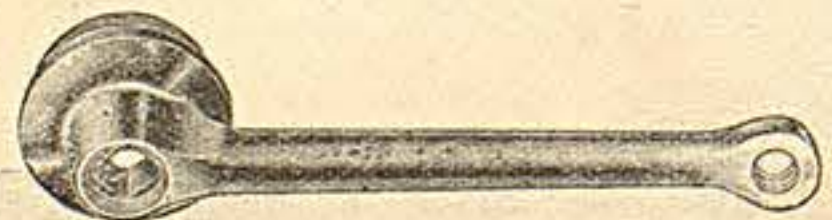

Nr. 7722 Rechte Kurbel

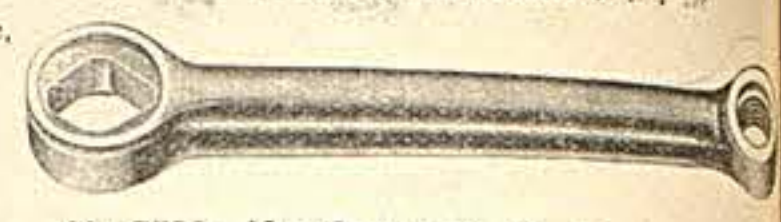

Nr. 7723 Kurbel mit Rechtsgewinde starkem Vierkant

„ 7725 dto. mit Rechts- oder Linksgewinde und schwachem Vierkant



Nr. 7732

Linke Kurbel

mit Tretachse, kompl. mit Kugellager für konzentrisches Tretlager



Nr. 7748 Rechte Kurbel, 50 mm Glockenweite



Nr. 7749 Linke Kurbel, 50 mm Glockenweite

## Für Elsterwerda



Nr. 7751 Rechte Kurbel, 46 mm Glockenweite, 52 mm Kettenradgewinde



Nr. 7750 Rechte Kurbel, f. Keil, 46 mm Glockenw., 52 mm Kettenradgewinde



Nr. 7752 Linke Kurbel, 46 mm Glockenweite

## Für Excelsior



Nr. 7753 Linke Kurbel



Nr. 7754 Rechte Kurbel, mit Achse



Nr. 7755 Linke Kurbel



Nr. 7756 Rechte Kurbel mit kompletter Achse



Nr. 7758

Linke Kurbel

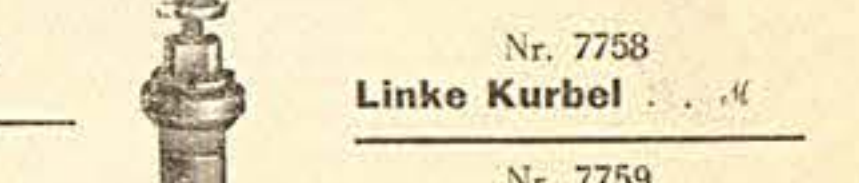

Nr. 7759

Rechte Kurbel, mit kompletter Achse

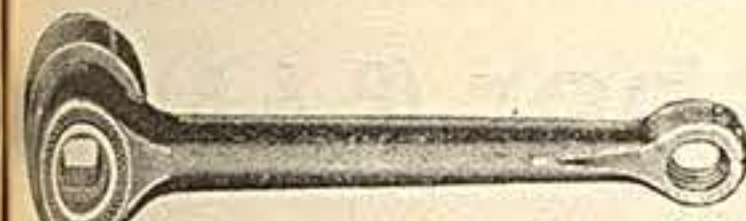

Nr. 7760

Linke Kurbel, 53 mm Glockenweite



Nr. 7762 Linke Kurbel, 53 mm Glockenweite

„ 7763 Dieselbe für Damenrad, 165 mm Kurbellänge

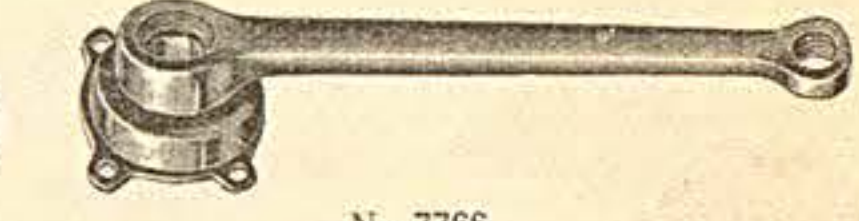

Nr. 7766

Rechte Kurbel, 53 mm Glockenweite

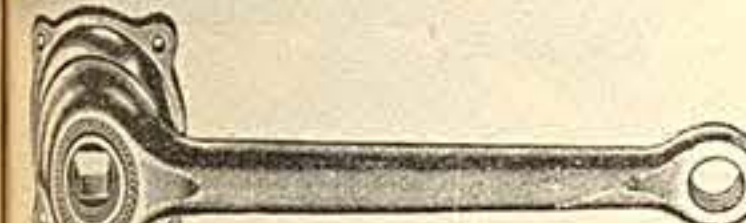

Nr. 7761

Rechte Kurbel, 53 mm Glockenweite

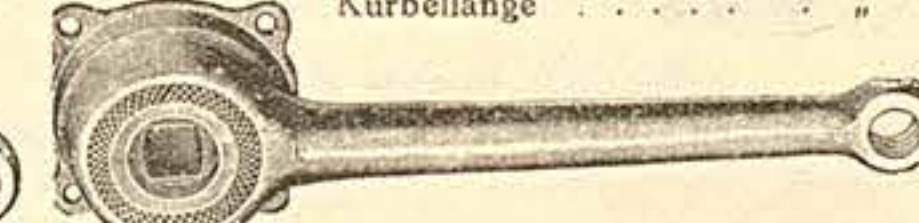

Nr. 7764 Rechte Kurbel, 53 mm Glockenweite

Nr. 7765 Dieselbe für Damenrad, 165 mm Kurbellänge



Nr. 7767

Linke Kurbel, 53 mm Glockenweite

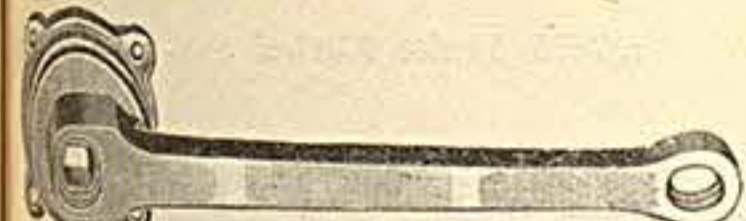

Nr. 7768

Rechte Kurbel, 48 mm Glockenweite

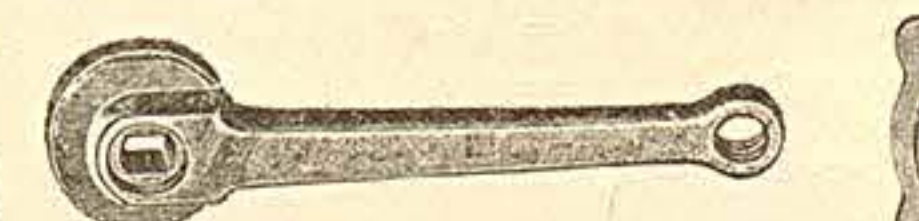

Nr. 7769

Linke Kurbel, 48 mm Glockenw.



Nr. 7770 Rechte Kurbel

16 u. 44 mm Glockenweite, mit ovalem Schenkel

## Für Expresß



Nr. 7790

Rechte Kurbel mit Achse

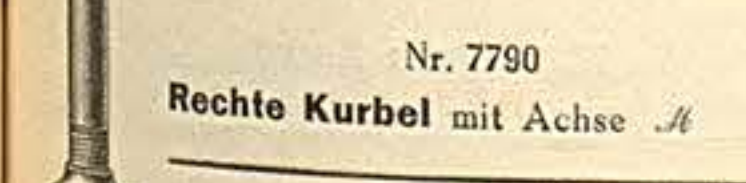

Nr. 7791 Linke Kurbel

50 mm Glockenweite



Nr. 7792

Linke Kurbel, 51 mm Glockenweite

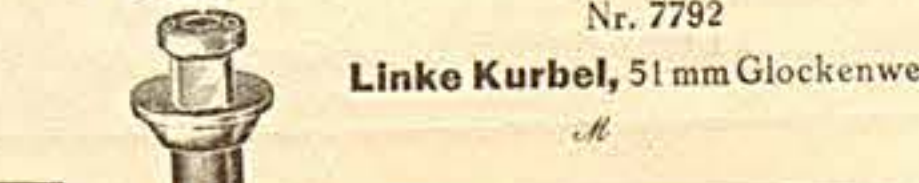

Nr. 7793

Rechte Kurbel mit Achse

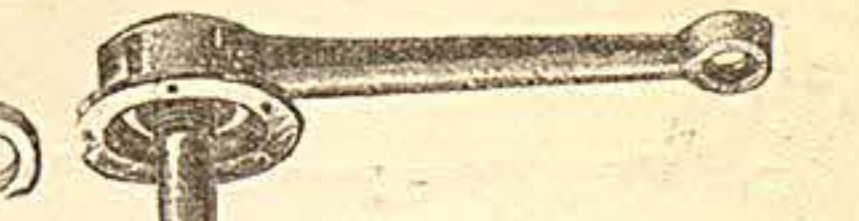

Für Miamllager

Nr. 7794 Linke Kurbel

7795 Rechte Kurbel

7796 Verbindungsschr.

## Für **Expreß**

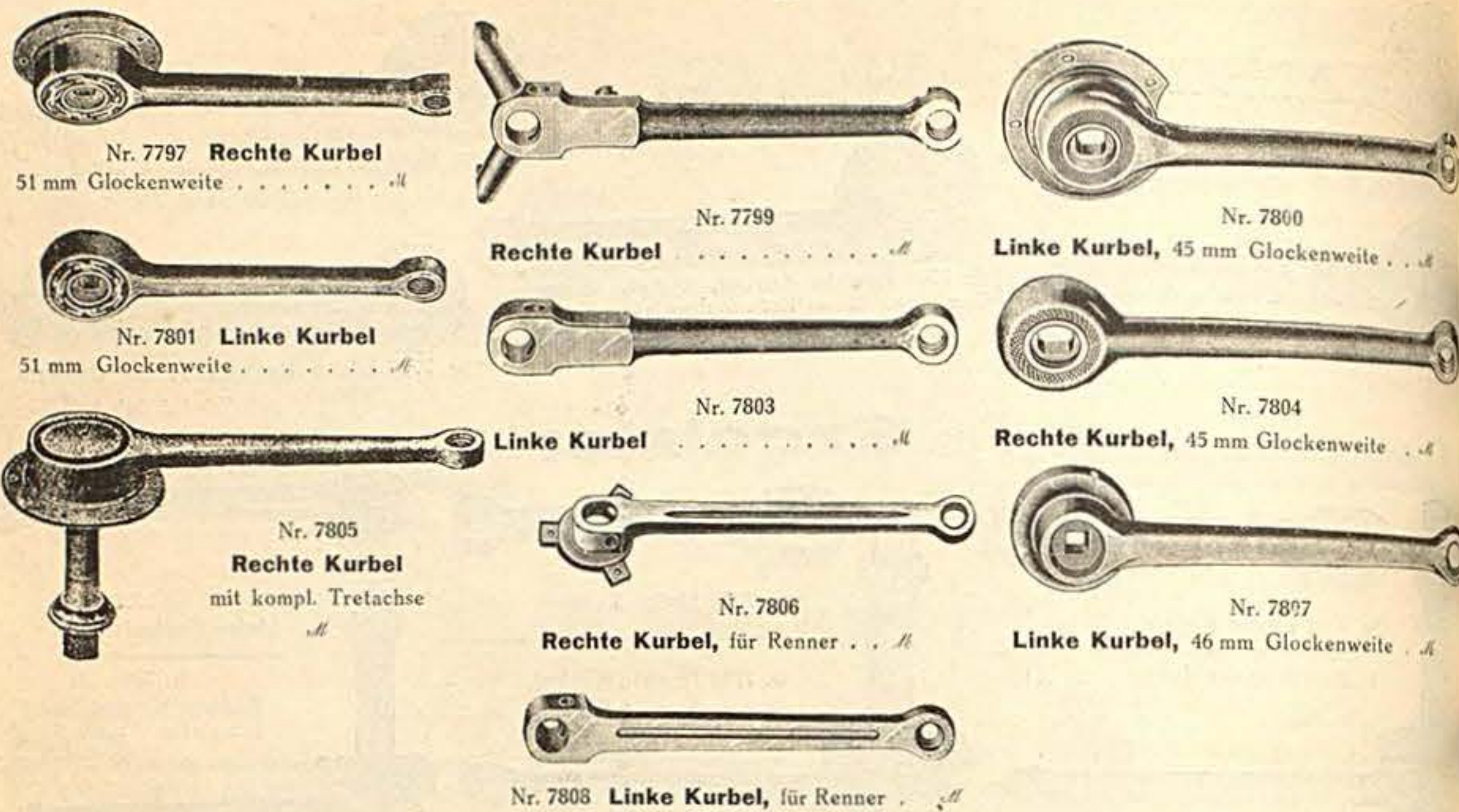

## Für **Finsterwalde, Blücher (P. & B.)**

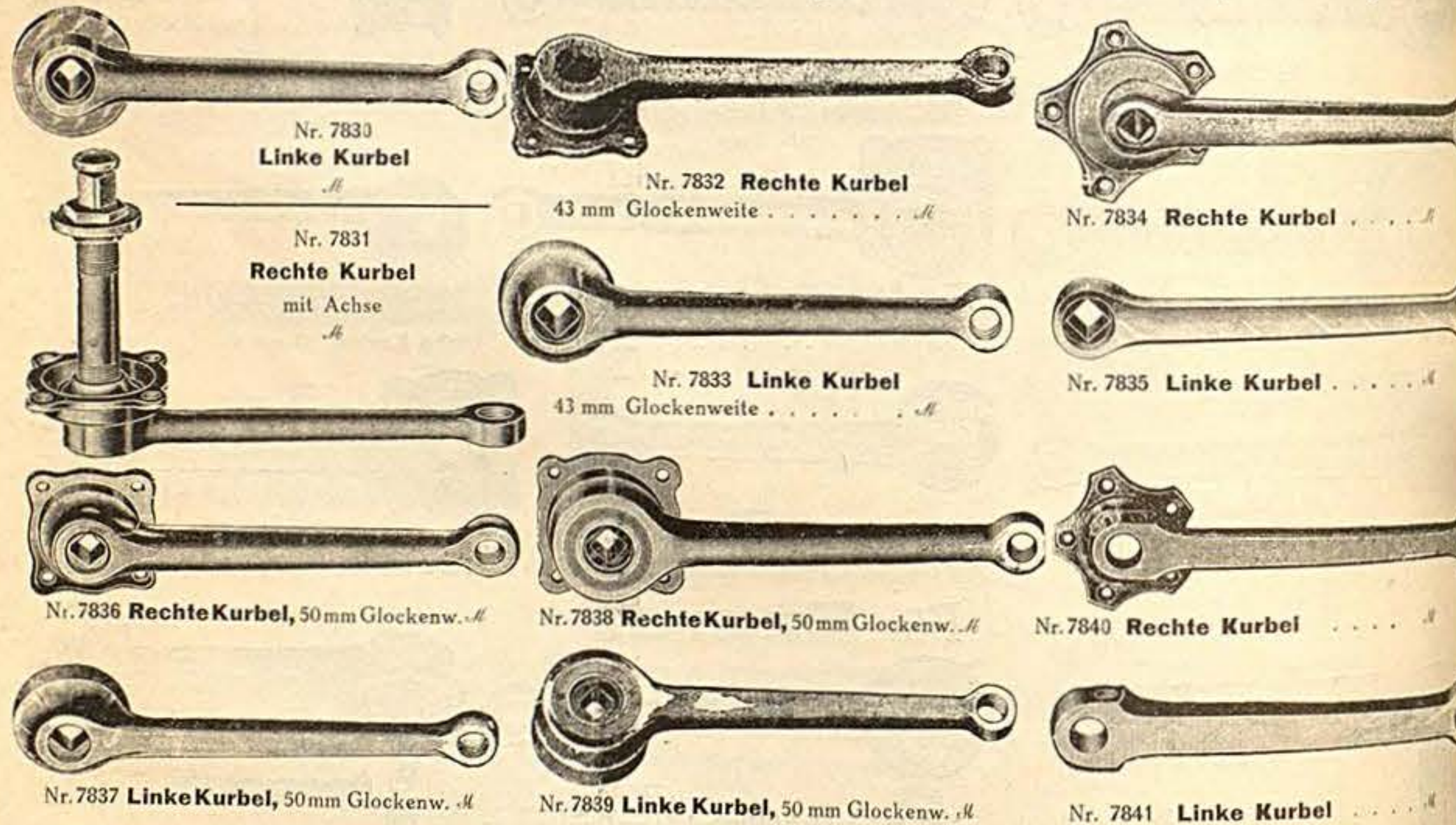

## Für **Fauber**

Nr. 7850 **Rechte und linke Kurbel**  
mit Achse, aus einem Stück . . . . .

## Für **Göricke**

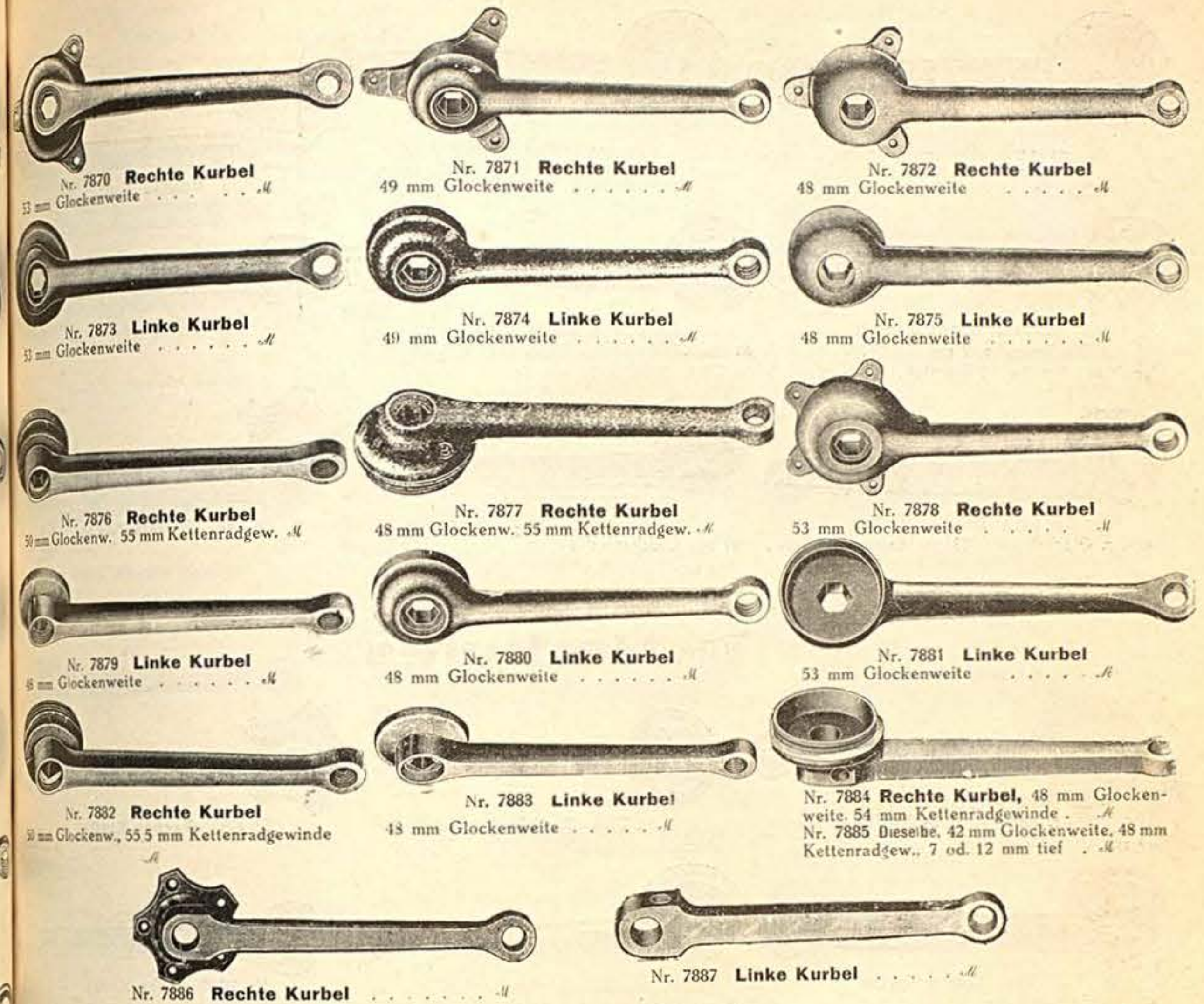

## Für **Gritzner**

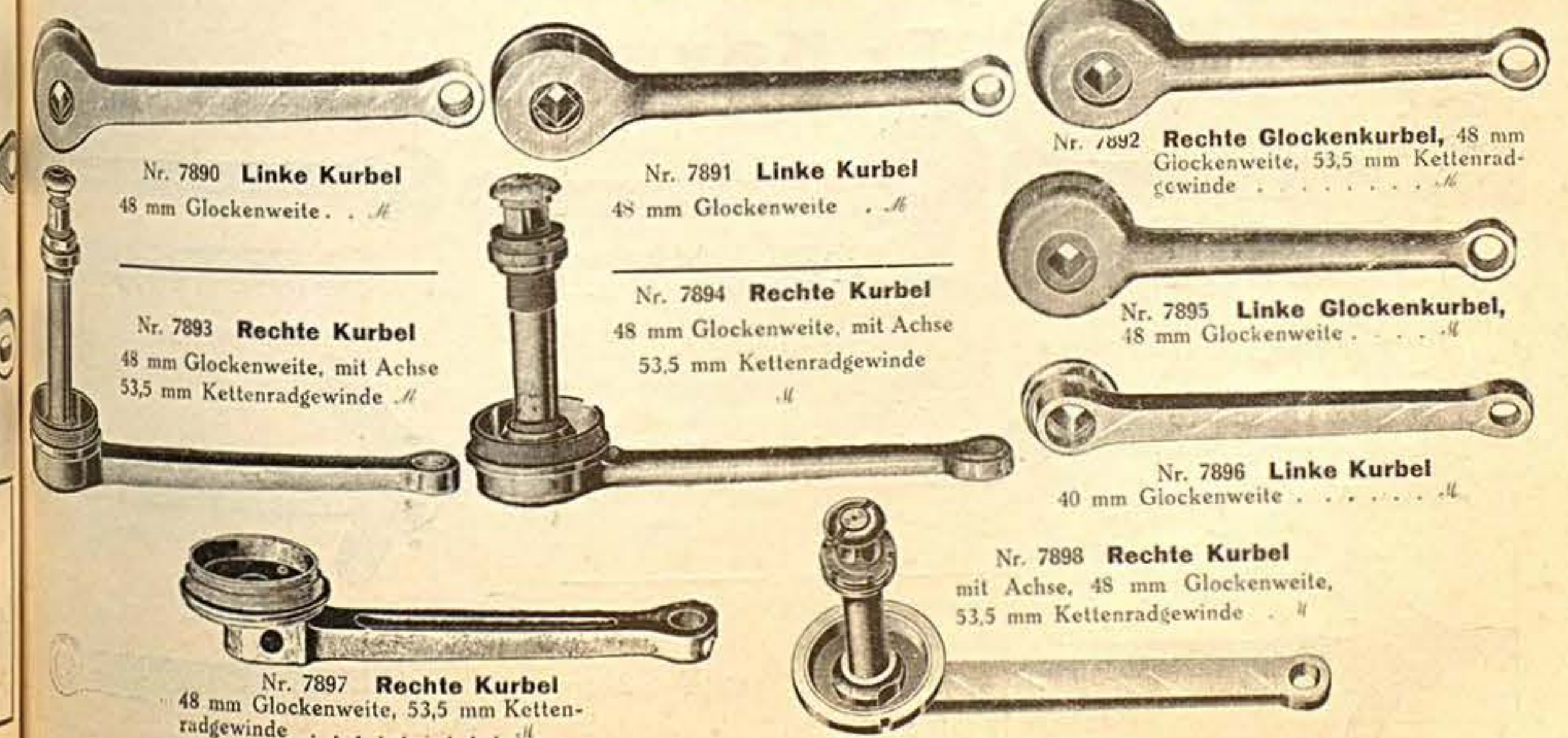

## Für Haenel u. Corvette

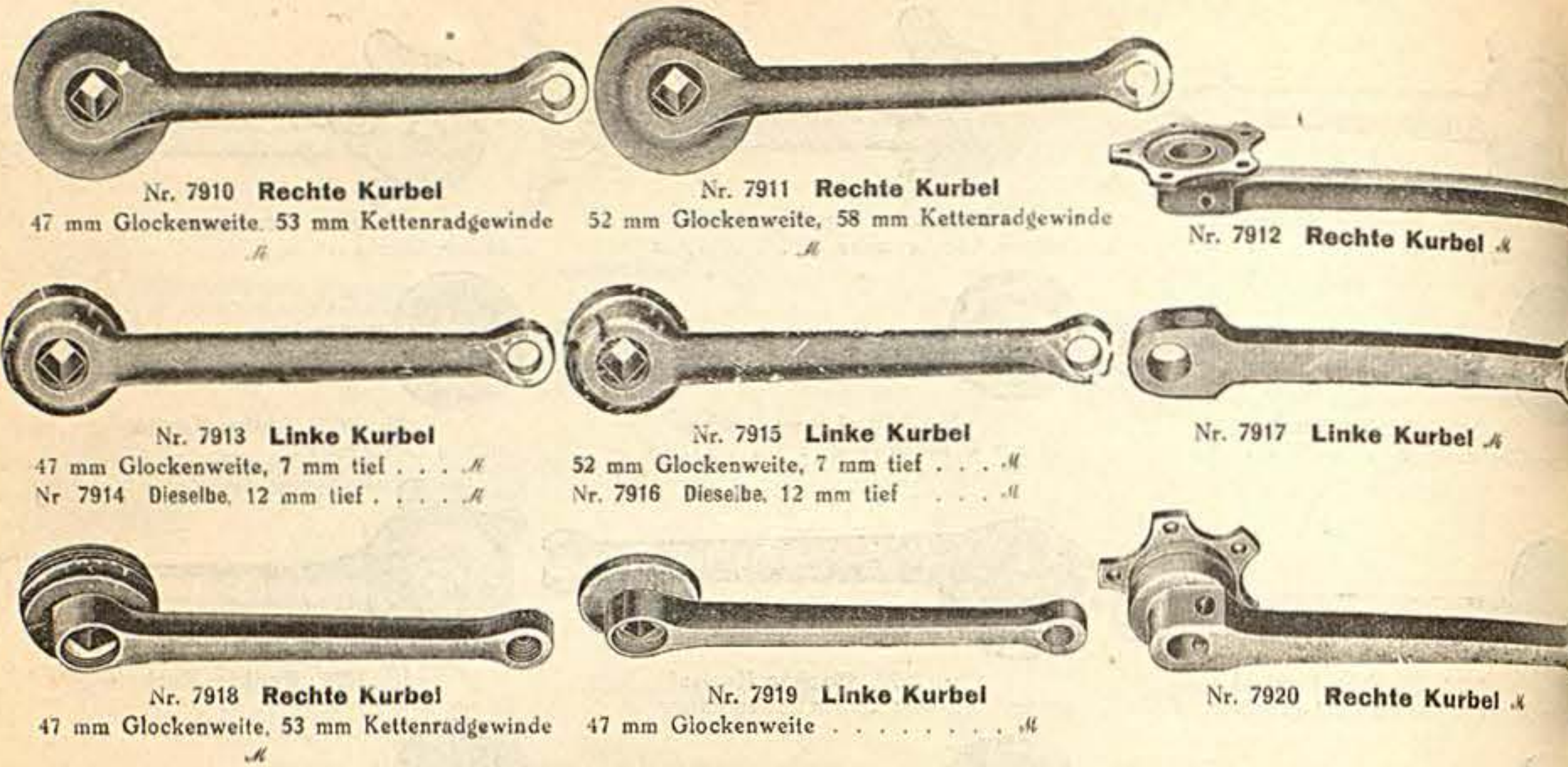

Nr. 7910 **Rechte Kurbel**  
47 mm Glockenweite, 53 mm Kettenradgewinde

Nr. 7911 **Rechte Kurbel**  
52 mm Glockenweite, 58 mm Kettenradgewinde

Nr. 7912 **Rechte Kurbel**

Nr. 7913 **Linke Kurbel**  
47 mm Glockenweite, 7 mm tief  
Nr. 7914 Dieselbe, 12 mm tief

Nr. 7915 **Linke Kurbel**  
52 mm Glockenweite, 7 mm tief  
Nr. 7916 Dieselbe, 12 mm tief

Nr. 7917 **Linke Kurbel**

Nr. 7918 **Rechte Kurbel**  
47 mm Glockenweite, 53 mm Kettenradgewinde

Nr. 7919 **Linke Kurbel**  
47 mm Glockenweite

Nr. 7920 **Rechte Kurbel**

## Für Herkules

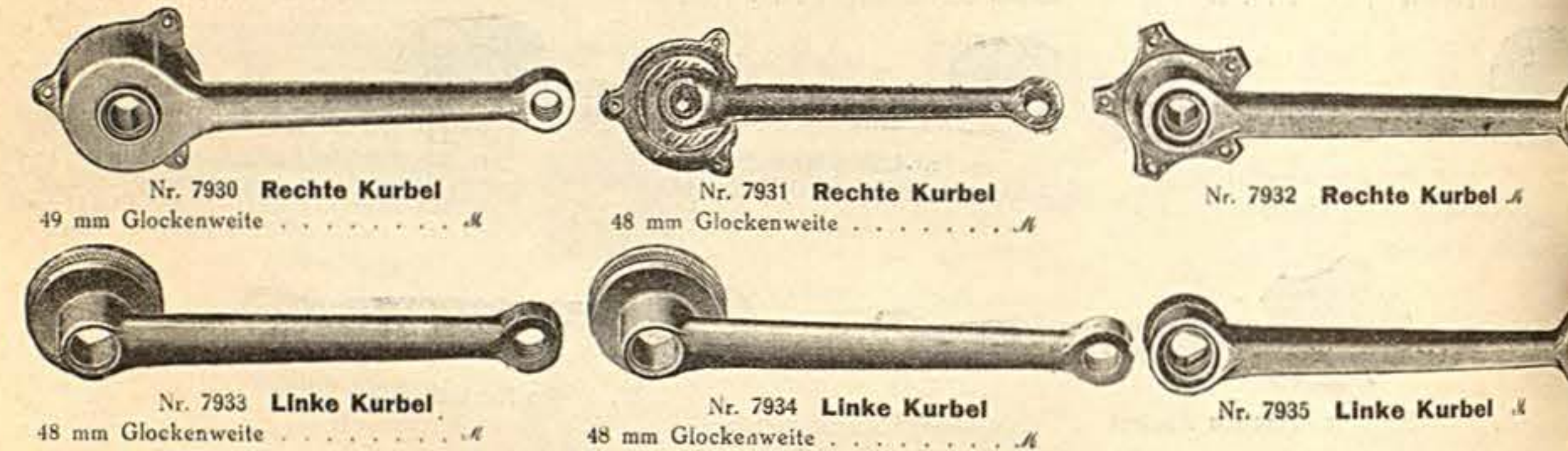

Nr. 7930 **Rechte Kurbel**  
49 mm Glockenweite

Nr. 7931 **Rechte Kurbel**  
48 mm Glockenweite

Nr. 7932 **Rechte Kurbel**

Nr. 7933 **Linke Kurbel**  
48 mm Glockenweite

Nr. 7934 **Linke Kurbel**  
48 mm Glockenweite

Nr. 7935 **Linke Kurbel**

## Für Kayser

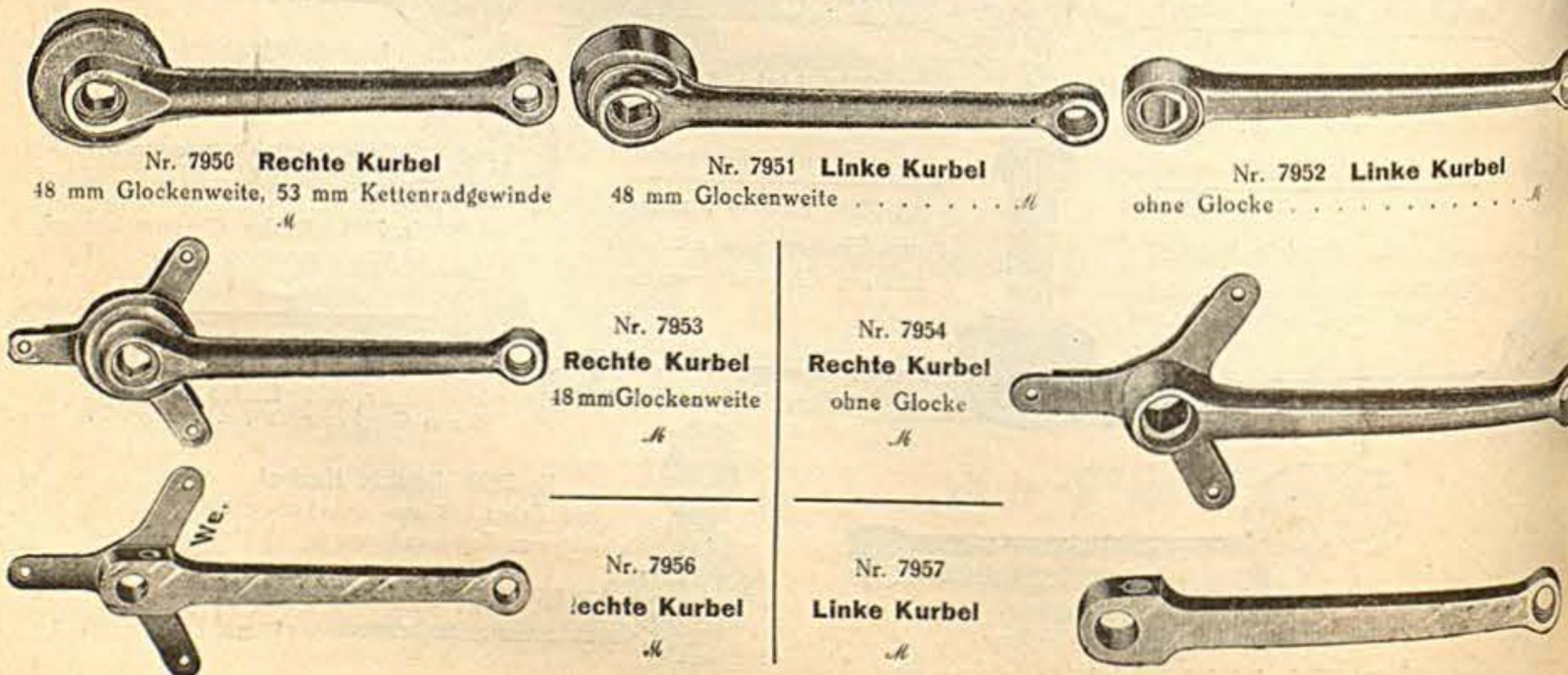

Nr. 7950 **Rechte Kurbel**  
48 mm Glockenweite, 53 mm Kettenradgewinde

Nr. 7951 **Linke Kurbel**  
48 mm Glockenweite

Nr. 7952 **Linke Kurbel**  
ohne Glocke

Nr. 7953 **Rechte Kurbel**  
48 mm Glockenweite

Nr. 7954 **Rechte Kurbel**  
ohne Glocke

Nr. 7956 **Rechte Kurbel**

Nr. 7956 **Rechte Kurbel**

Nr. 7957 **Linke Kurbel**

Nr. 7957 **Linke Kurbel**

## Für Mars



Nr. 7970 **Rechte Kurbel**  
51 mm Glockenweite mit kpl. Tretachse

Nr. 7971 **Linke Kurbel**  
50 mm Glockenweite

Nr. 7972 **Rechte Kurbel**  
43 mm Glockenweite

Nr. 7974 **Rechte Kurbel**  
51 mm Glockenweite mit kpl. Achse

Nr. 7975 Dieselbe  
46 mm Glockenweite

Nr. 7976 **Rechte Kurbel**  
43 mm Glockenweite

Nr. 7977 Dieselbe, 46 mm Glockenweite

Nr. 7973 **Rechte Kurbel**  
51 mm Glockenweite

## Für Mammut



Nr. 8000 **Rechte Kurbel**  
51 mm Glockenweite 54 mm Kettenradgew.

Nr. 8001 **Rechte Kurbel**  
40 mm Glockenweite, 46 mm Kettenradgew.

Nr. 8002 **Rechte Kurbel**  
46 mm Glockenweite, 53 mm Kettenradgew.

Nr. 8003 **Linke Kurbel**  
51 mm Glockenweite

Nr. 8004 **Linke Kurbel**  
38 mm Glockenweite

Nr. 8005 **Linke Kurbel**

## Für Meister

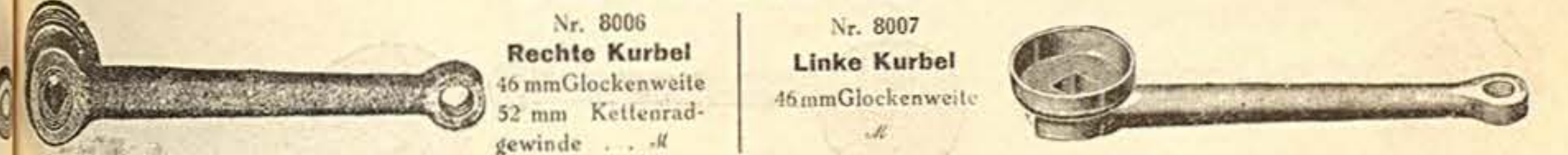

Nr. 8006 **Rechte Kurbel**  
46 mm Glockenweite 52 mm Kettenradgewinde

Nr. 8007 **Linke Kurbel**  
46 mm Glockenweite

Nr. 8007 **Linke Kurbel**

## Für Mercedes

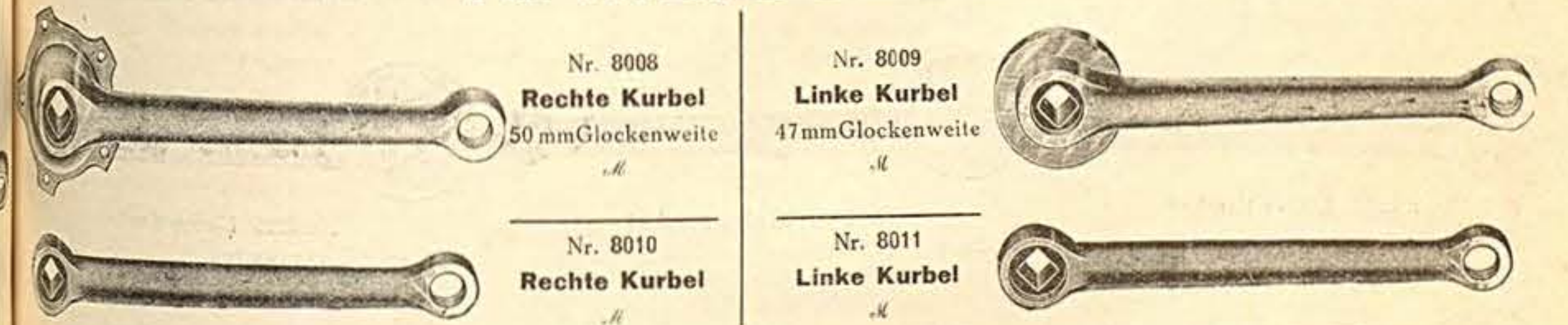

Nr. 8008 **Rechte Kurbel**  
50 mm Glockenweite

Nr. 8009 **Linke Kurbel**  
47 mm Glockenweite

Nr. 8010 **Rechte Kurbel**

Nr. 8011 **Linke Kurbel**

## Für Meteor

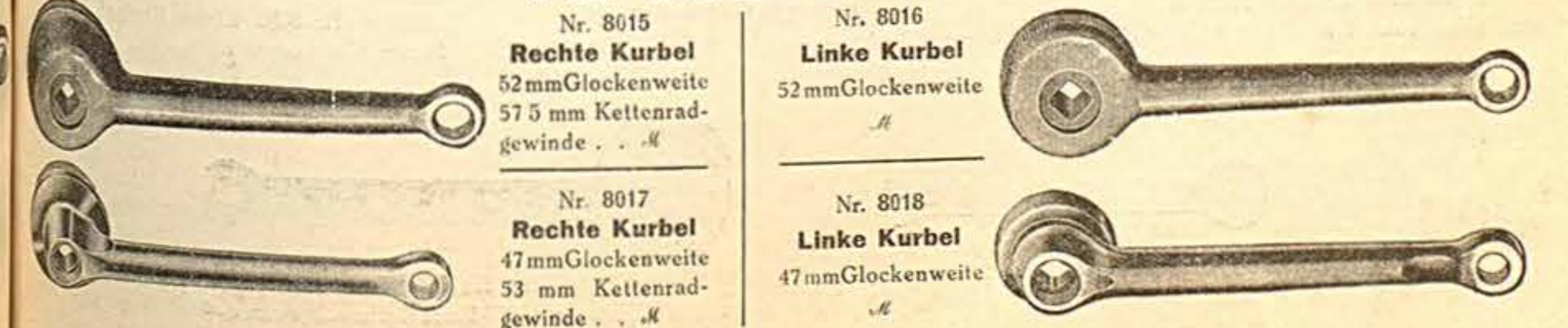

Nr. 8015 **Rechte Kurbel**  
52 mm Glockenweite 57,5 mm Kettenradgewinde

Nr. 8016 **Linke Kurbel**  
52 mm Glockenweite

Nr. 8017 **Rechte Kurbel**  
47 mm Glockenweite 53 mm Kettenradgewinde

Nr. 8018 **Linke Kurbel**  
47 mm Glockenweite

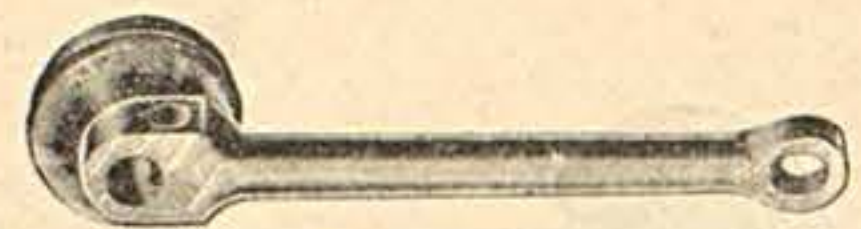

Nr. 8019 Rechte Kurbel, 47 mm Glockenweite, 53 mm Kettenradgewinde

### Für Meteor



Nr. 8020 Linke Kurbel

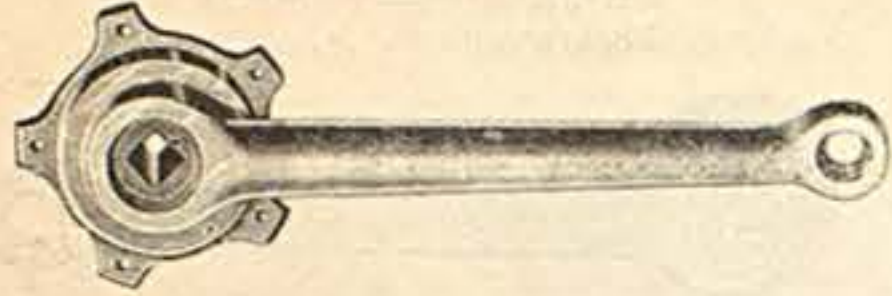

Nr. 8030 Rechte Kurbel, 47 mm Glockenw.

### Für Mifa

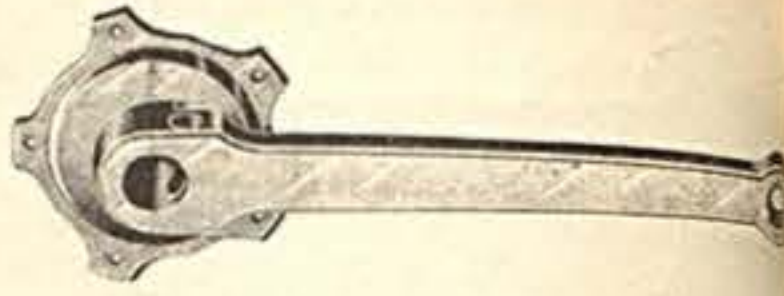

Nr. 8031 Rechte Kurbel, 47 mm Glockenw.



Nr. 8032 Linke Kurbel, 37 mm Glockenweite



Nr. 8033 Linke Kurbel, passend zu Nr. 8035



Nr. 8034 Linke Kurbel

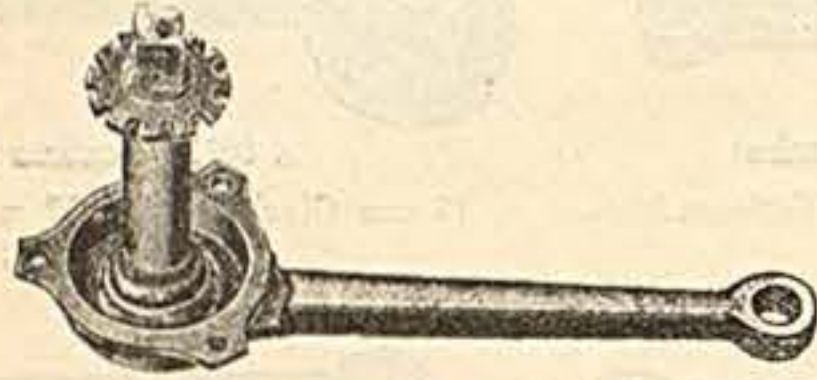

Nr. 8035 Rechte Kurbel, mit Achse, 52 mm Glockenweite, 3 Schrauben-Löcher

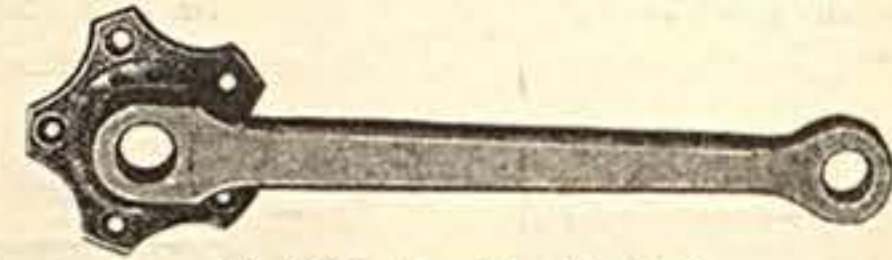

Nr. 8036 Rechte Kurbel, 175 mm lang, extra flach

### Für Möve

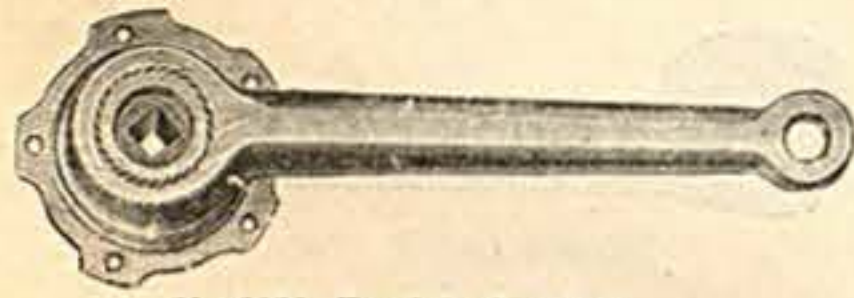

Nr. 8050 Rechte Kurbel, 45 mm Glockenweite

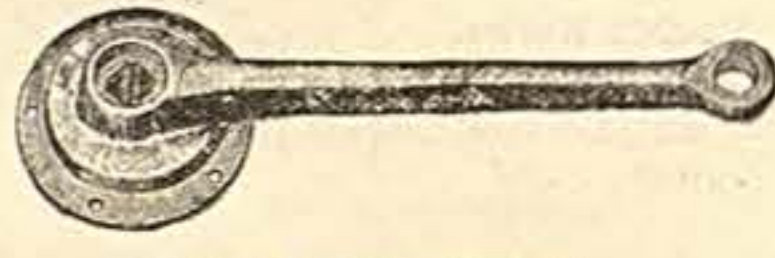

Nr. 8051 Rechte Kurbel, 50 mm Glockenweite

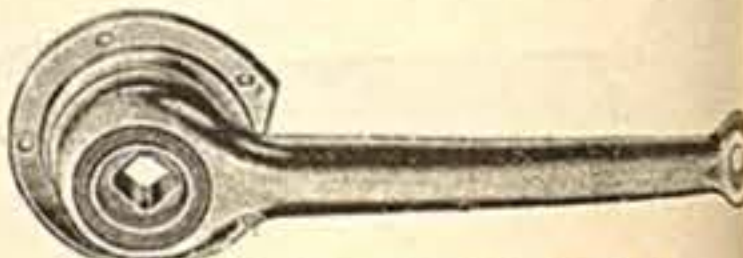

Nr. 8052 Rechte Kurbel, 50 mm Glockenweite

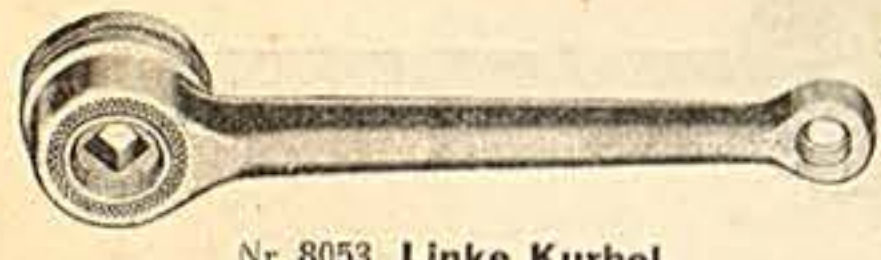

Nr. 8053 Linke Kurbel, 45 mm Glockenweite

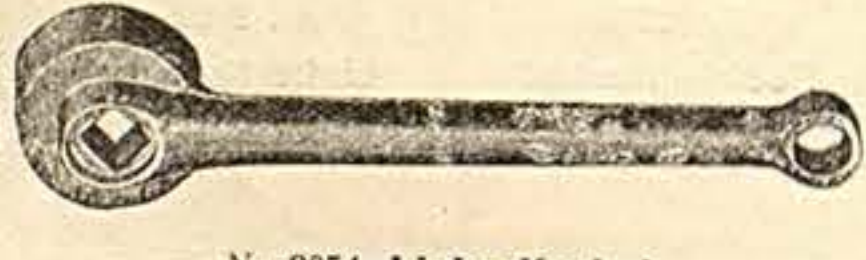

Nr. 8054 Linke Kurbel, 50 mm Glockenweite

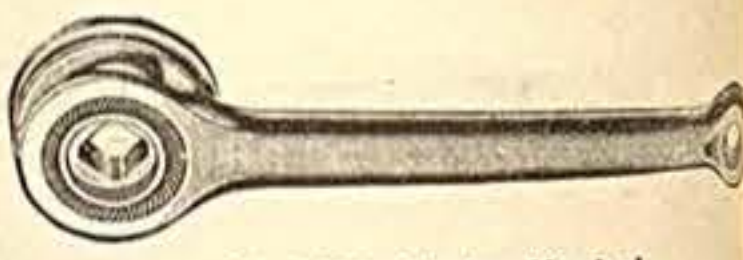

Nr. 8055 Linke Kurbel, 50 mm Glockenweite



Nr. 8056 Rechte Kurbel, 40 mm Glockenw., 48 mm Kettenradgew.



Nr. 8057 Linke Kurbel, 40 mm Glockenweite



Nr. 8058 Linke Kurbel, 44 mm Glockenweite



Nr. 8059 Rechte Kurbel



Nr. 8060 Rechte Kurbel, 50 mm Glockenweite, 55,5 mm Kettenradgewinde

### Für National



Nr. 8080 Rechte Kurbel, 52 mm Glockenw., 57,5 mm Kettenradgew.



Nr. 8081 Rechte Kurbel, 47 mm Glockenw., 52 mm Kettenradgew.



Nr. 8082 Rechte Kurbel, 47 mm Glockenweite



Nr. 8083 Linke Kurbel, 52 mm Glockenweite



Nr. 8084 Linke Kurbel, 47 mm Glockenweite

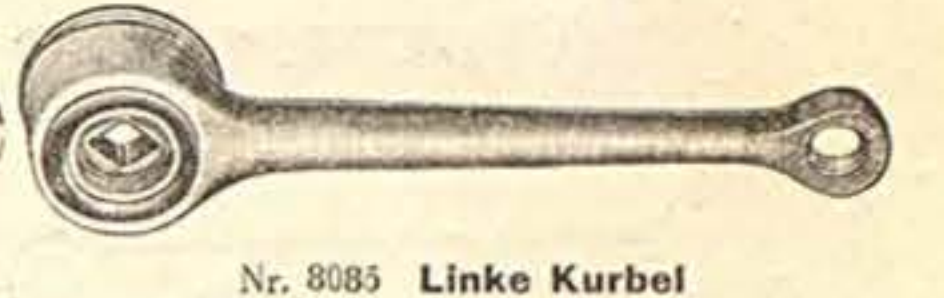

Nr. 8085 Linke Kurbel, 47 mm Glockenweite



Nr. 8086 Rechte Kurbel, 46 mm Glockenw., 54 mm Kettenradgewinde  
8087 Dieselbe, 44 mm Glockenweite, 51,5 mm Kettenradgewinde  
8088 Dieselbe, 40 mm Glockenweite, 46 mm Kettenradgewinde



Nr. 8089 Linke Kurbel, 46 mm Glockenweite  
Nr. 8090 Linke Kurbel, 44 mm Glockenweite  
Nr. 8091 Linke Kurbel, 40 mm Glockenweite



Nr. 8092 Rechte Kurbel

### Für N. S. U.



Nr. 8093 Linke Kurbel, 47 mm Glockenweite



Nr. 8094 Linke Kurbel, 47 mm Glockenweite



Nr. 8095 Linke Kurbel, 47 mm Glockenweite



Nr. 8096 Rechte Kurbel, 47 mm Glockenw., 54 mm Kettenradgew. mit kpl. Achse



Nr. 8097 Rechte Kurbel

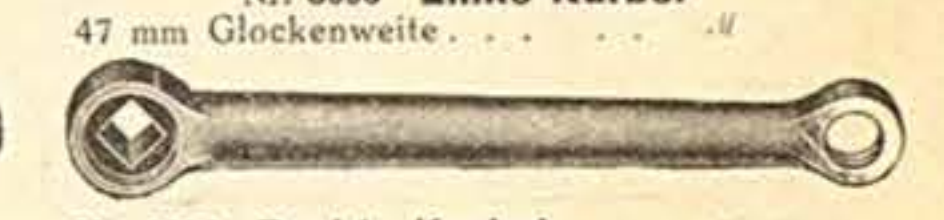

Nr. 8098 Rechte Kurbel

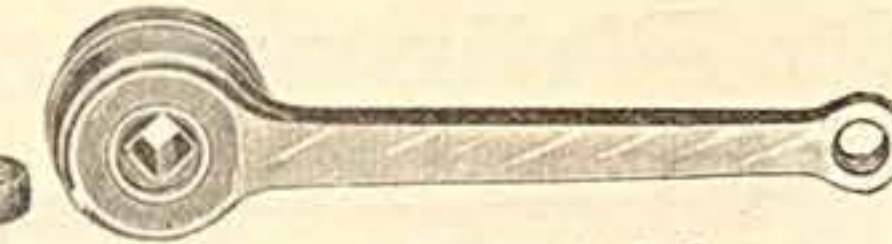

Nr. 8099 Rechte Kurbel, 47 mm Glockenw., 54 mm Kettenradgew.

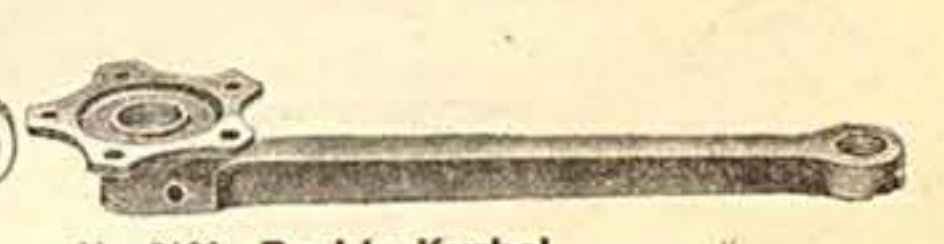

Nr. 8100 Rechte Kurbel

### Für Opel



Nr. 8110 Linke Kurbel, 50 mm Glockenweite

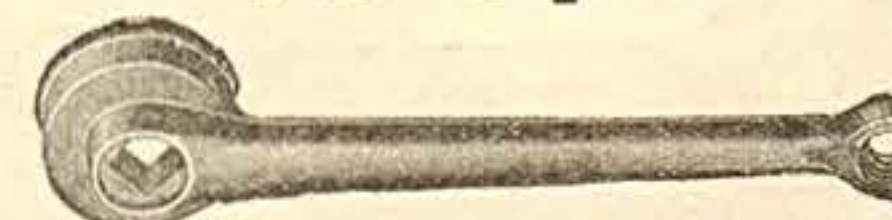

Nr. 8111 Linke Kurbel, Inn. Glock. Ø 47 mm, Kurbelhöhe 27 mm  
Nr. 8113, Inn. Glock. Ø 47 mm, Kurbelhöhe 24 mm  
Nr. 8114, Inn. Glock. Ø 50 mm, Kurbelhöhe 24 mm



Nr. 8115 Linke Kurbel ohne Glocke



Nr. 8116 Rechte Kurbel, 50 mm Glockenweite, 58 mm Kettenradgewinde links



Nr. 8117 Rechte Kurbel, 50 mm Glockenw., 58 mm Kettenradgew. links



Nr. 8118 Rechte Kurbel, 53 mm Glockenweite, 58 mm Kettenradgewinde links

## Für Panther



Nr. 8130  
**Rechte Kurbel**  
mit kompletter Achse



Nr. 8131 **Rechte Kurbel**, 50 mm Glockenw.



Nr. 8132 **Rechte Kurbel**, 50 mm Glockenw.



Nr. 8135 **Linke Kurbel**  
50 mm Glockenweite



Nr. 8136 **Rechte Kurbel**  
50 mm Glockenweite



Nr. 8144 **Rechte Kurbel** für Renner



Nr. 8137 **Linke Kurbel**  
51 mm Glockenweite



Nr. 8138 Dieselbe  
mit vierkantigem Achsloch



Nr. 8139 **Rechte Kurbel**  
mit kompletter Tretachse

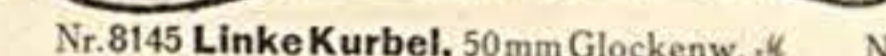

Nr. 8145 **Linke Kurbel**, 50 mm Glockenw.

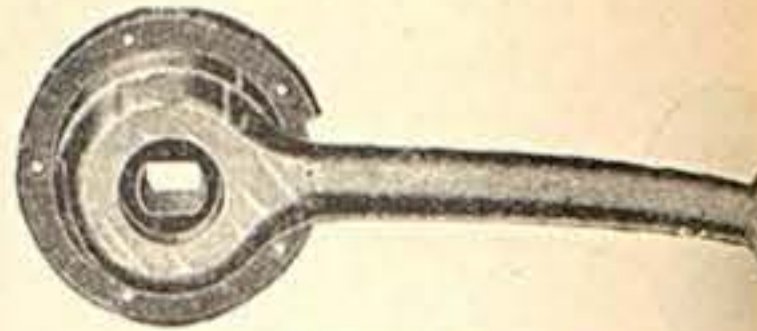

Nr. 8133 **Rechte Kurbel**  
51 mm Glockenweite



Nr. 8134 Dieselbe, 47 mm Glockenweite

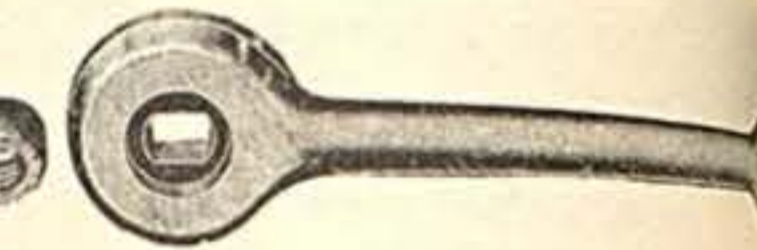

Nr. 8141 **Linke Kurbel**  
51 mm Glockenweite



Nr. 8142 Dieselbe, 47 mm Glockenweite

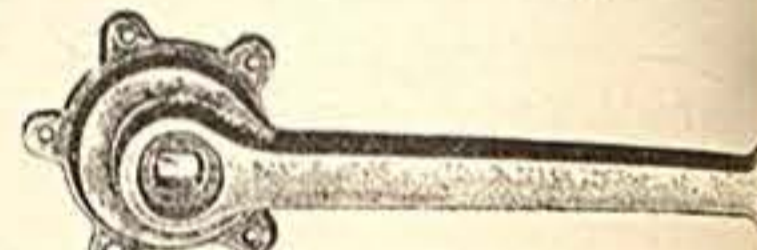

Nr. 8143 **Rechte Kurbel**  
47 mm Glockenweite



Nr. 8146 **Linke Kurbel**, 47 mm Glockenweite

## Für Peugeot



Nr. 8160  
**Linke Kurbel**

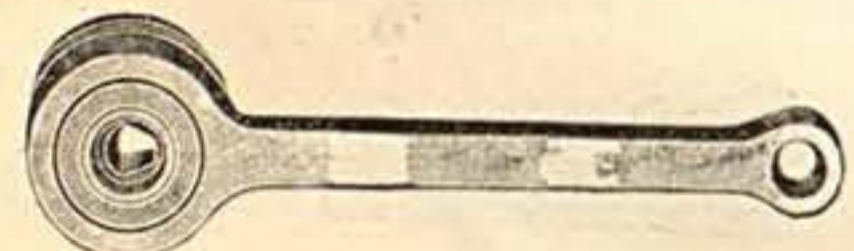

Nr. 8162 **Rechte Kurbel**  
m. 49 mm Glockenw., 53,5 mm Kettenradgew.



Nr. 8165 **Linke Kurbel**, m. 43 mm Glockenw.

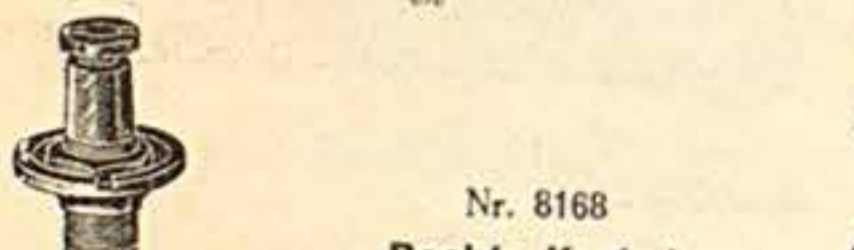

Nr. 8168  
**Rechte Kurbel**  
49 mm Glockenweite, 53 mm Kettenradgewinde, mit kompl. Tretachse



Nr. 8172  
**Rechte Kurbel**

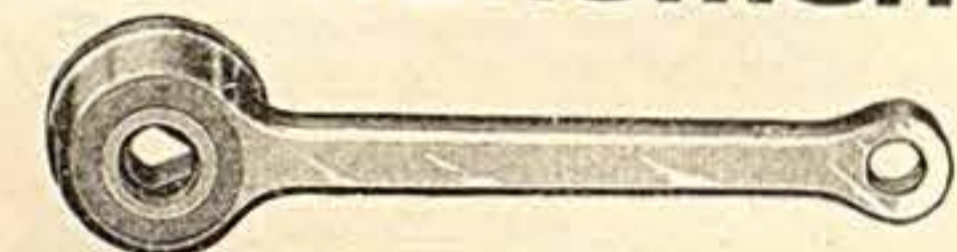

Nr. 8163 **Rechte Kurbel**,  
48 mm Glockenweite, 53 mm Kettenradgewinde



Nr. 8166 **Linke Kurbel**, 48 mm Glockenw.



Nr. 8169 **Linke Kurbel**, 43 mm Glockenweite

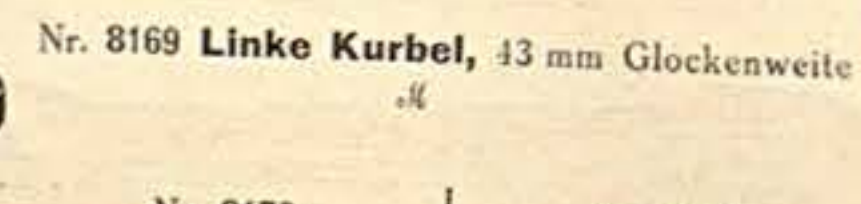

Nr. 8173  
**Linke Kurbel**

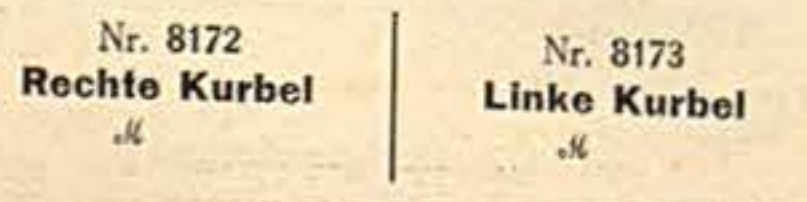

Nr. 8164 **Rechte Kurbel**, 48 mm Glockenweite, Achsenloch m. 3 Flächen, 53 mm Kettenradgewinde



Nr. 8167 **Linke Kurbel**, 48 mm Glockenweite, Achsenloch mit 3 Flächen



Nr. 8170 **Rechte Kurbel**



Nr. 8171 **Linke Kurbel**

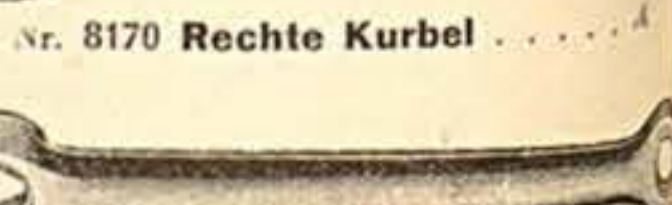

Nr. 8211 **Rechte Dreiarmskurbel**  
59 mm Glockenweite

## Für Premier



Nr. 8181 **Rechte Kurbel**  
50 mm Glockenweite

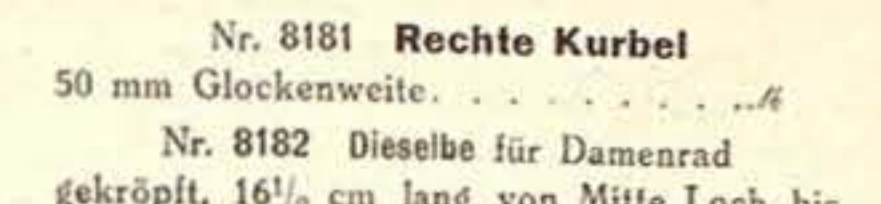

Nr. 8182 Dieselbe für Damenrad  
gekröpft, 16 1/2 cm lang von Mitte Loch bis Mitte Loch

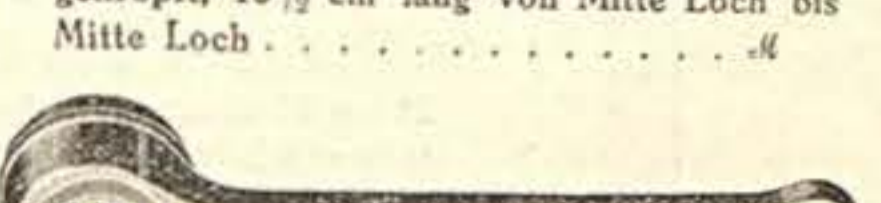

Nr. 8186 **Linke Kurbel**  
46 mm Glockenweite

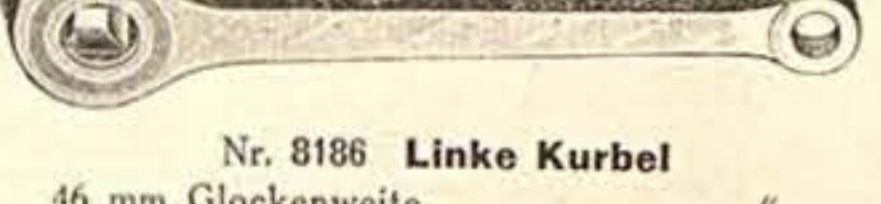

Nr. 8187 Dieselbe für Damenrad  
16 1/2 cm lang von Mitte Loch bis Mitte Loch

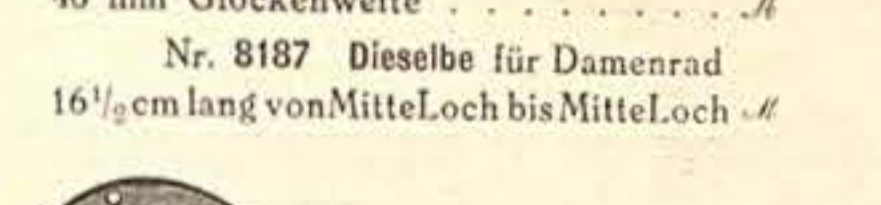

Nr. 8192 **Rechte Kurbel**  
47 mm Glockenweite



Nr. 8193 Dieselbe für Damenrad  
16 1/2 cm lang, gekröpft

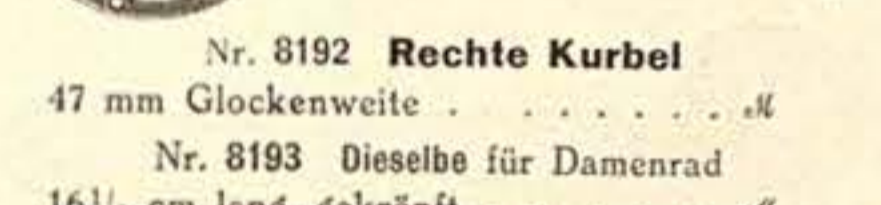

Nr. 8195 **Linke Kurbel**  
50 mm Glockenweite

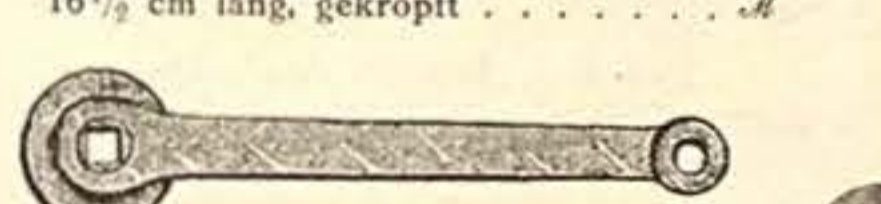

Nr. 8197 **Linke Kurbel**  
43 mm Glockenweite

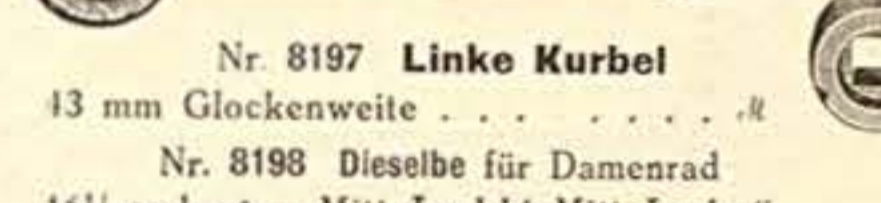

Nr. 8198 Dieselbe für Damenrad  
16 1/2 cm lang von Mitte Loch bis Mitte Loch

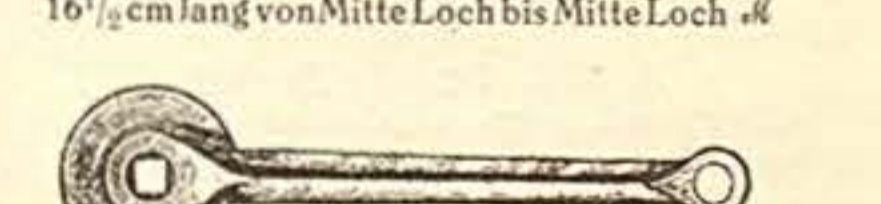

Nr. 8201 **Rechte Kurbel**  
46 mm Glockenweite, 52 mm Kettenradgewinde



Nr. 8205 **Linke Kurbel**  
mit kleiner Glocke, 31 mm innerer D

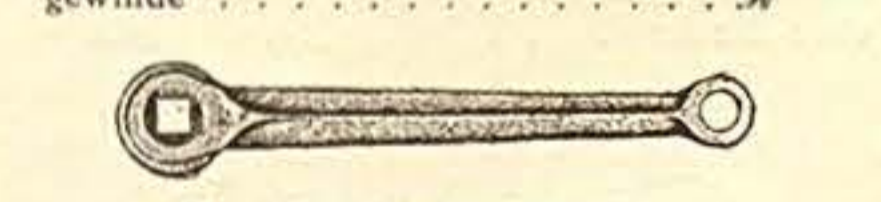

Nr. 8209 **Rechte Fünfarmkurbel**  
mit B.S.A.-Gewinde

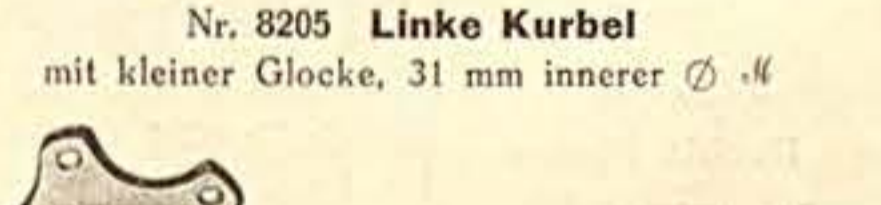

Nr. 8212 **Rechte Dreiarmskurbel**  
für Pedale mit Keilbefestigung



Nr. 8214 **Linke Kurbel**  
für Pedale mit B.S.A.-Gewinde

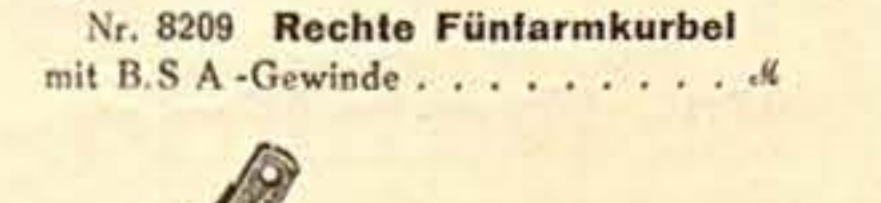

Nr. 8215 Dieselbe  
für Pedale mit Keilbefestigung



Nr. 8183 **Rechte Kurbel**  
47 mm Glockenweite



Nr. 8188 **Linke Kurbel**  
43 mm Glockenweite



Nr. 8189 **Rechte Kurbel**  
47 mm Glockenweite



Nr. 8194 **Linke Kurbel**  
43 mm Glockenweite



Nr. 8199 **Rechte Kurbel**  
46 mm Glockenweite, 52 mm Kettenradgewinde

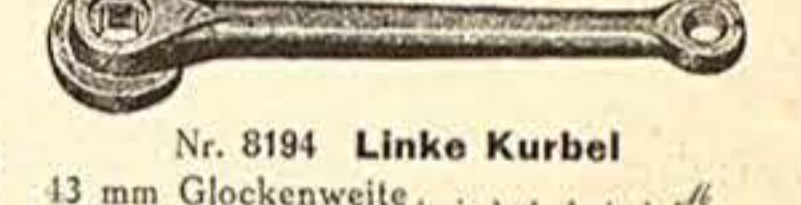

Nr. 8202 **Linke Kurbel**  
ohne Glocke



Nr. 8203 Dieselbe für Damenrad, 16 1/2 cm lang von Mitte Loch zu Mitte Loch



Nr. 8206 **Rechte Kurbel**  
47 mm Glockenweite m. gekröpftem Schenkel

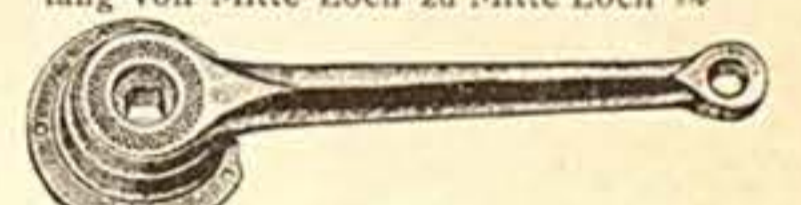

Nr. 8210 **Rechte Kurbel**  
47 mm Glockenweite f. Damenrad, gekröpft, 16 1/2 mm lang

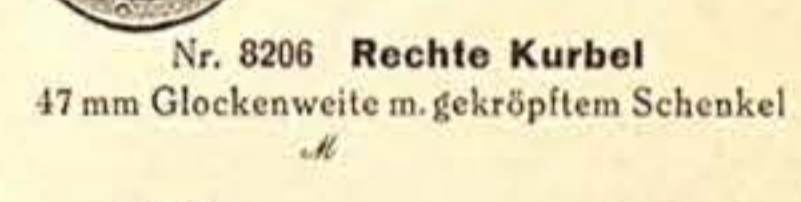

Nr. 8213 **Rechte Fünfarmkurbel**

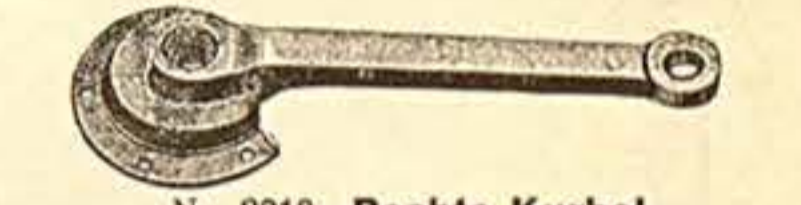

Nr. 8214 **Linke Kurbel**  
für Pedale mit B.S.A.-Gewinde

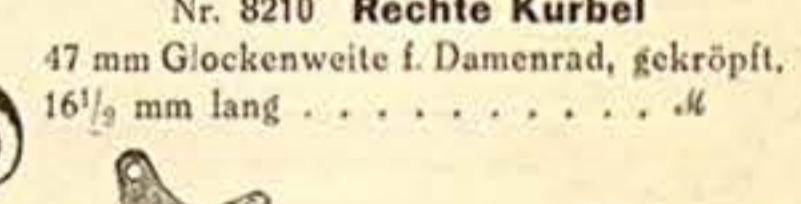

Nr. 8215 Dieselbe  
für Pedale mit Keilbefestigung



## Für Presto



Nr. 8230 **Linke Kurbel**  
46 mm Glockenweite, 7 mm tief, M



Nr. 8233 **Linke Kurbel**  
51 mm Glockenweite . . . M



Nr. 8234 **Linke Kurbel**  
46 mm Glockenweite . . . M



Nr. 8231 **Rechte Kurbel**  
46 mm Glockenweite, 52 mm Kettenrad-  
gewinde, mit kompl. Tretachse, 126 mm  
lang. . . . . M  
Nr. 8232 Dto. 132 mm lang . . .



Nr. 8235 **Rechte Kurbel**  
51 mm Glockenweite 56 mm Ketten-  
radgewinde mit kompl. Achse M



Nr. 8236  
**Rechte Kurbel**  
51 mm Glockenweite  
56 mm Kettenrad-  
gewinde, link. Achse-  
ende für Kurbelkeil  
M

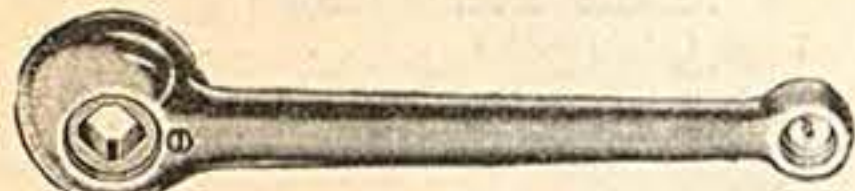

Nr. 8237 **Linke Kurbel**  
47 mm Glockenweite . . . . . M



Nr. 8238 **Linke Kurbel**



Nr. 8239 **Rechte Kurbel**  
46 mm Glockenw., Kettenradgew. 52 mm M



Nr. 8240 **Rechte Kurbel**  
47 mm Glockenweite, 52 mm Kettenrad-  
gewinde . . . . . M

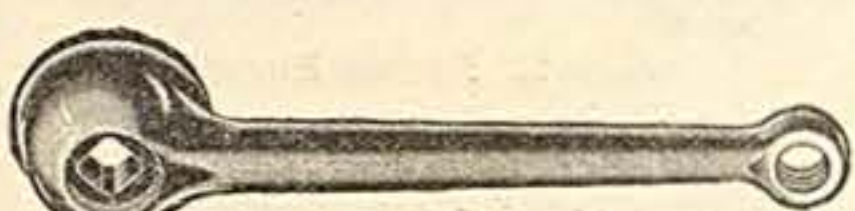

Nr. 8241 **Rechte Kurbel**  
47 mm Glockenweite, 52 mm Kettenrad-  
gewinde . . . . . M

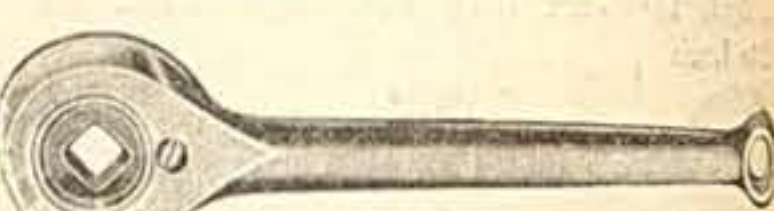

Nr. 8242 **Linke Kurbel**  
46 mm Glockenweite 10 mm tief . . M



Nr. 8244 **Rechte Kurbel**  
41 mm Glockenweite . . . . . M

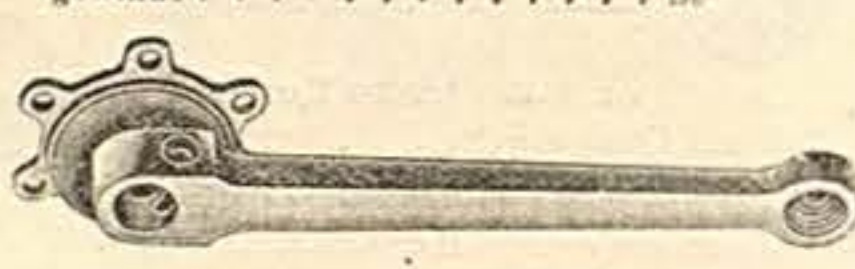

Nr. 8245 **Rechte Kurbel**  
für Keil 41 mm Glockenweite . . . M

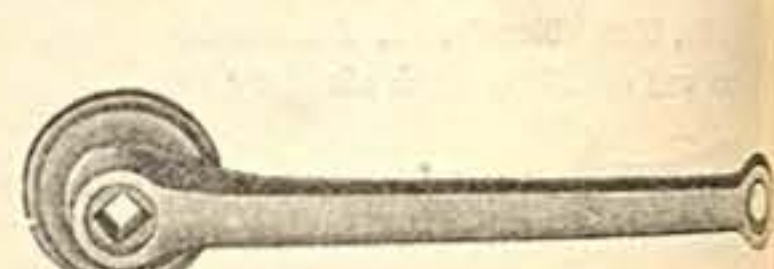

Nr. 8246 **Rechte Kurbel**  
41 mm Glockenw. 47 mm Kettenradgew. M



Nr. 8247 **Linke Kurbel**  
ohne Glocke . . . . . M

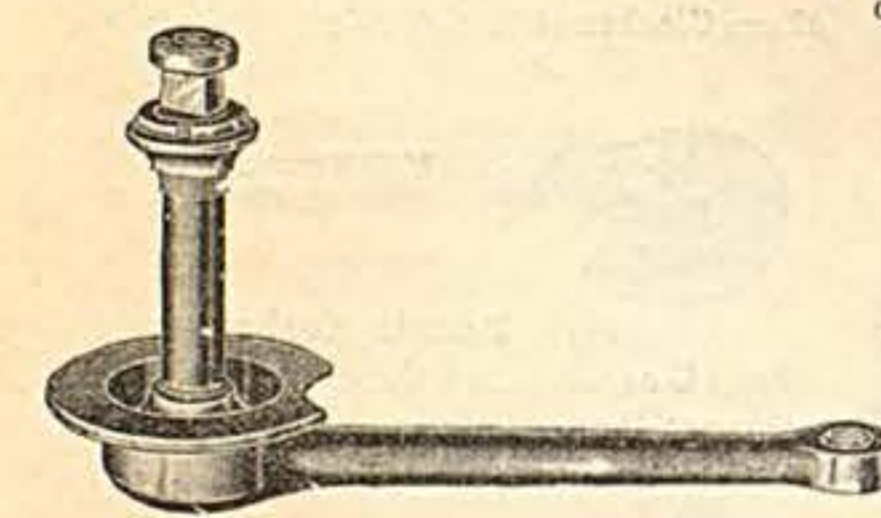

Nr. 8248  
**Rechte Kurbel**  
mit kompl. Achse  
46 mm Glockenweite  
M

## Für Puch

Nr. 8249  
**Linke Kurbel**  
46 mm Glockenweite  
M

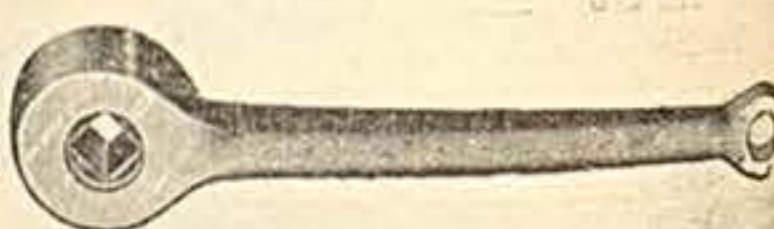

## Für Rehling

Nr. 8250  
**Rechte Kurbel**  
46 mm Glockenweite  
52 mm Kettenrad-  
gewinde . . . . . M

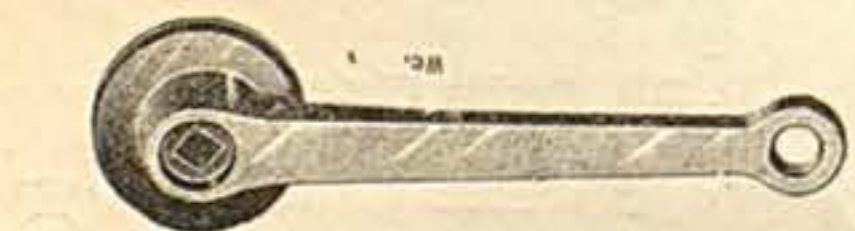

Nr. 8251  
**Linke Kurbel**  
46 mm Glockenweite  
M

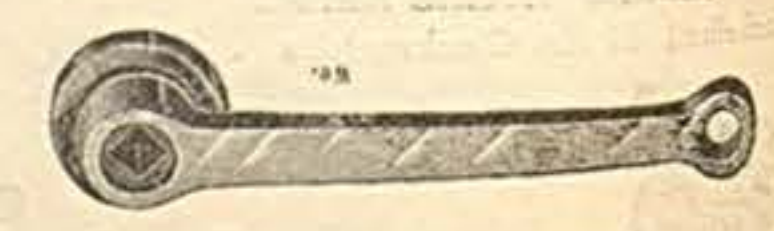

Nr. 8252  
**Rechte Kurbel**  
M



Nr. 8253  
**Linke Kurbel**  
M



## Für Seidel & Naumann



Nr. 8290 **Rechte Kurbel**, 55 mm Glockenw. M  
8291 Dieselbe, 47 mm Glockenweite . . . M

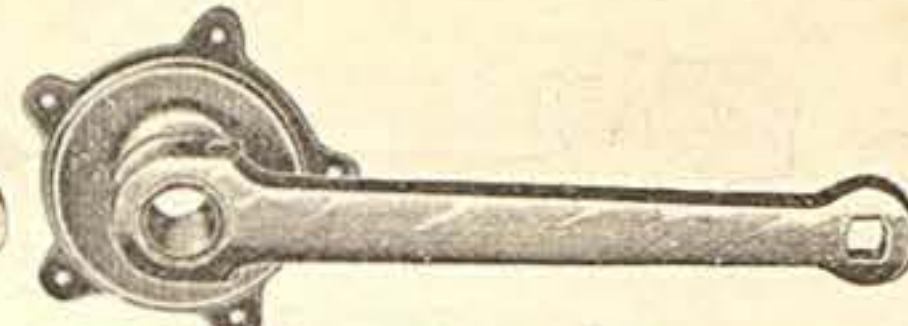

Nr. 8294 **Rechte Kurbel**, mit Glockenflansch,  
52 mm Glockenweite mit flacher Glocke,  
für Pedale m. Mutterbefestigung M  
8295 Dieselbe für Pedale mit B. S. A.-Gewinde M  
8296 Dieselbe für Pedale mit 1/2"-Gewinde M



Nr. 8297 **Rechte Kurbel**, 52 mm Glocken-  
weite mit tiefer Glocke, für Pedale  
mit Mutterbefestigung . . . M  
8298 Dieselbe f. Pedale m. B. S. A.-Gewinde M  
8299 Dieselbe für Pedale mit 1/2"-Gewinde M



Nr. 8292 **Linke Kurbel**, 50 mm Glockenw. M  
8293 Dieselbe, 47 mm Glockenweite . . . M



Nr. 8301 **Linke Kurbel**, 46 mm Glockenw. M

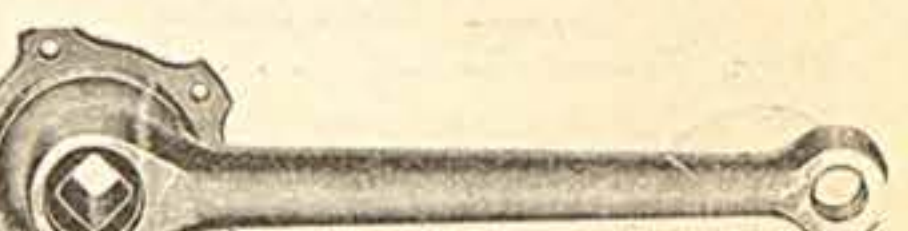

Nr. 8303 **Rechte Kurbel**, 46 mm Glocken-  
weite . . . . . M

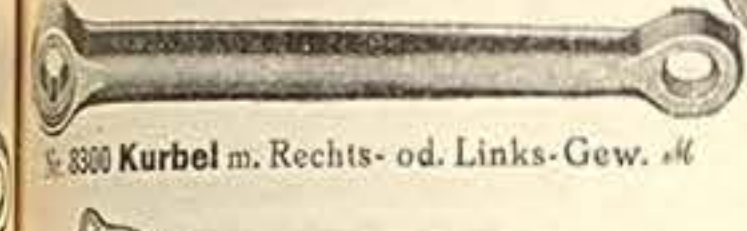

Nr. 8300 **Kurbel** m. Rechts- od. Links-Gew. M

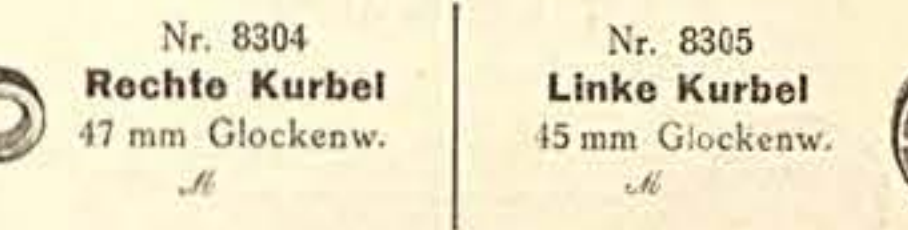

Nr. 8304  
**Rechte Kurbel**  
47 mm Glockenw. M



Nr. 8305  
**Linke Kurbel**  
45 mm Glockenw. M

## Für Simson



Nr. 8315 **Rechte Kurbel** für Keilbefestigung,  
Glockenweite 52 mm, Kettenradgewinde  
58 mm . . . . . M



Nr. 8316 **Rechte Kurbel** für Doppelglocken-  
lager, Glockenweite 52 mm, Kettenrad-  
gewinde 58 mm . . . . . M

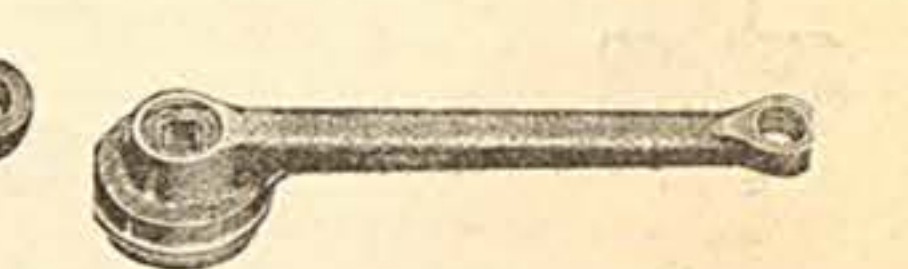

Nr. 8317 **Rechte Kurbel**, 48 mm Glocken-  
weite, 52,5 mm Kettenradgewinde  
M



Nr. 8318 **Linke Kurbel** für Keilbefestigung,  
Glockenweite 52 mm . . . . . M

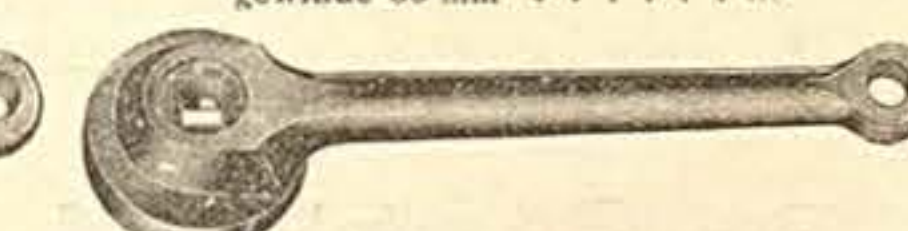

Nr. 8319 **Linke Kurbel**, Glockenweite 52 mm M

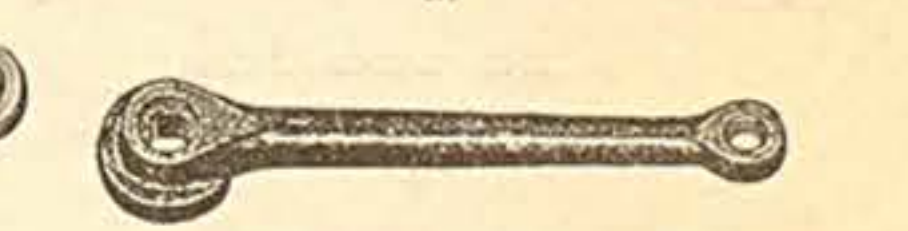

Nr. 8320 **Linke Kurbel**, 48 mm Glockenw. M

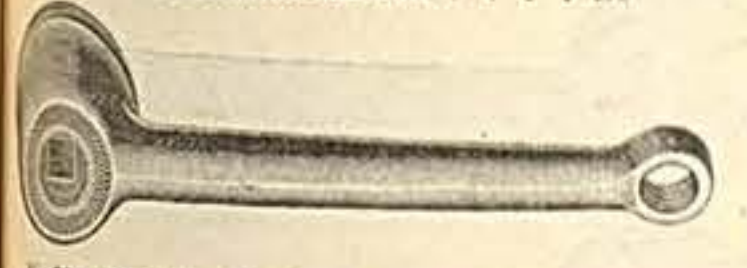

Nr. 8321 **Rechte Kurbel**, 52 mm Glockenweite,  
58 mm Kettenradgewinde . . . M

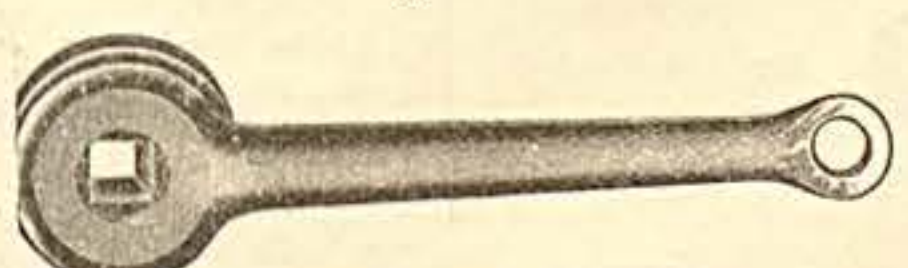

Nr. 8322 **Rechte Kurbel**, 48 mm Glockenweite,  
52,5 mm Kettenradgewinde . . . M

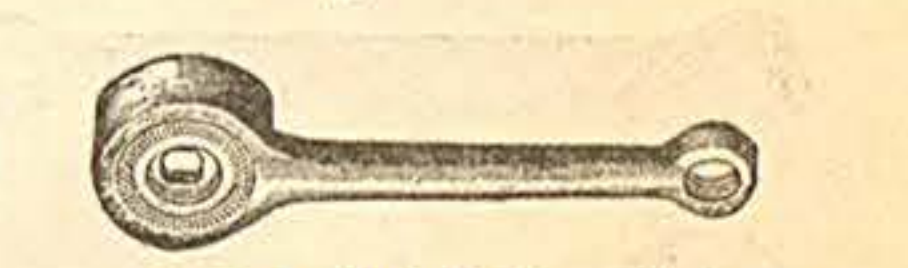

Nr. 8323 **Linke Kurbel**, 52 mm Glockenw. M

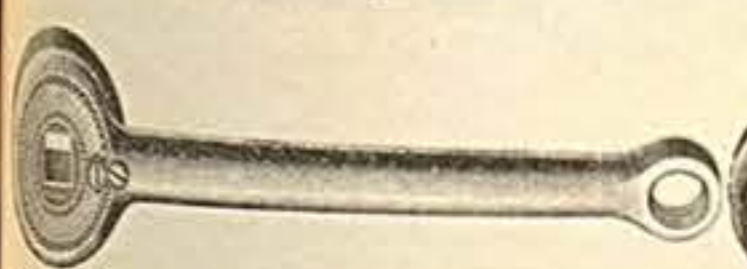

Nr. 8324 **Linke Kurbel** mit Konusstellschraube,  
52 mm Glockenweite

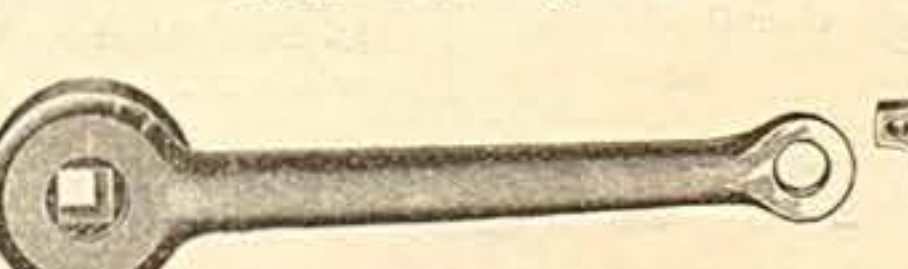

Nr. 8325 **Linke Kurbel**, 48 mm Glockenweite M

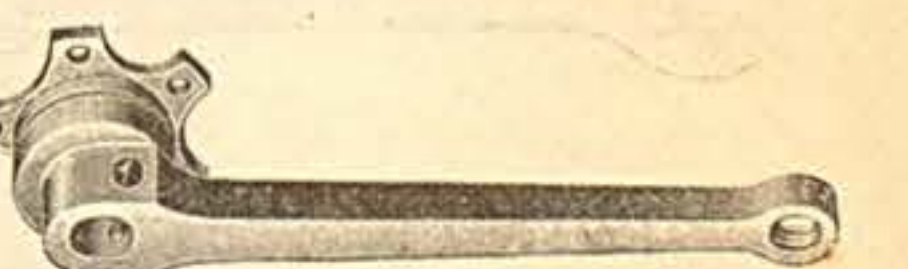

Nr. 8326 **Rechte Kurbel** . . . . . M

## Für Schäffner & Taggesell



Nr. 8335  
**Linke Kurbel**  
43 mm Glockenw. M



Nr. 8336  
**Rechte Kurbel**  
43 mm Glockenw. M

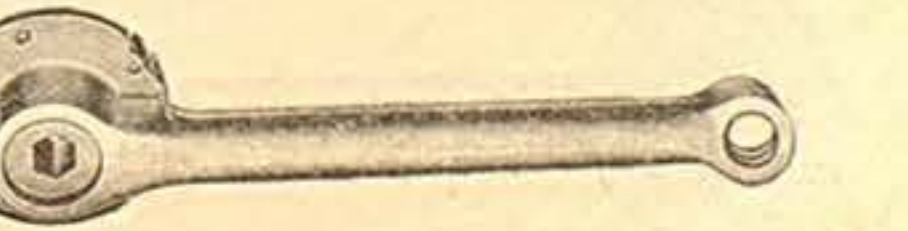

## Für Schladitz

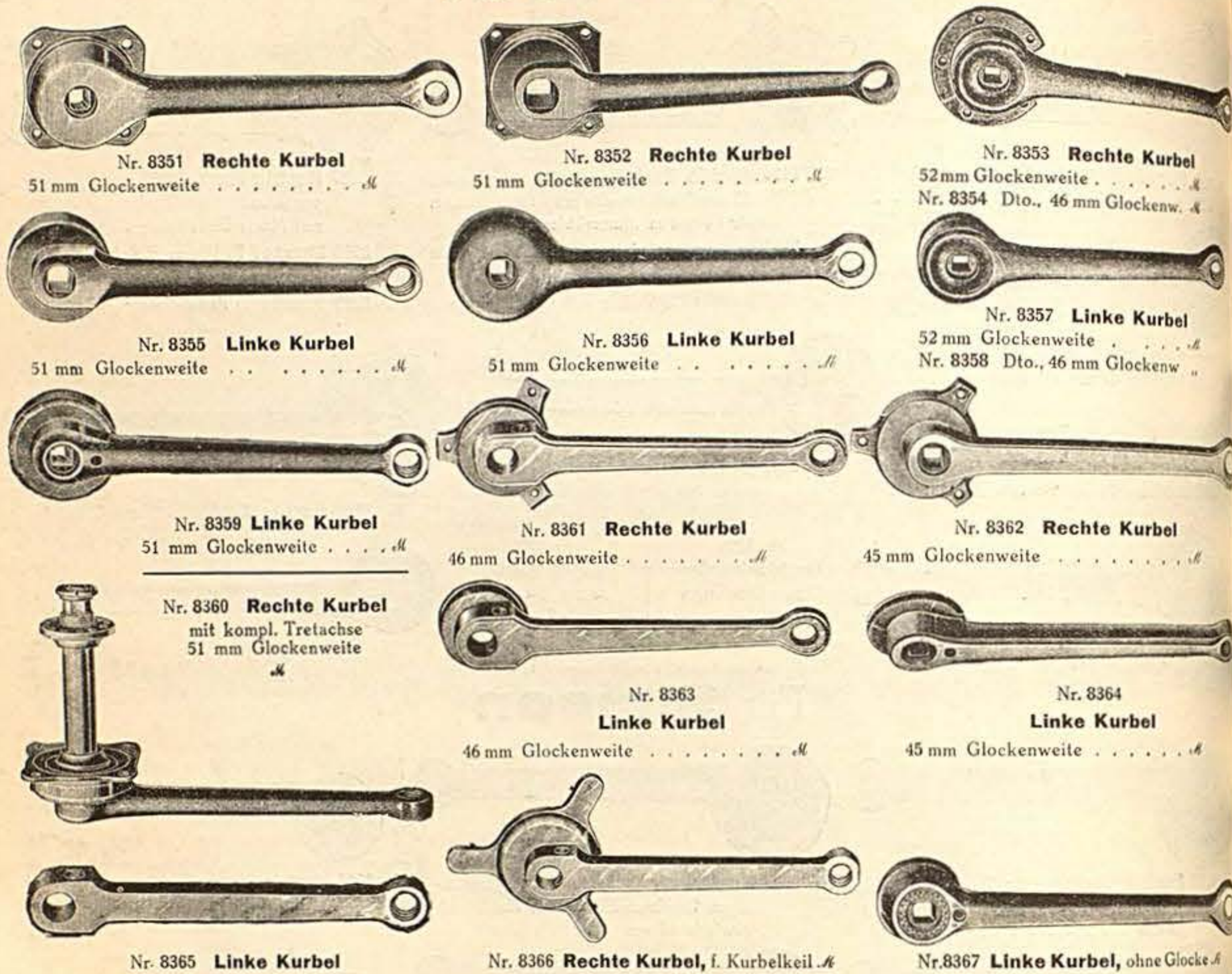

Nr. 8351 **Rechte Kurbel**  
51 mm Glockenweite . . . . .

Nr. 8352 **Rechte Kurbel**  
51 mm Glockenweite . . . . .

Nr. 8353 **Rechte Kurbel**  
52 mm Glockenweite . . . . .  
Nr. 8354 Dto., 46 mm Glockenw. . . . .

Nr. 8355 **Linke Kurbel**  
51 mm Glockenweite . . . . .

Nr. 8356 **Linke Kurbel**  
51 mm Glockenweite . . . . .

Nr. 8357 **Linke Kurbel**  
52 mm Glockenweite . . . . .  
Nr. 8358 Dto., 46 mm Glockenw. . . . .

Nr. 8359 **Linke Kurbel**  
51 mm Glockenweite . . . . .

Nr. 8361 **Rechte Kurbel**  
46 mm Glockenweite . . . . .

Nr. 8362 **Rechte Kurbel**  
45 mm Glockenweite . . . . .

Nr. 8360 **Rechte Kurbel**  
mit kompl. Tretachse  
51 mm Glockenweite . . . . .

Nr. 8363  
**Linke Kurbel**  
46 mm Glockenweite . . . . .

Nr. 8364  
**Linke Kurbel**  
45 mm Glockenweite . . . . .

Nr. 8365 **Linke Kurbel**

Nr. 8366 **Rechte Kurbel**, f. Kurbelkeil . . . . .

Nr. 8367 **Linke Kurbel**, ohne Glocke . . . . .

## Für Stahlrad



Nr. 8370  
**Rechte Kurbel**

Nr. 8371  
**Linke Kurbel**  
45 mm Glockenweite . . . . .

Nr. 8372  
**Linke Kurbel**  
47 mm Glockenweite . . . . .

Nr. 8373  
**Rechte Kurbel**  
47 mm Glockenweite  
53,5 mm Kettenradgewinde . . . . .

## Für Stellbrink



Nr. 8375  
**Rechte Kurbel**  
43 mm Glockenweite  
52 mm Kettenradgew. . . . .

Nr. 8376  
**Linke Kurbel**

Nr. 8377  
**Rechte Kurbel**  
46 mm Glockenweite.  
52 mm Kettenradgew. . . . .

Nr. 8378  
**Linke Kurbel**  
46 mm Glockenweite . . . . .

## Für Stöwer



Nr. 8390 **Rechte Kurbel**  
50 mm Glockenw., 56,5 mm Kettenradgew. . . . .

Nr. 8391 **Rechte Kurbel**  
50 mm Glockenw., 56,5 mm Kettenradgew. . . . .

Nr. 8392 **Rechte Kurbel**  
50 mm Glockenw., 56,5 mm Kettenradgew. . . . .

Nr. 8393 **Linke Kurbel**  
50 mm Glockenweite . . . . .

Nr. 8394 **Linke Kurbel**  
50 mm Glockenweite . . . . .

Nr. 8395 **Linke Kurbel**  
50 mm Glockenweite . . . . .

Nr. 8396 **Linke Kurbel**  
mit Achse ohne Konen . . . . .

Nr. 8397 **Rechte Kurbel**  
33 mm Glockenw., 41 mm Kettenradgew. . . . .

Nr. 8398 **Rechte Kurbel**  
mit 18 mm Kettenradgewinde . . . . .

## Für Styria

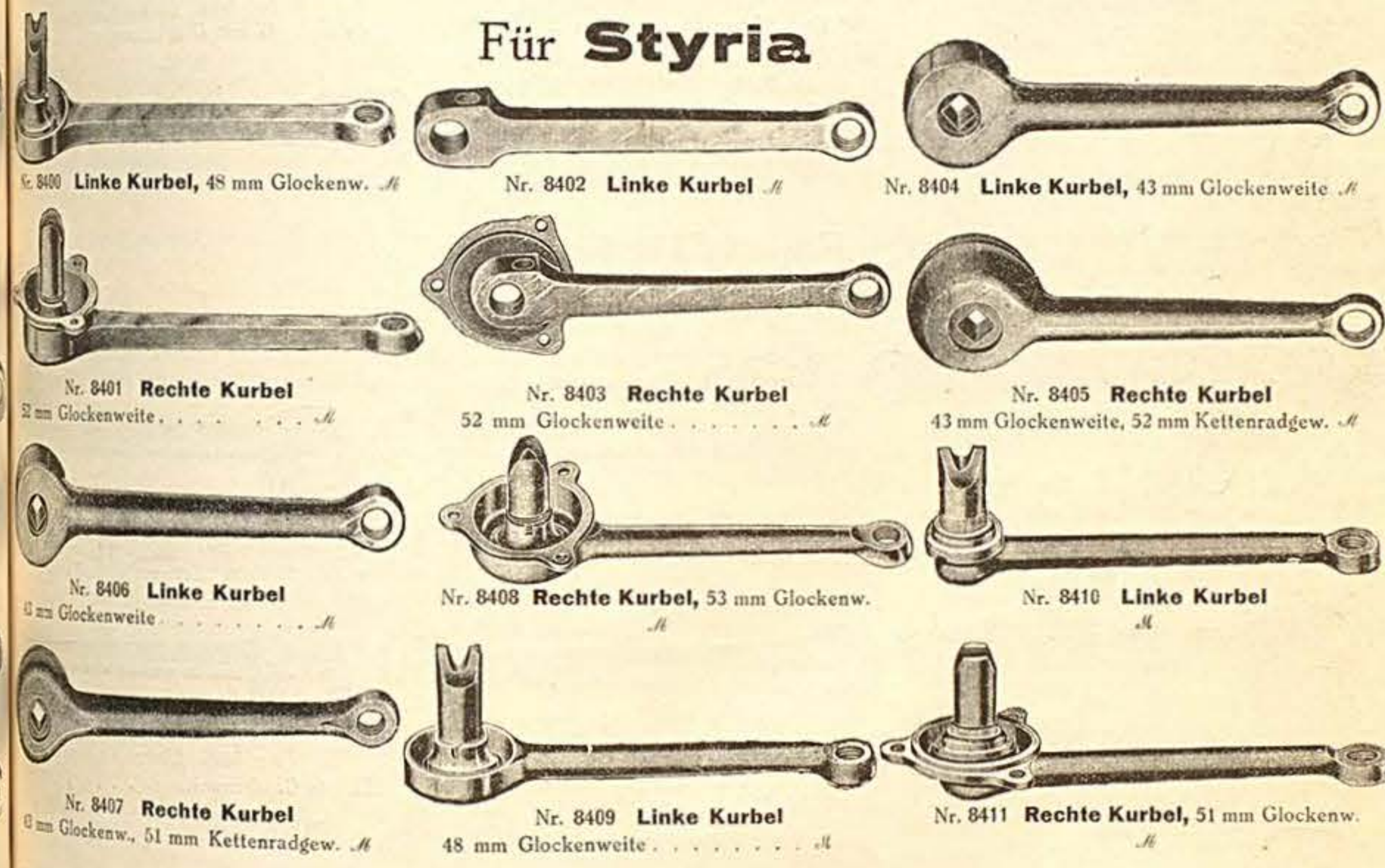

Nr. 8400 **Linke Kurbel**, 48 mm Glockenw. . . . .

Nr. 8402 **Linke Kurbel** . . . . .

Nr. 8404 **Linke Kurbel**, 43 mm Glockenweite . . . . .

Nr. 8401 **Rechte Kurbel**  
52 mm Glockenweite . . . . .

Nr. 8403 **Rechte Kurbel**  
52 mm Glockenweite . . . . .

Nr. 8405 **Rechte Kurbel**  
43 mm Glockenweite, 52 mm Kettenradgew. . . . .

Nr. 8406 **Linke Kurbel**  
53 mm Glockenweite . . . . .

Nr. 8408 **Rechte Kurbel**, 53 mm Glockenw. . . . .

Nr. 8410 **Linke Kurbel** . . . . .

Nr. 8407 **Rechte Kurbel**  
53 mm Glockenw., 51 mm Kettenradgew. . . . .

Nr. 8409 **Linke Kurbel**  
48 mm Glockenweite . . . . .

Nr. 8411 **Rechte Kurbel**, 51 mm Glockenw. . . . .

## Für Tonke Finsterwalder Fahrradwerke



Nr. 8415 **Rechte Kurbel**  
51 mm Glockenweite, 49 mm Kettenradgewinde . . . . .

Nr. 8416 **Rechte Kurbel**  
43 mm Glockenweite, 49 mm Kettenradgew. . . . .

Nr. 8417 **Linke Kurbel**  
53 mm Glockenweite . . . . .

Nr. 8418 **Rechte Kurbel** . . . . .

Nr. 8419 **Linke Kurbel**  
43 mm Glockenweite . . . . .

## Für Triumph

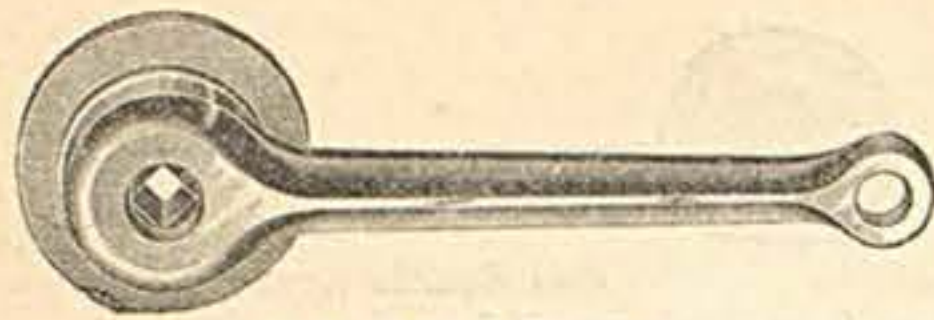

Nr. 8430 **Rechte Kurbel**  
47 mm Glockenweite

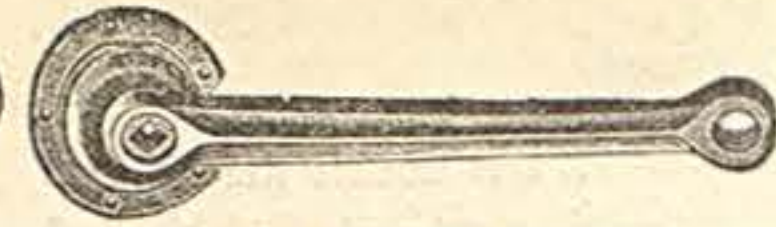

Nr. 8431 **Rechte Kurbel**  
47 mm Glockenweite

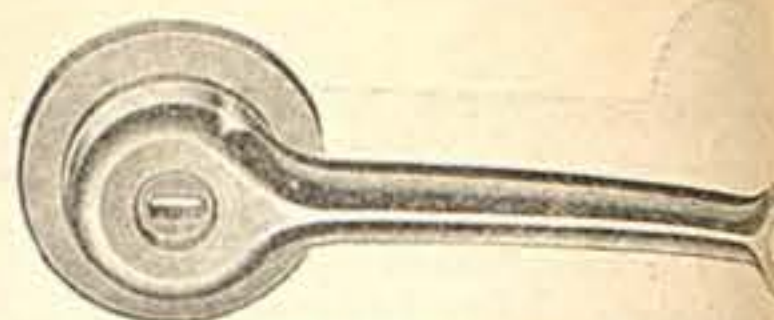

Nr. 8432 **Rechte Kurbel**  
47 mm Glockenweite



Nr. 8434 **Linke Kurbel**  
47 mm Glockenweite



Nr. 8435 **Linke Kurbel**  
47 mm Glockenweite

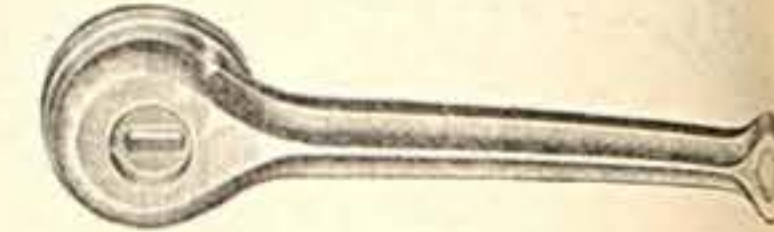

Nr. 8436 **Linke Kurbel**  
47 mm Glockenweite

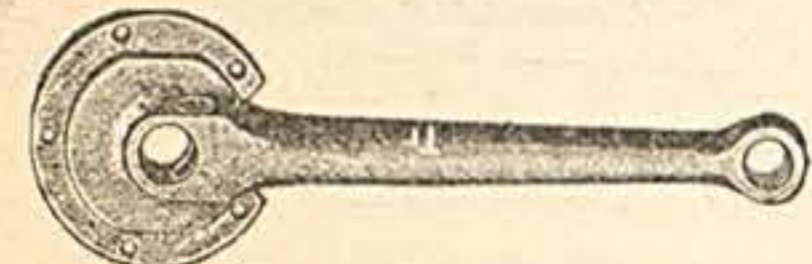

Nr. 8438 **Rechte Flanschkrurbel**  
für Renner

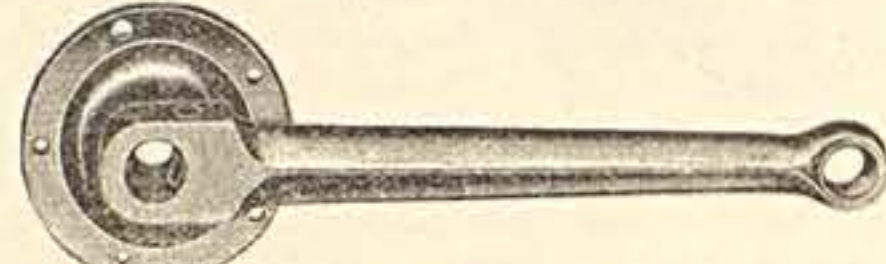

Nr. 8439 **Rechte Kurbel**  
für Keil, 47 mm Glockenweite

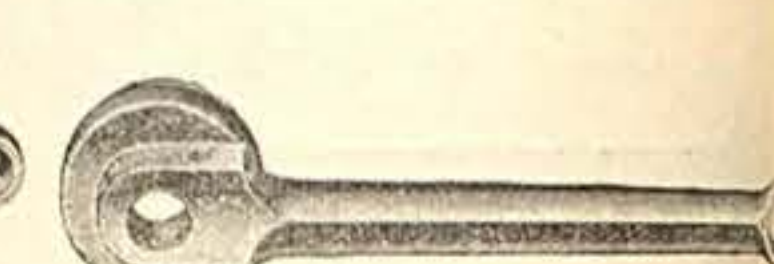

Nr. 8440 **Linke Kurbel**  
für Keil, 47 mm Glockenweite



Nr. 8441  
**Linke Kurbel**

Nr. 8442  
**Rechte Kurbel**

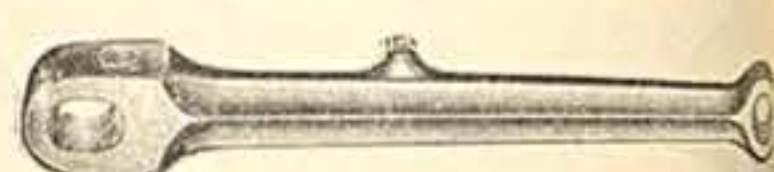

## Für Viktoria

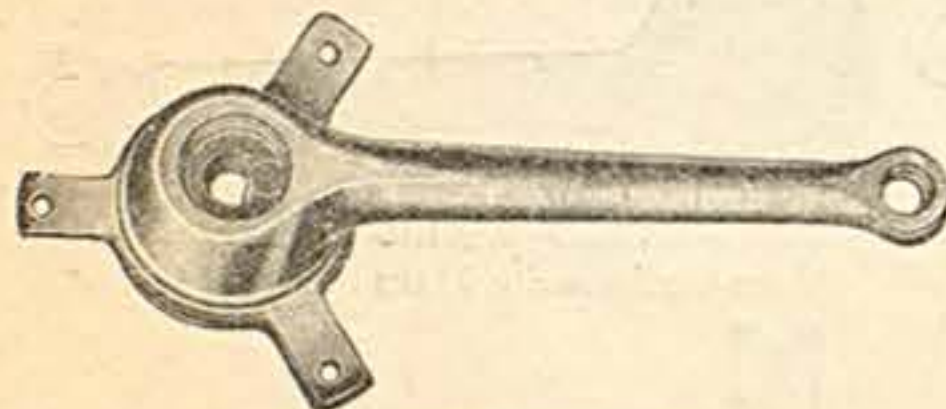

Nr. 8460 **Rechte Kurbel**  
50 mm Glockenweite



Nr. 8461 **Rechte Kurbel**  
50 mm Glockenweite



Nr. 8462 **Rechte Kurbel**  
mit 19 mm Vierkantloch, 51 mm Glockenweite, 56 mm Kettenradgewinde

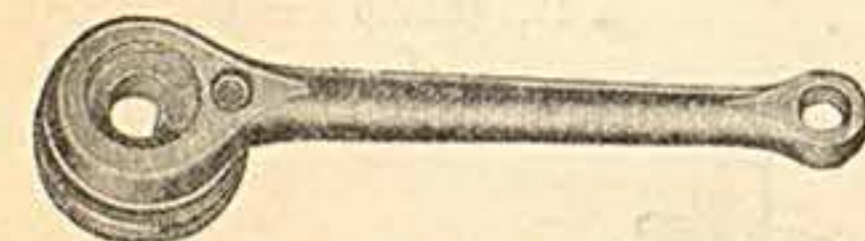

Nr. 8463 **Linke Kurbel**  
50 mm Glockenweite



Nr. 8464 **Kurbel**, Rechts-Gewinde  
" 8464a dt. Links-  
" 8464b Befestigungskeil dazu



Nr. 8465 **Linke Kurbel**  
51 mm Glockenweite

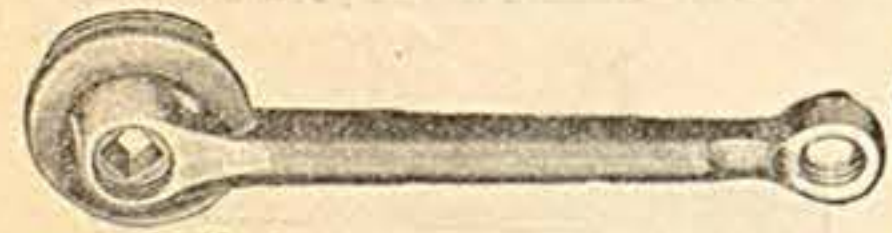

Nr. 8466 **Rechte Kurbel**  
44 mm Glockenweite, 50 mm Kettenradgewinde

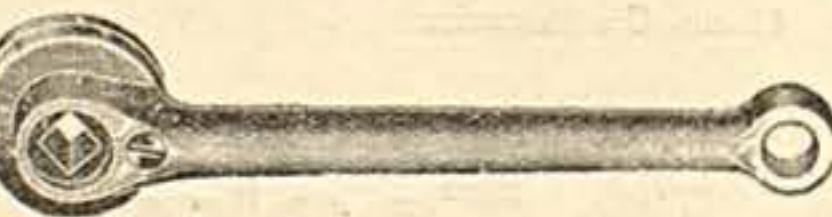

Nr. 8468 **Linke Kurbel**  
41 mm Glockenweite

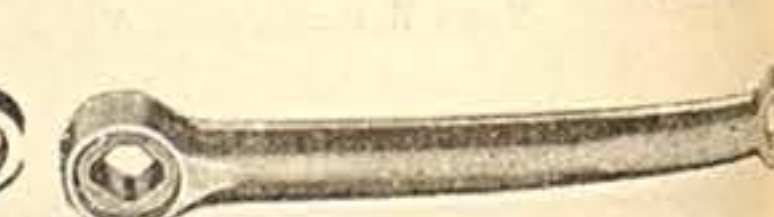

Nr. 8469 **Rechte Kurbel**

Nr. 8467 Dieselbe, 51 mm Glockenweite, 56 mm Kettenradgewinde



Nr. 8471 **Linke Kurbel**  
51 mm Glockenweite



Nr. 8473 **Linke Kurbel**  
50 mm Glockenweite

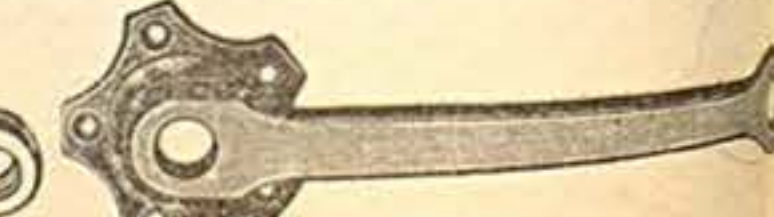

Nr. 8474 **Rechte Fünfarmkrurbel**

## Für Waffen

Nr. 8476  
**Rechte Kurbel**  
45 mm Glockenw.

Nr. 8477  
**Linke Kurbel**  
45 mm Glockenw.



## Für Wanderer



Nr. 8478 **Rechte Kurbel**, 48 mm Glockenw.,  
51 mm Kettenradgew., m. kompl. Achse



Nr. 8480  
**Kurbel ohne Glocke**, mit Rechts- od. Links-  
Gewinde



Nr. 8479 **Linke Kurbel**, 48 mm  
Glockenweite



Nr. 8481 **Linke Kurbel**, 45 mm  
Glockenweite

## Für Wartburg

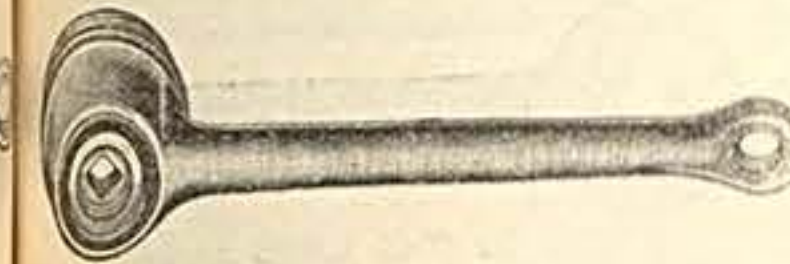

Nr. 8490 **Rechte Kurbel**, 48 mm Glockenweite,  
55 mm Kettenradgewinde

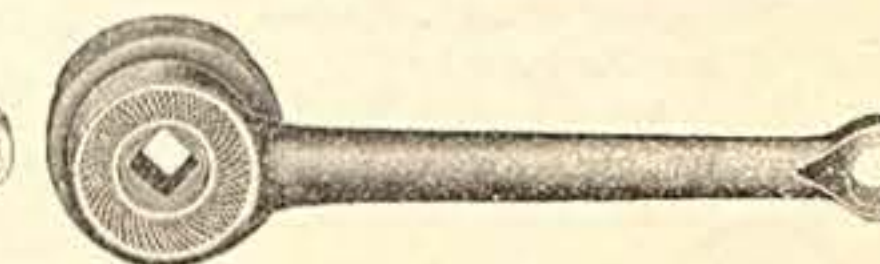

Nr. 8491 **Rechte Kurbel**, 45 mm Glockenweite,  
56 mm Kettenradgewinde

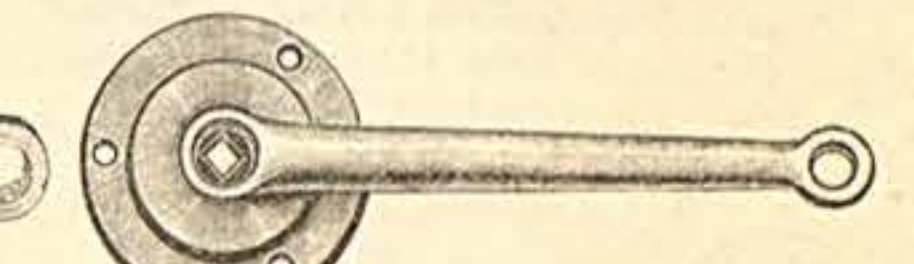

Nr. 8492 **Rechte Kurbel**, 48 mm Glockenw.  
mit 3 oder 4 Schraubenlöchern



Nr. 8493 **Linke Kurbel**, 48 mm Glockenweite



Nr. 8494 **Linke Kurbel**, 45 mm Glockenweite

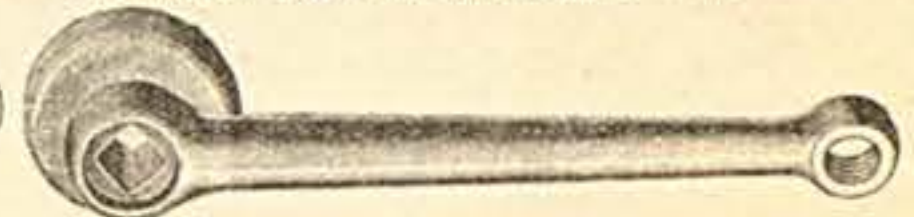

Nr. 8495 **Linke Kurbel**, 48 mm Glocken-  
weite

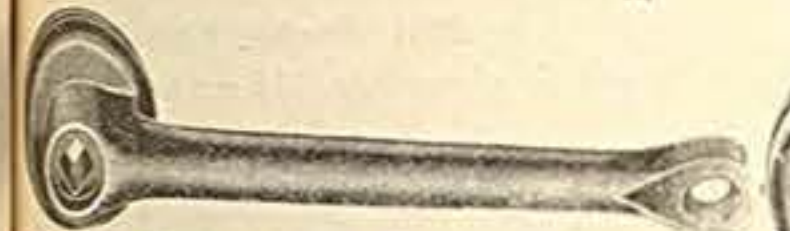

Nr. 8497 **Rechte Kurbel**, 45 mm Glocken-  
weite, 56 mm Kettenradgewinde, mit ovalem  
oder vierkantigem Schenkel

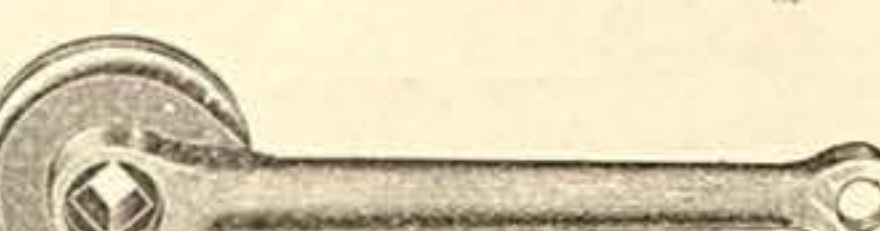

Nr. 8498 **Rechte Kurbel**, 50 mm Glockenweite,  
56 mm Kettenradgewinde

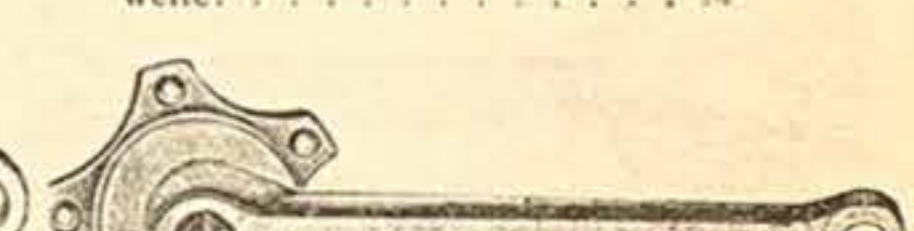

Nr. 8501 **Rechte Kurbel**

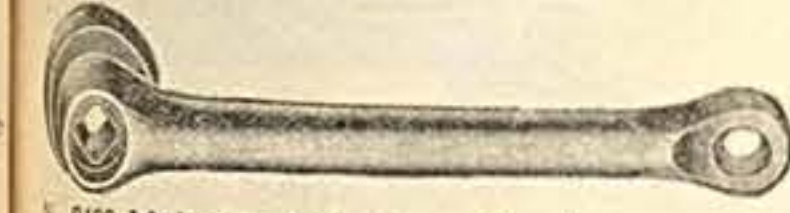

Nr. 8499 **Linke Kurbel**, 45 mm Glockenweite  
mit ovalem oder vierkant. Schenkel

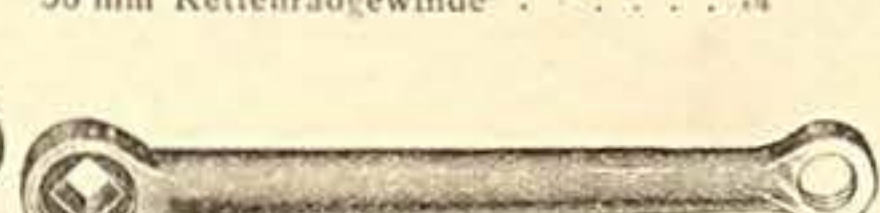

Nr. 8500 **Linke Kurbel** m. Rechtsgewinde

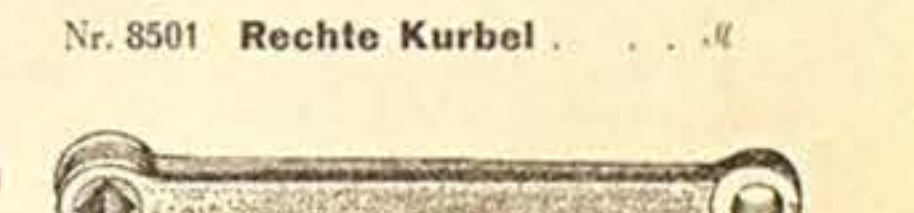

Nr. 8502 **Linke Kurbel**

## Für Weil



Nr. 8520  
**Linke Kurbel**



Nr. 8522  
**Rechte Kurbel**, 47 mm Glockenweite, 54 mm  
Kettenradgewinde



Nr. 8521  
**Rechte Kurbel**  
mit kompletter Tretachse,  
48 mm Glockenweite



Nr. 8523  
**Linke Kurbel**, 47 mm Glockenw.

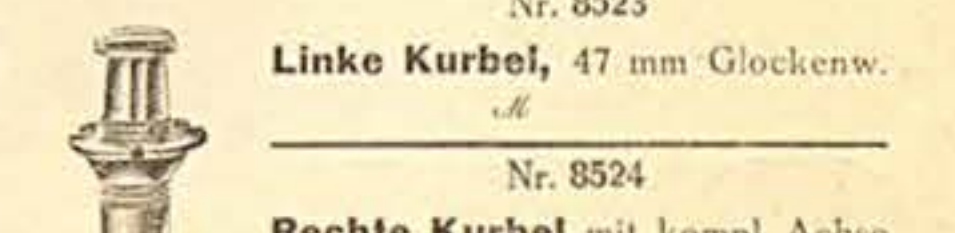

Nr. 8524  
**Rechte Kurbel** mit kompl. Achse  
48 mm Glockenweite

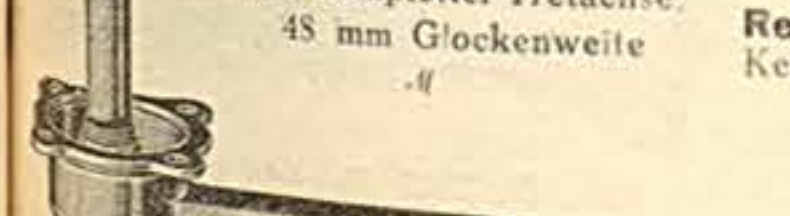

Nr. 8525 **Rechte Kurbel**, 47 mm Glockenweite,  
54 mm Kettenradgewinde

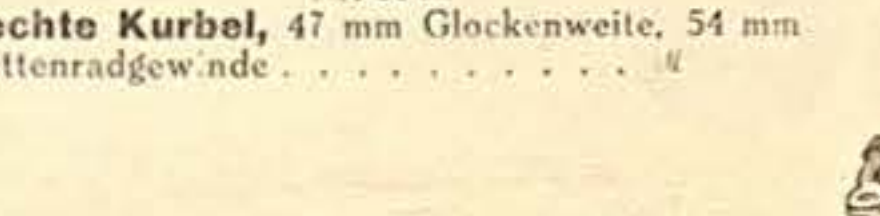

Nr. 8526 **Linke Kurbel**, 47 mm Glockenw.



Nr. 8527 **Rechte Kurbel**

## Für Weltrad



Nr. 8540 Linke Kurbel  
48 mm Glockenweite



Nr. 8541 Linke Kurbel  
48 mm Glockenweite

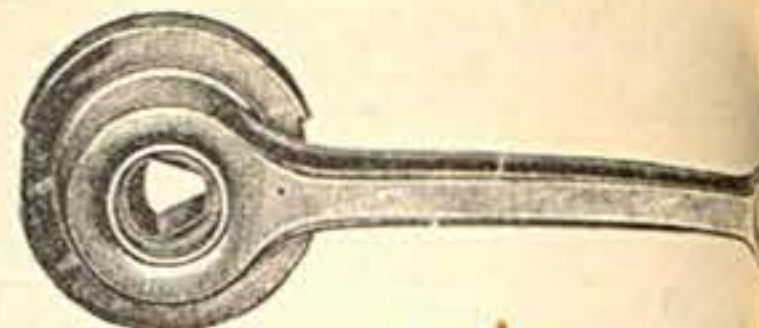

Nr. 8542 Rechte Kurbel  
46 mm Glockenweite

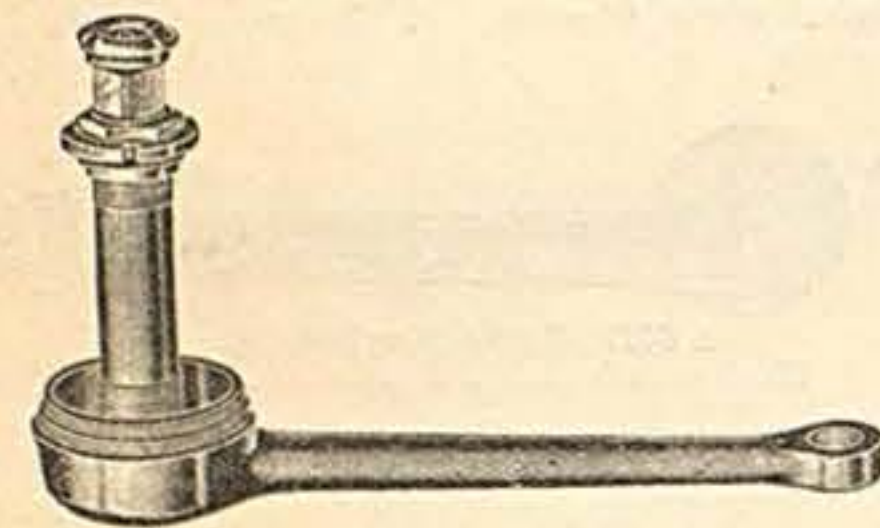

Nr. 8543 Rechte Kurbel, mit Achse  
48 mm Glockenweite, 53,5 mm Kettenradgewinde

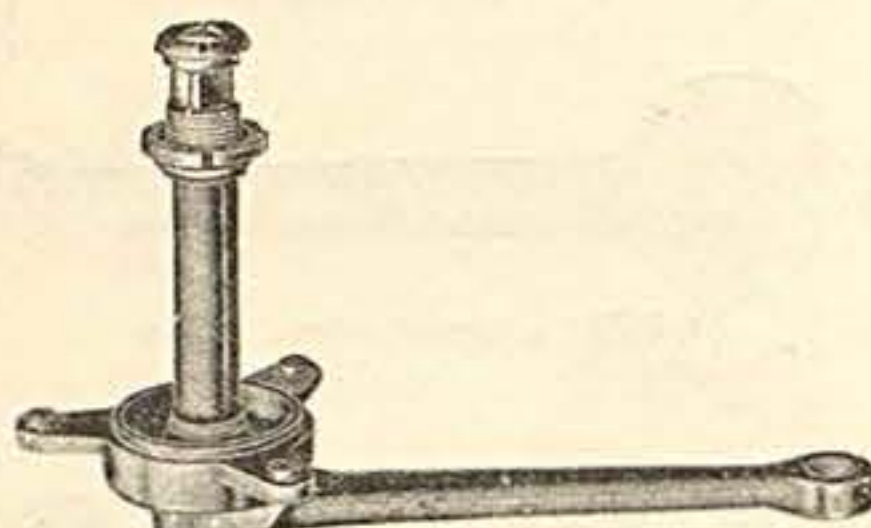

Nr. 8544 Rechte Kurbel, mit Achse  
48 mm Glockenweite

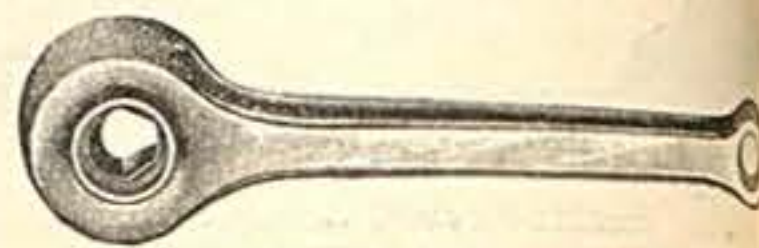

Nr. 8545 Linke Kurbel  
46 mm Glockenweite



Nr. 8548 Linke Kurbel  
49 mm Glockenweite



Nr. 8546 Linke Kurbel  
46 mm Glockenweite

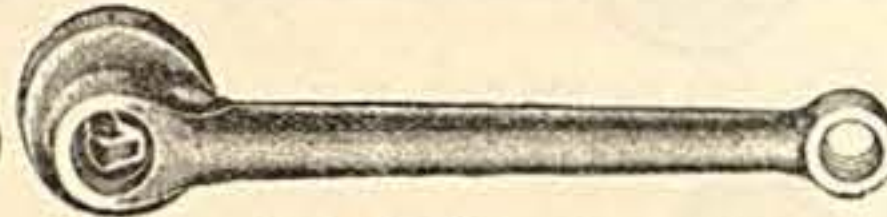

Nr. 8547 Linke Kurbel  
48 mm Glockenweite



Nr. 8549 Rechte Kurbel  
46 mm Glockenweite

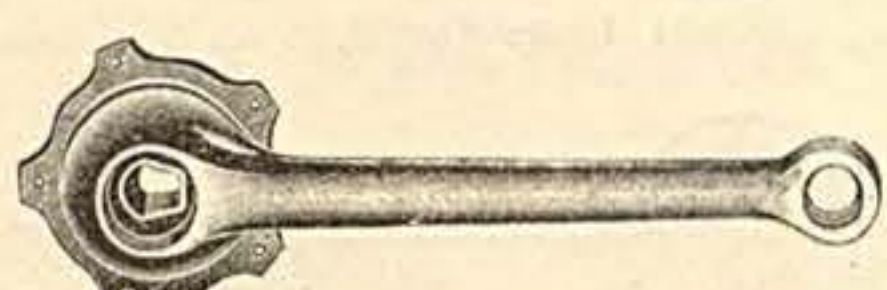

Nr. 8550 Rechte Kurbel  
48 mm Glockenweite

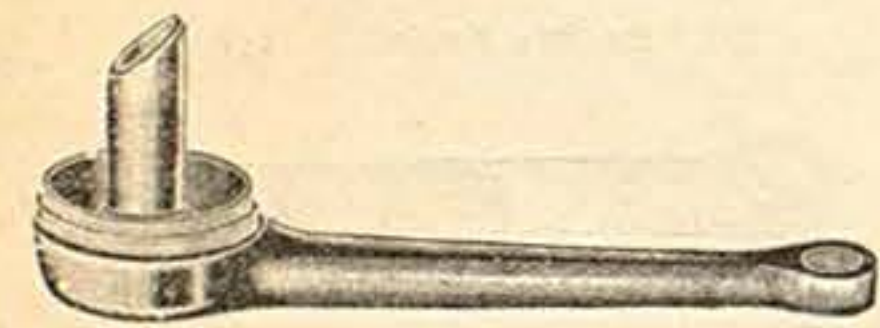

Nr. 8552 Rechte Kurbel  
48 mm Glockenweite, 53,5 mm Kettenradgewinde

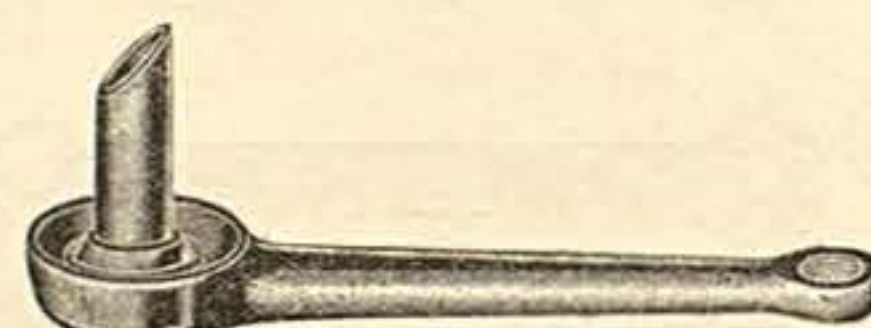

Nr. 8553 Linke Kurbel  
für Miamilager, 48 mm Glockenweite



Nr. 8551 Rechte Kurbel  
49 mm Glockenweite, 53,5 mm Kettenradgew.

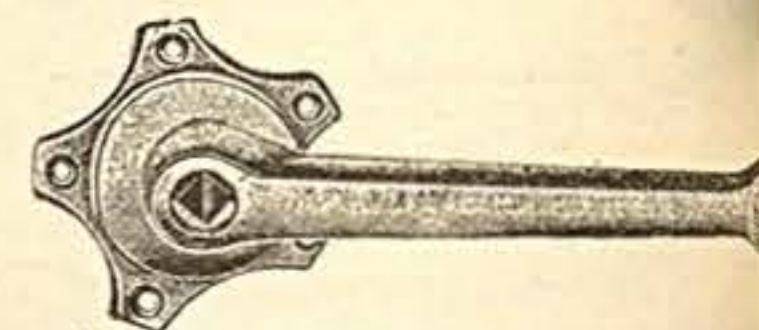

Nr. 8554 Rechte Kurbel



Nr. 8555 Linke Kurbel

## Für Wittler



Nr. 8560 Rechte Kurbel  
45 mm Glockenweite, 52 1/2 mm Kettenradgewinde



Nr. 8561 Rechte Kurbel  
45 mm Glockenweite, 52 1/2 mm Kettenradgewinde

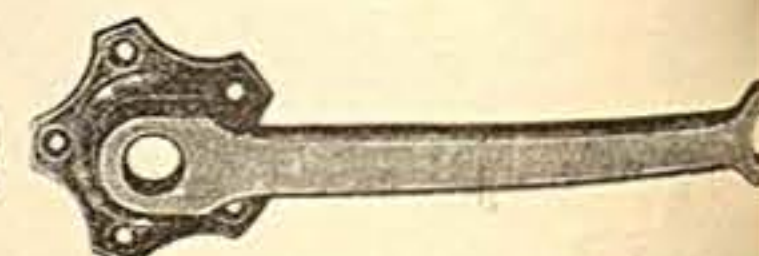

Nr. 8562 Rechte Kurbel



Nr. 8563 Linke Kurbel  
45 mm Glockenweite



Nr. 8564 Linke Kurbel



Nr. 8565 Linke Kurbel

## Für W. K. C.



Nr. 8570 Linke Kurbel  
49 mm Glockenweite



Nr. 8573 Rechte Kurbel  
49 mm Glockenweite, 55 mm Kettenradgewinde



Nr. 8576 Linke Kurbel  
49 mm Glockenweite



Nr. 8580 Rechte Kurbel  
49 mm Glockenw., 49 mm Kettenradgew.



Nr. 8584 Linke Kurbel  
50 mm Glockenweite



Nr. 8587 Rechte Kurbel  
50 mm Glockenweite, 55 mm Kettenradgew.



Nr. 8590 Linke Kurbel  
49 mm Glockenweite  
Nr. 8590 a dto. 165 mm lang. f. Damenrad

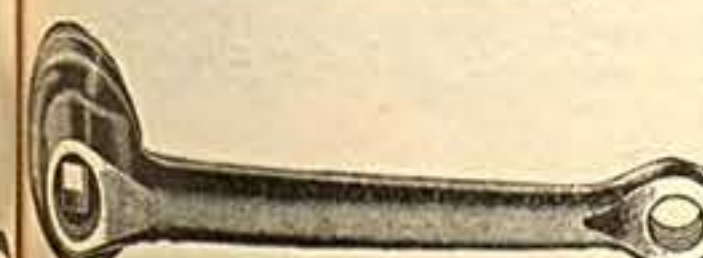

Nr. 8593 Rechte Kurbel  
49 mm Glockenw., 55 mm Kettenradgew.  
Nr. 8593 a dto. 165 mm lang. f. Damenrad



Nr. 8571 Linke Kurbel  
50 mm Glockenweite



Nr. 8574 Rechte Kurbel  
mit Tretachse



Nr. 8578 Rechte Kurbel  
43 mm Glockenweite, 49 mm Kettenradgewinde

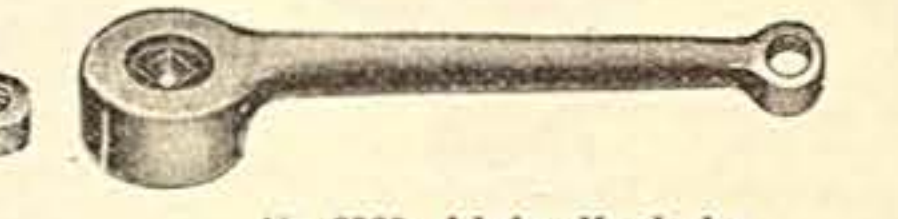

Nr. 8582 Linke Kurbel  
43 mm Glockenweite

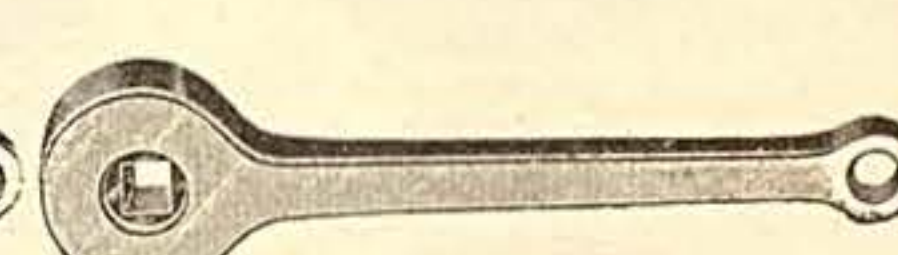

Nr. 8585 Linke Kurbel  
49 mm Glockenweite

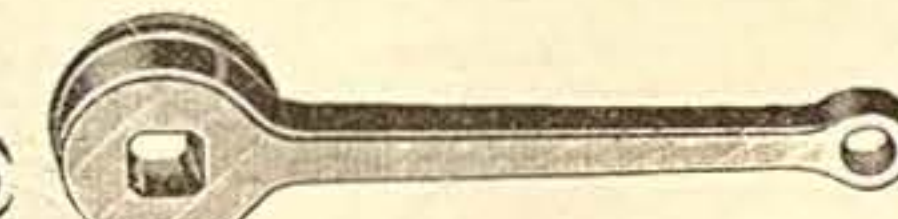

Nr. 8588 Rechte Kurbel  
49 mm Glockenweite, 55 mm Kettenradgew.

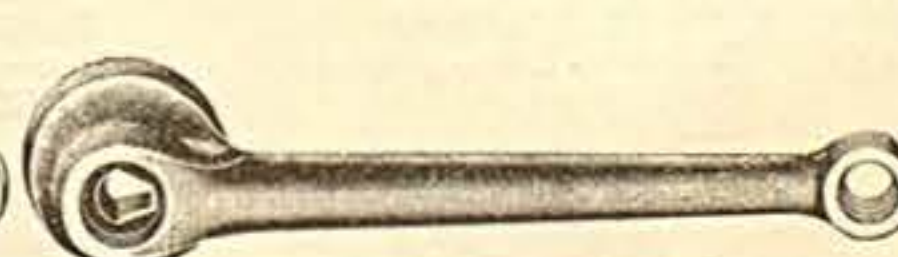

Nr. 8591 Linke Kurbel  
43 mm Glockenweite



Nr. 8594 Rechte Kurbel  
43 mm Glockenweite



Nr. 8572 Linke Kurbel  
49 mm Glockenweite



Nr. 8575 Rechte Kurbel  
mit Tretachse, 49 mm Glockenw.,  
55 mm Kettenradgewinde

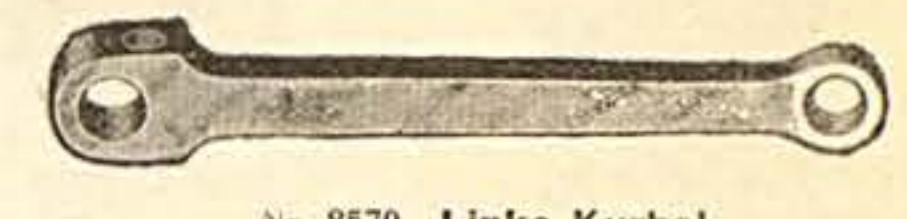

Nr. 8579 Linke Kurbel



Nr. 8583 Rechte Kurbel  
34,5 mm Kettenradgewinde



Nr. 8586 Linke Kurbel  
44 mm Glockenweite



Nr. 8589 Rechte Kurbel  
23,5 mm Glockenweite, 34,5 mm Kettenradgew.













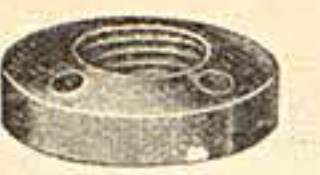











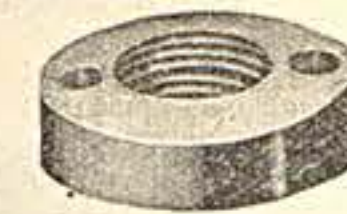
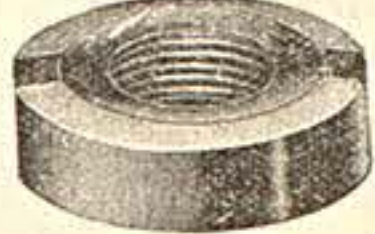
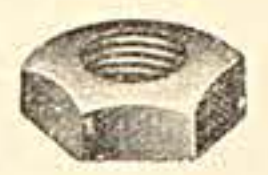

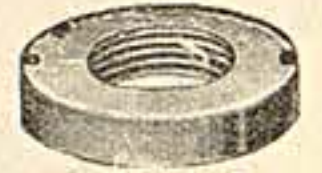



















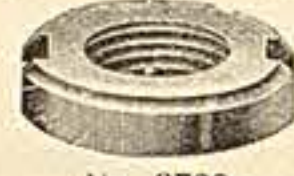

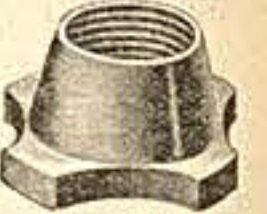

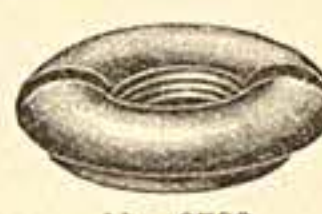

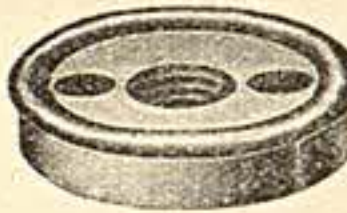
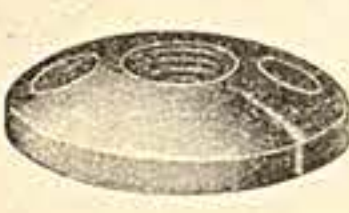
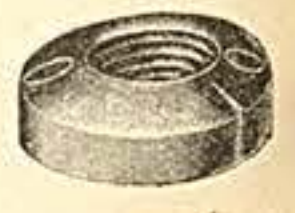







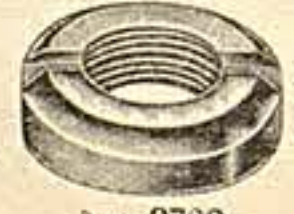

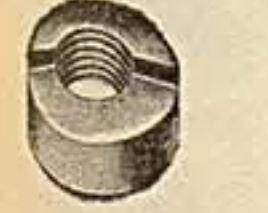



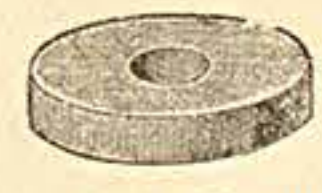

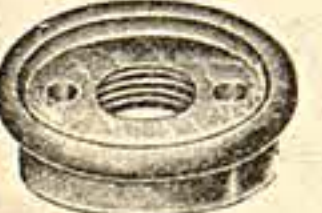
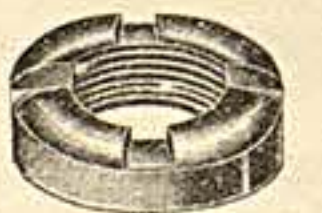



Nr. 8592 Rechte Kurbel



Nr. 8595 Linke Kurbel

# Glockenlager-Muttern

 Nr. 8700 Für <b>W. K. C. Rekord</b> und <b>Augustin</b> Rechts- u. Links-Gewinde 10 St. <i>M</i>	 Nr. 8701 Für <b>Badenia</b> Links- u. Rechts-Gewinde 10 St. <i>M</i>	 Nr. 8702 Für <b>Simson</b> Rechts- u. Links-Gewinde 10 St. <i>M</i>	 Nr. 8703 Für <b>Görlicke</b> Rechts- u. Links-Gewinde 10 St. <i>M</i>	 Nr. 8704 Für <b>Allright</b> Rechts- u. Links-Gewinde 10 St. <i>M</i>	 Nr. 8760 Für <b>Deusing</b> Rechts- u. Links-Gewinde 10 St. <i>M</i>	 Nr. 8761 Für <b>National</b> Rechts- u. Links-Gewinde 10 St. <i>M</i>	 Nr. 8762 Für <b>Opel</b> Rechts- u. Links-Gewinde 10 St. <i>M</i>	 Nr. 8763 Für <b>Herkules</b> Rechts- u. Links-Gewinde 10 St. <i>M</i>	 Nr. 8764 Für <b>W. K. C.</b> Rechts- u. Links-Gewinde 10 St. <i>M</i>
 Nr. 8705 Für <b>W. K. C.</b> Rechts- u. Links-Gewinde 10 St. <i>M</i>	 Nr. 8706 Für <b>Seidel &amp; Naumann</b> Rechts- u. Links-Gewinde 10 St. <i>M</i>	 Nr. 8707 Für <b>Brunsviga</b> Rechts- u. Links-Gewinde 10 St. <i>M</i>	 Nr. 8708 Für <b>Dürkopp</b> Rechts- u. Links-Gewinde 10 St. <i>M</i>	 Nr. 8709 Für <b>Brennabor</b> Rechts- u. Links-Gewinde 10 St. <i>M</i>	 Nr. 8765 Für <b>Mars</b> Links-Gewinde 10 St. <i>M</i>	 Nr. 8766 Für <b>Anker</b> Rechts- u. Links-Gewinde 10 St. <i>M</i>	 Nr. 8767 Für <b>Brunsviga</b> Rechts- u. Links-Gewinde 10 St. <i>M</i>	 Nr. 8768 Für <b>Anker</b> Rechts- u. Links-Gewinde 10 St. <i>M</i>	 Nr. 8769 Für <b>Elsterwerda</b> Rechts- u. Links-Gewinde 10 St. <i>M</i>
 Nr. 8710 Für <b>Presto</b> Links-Gewinde 10 St. <i>M</i>	 Nr. 8711 Für <b>Presto</b> Rechts- u. Links-Gewinde 10 St. <i>M</i>	 Nr. 8712 Für <b>Wanderer</b> Rechts- u. Links-Gewinde 10 St. <i>M</i>	 Nr. 8713 Für <b>Wanderer</b> Rechts- u. Links-Gewinde 10 St. <i>M</i>	 Nr. 8714 Für <b>Phänomen</b> Rechts- u. Links-Gewinde 10 St. <i>M</i>	 Nr. 8770 Für <b>Claes-Pfeil</b> Rechts- u. Links-Gewinde 10 St. <i>M</i>	 Nr. 8771 Für <b>Excelsior</b> Rechts- u. Links-Gewinde 10 St. <i>M</i>	 Nr. 8772 Für <b>Haenel</b> Rechts- u. Links-Gewinde 10 St. <i>M</i>	 Nr. 8773 Für <b>Viktoria</b> Rechts- u. Links-Gewinde 10 St. <i>M</i>	 Nr. 8774 Für <b>Möve</b> Rechts- u. Links-Gewinde 10 St. <i>M</i>
 Nr. 8715 Für <b>Stöwer</b> Rechts-Gewinde 10 St. <i>M</i>	 Nr. 8716 Für <b>Gritzner</b> Rechts- u. Links-Gewinde 10 St. <i>M</i>	 Nr. 8717 Für <b>Mifa</b> Links-Gewinde 10 St. <i>M</i>	 Nr. 8718 Für <b>N. S. U.</b> Rechts- u. Links-Gewinde 10 St. <i>M</i>	 Nr. 8719 Für <b>Adler</b> Rechts-Gewinde 10 St. <i>M</i>	 Nr. 8775 Für <b>Styria</b> Rechts- u. Links-Gewinde 10 St. <i>M</i>	 Nr. 8776 Für <b>Dürkopp</b> Rechts- u. Links-Gewinde 10 St. <i>M</i>	 Nr. 8777 Für <b>Premier</b> Rechts- u. Links-Gewinde 10 St. <i>M</i>	 Nr. 8778 Für <b>Adler</b> Rechts-Gewinde 10 St. <i>M</i>	 Nr. 8779 <b>Schäffner &amp; Taggesell</b> Rechts- u. Links-Gewinde 10 St. <i>M</i>
 Nr. 8720 Für <b>Dürkopp</b> Rechts- u. Links-Gewinde 10 St. <i>M</i>	 Nr. 8721 Für <b>Cito</b> Rechts- u. Links-Gewinde 10 St. <i>M</i>	 Nr. 8722 Für <b>Meteor</b> Rechts- u. Links-Gewinde 10 St. <i>M</i>	 Nr. 8723 Für <b>Diamant</b> Rechts- u. Links-Gewinde 10 St. <i>M</i>	 Nr. 8724 Für <b>Weltrrad</b> Rechts-Gewinde 10 St. <i>M</i>	 Nr. 8780 Für <b>Waffen</b> Rechts- u. Links-Gewinde 10 St. <i>M</i>	 Nr. 8781 Für <b>National</b> Rechts- u. Links-Gewinde 10 St. <i>M</i>	 Nr. 8782 Für <b>Seidel &amp; Naumann</b> Rechts- u. Links-Gewinde 10 St. <i>M</i>	 Nr. 8783 Für <b>Möve</b> Rechts- u. Links-Gewinde 10 St. <i>M</i>	 Nr. 8784 Für <b>Möve</b> Rechts- u. Links-Gewinde 10 St. <i>M</i>
 Nr. 8725 Für <b>Viktoria</b> Rechts-Gewinde 10 St. <i>M</i>	 Nr. 8726 Für <b>Viktoria</b> Rechts- u. Links-Gewinde 10 St. <i>M</i>	 Nr. 8727 Für <b>Viktoria</b> Rechts-Gewinde 10 St. <i>M</i>	 Nr. 8728 Für <b>Viktoria</b> Rechts-Gewinde 10 St. <i>M</i>	 Nr. 8729 Für <b>Wartburg</b> Rechts- u. Links-Gewinde 10 St. <i>M</i>	 Nr. 8785 Für <b>Presto</b> Rechts- u. Links-Gewinde 10 St. <i>M</i>	 Nr. 8786 Für <b>Presto</b> Rechts- u. Links-Gewinde 10 St. <i>M</i>	 Nr. 8787 Für <b>Presto</b> Rechts- u. Links-Gewinde 10 St. <i>M</i>	 Nr. 8788 Für <b>Stöwer</b> Rechts- u. Links-Gewinde 10 St. <i>M</i>	 Nr. 8789 Für <b>Mars</b> Rechts- u. Links-Gewinde 10 St. <i>M</i>
 Nr. 8730 Für <b>Corona</b> Rechts- u. Links-Gewinde 10 St. <i>M</i>	 Nr. 8731 Für <b>Finstorwalde (P.&amp;B.)</b> Rechts- u. Links-Gewinde 10 St. <i>M</i>	 Nr. 8732 Für <b>Stahlrad</b> Rechts- u. Links-Gewinde 10 St. <i>M</i>	 Nr. 8733 Für <b>Expresß</b> Links-Gewinde 10 St. <i>M</i>	 Nr. 8734 Für <b>Triumph</b> Rechts- u. Links-Gewinde 10 St. <i>M</i>	 Nr. 8790 Für <b>Premier</b> Rechts- u. Links-Gew. 10 St. <i>M</i>	 Nr. 8791 Für <b>Weltrrad</b> Rechts- u. Links-Gew. 10 St. <i>M</i>	 Nr. 8792 Für <b>Excelsior</b> Rechts-Gewinde mit Glockenkapselschraub. 10 St. <i>M</i>	 Nr. 8793 Für <b>Corona</b> Rechts-Gewinde mit kleiner Oelschraube 10 St. <i>M</i>	 Nr. 8794 <b>Achsen-</b> <b>mutter</b> ohne Gew. 10 St. <i>M</i>
 Nr. 8735 Für <b>Möve</b> Rechts- u. Links-Gewinde 10 St. <i>M</i>	 Nr. 8736 Für <b>Opel</b> Rechts- u. Links-Gewinde 10 St. <i>M</i>	 Nr. 8737 Für <b>Panther</b> Rechts- u. Links-Gewinde 10 St. <i>M</i>	 Nr. 8738 Für <b>Alemania</b> Rechts- u. Links-Gewinde 10 St. <i>M</i>	 Nr. 8739 Für <b>Opel</b> Rechts- u. Links-Gewinde 10 St. <i>M</i>	 Nr. 8796 Für <b>Excelsior</b> Rechts-Gewinde 10 St. <i>M</i>	 Nr. 8797 Für <b>Opel</b> Rechts-Gewinde 10 St. <i>M</i>	 Nr. 8798 Für <b>Simson</b> Rechts- u. Links-Gew. 10 St. <i>M</i>	 Nr. 8799 Für <b>Herkules</b> Rechts- u. Links-Gew. 10 St. <i>M</i>	 Nr. 8800 Für <b>Premier</b> Rechts- u. Links-Gew. 10 St. <i>M</i>
 Nr. 8740 Für <b>Kayser</b> Rechts- u. Links-Gewinde 10 St. <i>M</i>	 Nr. 8741 Für <b>Weil</b> Rechts- u. Links-Gewinde 10 St. <i>M</i>	 Nr. 8742 Für <b>Meister u.</b> <b>Budissa,</b> Rechts- u. Links- Gewinde, 10 St. <i>M</i>	 Nr. 8743 Für <b>Cito</b> Rechts- u. Links-Gewinde 10 St. <i>M</i>	 Nr. 8744 Für <b>Cito</b> Links-Gewinde 10 St. <i>M</i>	 Nr. 8801 Für <b>Claes-Pfeil</b> Rechts- u. Links-Gew. 10 St. <i>M</i>				

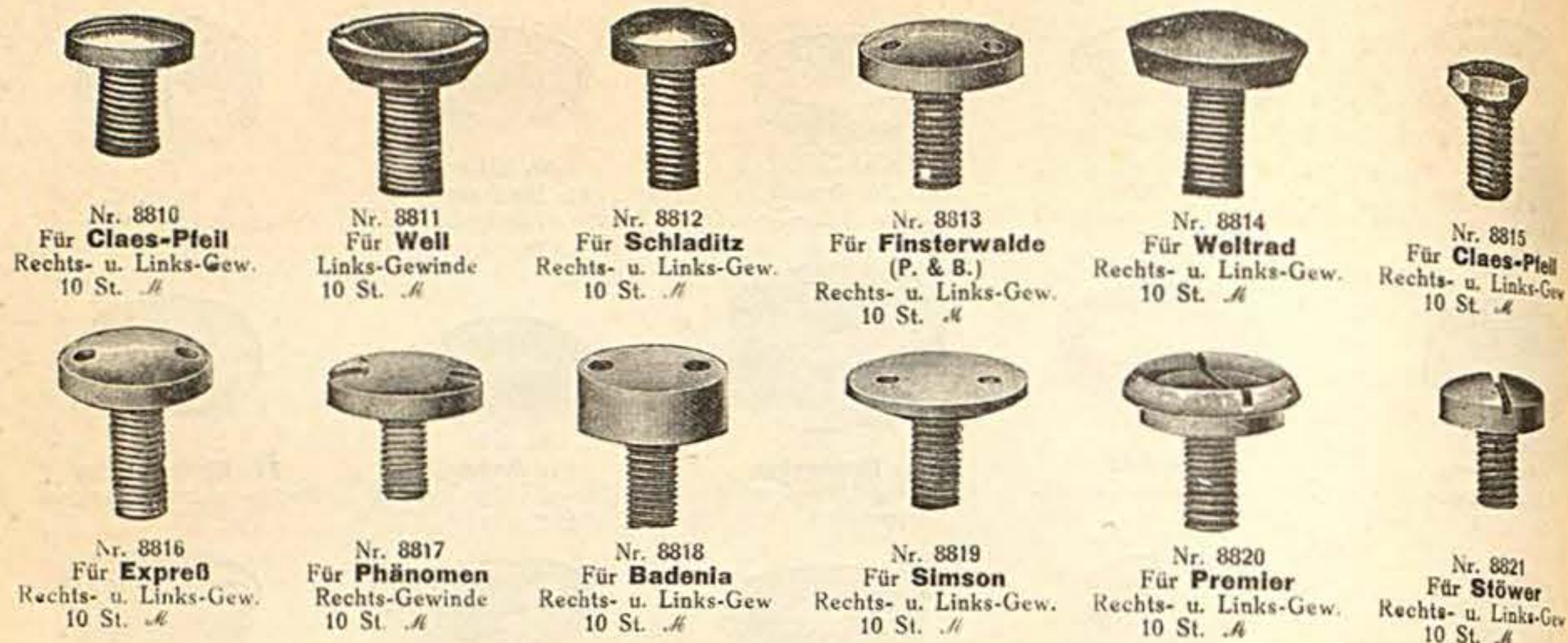

Nr. 8810  
Für **Claes-Pfeil**  
Rechts- u. Links-Gew.  
10 St. *H*

Nr. 8811  
Für **Well**  
Links-Gewinde  
10 St. *H*

Nr. 8812  
Für **Schladitz**  
Rechts- u. Links-Gew.  
10 St. *H*

Nr. 8813  
Für **Finsterwalde**  
(P. & B.)  
Rechts- u. Links-Gew.  
10 St. *H*

Nr. 8814  
Für **Wellrad**  
Rechts- u. Links-Gew.  
10 St. *H*

Nr. 8815  
Für **Claes-Pfeil**  
Rechts- u. Links-Gew.  
10 St. *H*

Nr. 8816  
Für **Expreß**  
Rechts- u. Links-Gew.  
10 St. *H*

Nr. 8817  
Für **Phänomen**  
Rechts-Gewinde  
10 St. *H*

Nr. 8818  
Für **Badenia**  
Rechts- u. Links-Gew.  
10 St. *H*

Nr. 8819  
Für **Simson**  
Rechts- u. Links-Gew.  
10 St. *H*

Nr. 8820  
Für **Premier**  
Rechts- u. Links-Gew.  
10 St. *H*

Nr. 8821  
Für **Stöwer**  
Rechts- u. Links-Gew.  
10 St. *H*

## Glocken-Kapseln



Nr. 8860 Für **Viktoria**  
50 mm Glockenweite  
56 mm Kettenradgewinde

Nr. 8861 Für **Viktoria**  
50 mm Glockenweite

Nr. 8862 Für **linke Glockenkurbeln**  
zum Aulnieten

Nr. 8863 Für **linke Glockenkurbeln**  
zum Aulnieten

## Spannschrauben für Miamilager

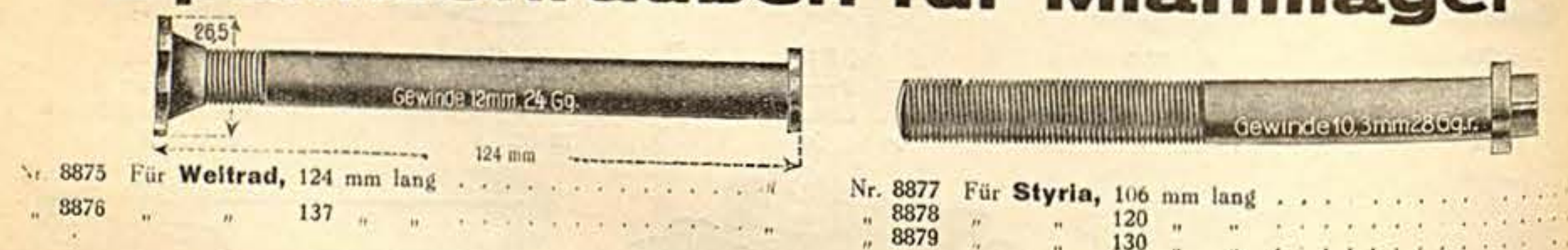

Nr. 8875 Für **Wellrad**, 124 mm lang  
" 8876 " " " 137 " " "

Nr. 8877 Für **Styria**, 106 mm lang  
" 8878 " " " 120 " " "  
" 8879 " " " 130 " " "

## Konus-Stellschrauben



Nr. 8890 Für **Badenia**  
15x4 mm

Nr. 8892 Für **Mifa**  
28x6 1/2 mm

Nr. 8893 Für **Simson**  
24x10 mm

Nr. 8894 Für **Simson**  
19x6 mm

Nr. 8896 Für **Presto**  
17x5 1/2 mm

Nr. 8898 Für **Viktoria**  
22x6 1/2 mm

Nr. 8891 **Festhalteschraube**  
5x6,5 mm

Nr. 8892 **Festhalteschraube**  
10x6 mm

Nr. 8895 **Festhalteschraube**  
10x6 mm

Nr. 8897 Für **Schladitz**  
22x4,8 mm

Nr. 8899 **Dito**, 22x8 mm

## Tretlager-Achsen

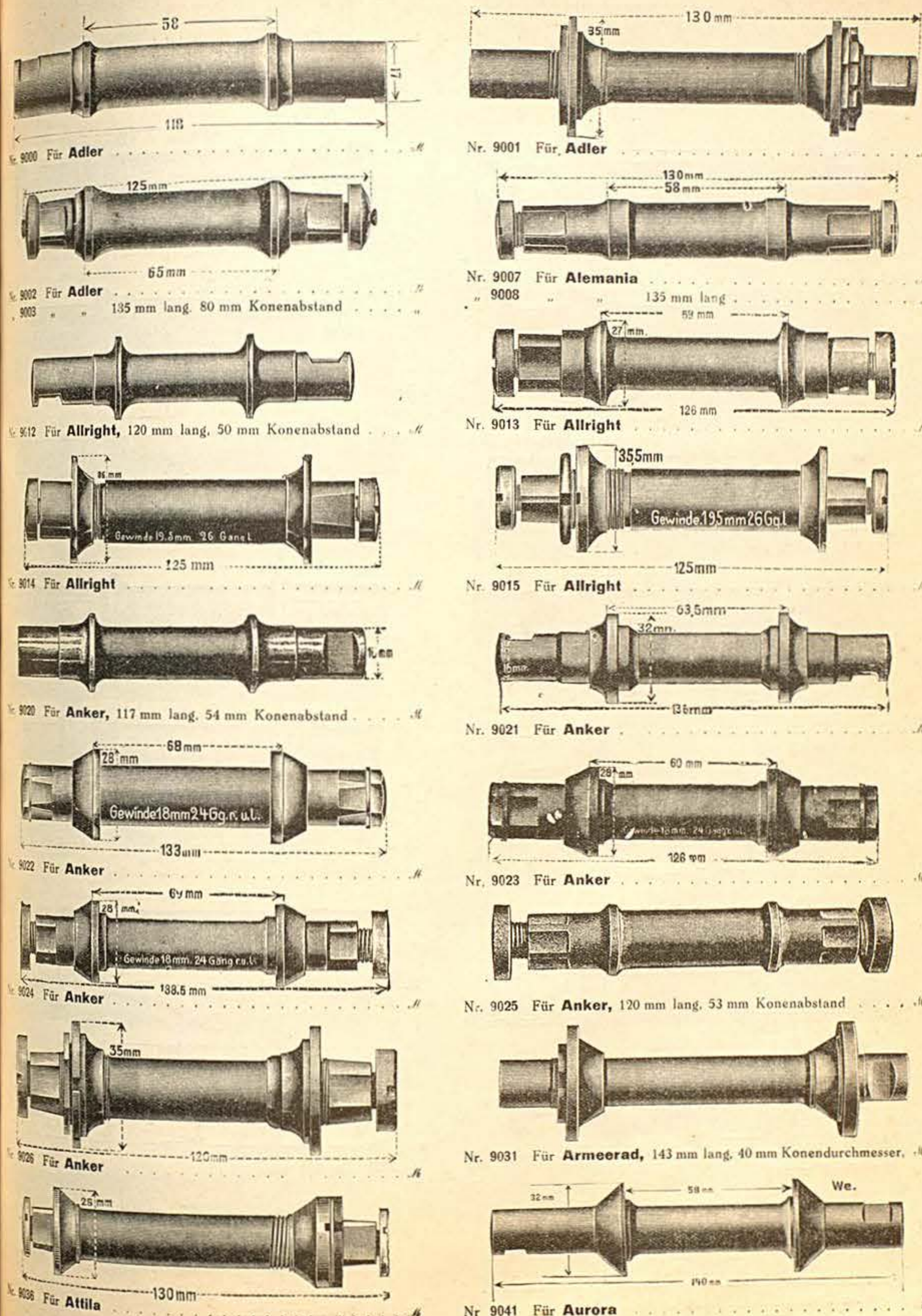

Nr. 9000 Für **Adler**

Nr. 9001 Für **Adler**

Nr. 9002 Für **Adler**

Nr. 9007 Für **Alemania**

Nr. 9012 Für **Allright**, 120 mm lang, 50 mm Konenabstand

Nr. 9013 Für **Allright**

Nr. 9014 Für **Allright**

Nr. 9015 Für **Allright**

Nr. 9020 Für **Anker**, 117 mm lang, 54 mm Konenabstand

Nr. 9021 Für **Anker**

Nr. 9022 Für **Anker**

Nr. 9023 Für **Anker**

Nr. 9024 Für **Anker**

Nr. 9025 Für **Anker**, 120 mm lang, 53 mm Konenabstand

Nr. 9026 Für **Anker**

Nr. 9031 Für **Armeerad**, 143 mm lang, 40 mm Konendurchmesser

Nr. 9036 Für **Attila**

Nr. 9041 Für **Aurora**

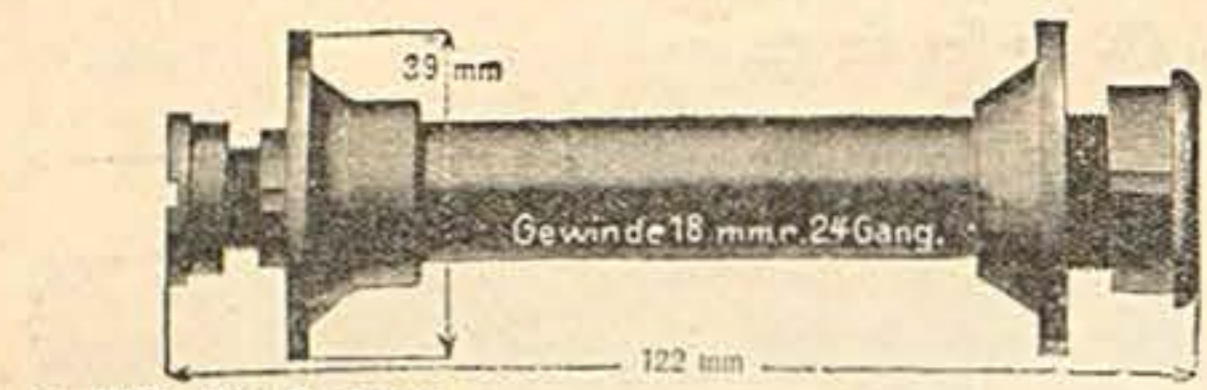

Nr. 9060 Für Badenia

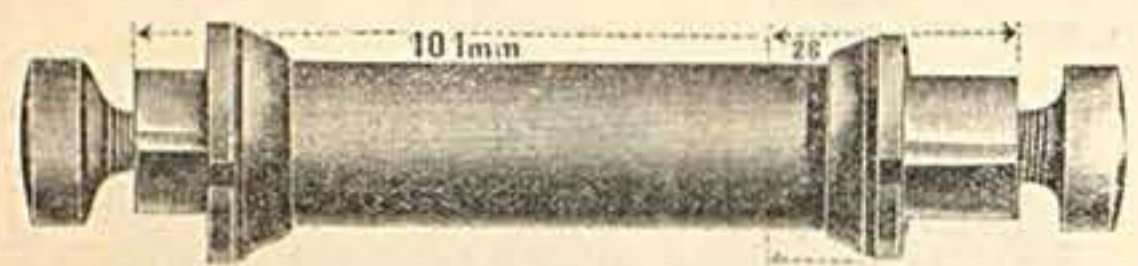

Nr. 9062 Für Badenia



Nr. 9064 Für Badenia

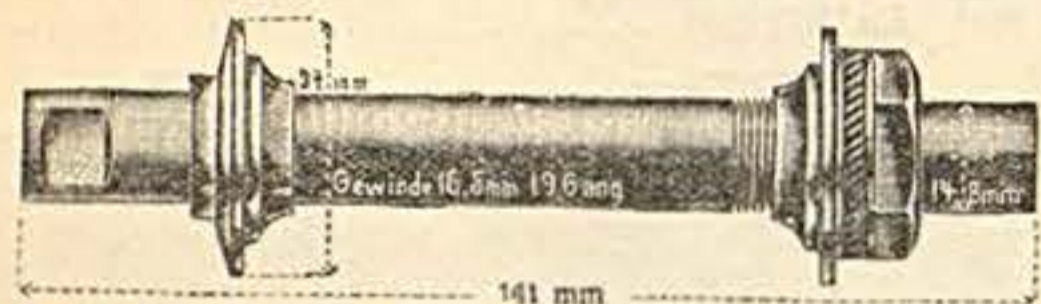

Nr. 9.70 Für Beckmann

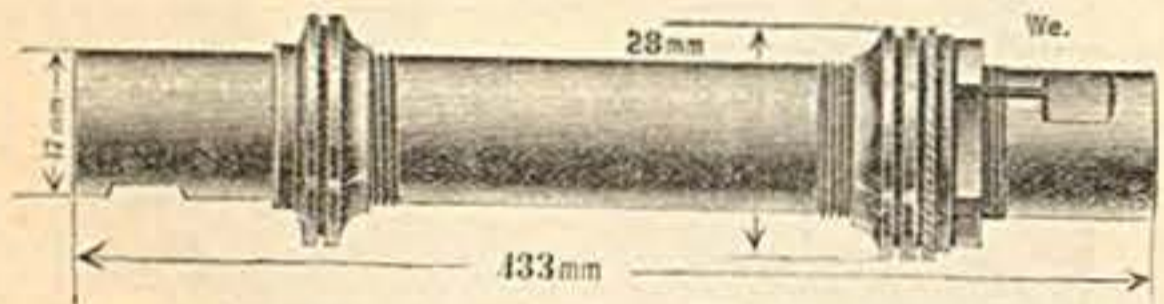

Nr. 9072 Für Beckmann

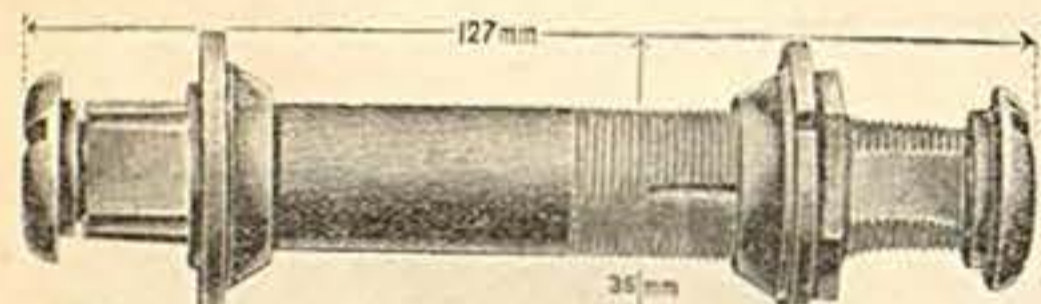

Nr. 9082 Für Bismark

9082a dto. 133 mm lang. für Damenrad

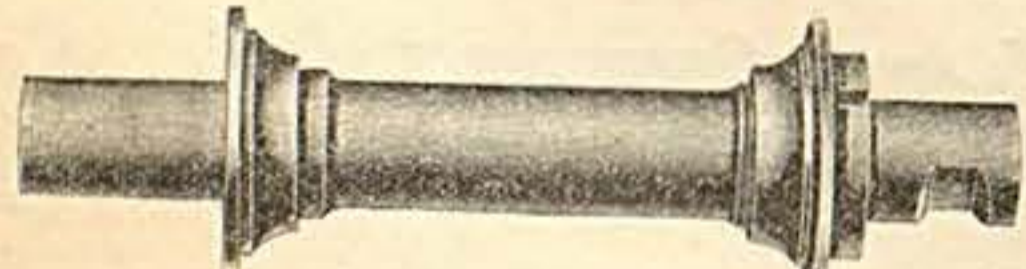

Nr. 9085 Für Bismark, 130 mm lang, 36 mm Konendurchmesser.

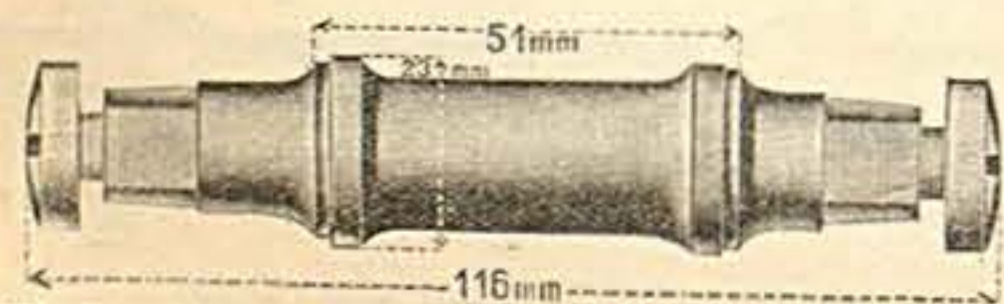

Nr. 9088 Für Bismark

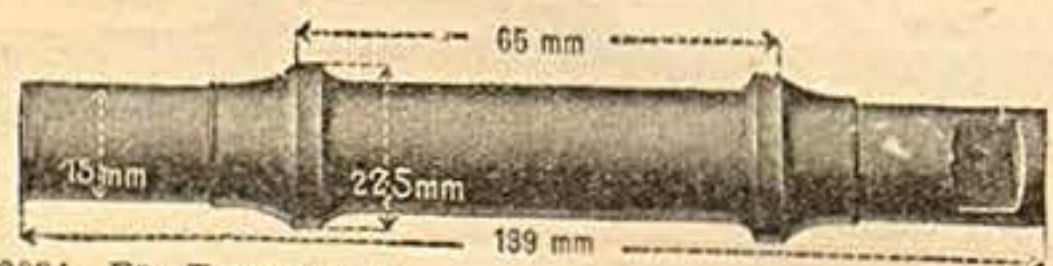

Nr. 9094 Für Brennabor

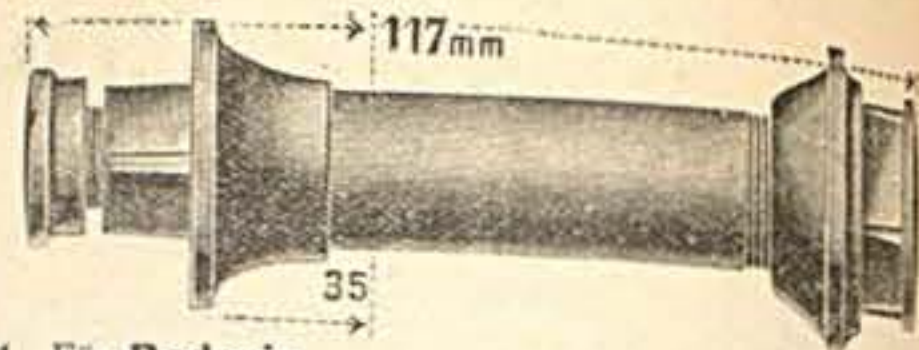

Nr. 9061 Für Badenia

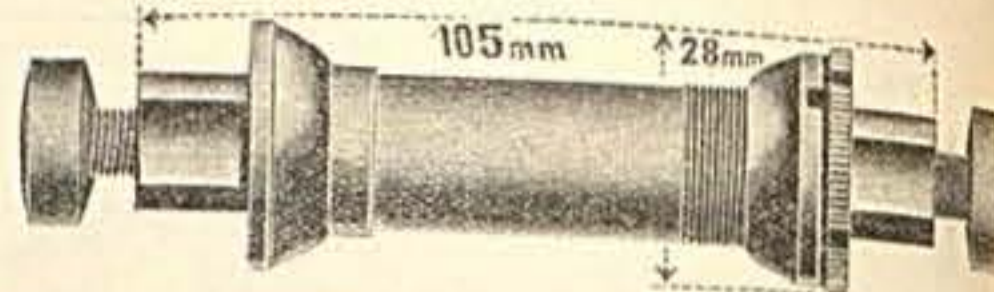

Nr. 9063 Für Badenia

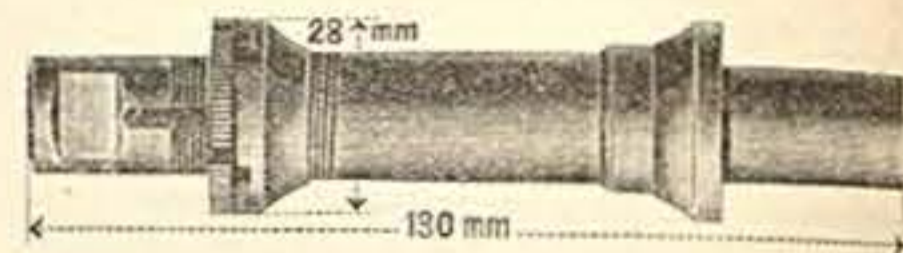

Nr. 9065 Für Badenia

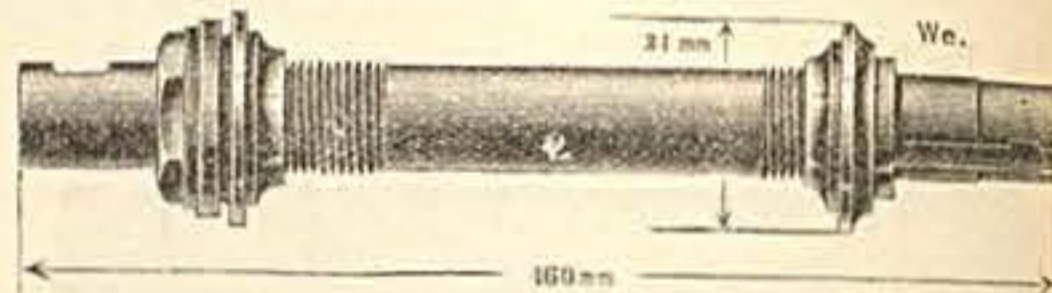

Nr. 9071 Für Beckmann

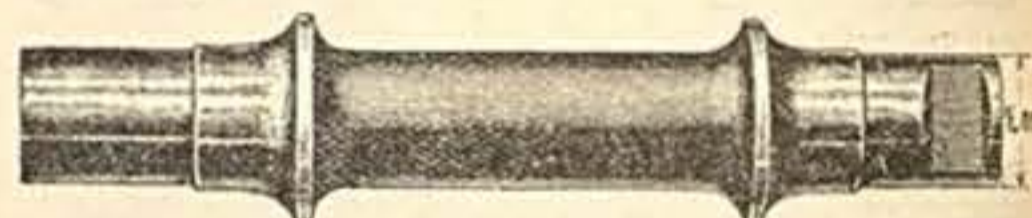

Nr. 9077 Für Bianchi, 120 mm lang, 50 mm Konenabstand

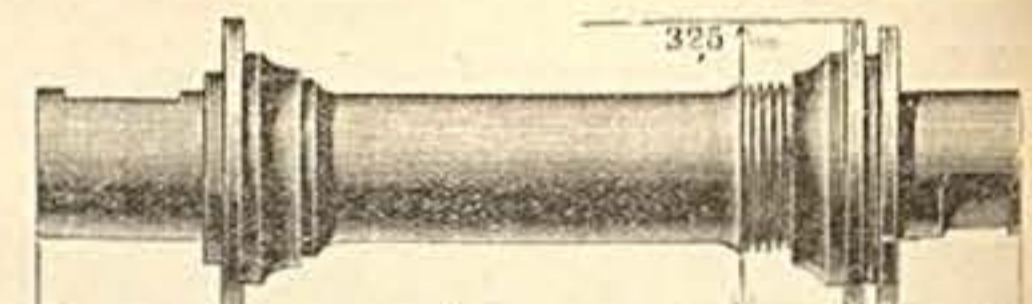

Nr. 9083 Für Bismark, 130 mm lang, 36 mm Konendurchmesser

9084 " " 135 " " 36 " "

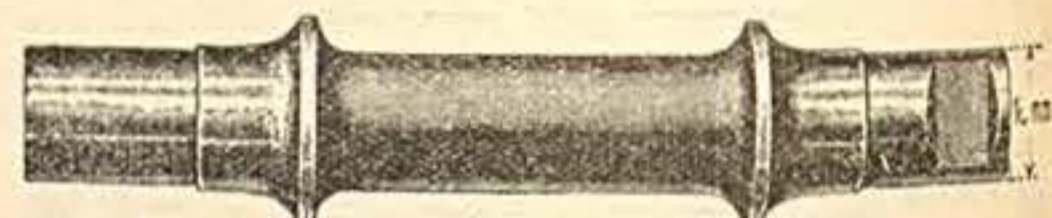

Nr. 9086 Für Bismark, 120 mm lang, 50 mm Konenabstand

9087 " " 130 " " 50 " "

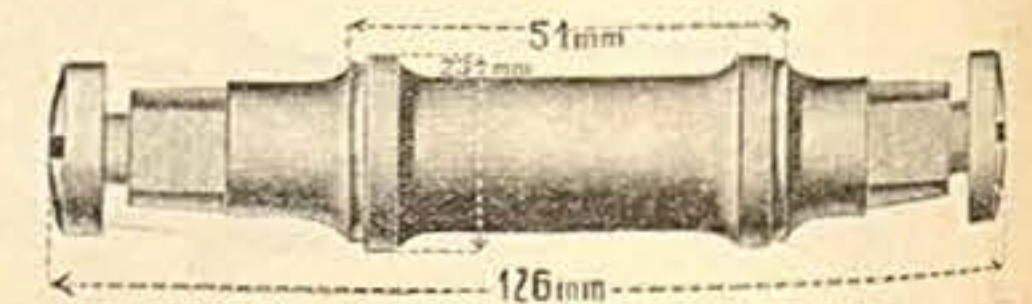

Nr. 9089 Für Bismark

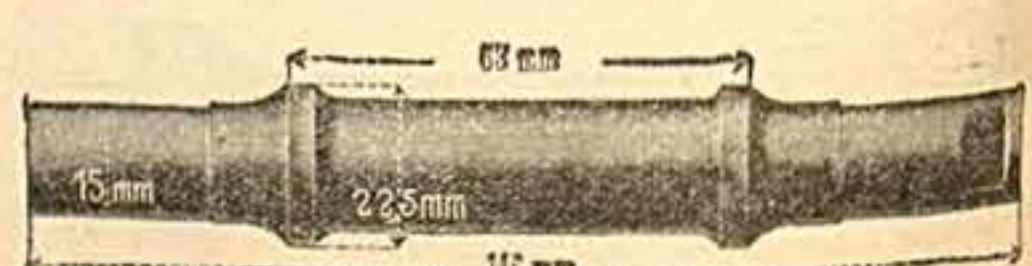

Nr. 9095 Für Brennabor



Nr. 9096 126 mm lang, Konenabstand 58 mm

9097 " " 125 " " 52 " "

9098 " " 132 " " 57 " "

9099 " " 132 " " 66 " "

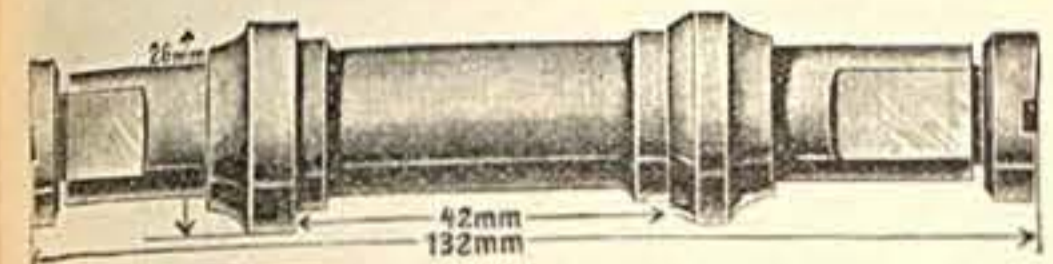

Nr. 10007 Für Brennabor

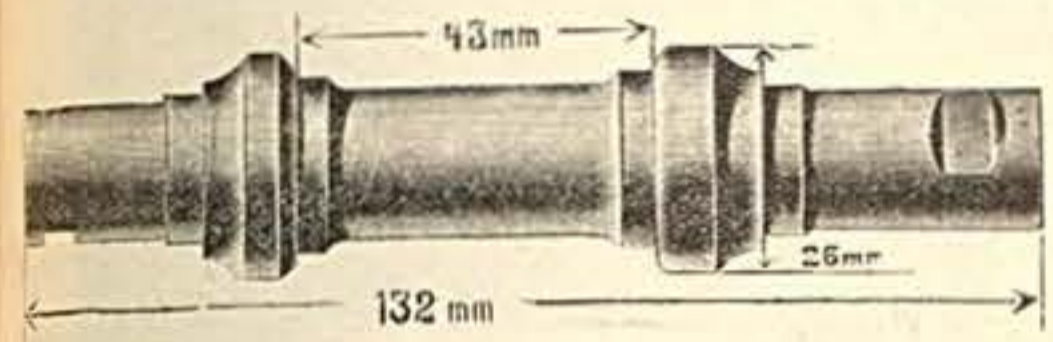

Nr. 10009 Für Brennabor

10009a Dito, 123 mm lang, 35 mm Konenabstand

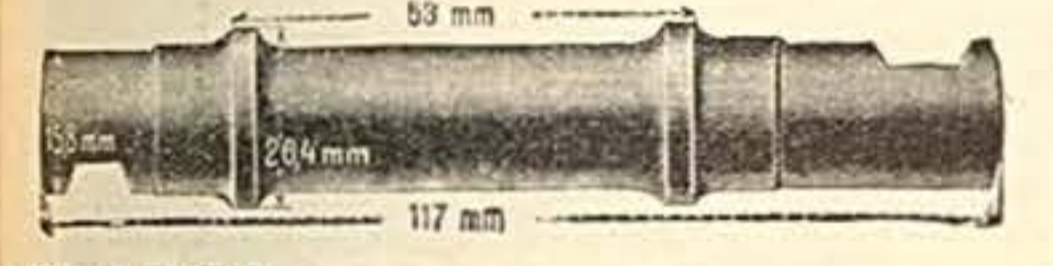

Nr. 10015 Für B. S. A.

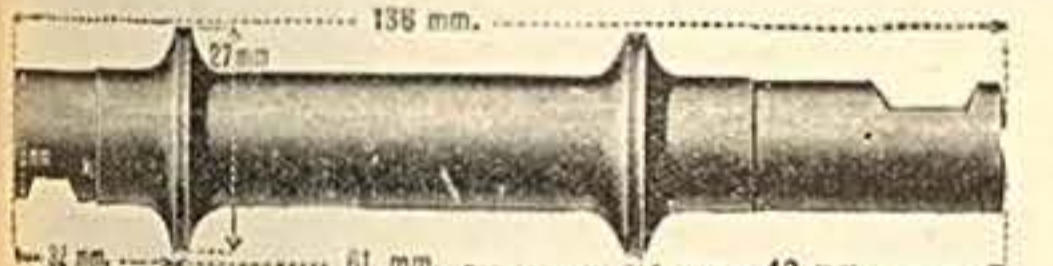

Nr. 10017 Für B. S. A.

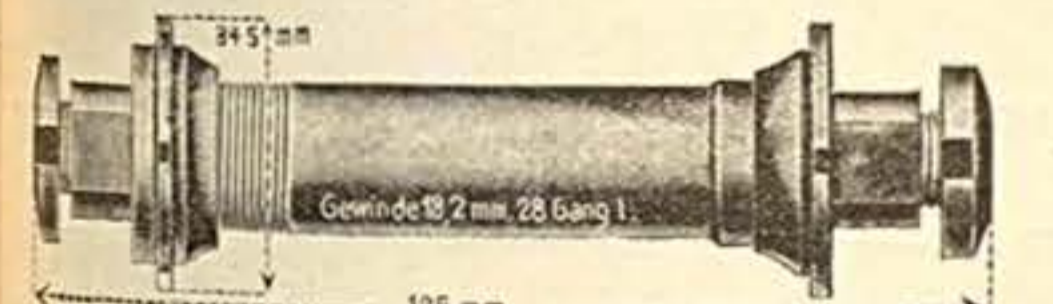

Nr. 10023 Für Brunsviga, 135 mm lang

10024 " " 122 " " " " "

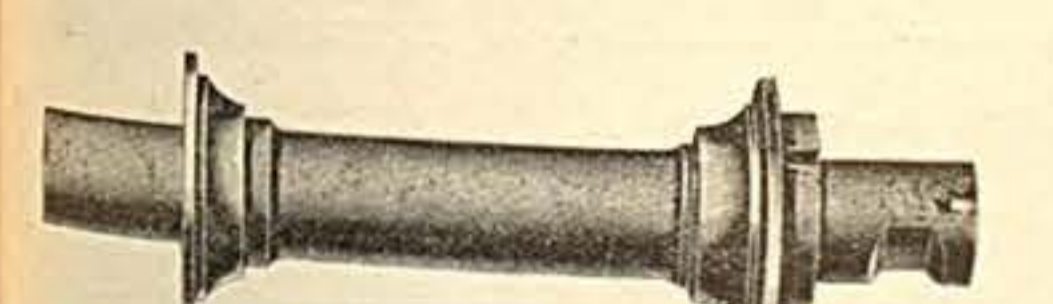

Nr. 10030 Für Budissa, 135 mm lang, 36 mm Konendurchmesser

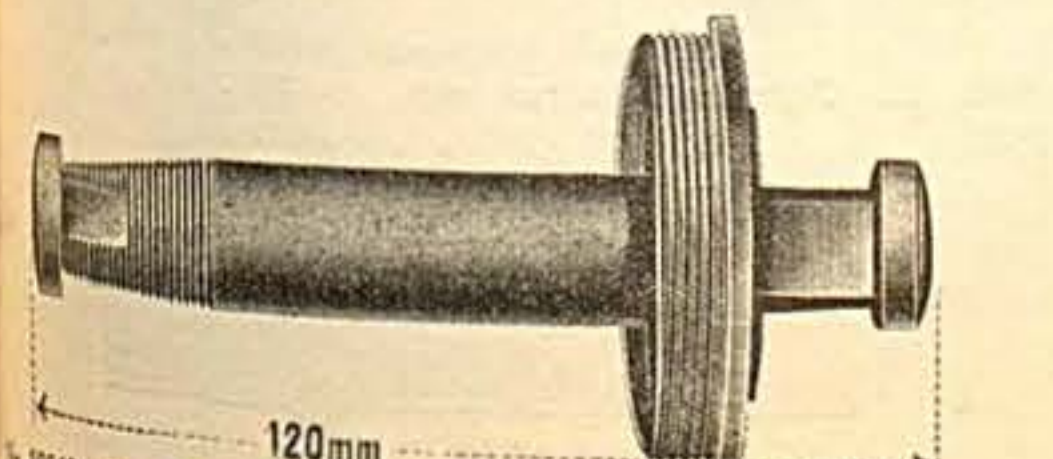

Nr. 10040 Für Cito, Mikronlager

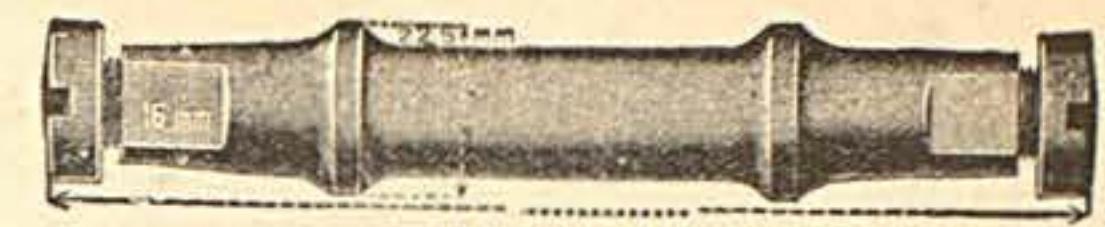

Nr. 10000 Für Brennabor

10001 " " 127 " " 51 " "

10002 " " 131 " " 56 " "

10003 " " 135 " " 61 " "

10004 " " 147 " " 69 " "

10005 " " 155 " " 68.5 " "

10006 " " 152 " " 71 " "

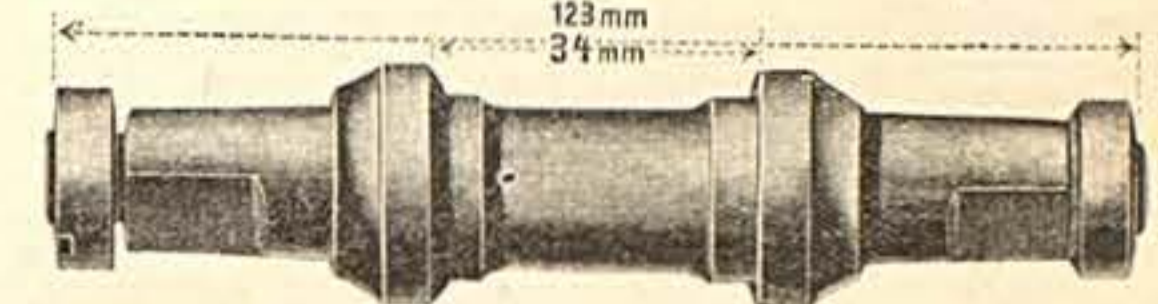

Nr. 10008 Für Brennabor

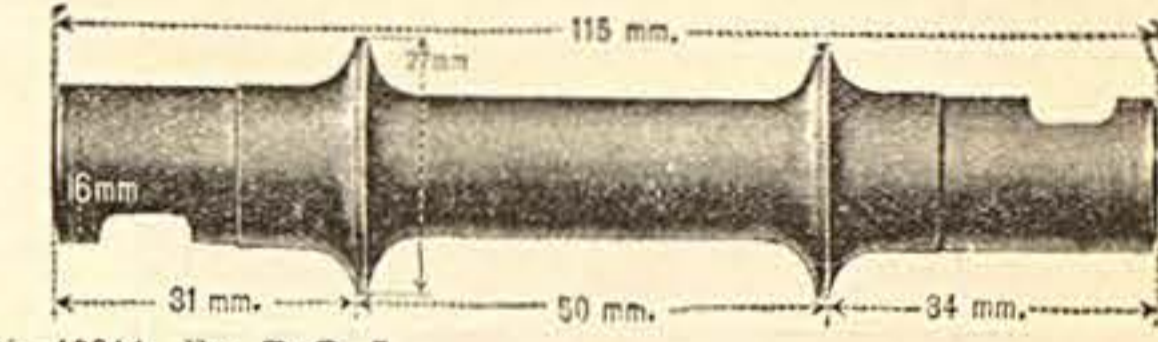

Nr. 10014 Für B. S. A.

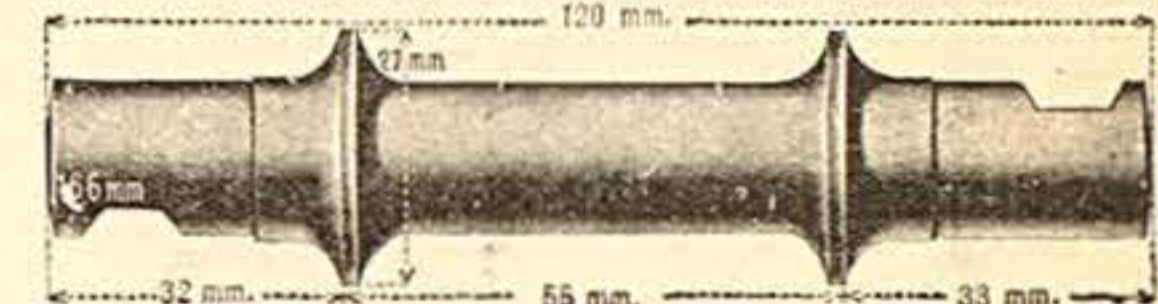

Nr. 10016 Für B. S. A.

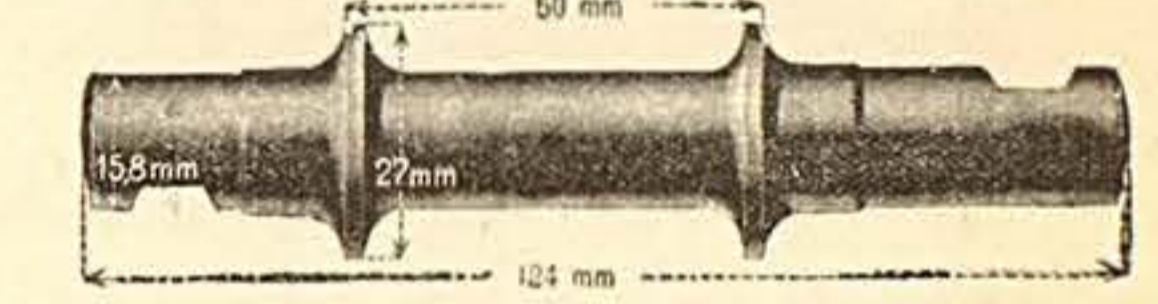

Nr. 10018 Für B. S. A.

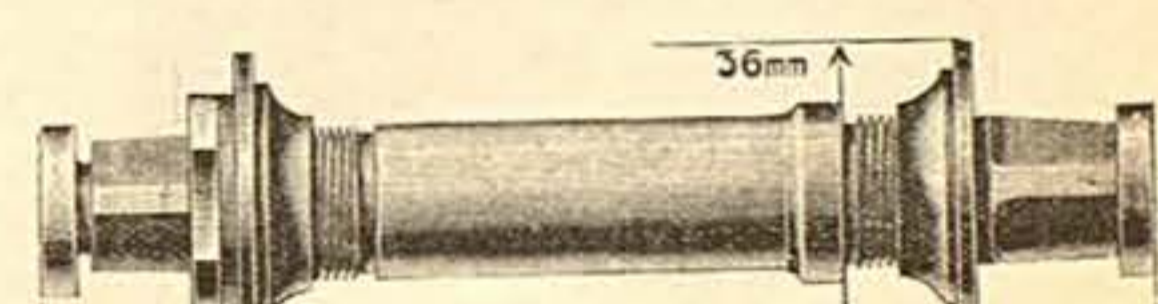

Nr. 10029 Für Budissa

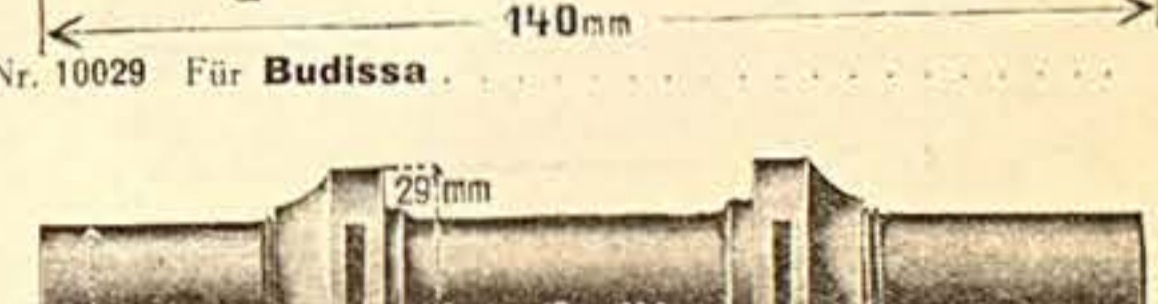

Nr. 10035 Für Burgers

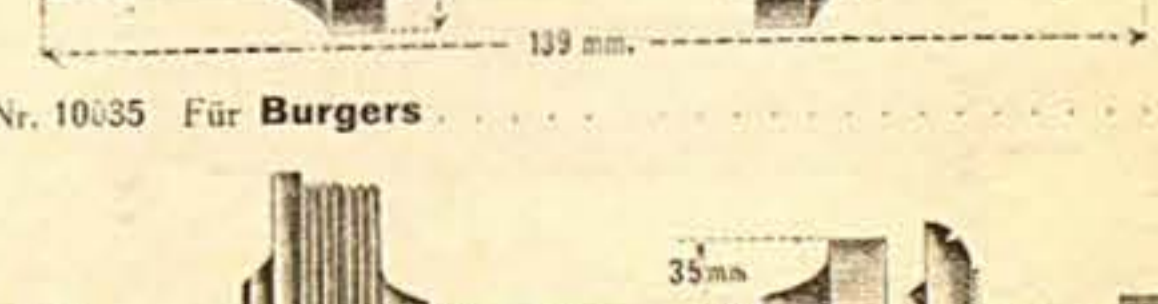

Nr. 10041 Für Cito

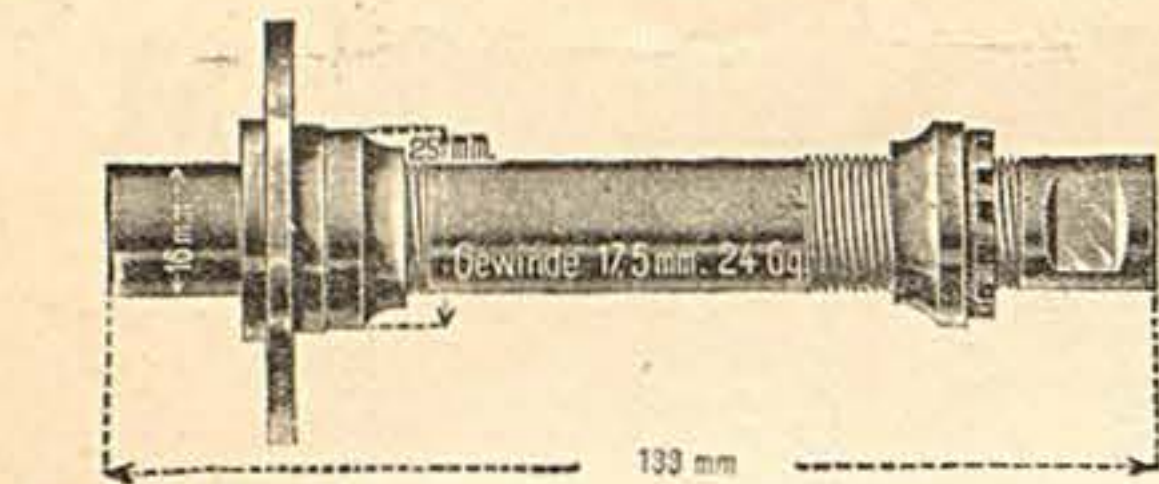

Nr. 10042 Für Cito

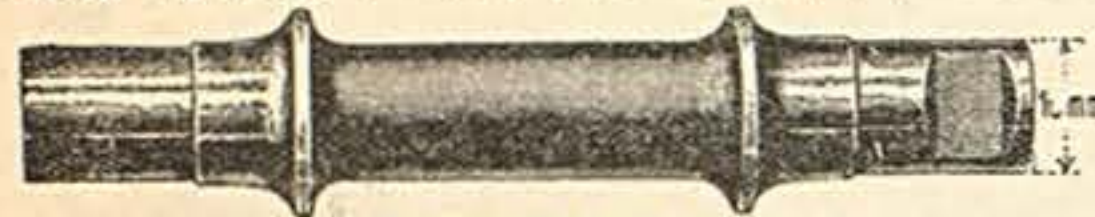

Für Claes-Pfeil, 15 mm stark  
 Nr. 10048 125 mm lang, 50 mm Konenabstand  
 10049 125 " 55 " "  
 10050 130 " 46 " "  
 10051 135 " 70 " "  
 10052 140 " 53 " "  
 10053 150 " 53 " "

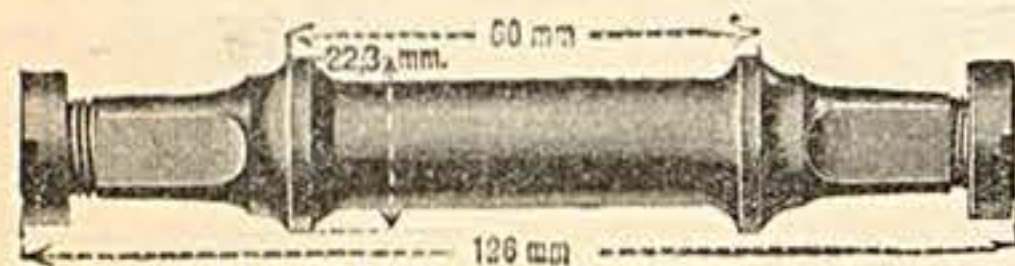

Für Claes-Pfeil, mit verkantigen Achsenden  
 Nr. 10060 Achsenlänge 126 mm, Konenabstand 60 mm  
 10061 " 111 " " 60 "  
 10062 " 117 " " 62 "  
 10063 " 123 " " 53 "  
 10064 " 123 " " 48 "  
 10065 " 118 " " 42 "

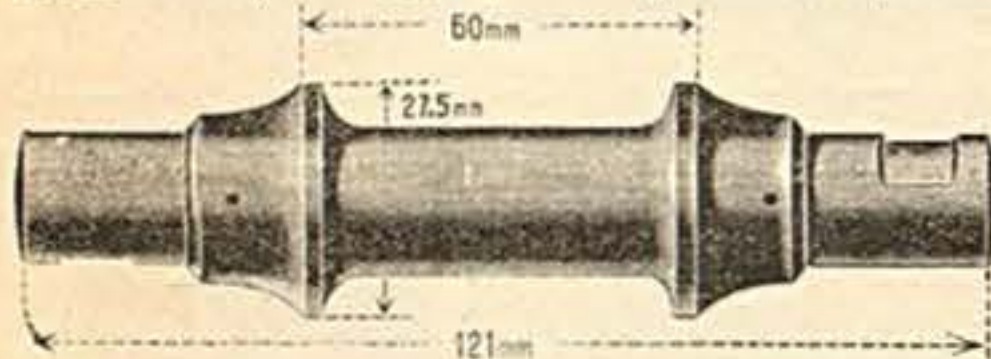

Nr. 10072 Für Corona

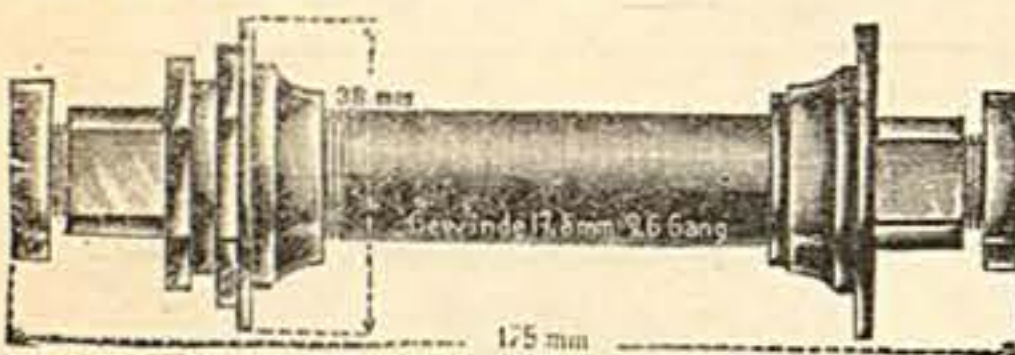

Nr. 10075 Für Corona, 125 mm lang  
 10076 " 132 " "



Nr. 10082 Für Cosmos

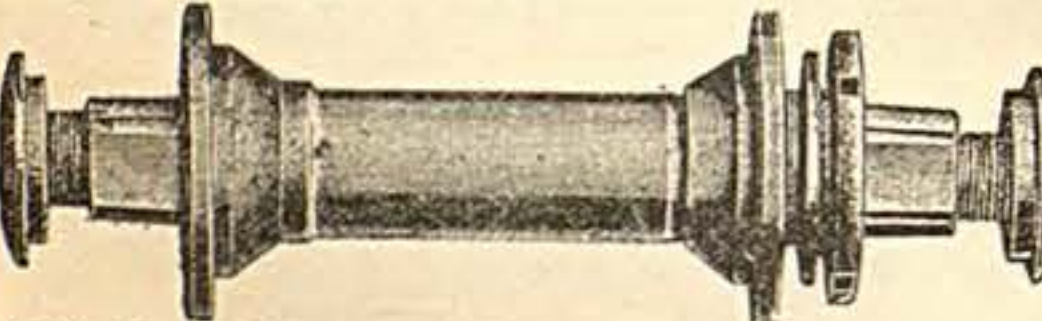

Nr. 10094 Für Deusing, 125 mm lang  
 10095 " 130 " "

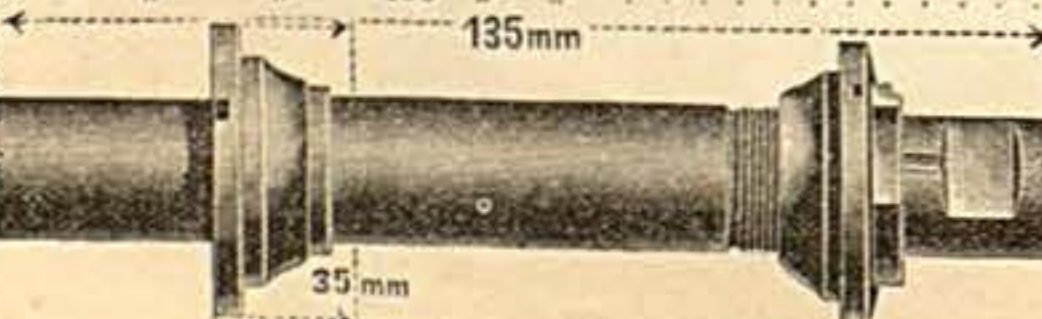

Nr. 10098 Für Deusing

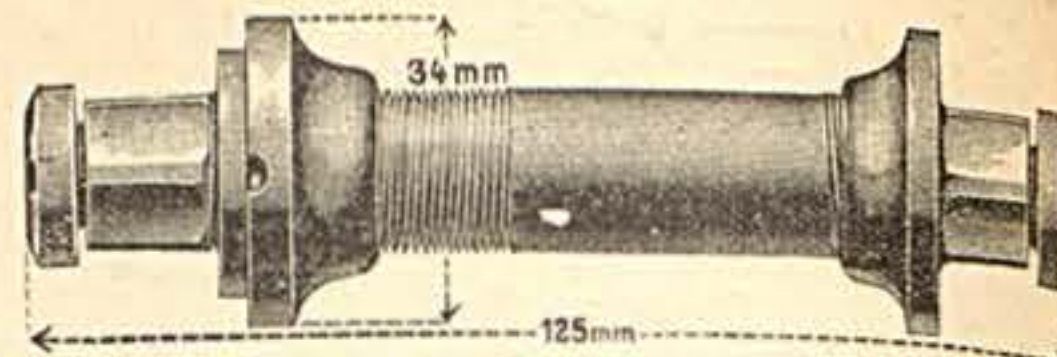

Nr. 10043 Für Cito, 125 mm lang  
 10044 " 130 " "

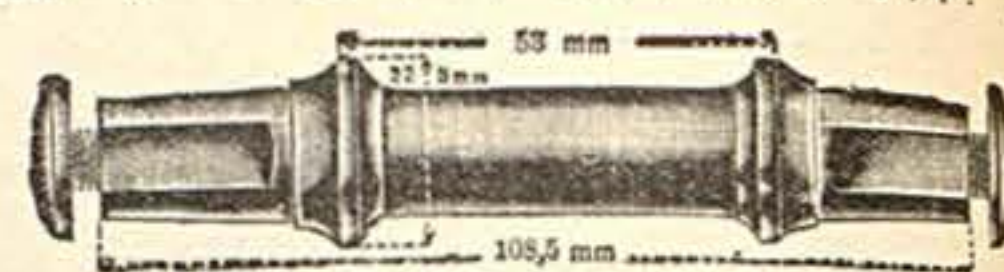

Für Claes-Pfeil mit dreikantigen Achsenden  
 Nr. 10054 Achsenlänge 108.5 mm, Konenabstand 53 mm  
 10055 " 111 " " 60 "  
 10056 " 116 " " 61 "  
 10057 " 121 " " 61 "  
 10058 " 120 " " 69 "  
 10059 " 111 " " 56 "

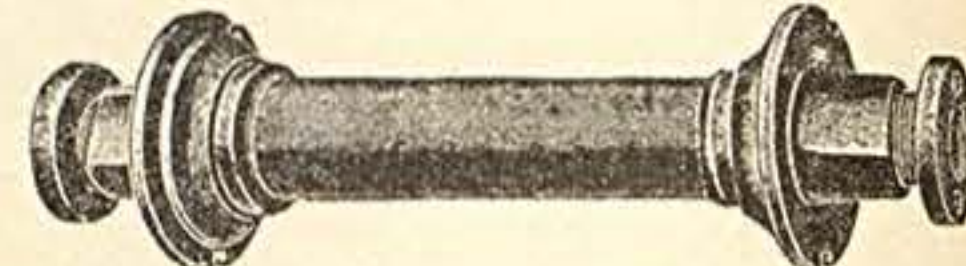

Nr. 10070 Für Corona, 128 mm lang, 70 mm Konenabstand

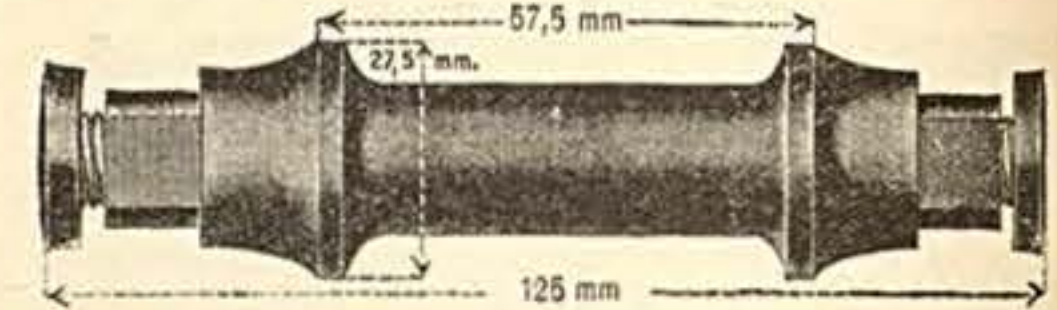

Nr. 10073 Für Corona, 125 mm lang, 57.5 mm Konenabstand  
 10074 " 113 " 50 "

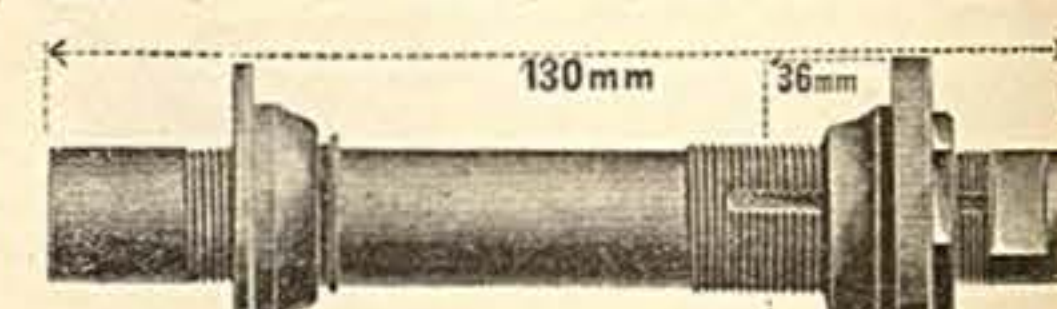

Nr. 10077 Für Corona

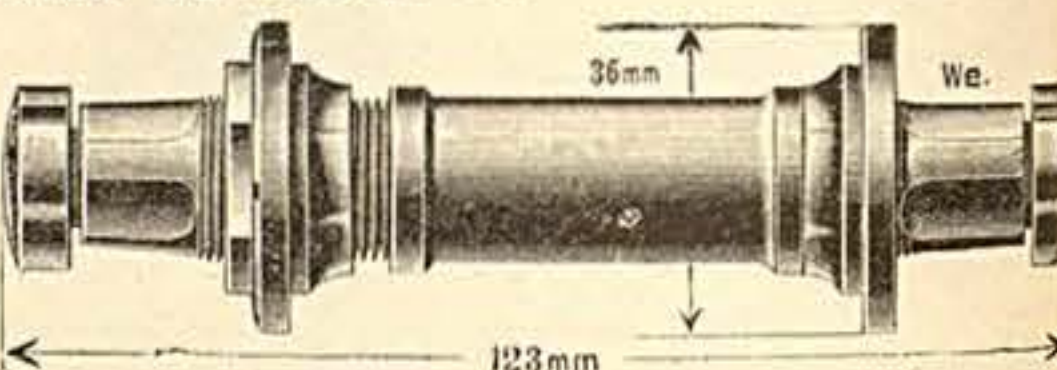

Nr. 10089 Für Dargel

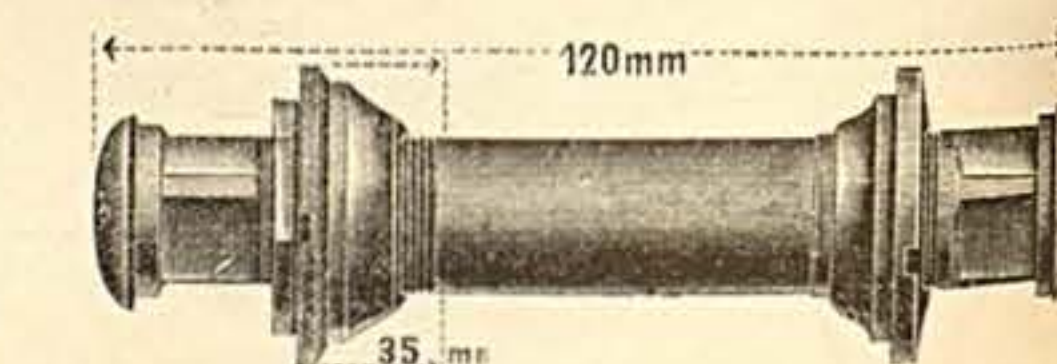

Nr. 10096 Für Deusing, 120 mm lang  
 10097 " 125 " "

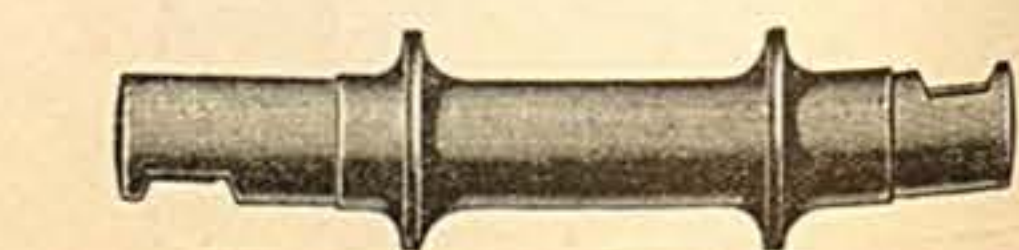

Nr. 10099 Für Diamant, 115 mm lang, 52 mm Konenabstand

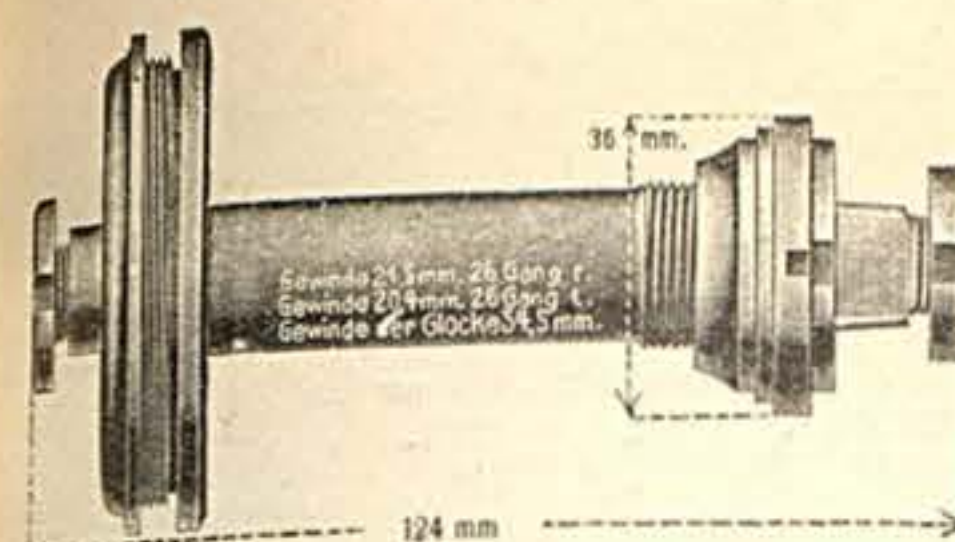

Nr. 10100 Für Diamant  
 10101 Dasselbe, beiderseits mit 4 kantigen Enden

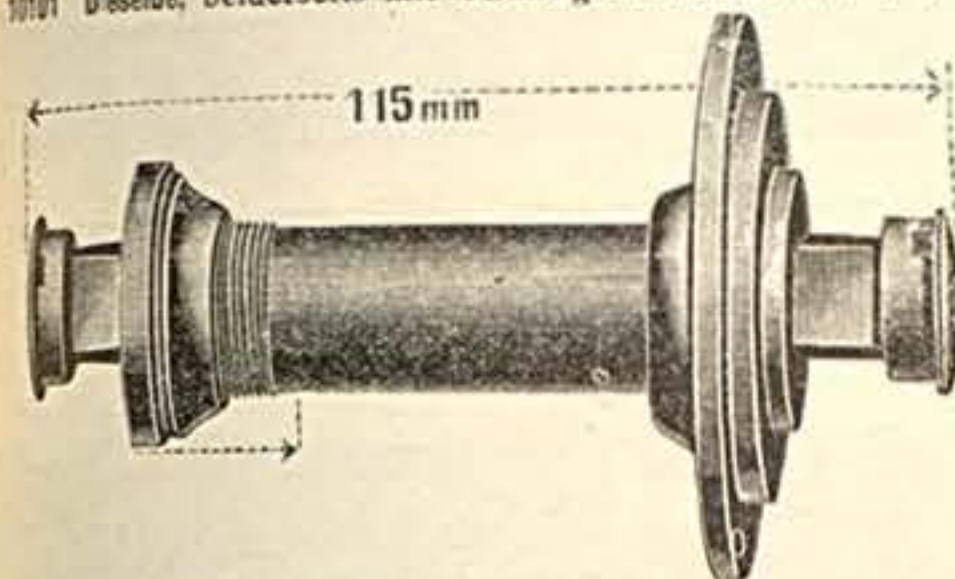

Nr. 10103 Für Diamant

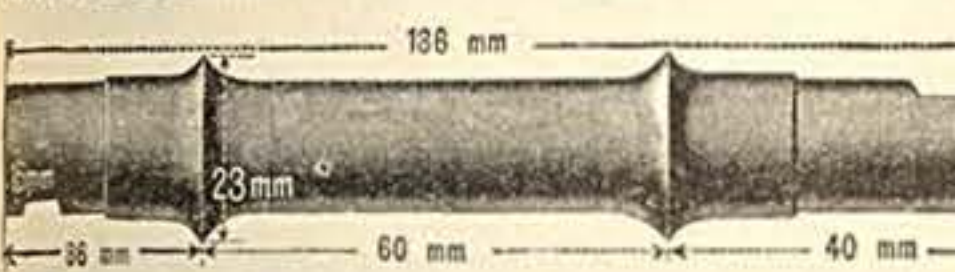

Nr. 10109 Für Dürkopp



Nr. 10114 Für Dürkopp

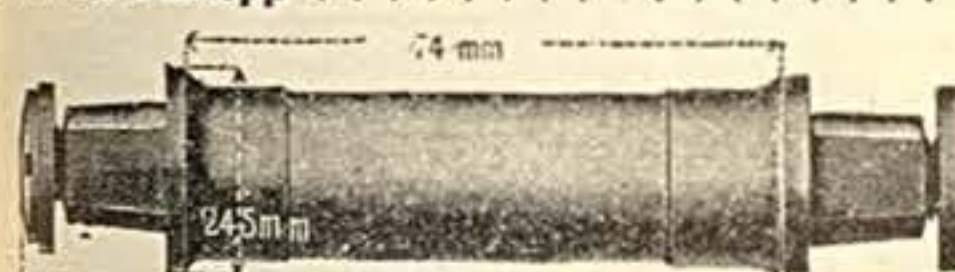

Nr. 10116 Für Dürkopp



Nr. 10118 Für Dürkopp

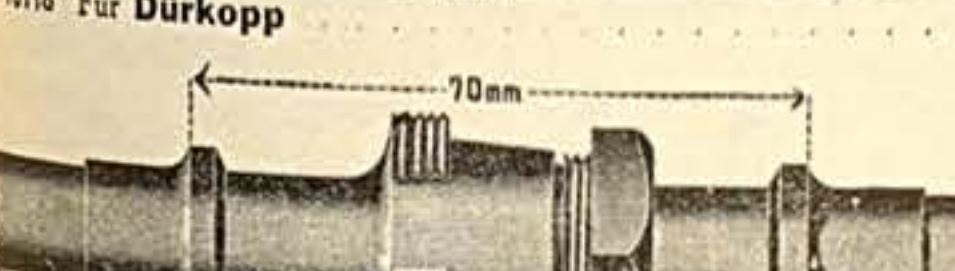

Nr. 10120 Für Dürkopp, kettenlose Maschine



Nr. 10128 Für Elsterwerda (Aegler)

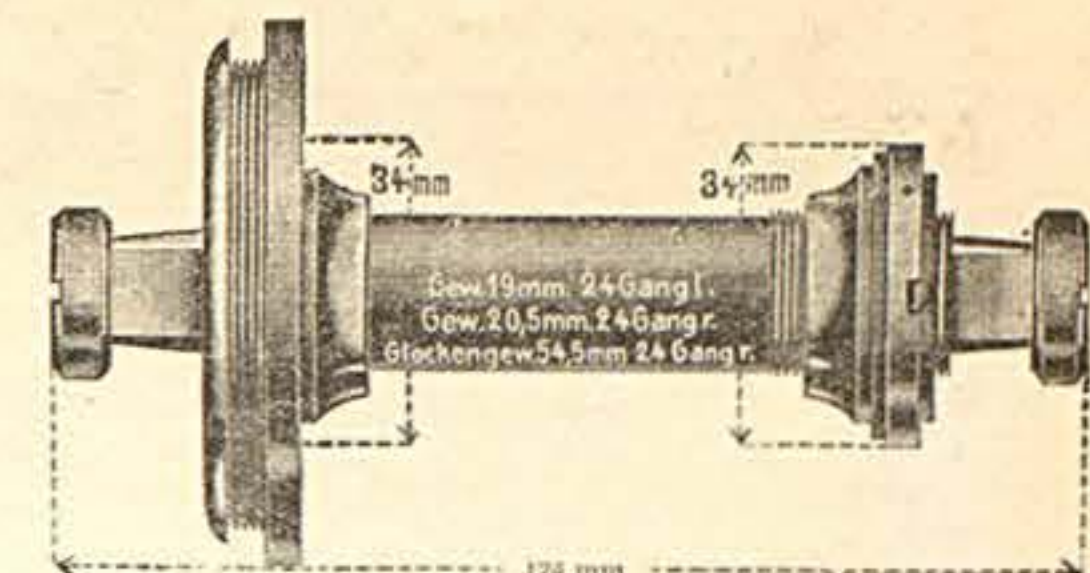

Nr. 10102 Für Diamant

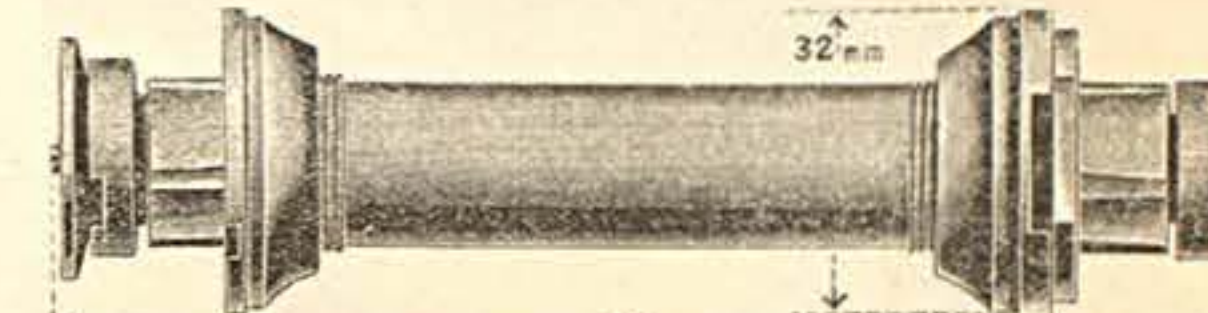

Nr. 10104 Für Diamant

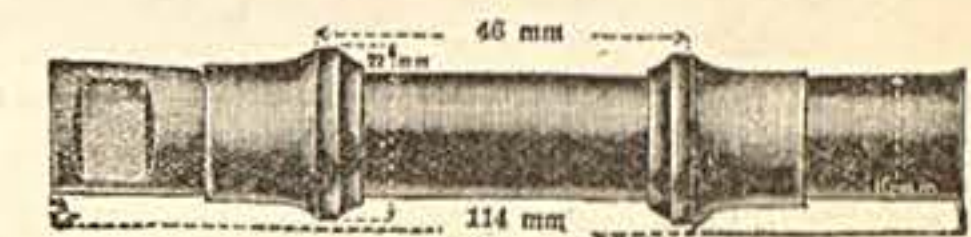

Für Dürkopp  
 Nr. 10110 Ganze Länge 114 mm, Konenabstand 46 mm  
 10111 " 122 " " 46 "  
 10112 " 124 " " 56 "  
 10113 " 130 " " 52 "

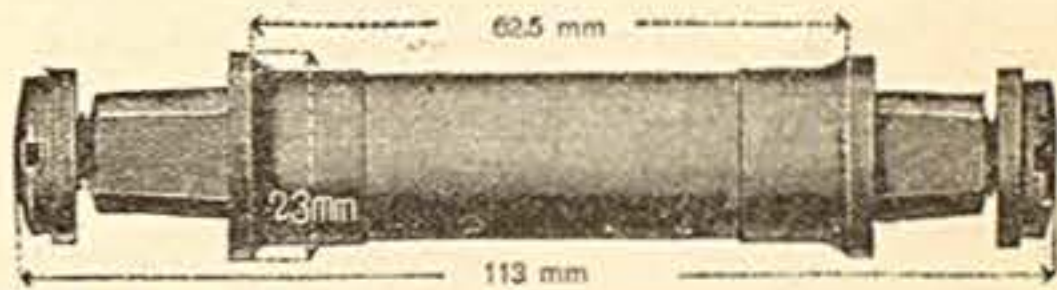

Nr. 10115 Für Dürkopp

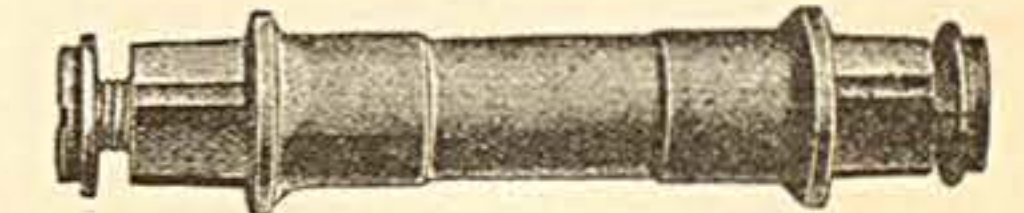

Nr. 10117 Für Dürkopp, 110 mm lang, 63 mm Konenabstand

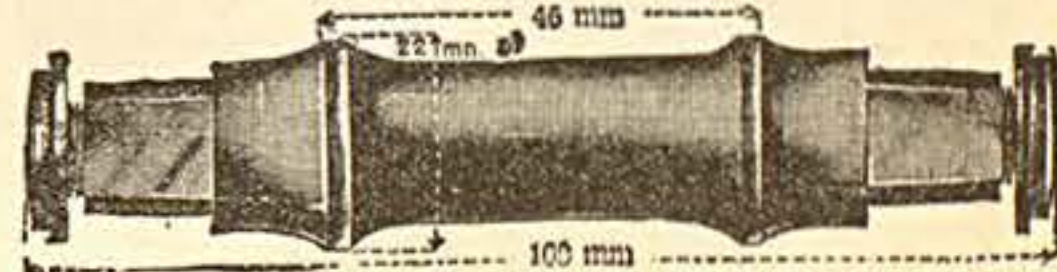

Nr. 10119 Für Dürkopp

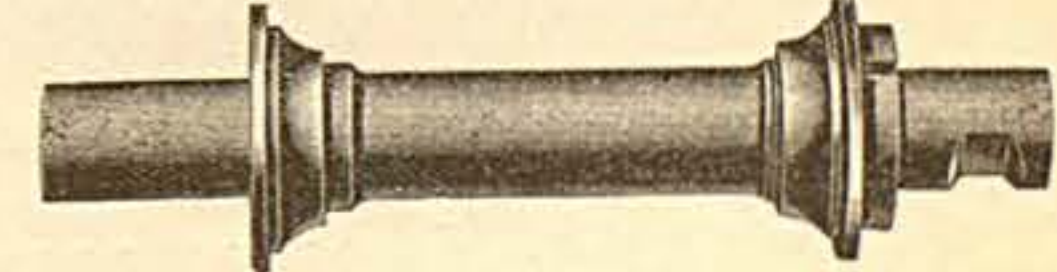

Nr. 10125 Für Elsterwerda (Aegler), 135 mm lg., 35 mm Konusdurchm.

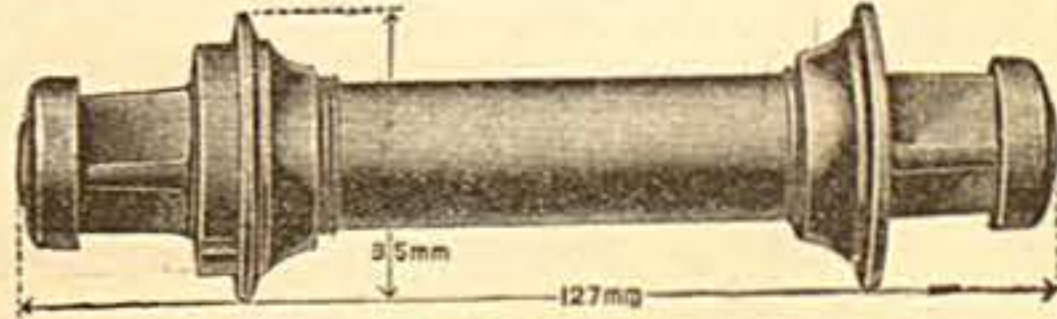

Nr. 10127 Für Elsterwerda (Aegler)



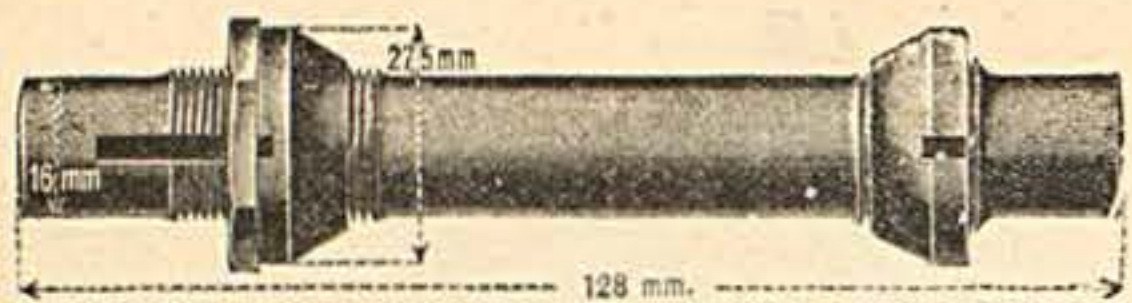

Nr. 10132 Für **Excelsior**, 125 mm lang  
 " 10133 " " 128 " "  
 " 10134 " " 135 " "

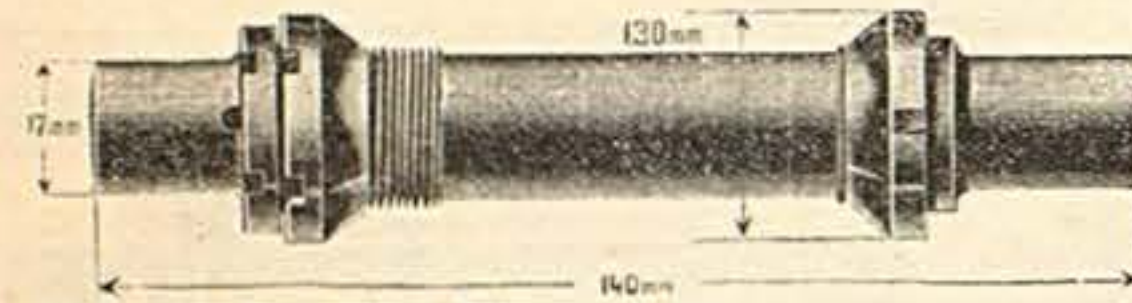

Nr. 10138 Für **Excelsior-Transportrad**

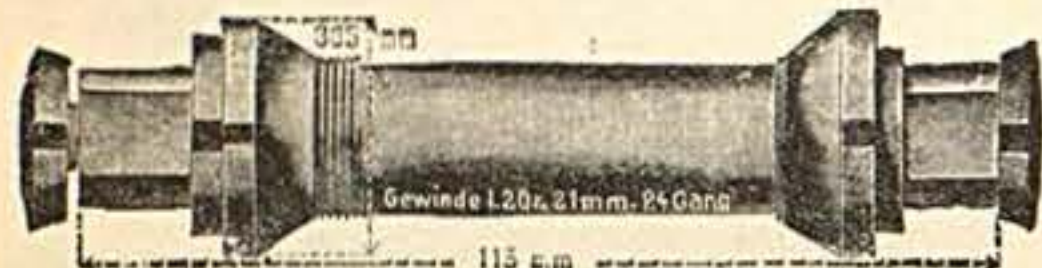

Nr. 10140 Für **Excelsior**, 115 mm lang  
 " 10141 " " 122.5 " "  
 " 10141a " " 107 " "



Nr. 10144 Für **Excelsior**, 130 mm lang, 55 mm Konenabstand  
 " 10145 " " 130 " 48 "



Nr. 10158 Für **Expreß**

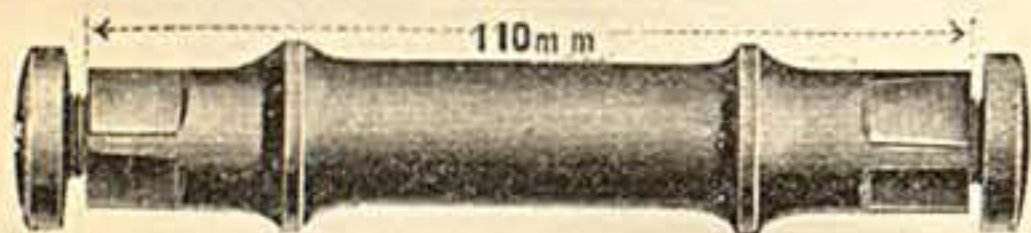

Nr. 10161 Für **Expreß**, 110 mm lang, 55 mm Konenabstand  
 " 10162 " " 110 " 59 "  
 " 10163 " " 115 " 63 "



Nr. 10175 Für **Finsterwalde (P. & B.)**  
 140 mm lang, 27 mm Konendurchmesser

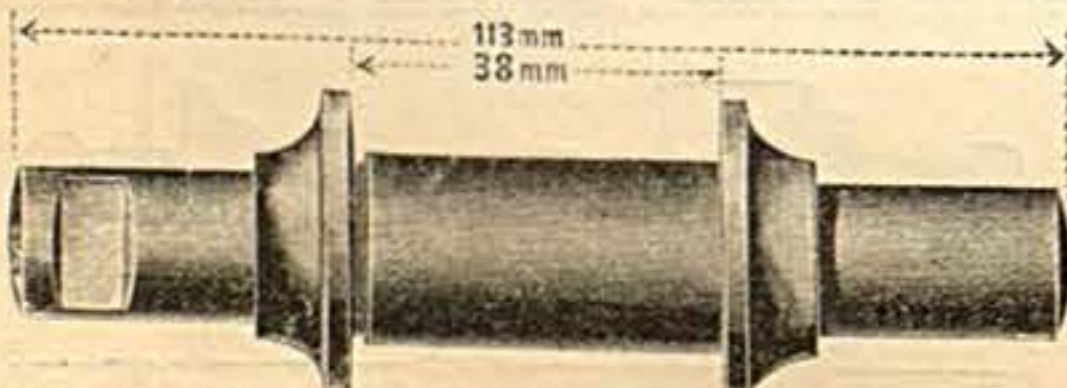

Nr. 10177 Für **Finsterwalde (P. & B.)**



Nr. 10135 Für **Excelsior**, 125 mm lang  
 " 10136 " " 130 " "  
 " 10137 " " 140 " "



Nr. 10139 Für **Excelsior**,  
 zum Einschrauben bzw. Einlöten in die rechte Kurbel



Nr. 10142 Für **Excelsior**, 123 mm lang  
 " 10143 " " 130 " "

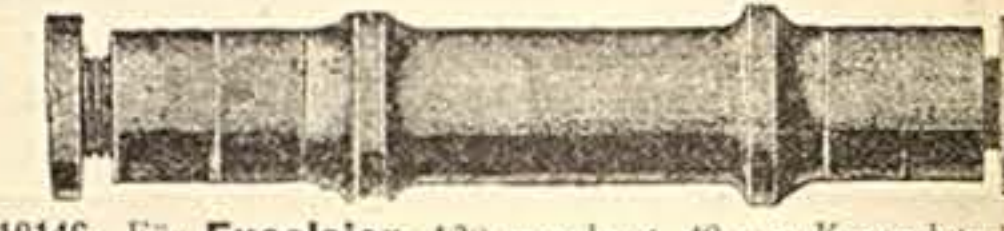

Nr. 10146 Für **Excelsior**, 130 mm lang, 48 mm Konenabstand  
 " 10147 " " 130 " 55 "

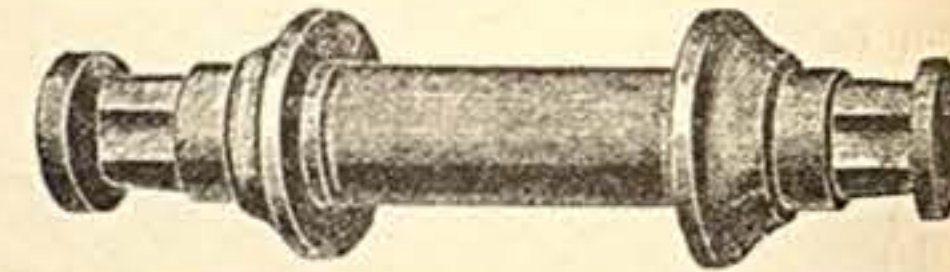

Nr. 10159 Für **Expreß**, 110 mm lang, 50 mm Konenabstand  
 " 10160 " " 115 " 55 "

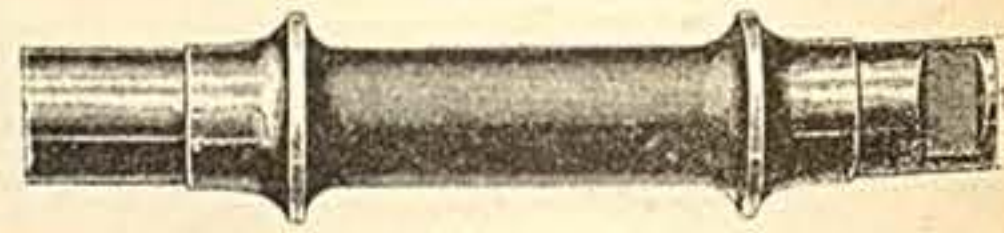

Nr. 10164 Für **Expreß**, 123 mm lang, 54 mm Konenabstand

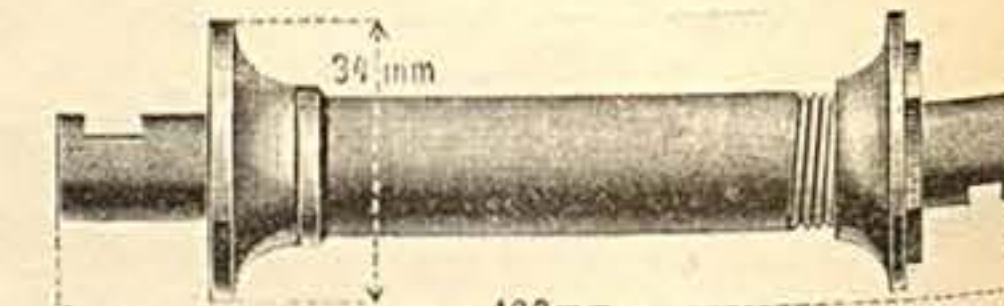

Nr. 10176 Für **Finsterwalde (P. & B.)**

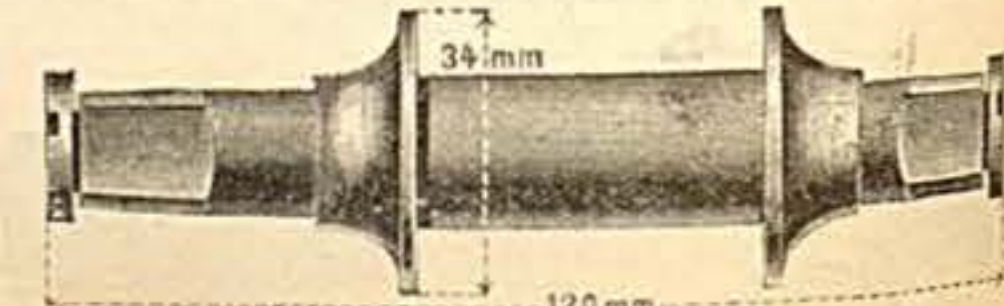

Nr. 10178 Für **Finsterwalde (P. & B.)**  
 120 mm lang, 35 mm Konenabstand  
 " 10179 " " 120 " 40 "

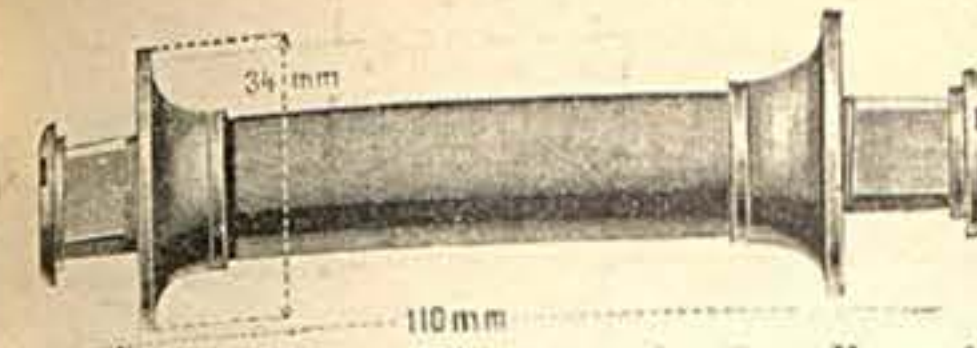

Nr. 10180 Für **Finsterwalde (P. & B.)**, 128 mm lg., 65 mm Konenabst., ..



Nr. 10182 Für **Finsterwalde (P. & B.)**, 131 mm lang  
 " 10183 " " 138 " "



Nr. 10185 Für **Finsterwalde (P. & B.)**, 122 mm lang  
 " 10186 " " 126 " "



Nr. 10189 Für **Finsterwalde (Tonke)**, 120 mm lang  
 " 10190 " " 125 " "



Nr. 10195 Für **Fongers**



Nr. 10201 Für **Göricke**, 123 mm lang, 48 mm Konenabstand  
 " 10202 " " 130 " 51 "

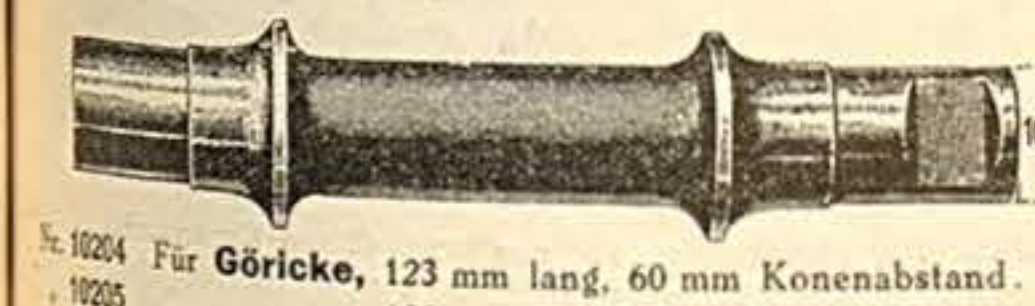

Nr. 10204 Für **Göricke**, 123 mm lang, 60 mm Konenabstand  
 " 10205 " " 135 " 60 "

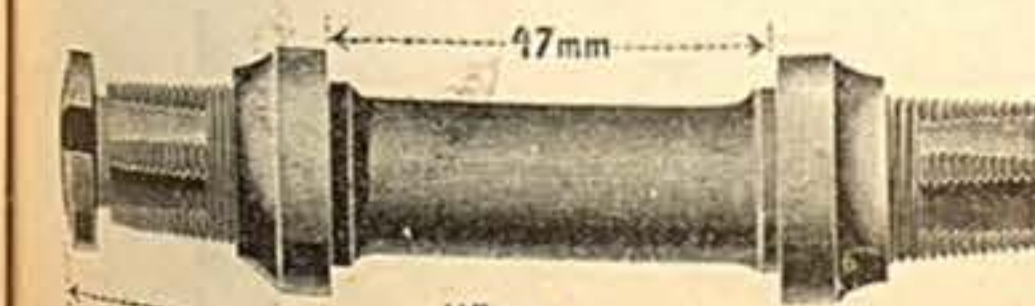

Nr. 10207 Für **Göricke**

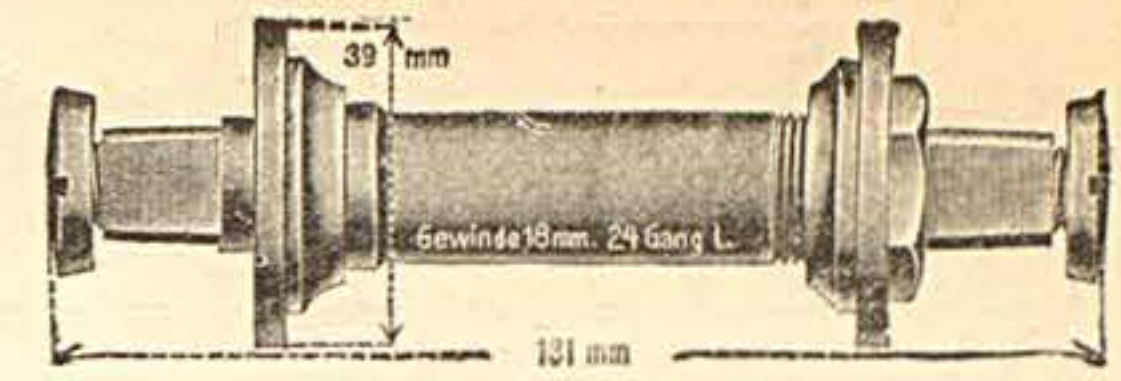

Nr. 10181 Für **Finsterwalde (P. & B.)**

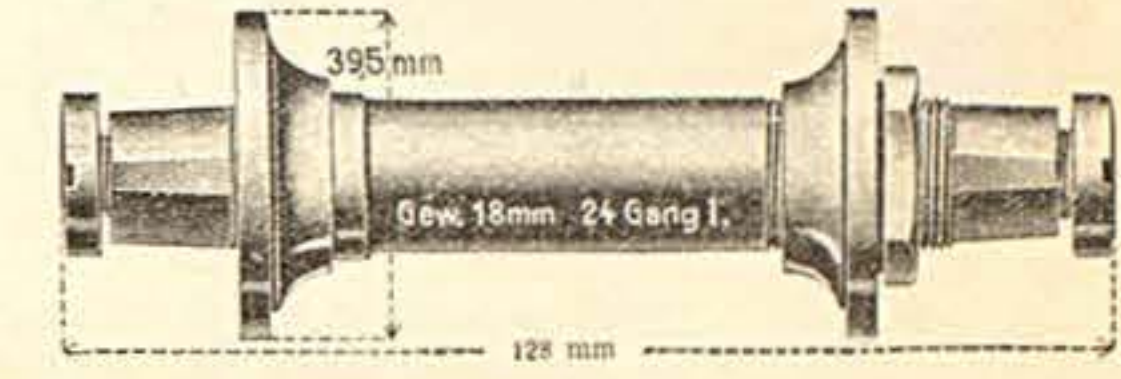

Nr. 10184 Für **Finsterwalde (P. & B.)**

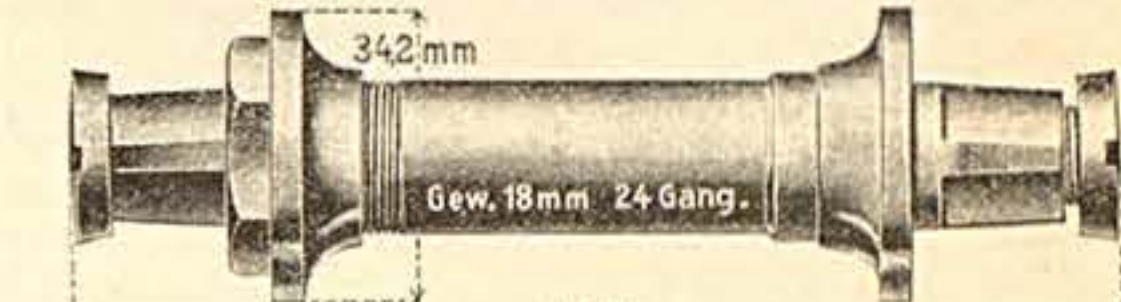

Nr. 10187 Für **Finsterwalde (P. & B.)**, 125 mm lang  
 " 10188 " " 135 " "

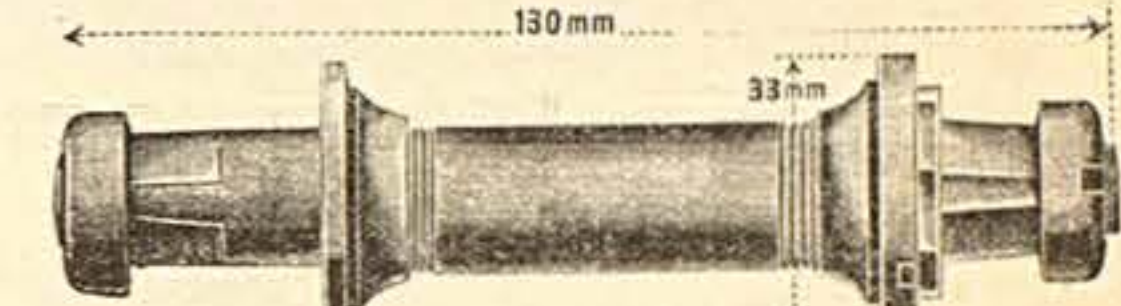

Nr. 10191 Für **Finsterwalde (Tonke)**



Nr. 10200 Für **Göricke**, 45 mm Konenabstand

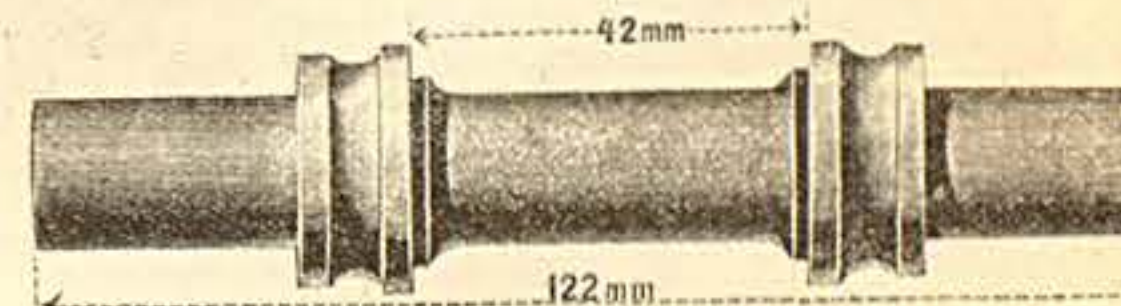

Nr. 10203 Für **Göricke**, Ringlager

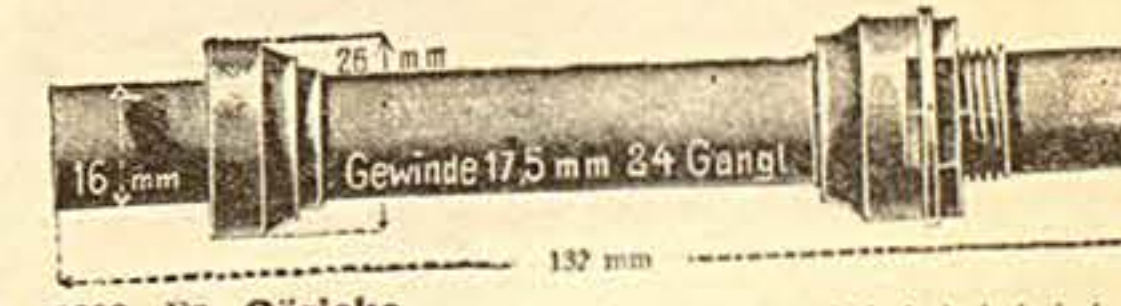

Nr. 10206 Für **Göricke**



Nr. 10208 Für **Göricke**, 129 mm lang, 70 mm Konenabstand  
 " 10209 " " 124 " 64 "



Nr. 10210 Für Göricke, 26 mm Konusstärke  
10211 .. 28 ..



Nr. 10212 Für Göricke



Nr. 10260 Für Kayser

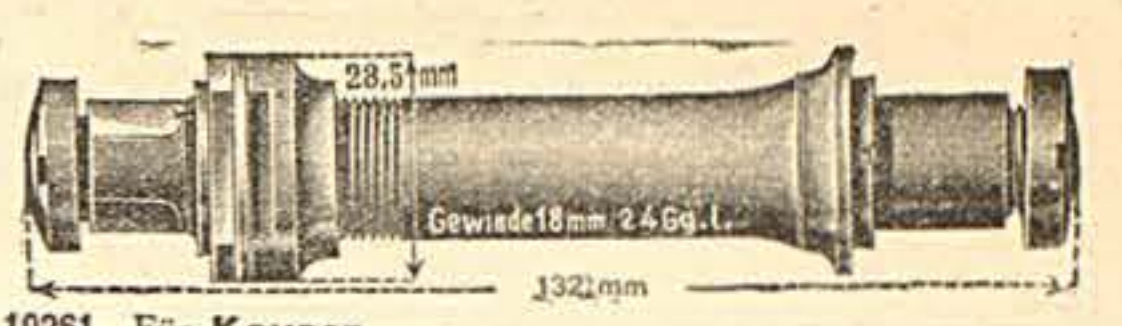

Nr. 10261 Für Kayser

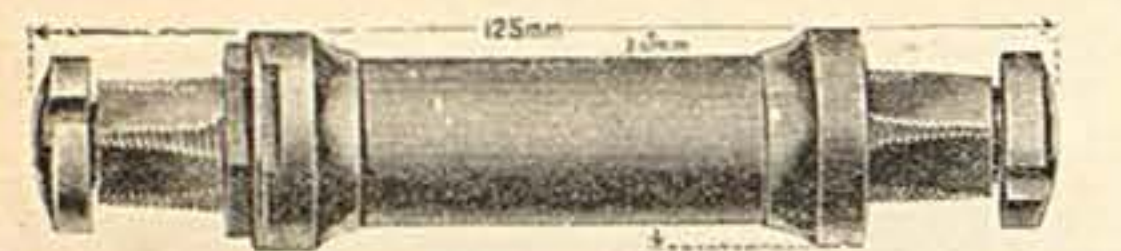

Nr. 10213 Für Göricke

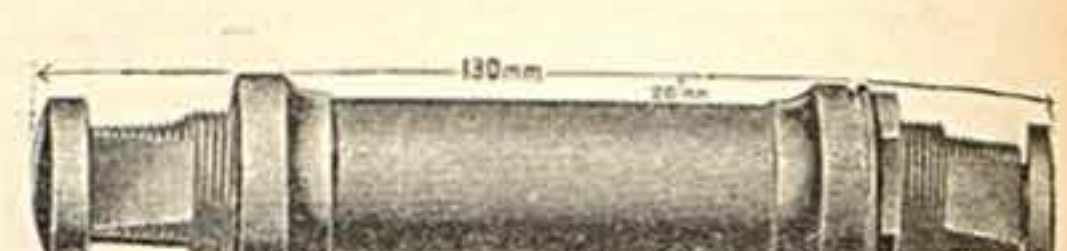

Nr. 10214 Für Göricke



Nr. 10262 Für Kayser

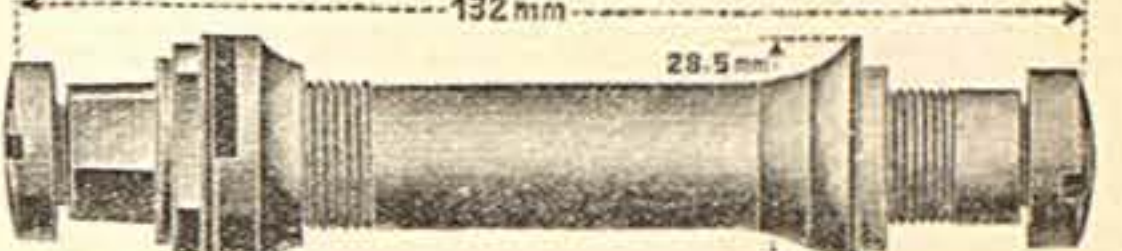

Nr. 10263 Für Kayser



Nr. 10220 Für Gregor, 122 mm lang

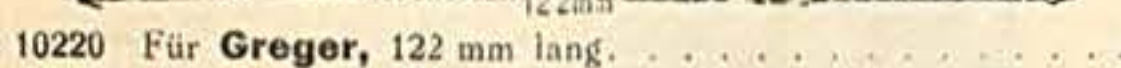

10226 .. 126 ..



10227 .. 136 ..

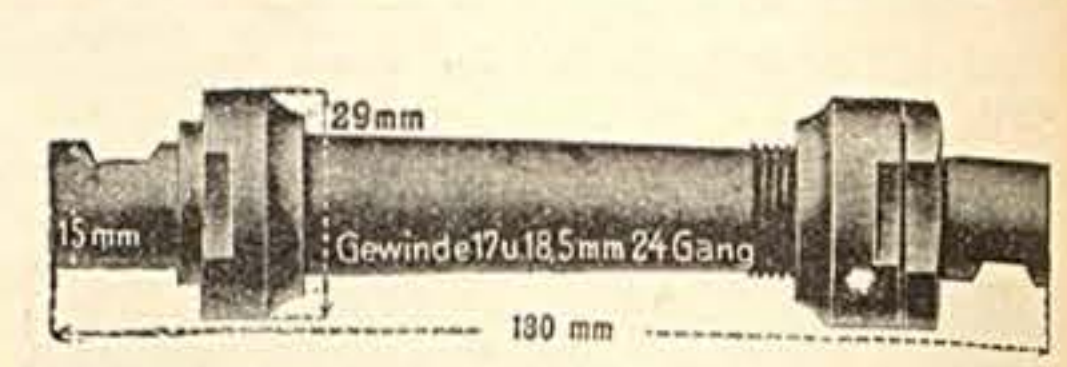

Nr. 10229 Für Gritzner, 115 mm lang

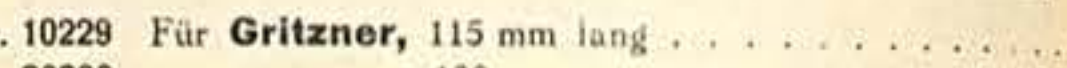

20230 .. 130 ..

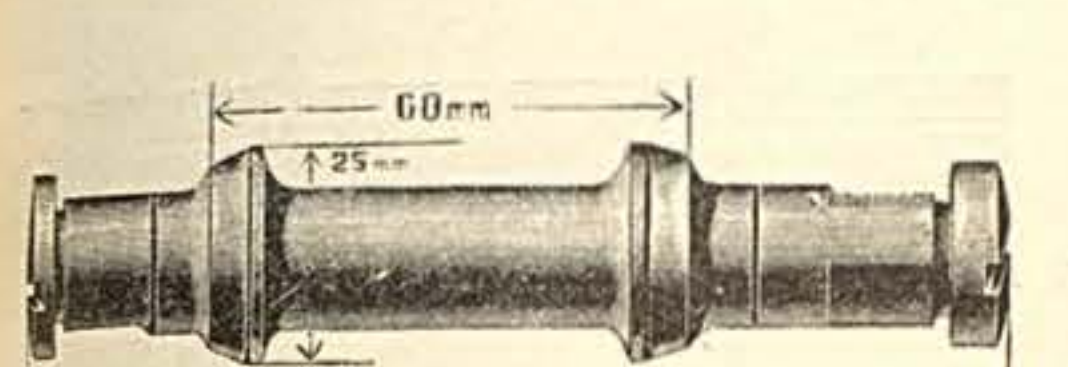

Nr. 10264 Für Kayser

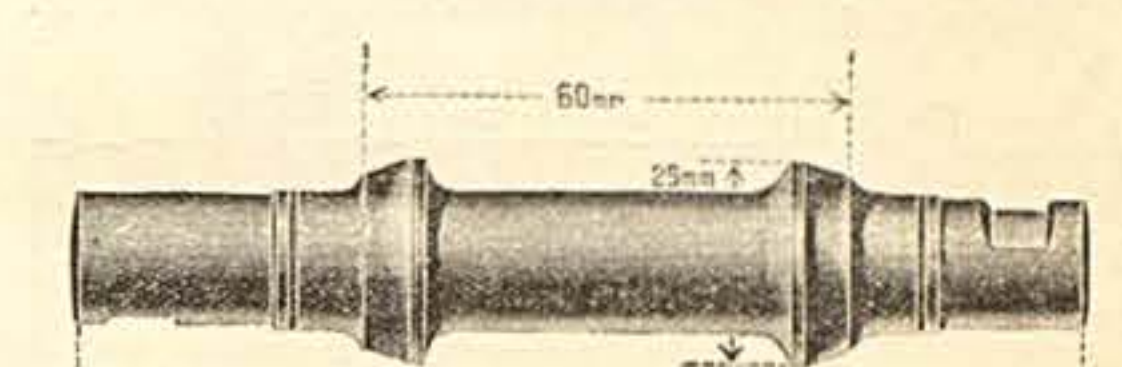

Nr. 10265 Für Kayser

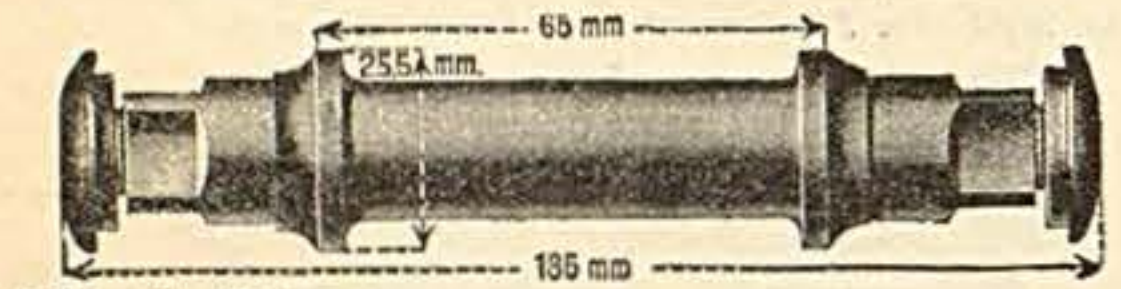

Nr. 10231 Für Gritzner

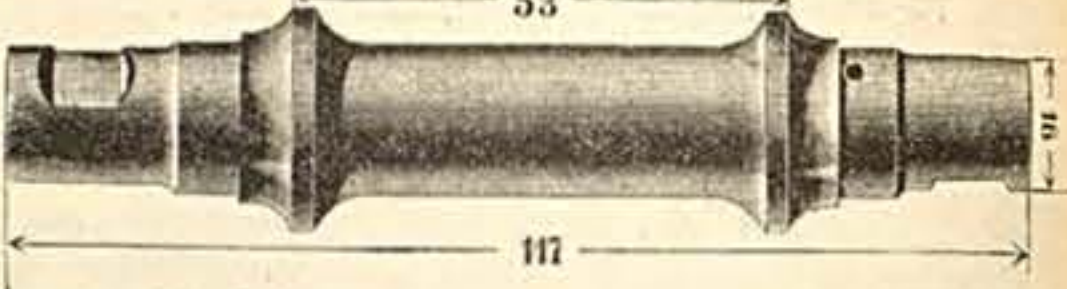

Nr. 10234 Für Gritzner, 114 mm lang

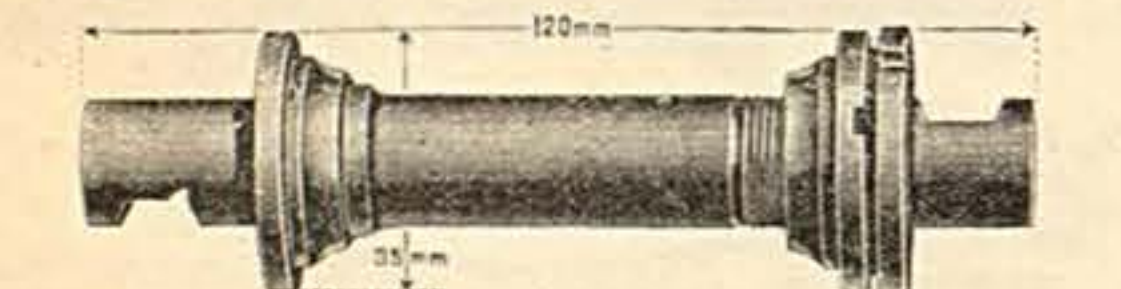

Nr. 10237 Für Haenel



Nr. 10238 Für Haenel

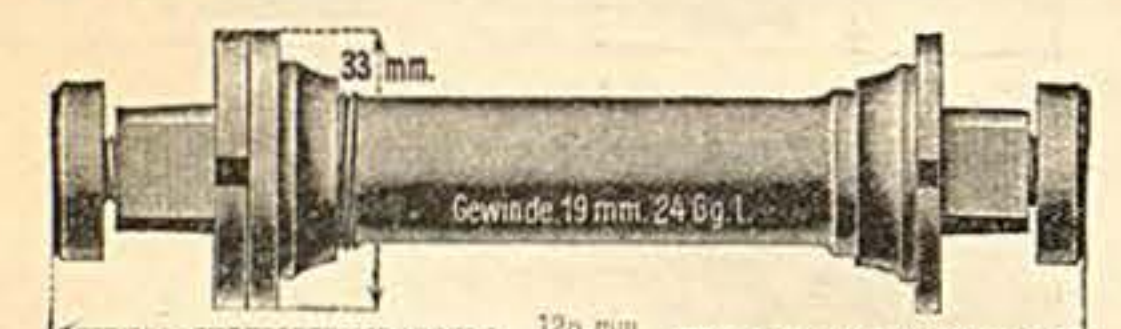

Nr. 10239 Für Haenel

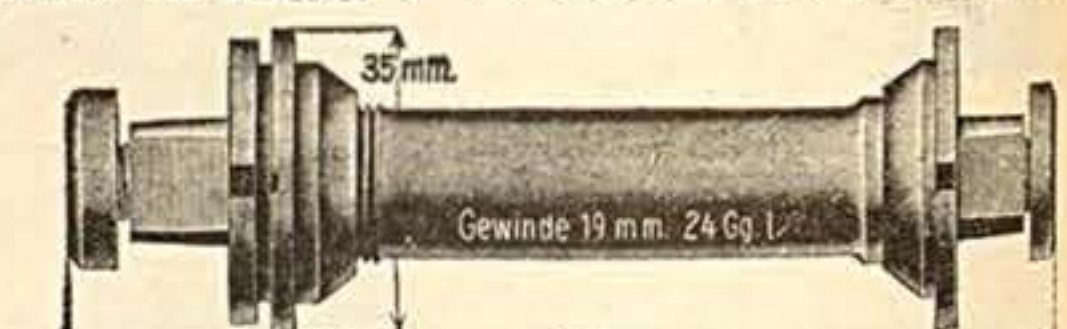

Nr. 10240 Für Haenel, 125 mm lang



10241 .. 135 ..

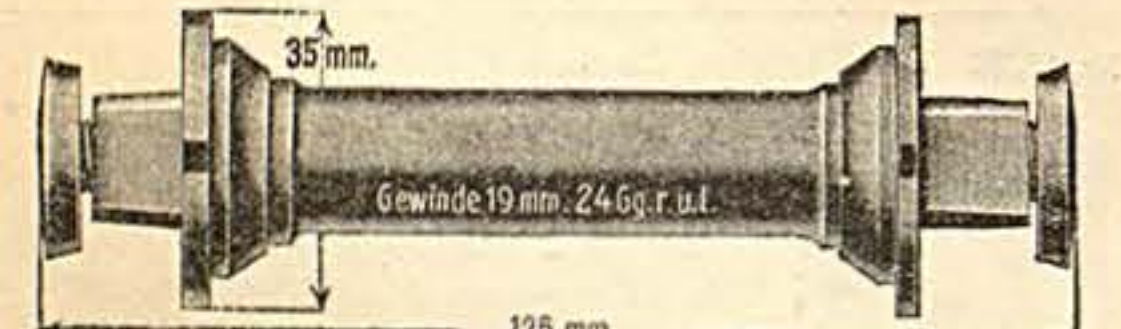

Nr. 10242 Für Haenel, 125 mm lang, 62 mm Konenabstand

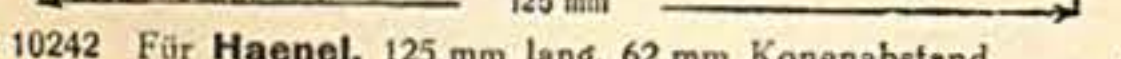

10243 .. 125 .. 67 ..

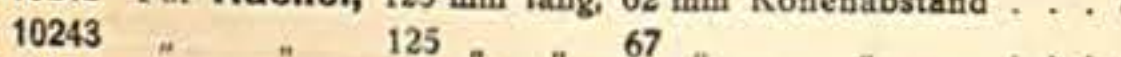

10244 .. 135 .. 72 ..



Nr. 10248 Für Herkules, 120 mm lang, 48 mm Konenabstand



10249 .. 130 .. 53 ..



Nr. 10255 Für Herkules

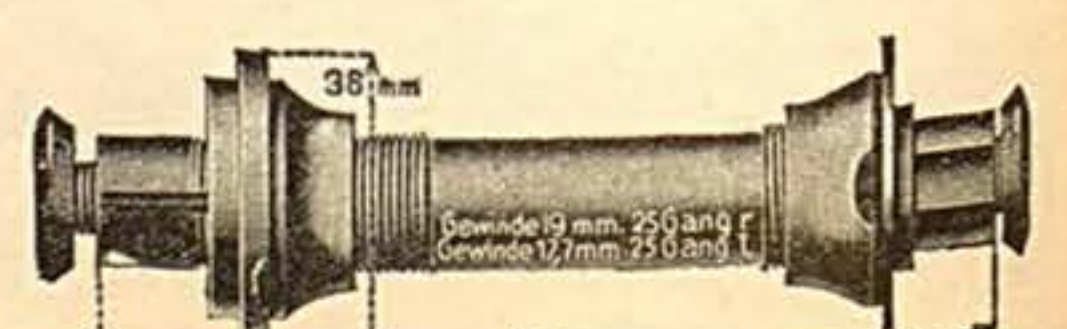

Nr. 10256 Für Herkules

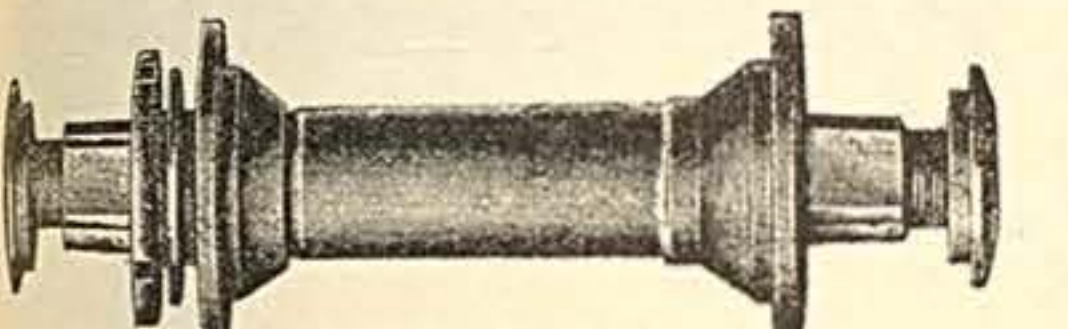

Nr. 10270 Für Mammut, 120 mm lang

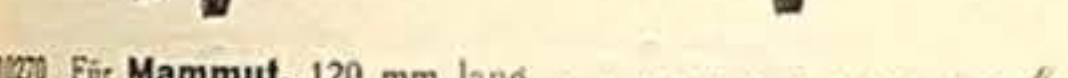

10271 .. 125 ..

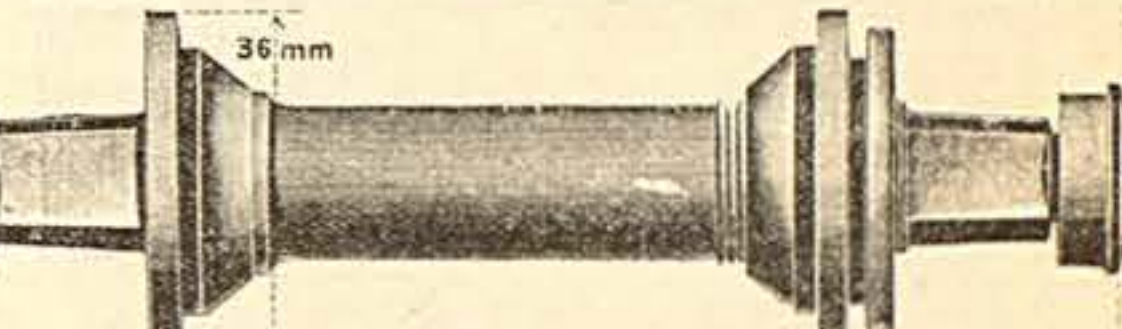

Nr. 10272 Für Mammut, 125 mm lang

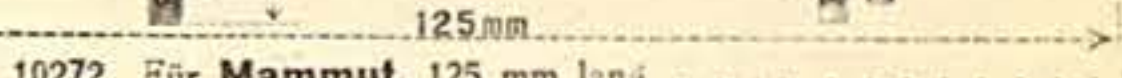

10273 .. 130 ..



Nr. 10278 Für Mars

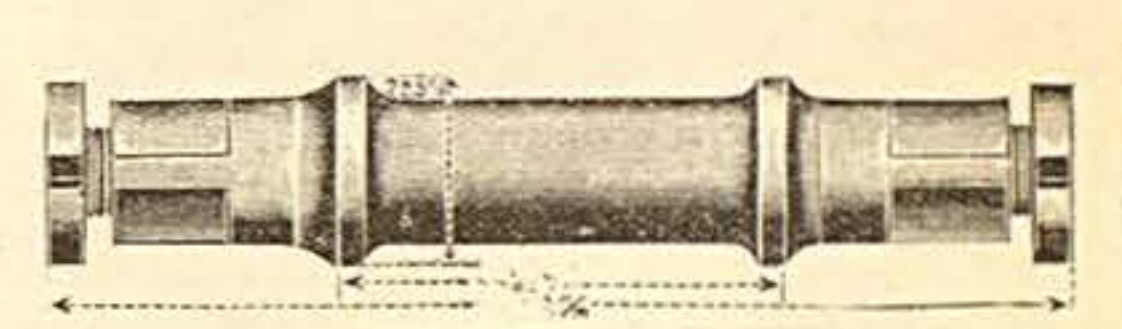

Nr. 10274 Für Mammut, 113 mm lang, 45 mm Konenabstand

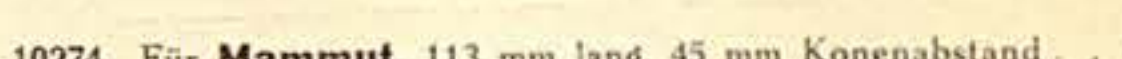

Nr. 10279 Für Mars



Nr. 10280 Für Mars



Nr. 10281 Für Mars, 115 mm lang, 47 mm Konenabstand



Nr. 10282 Für Mars



Nr. 10283 Für Mars

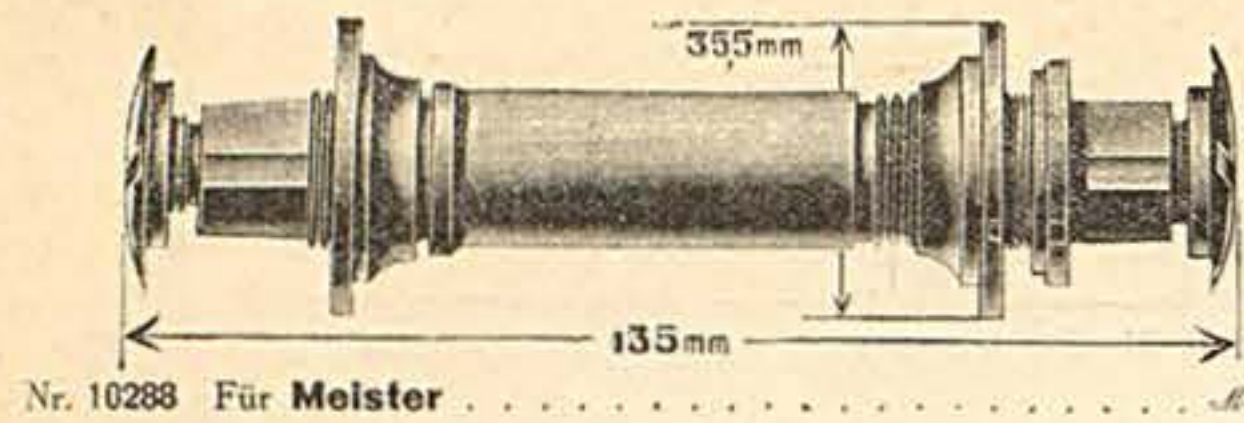

Nr. 10288 Für **Meister**



Nr. 10297 Für **Meteor**

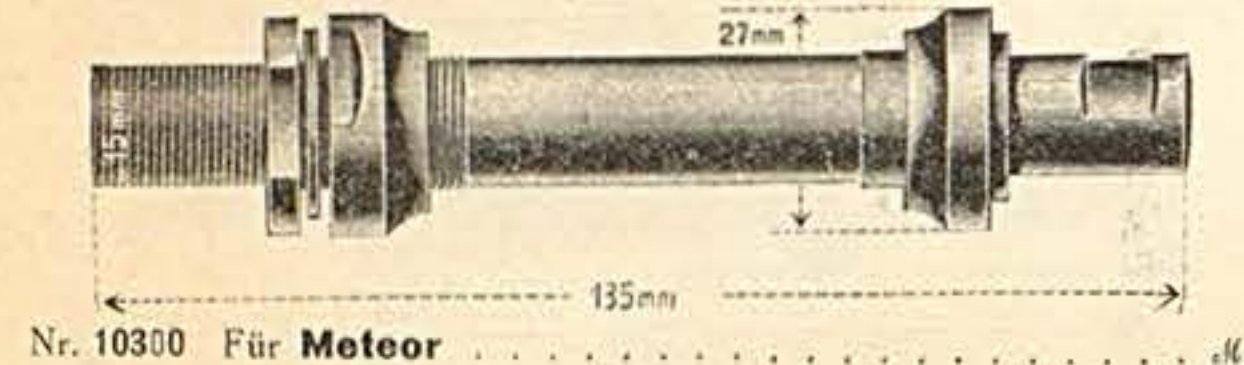

Nr. 10300 Für **Meteor**

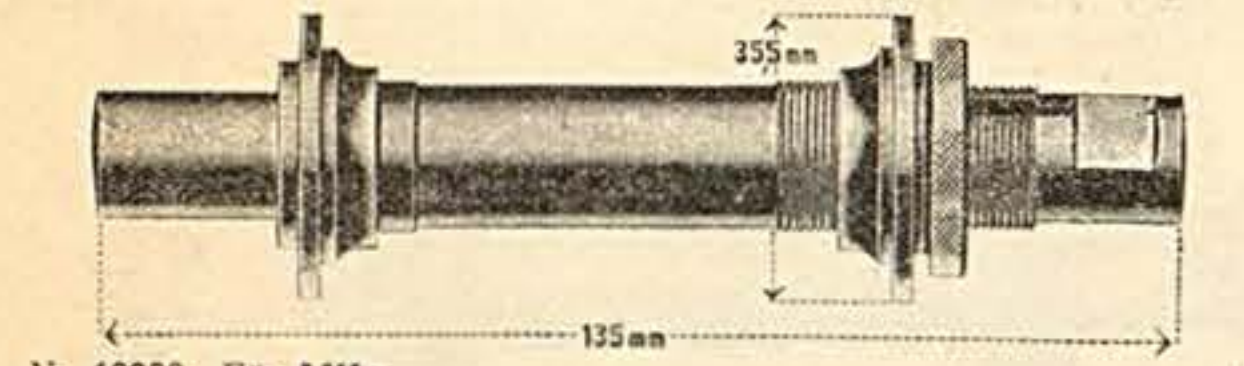

Nr. 10306 Für **Mifa**

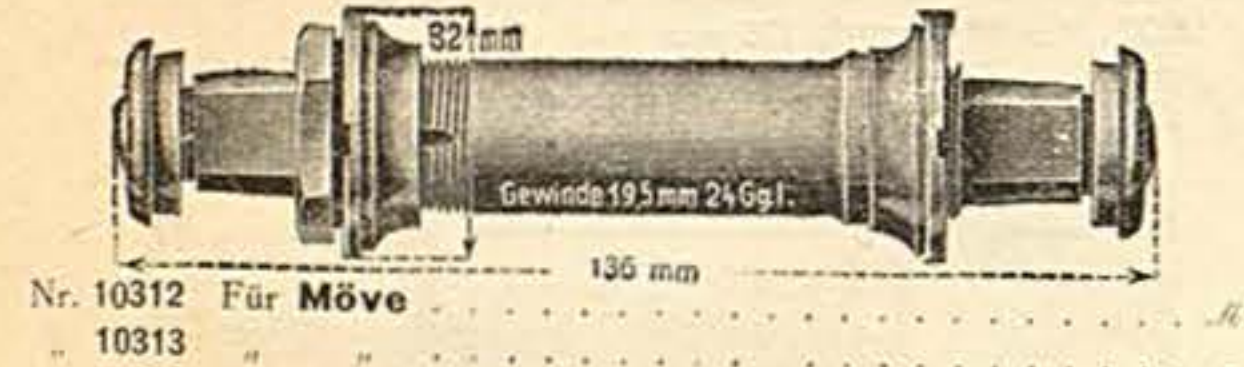

Nr. 10312 Für **Möve**

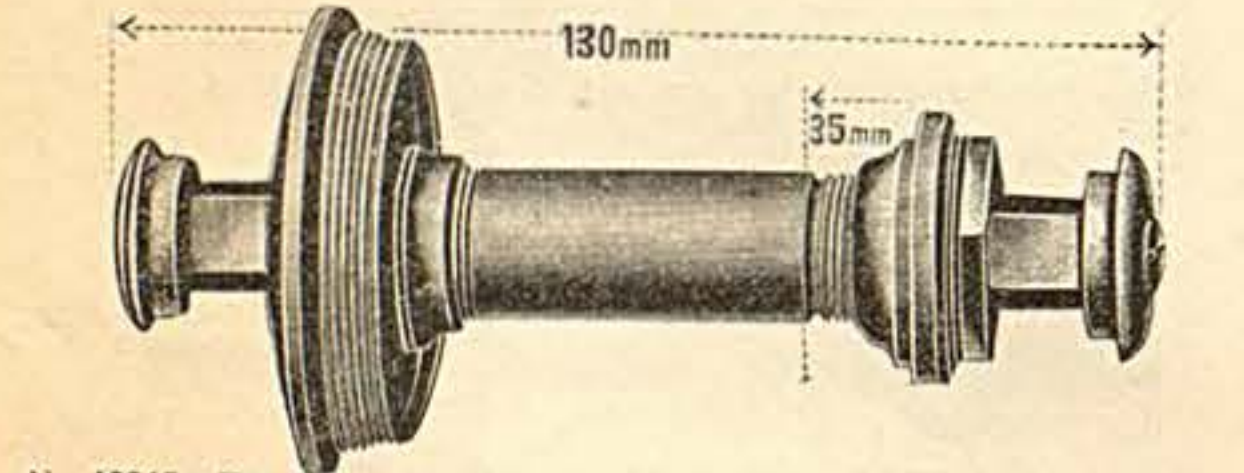

Nr. 10315 Für **Möve**



Nr. 10321 Für **National**

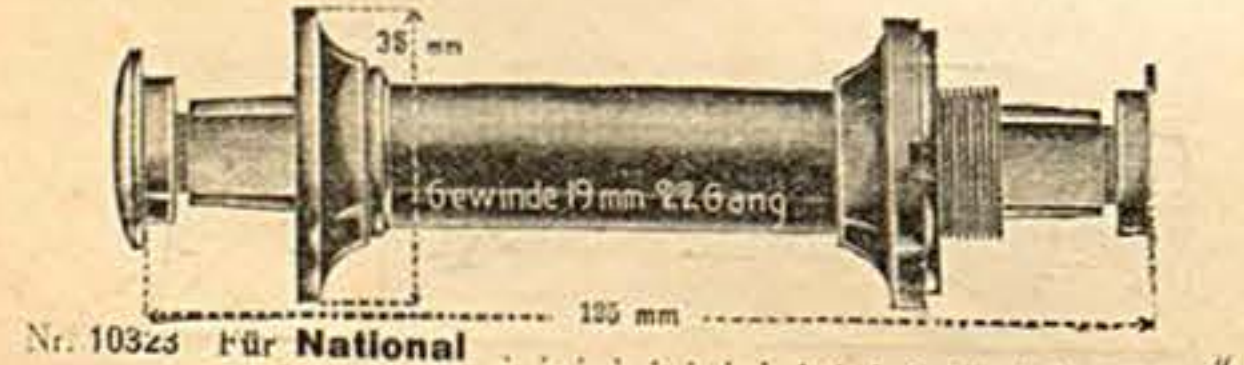

Nr. 10323 Für **National**



Nr. 10295 Für **Meteor**

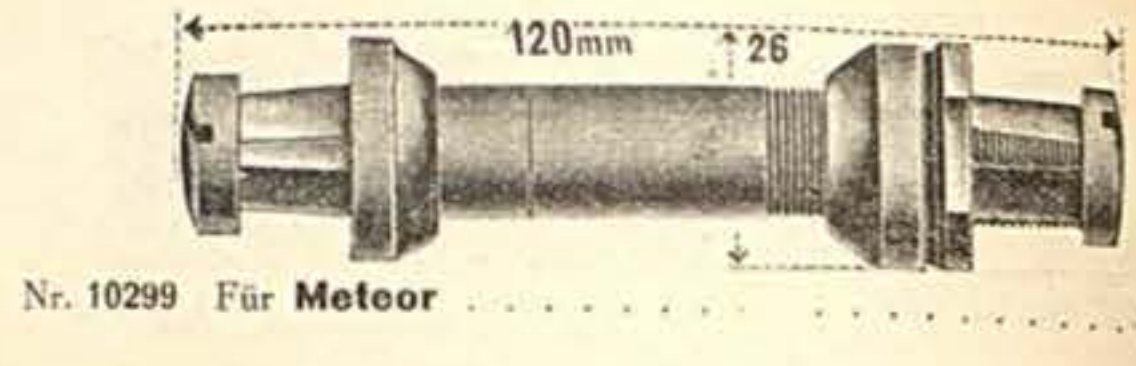

Nr. 10299 Für **Meteor**

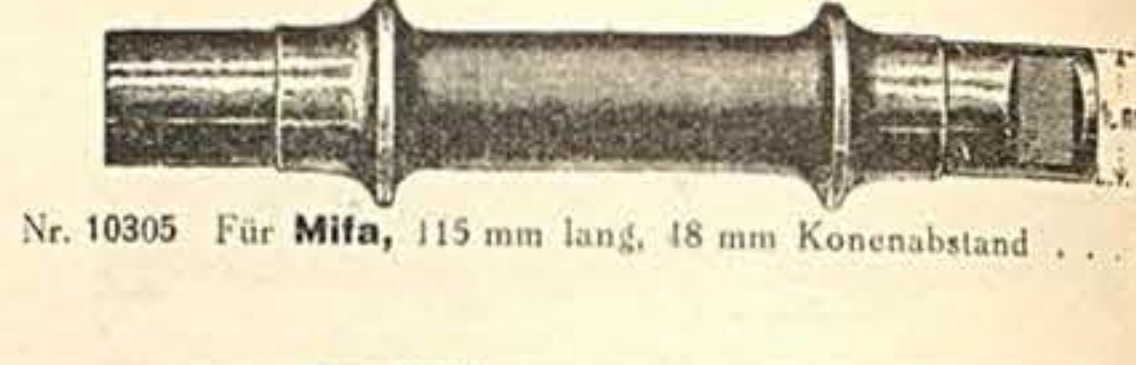

Nr. 10305 Für **Mifa**, 115 mm lang, 18 mm Konenabstand

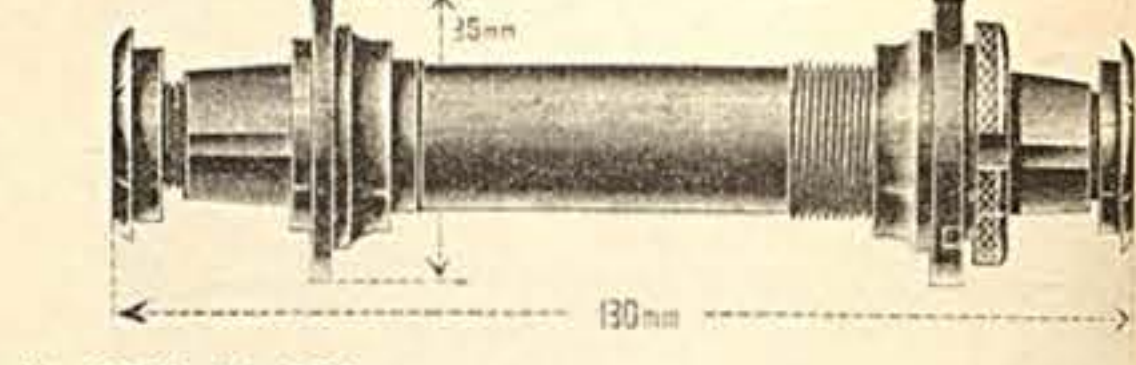

Nr. 10307 Für **Mifa**

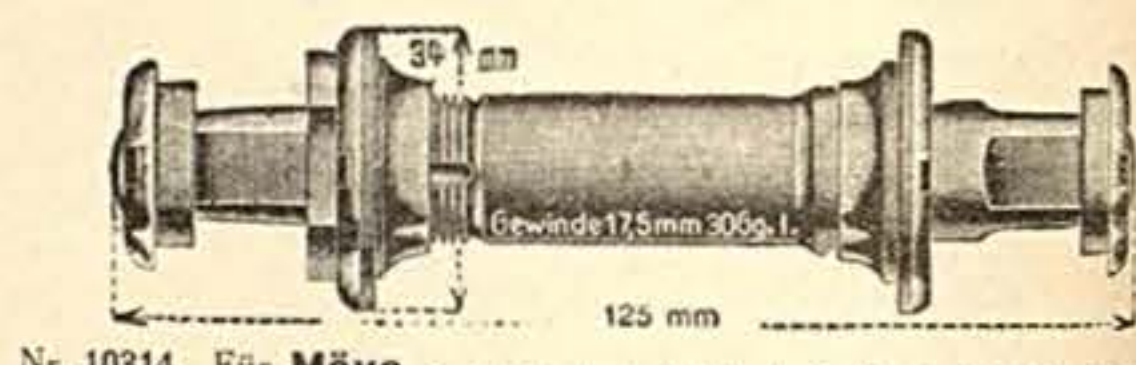

Nr. 10314 Für **Möve**

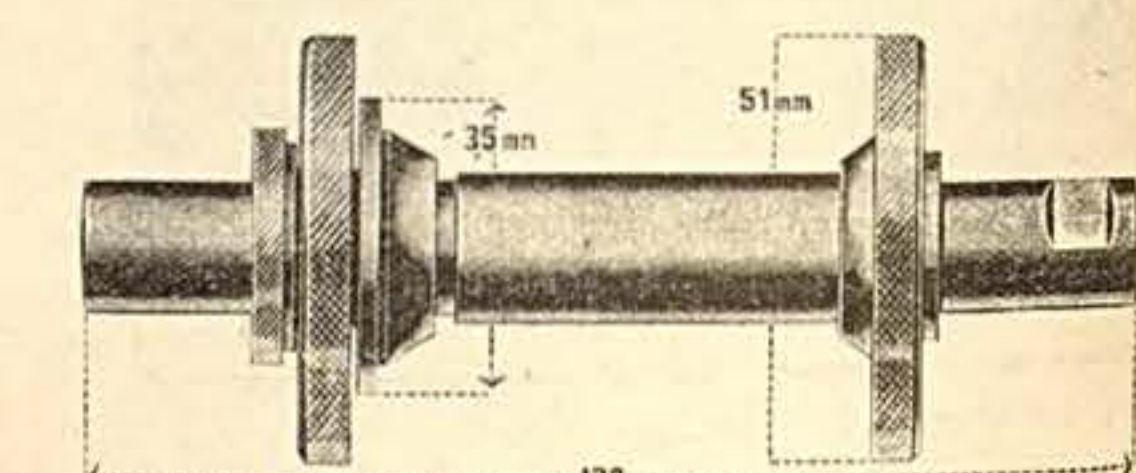

Nr. 10316 Für **Möve**

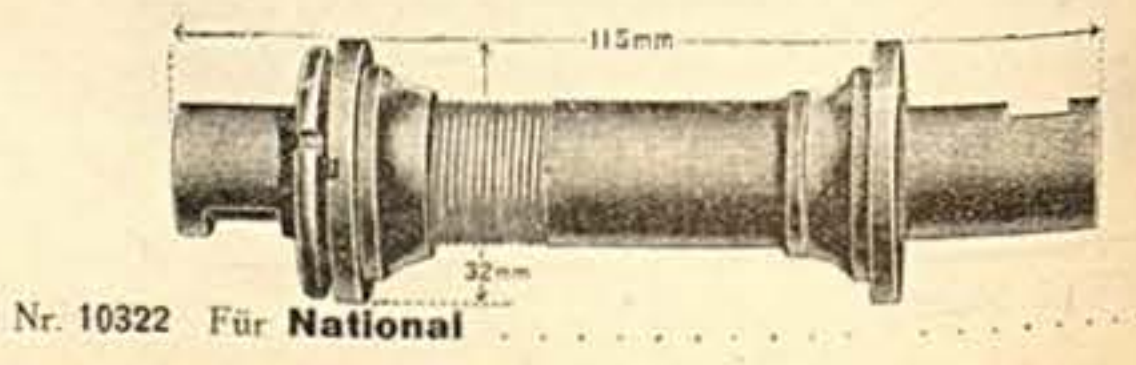

Nr. 10322 Für **National**



Nr. 10324 Für **National**



Nr. 10325 Für **National**

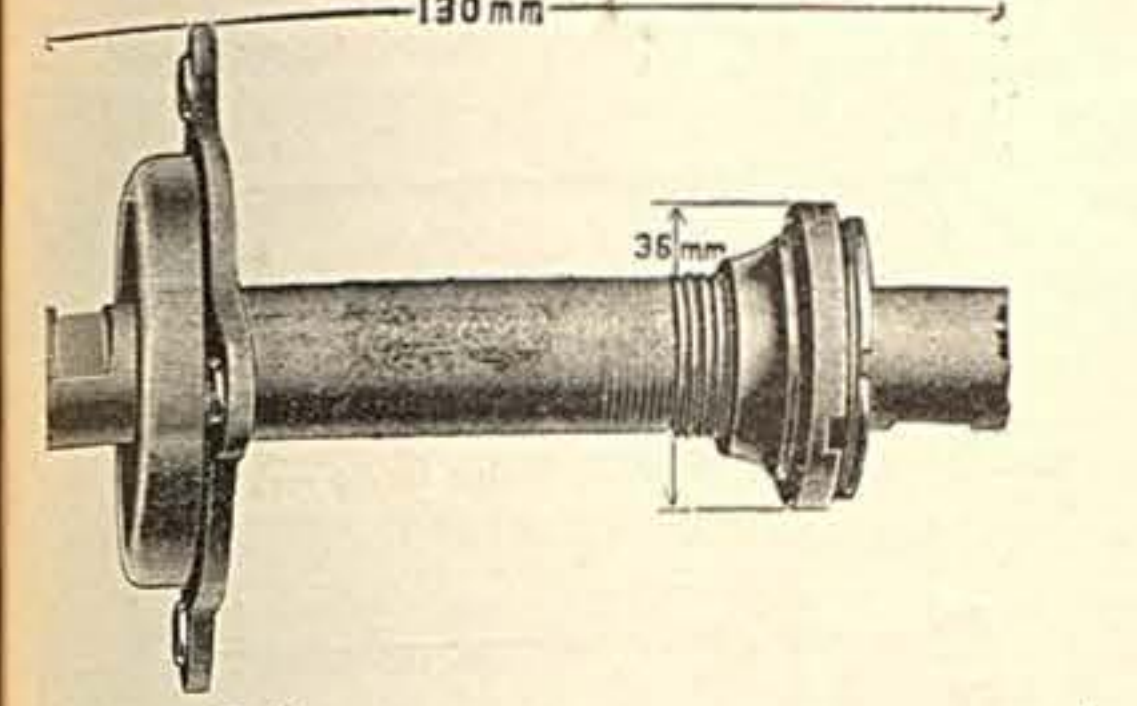

Nr. 10330 Für **N. S. U.**

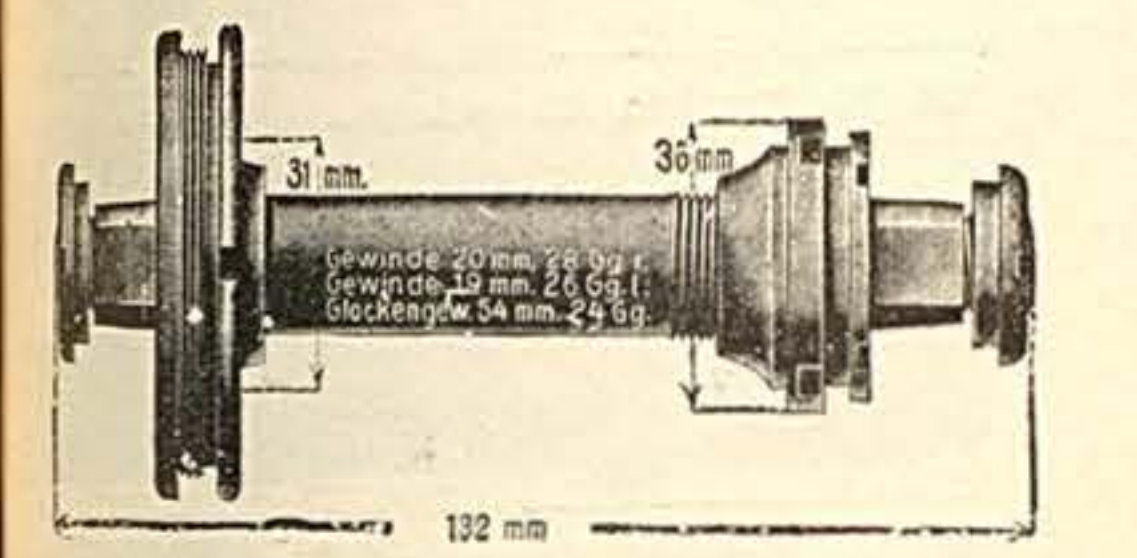

Nr. 10332 Für **N. S. U.**

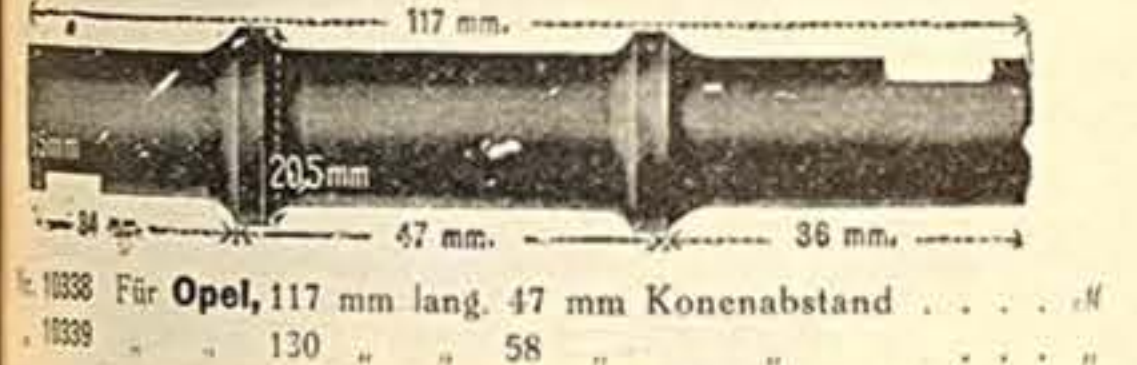

Nr. 10338 Für **Opel**, 117 mm lang, 47 mm Konenabstand

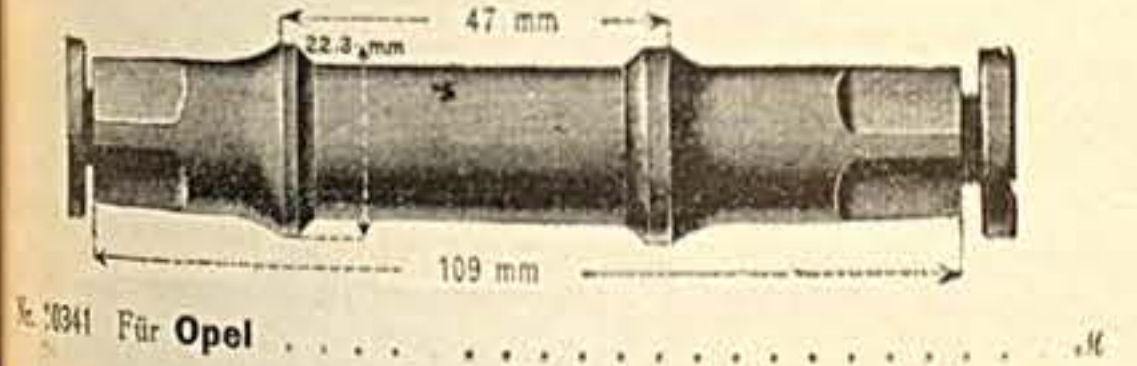

Nr. 10341 Für **Opel**

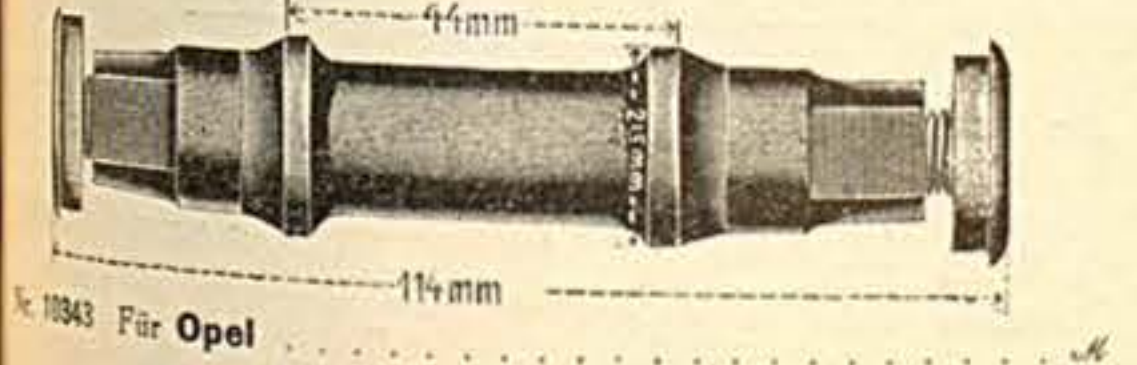

Nr. 10343 Für **Opel**

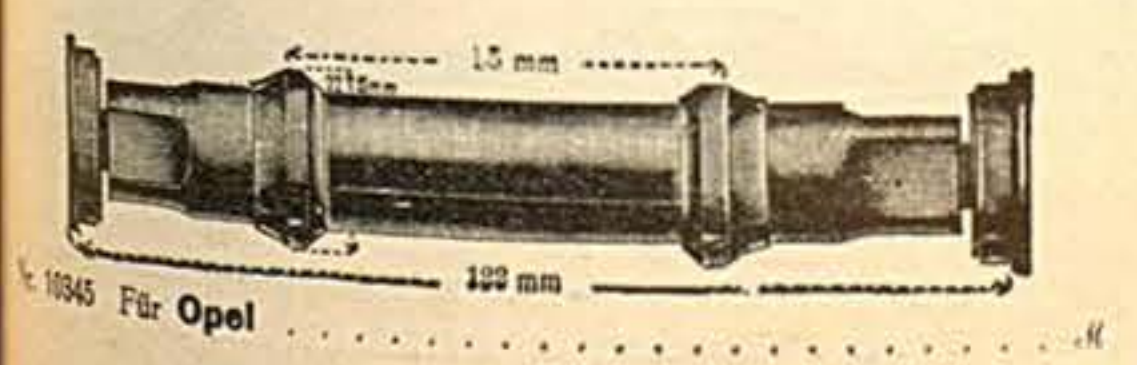

Nr. 10345 Für **Opel**

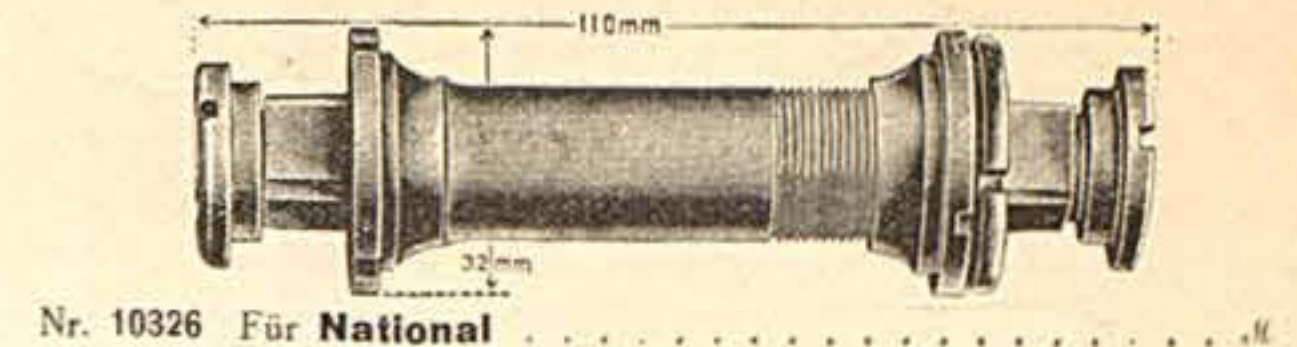

Nr. 10326 Für **National**

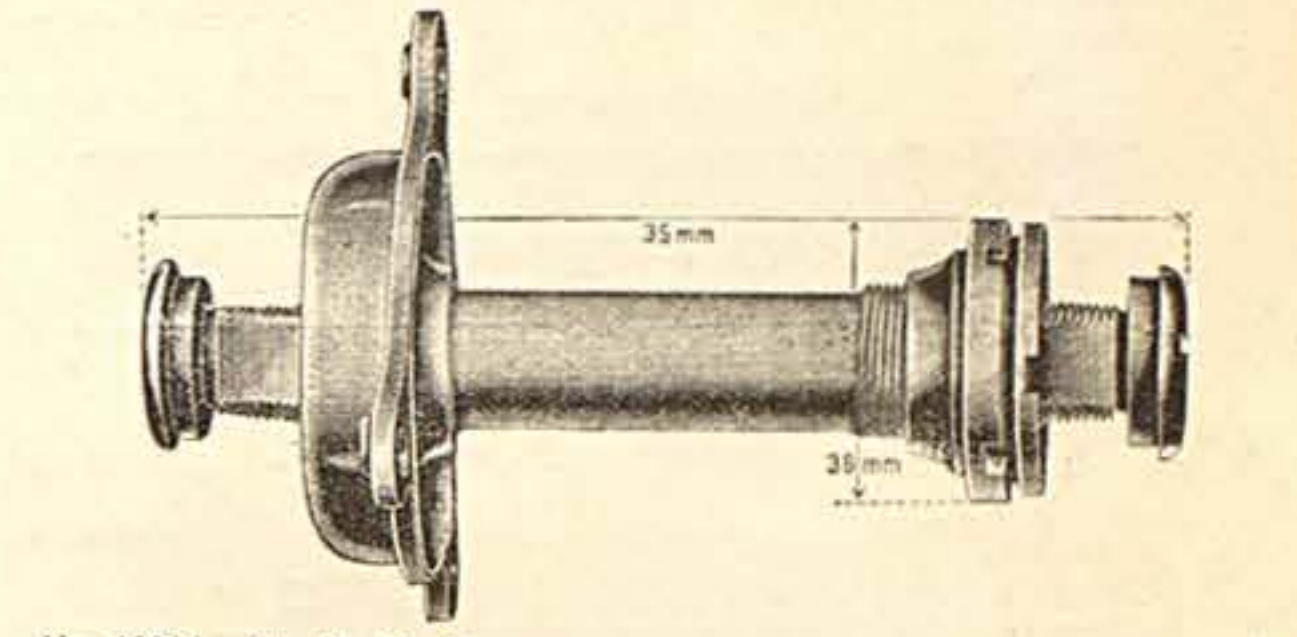

Nr. 10331 Für **N. S. U.**

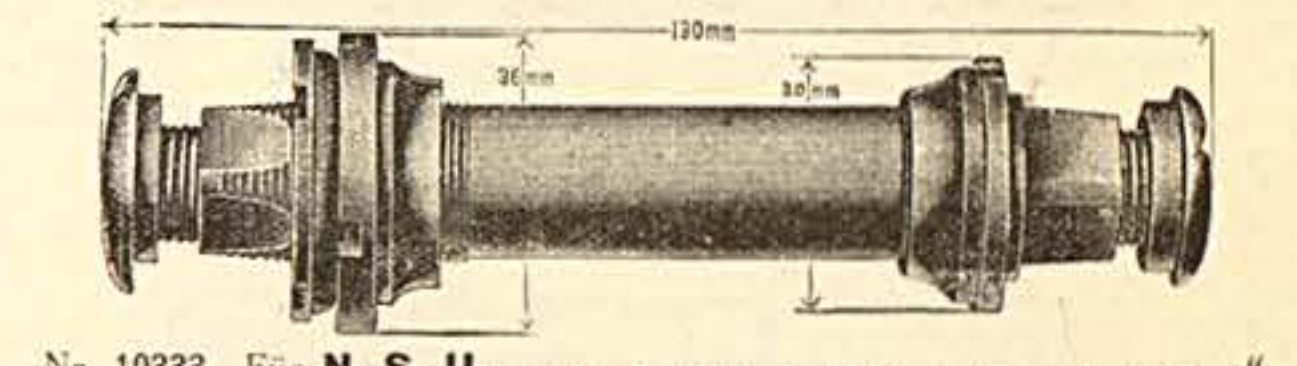

Nr. 10333 Für **N. S. U.**



Nr. 10334 Für **N. S. U.**, 115 mm lang, 50 mm Konenabstand

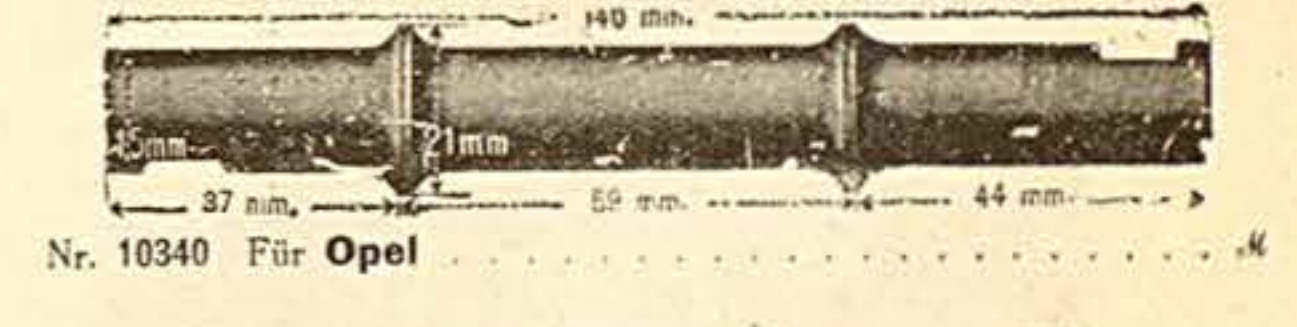

Nr. 10340 Für **Opel**

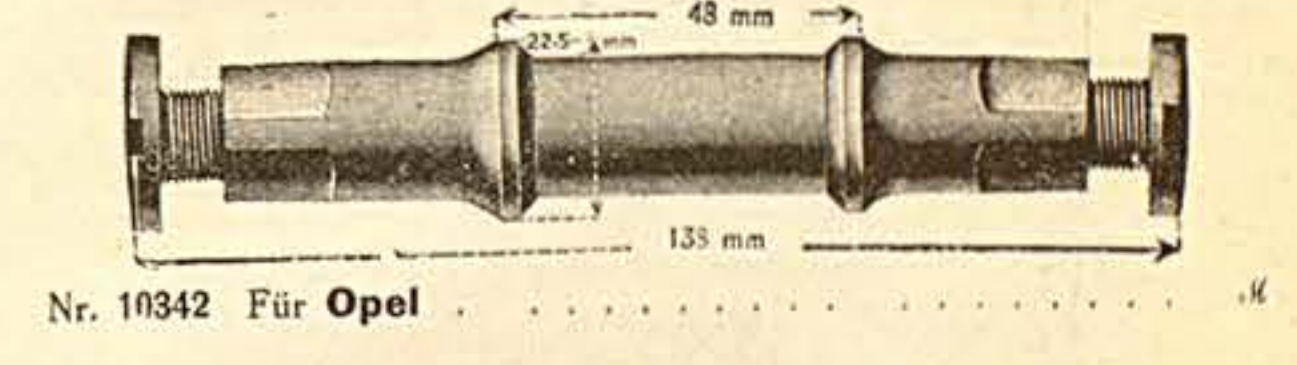

Nr. 10342 Für **Opel**

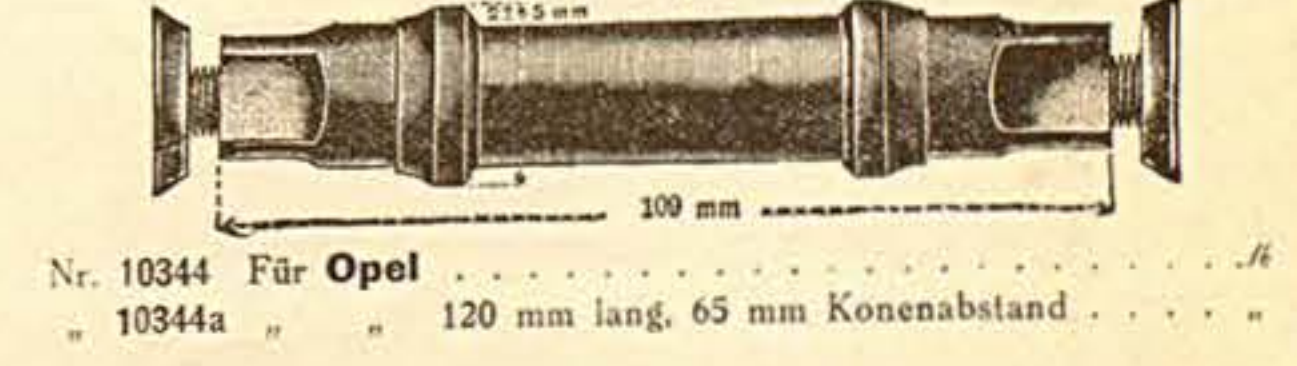

Nr. 10344 Für **Opel**

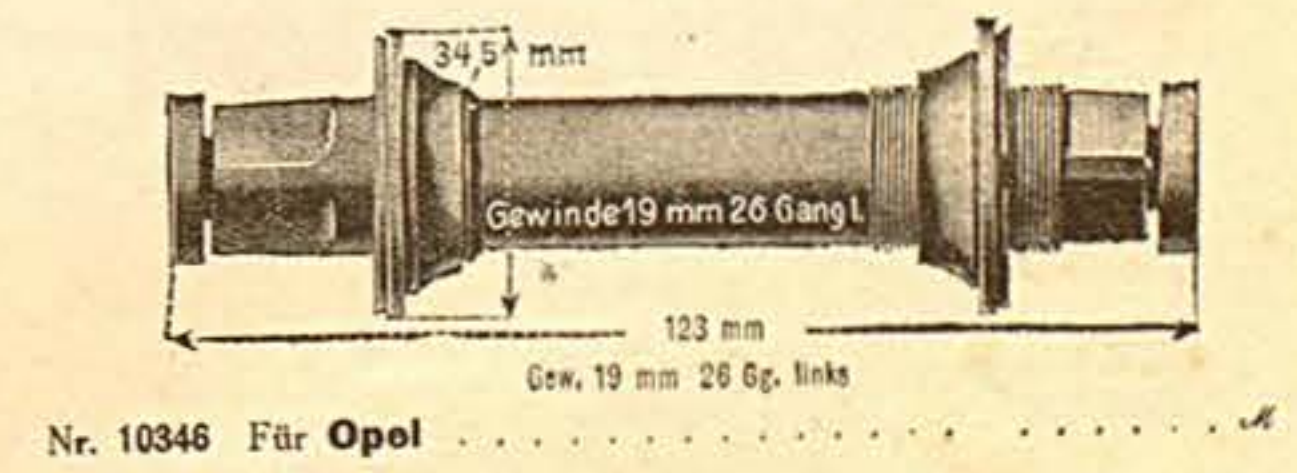

Nr. 10346 Für **Opel**



Nr. 10347 Für Opel, 124 mm lang  
10348 " 130 "

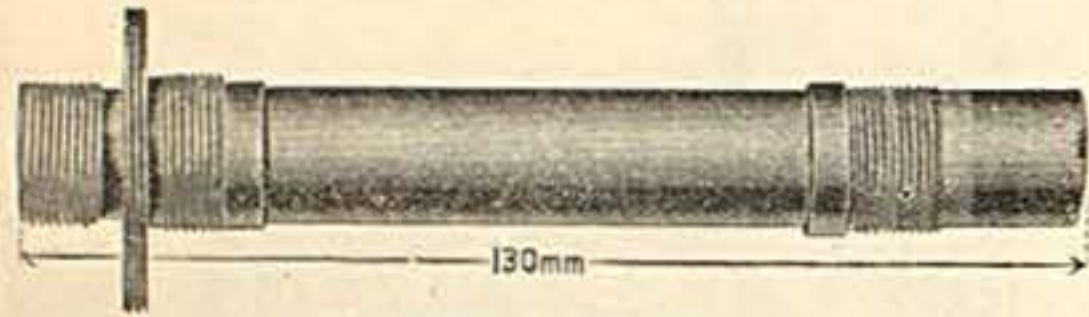

Nr. 10355 Für Panther  
zum Einschrauben bzw. Einnieten in die rechte Kurbel



Nr. 10357 Für Panther



Nr. 10360 Für Panther, 117 mm lang 47 mm Konenabstand

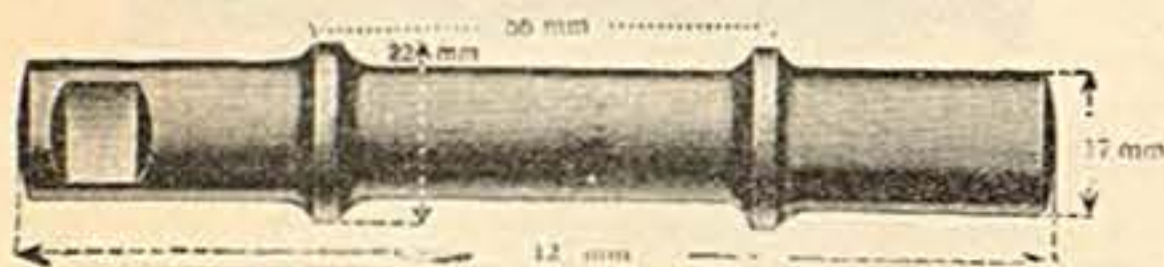

Nr. 10367 Für Peugeot



Nr. 10375 Für Phänomen, 125 mm lang 53 mm Konenabstand

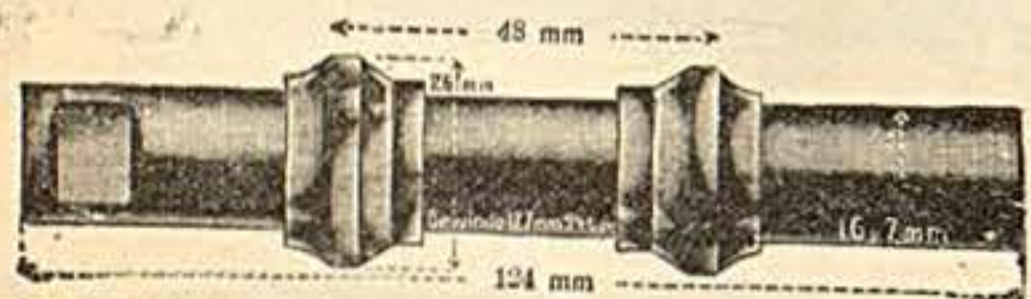

Nr. 10377 Für Phänomen, mit 48 mm Konenabstand  
10378 " 58 "



Für Phänomen, mit 3 Flächen  
Nr. 10384 128 mm lang, 57 mm Konenabstand  
10385 124 " " 67 "  
10386 124 " " 57 "  
10387 130 " " 67 "

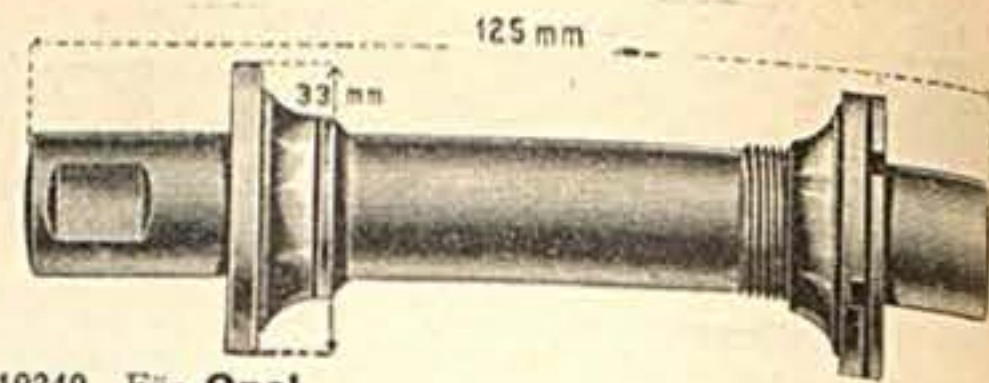

Nr. 10349 Für Opel  
10350 " 130 mm lang

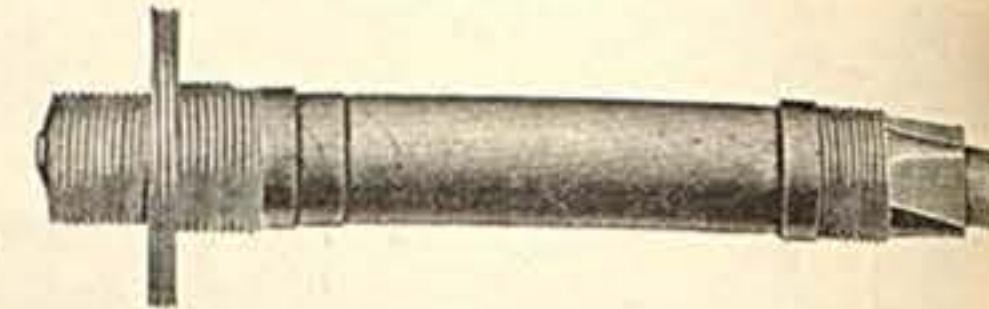

Nr. 10356 Für Panther  
zum Einschrauben bzw. Einnieten in die rechte Kurbel

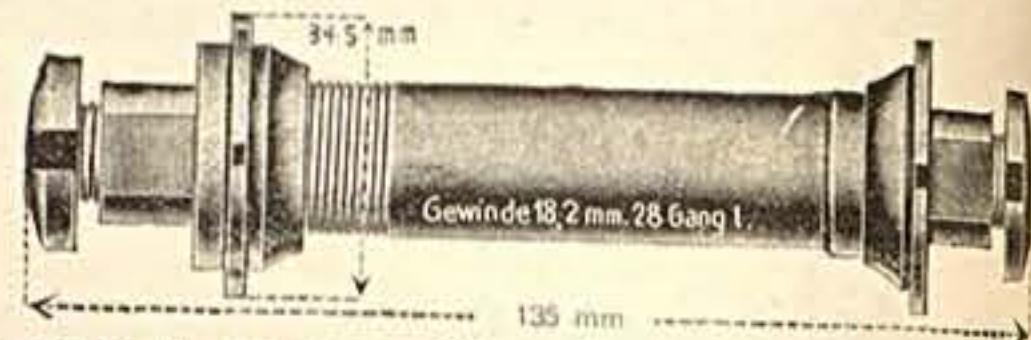

Nr. 10358 Für Panther, 120 mm lang  
10359 " 135 "

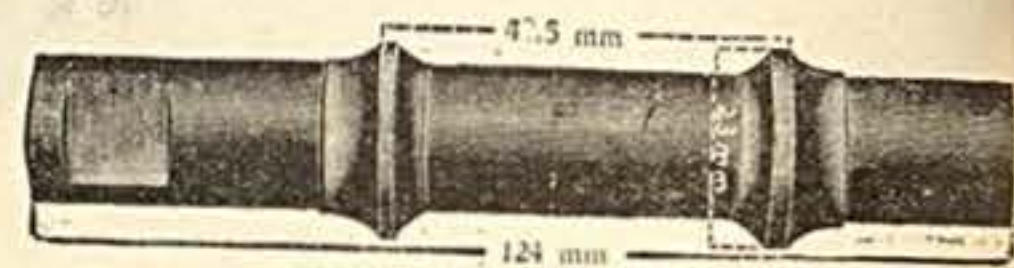

Nr. 10365 Für Peugeot, 124 mm lang, 47,5 mm Konenabstand  
10366 " 126 " " 52 "

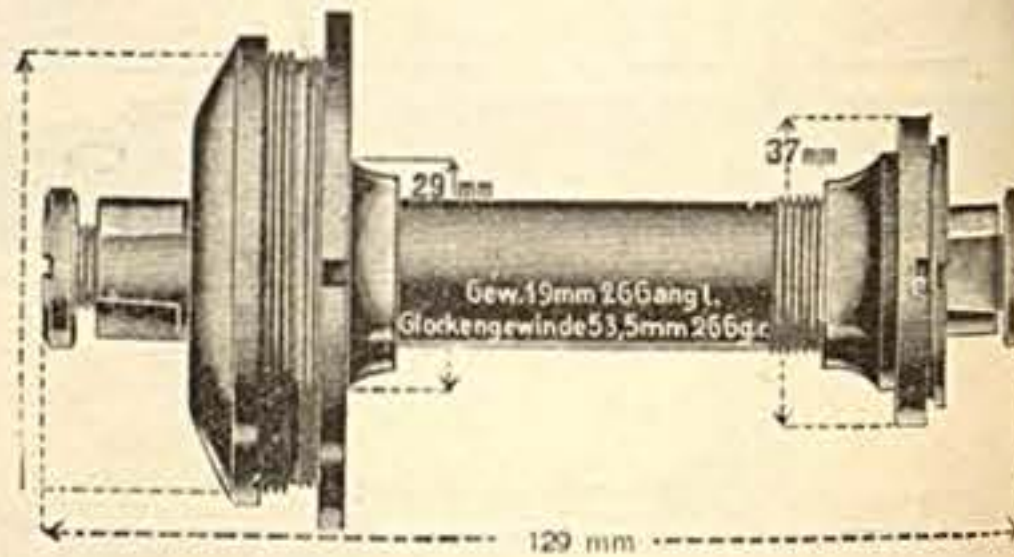

Nr. 10376 Für Phänomen

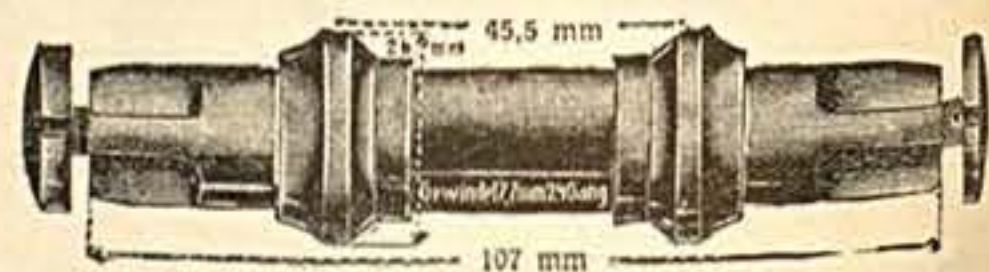

Für Phänomen, mit 2 Flächen  
Nr. 10379 107 mm lang, 45,5 mm Konenabstand  
10380 111 " " 55 "  
10381 116 " " 55 "  
10382 117 " " 61 "  
10383 103 " " 46 "

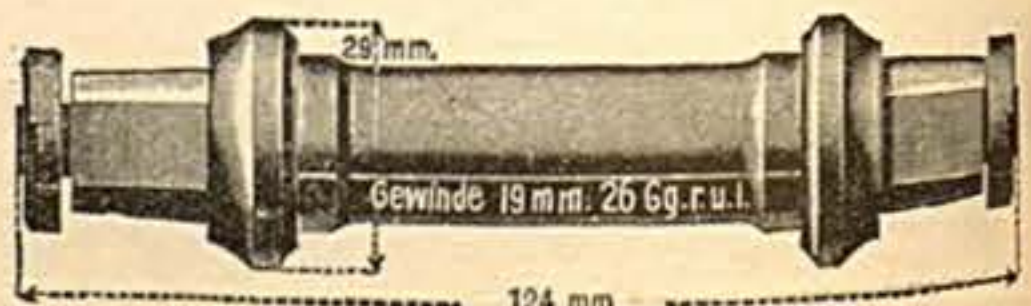

Nr. 10388 Für Phänomen, mit 2 Flächen



Nr. 10385 Für Premier

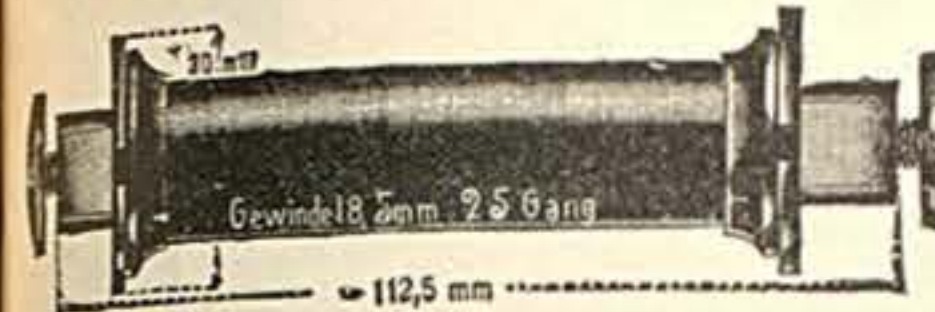

Nr. 10387 Für Premier

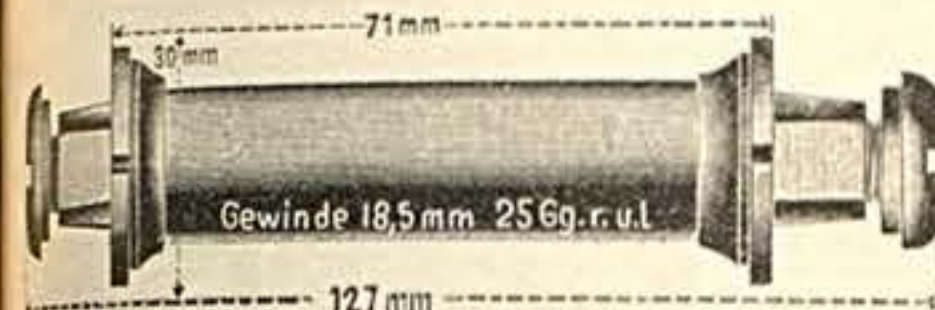

Nr. 10388 Für Premier

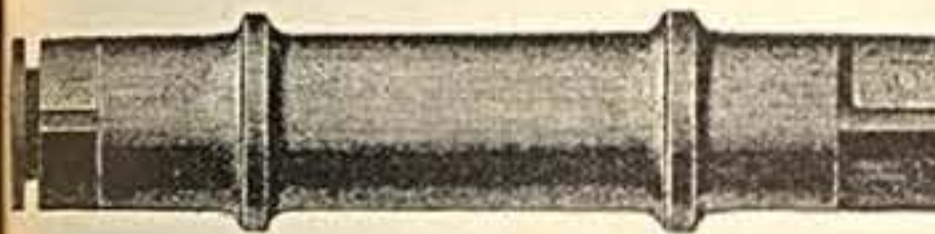

Nr. 10401 Für Premier, 120 mm lang, 48 mm Konenabstand

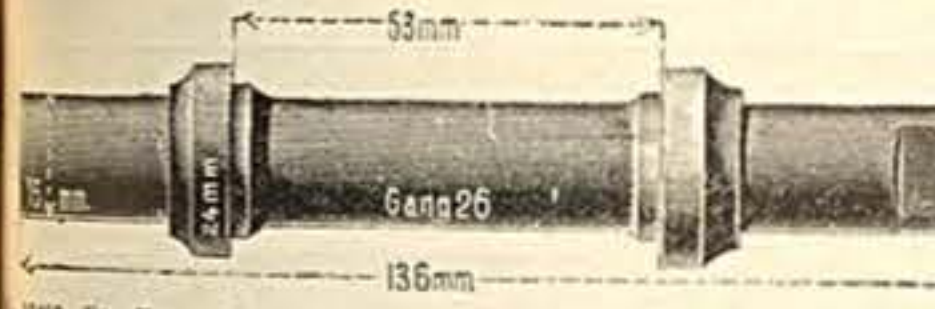

Nr. 10403 Für Premier, 136 mm lang, 53 mm Konenabstand

10404 " 131 " " 54 "  
10405 " 141 " " 63 "

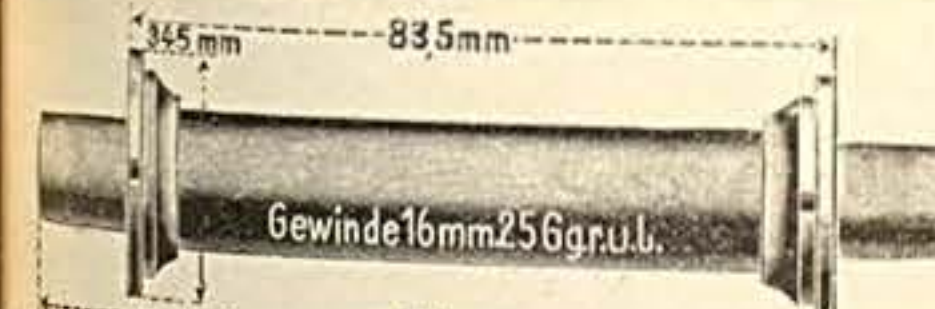

Nr. 10407 Für Premier

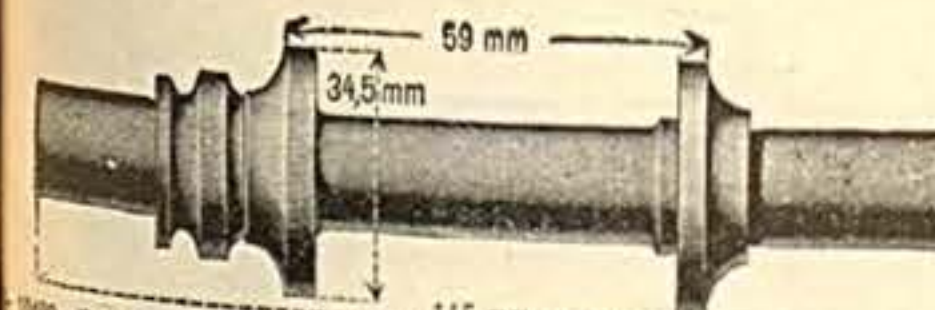

Nr. 10409 Für Premier

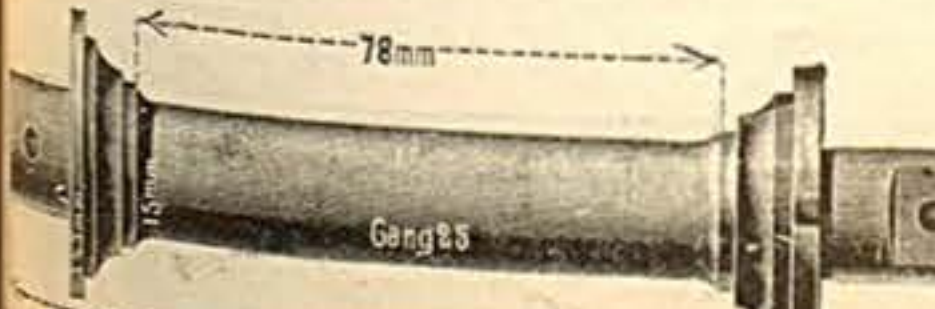

Nr. 10411 Für Premier

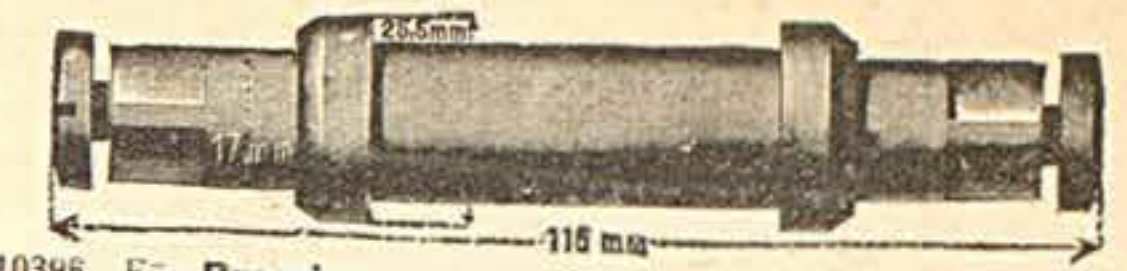

Nr. 10396 Für Premier



Nr. 10398 Für Premier

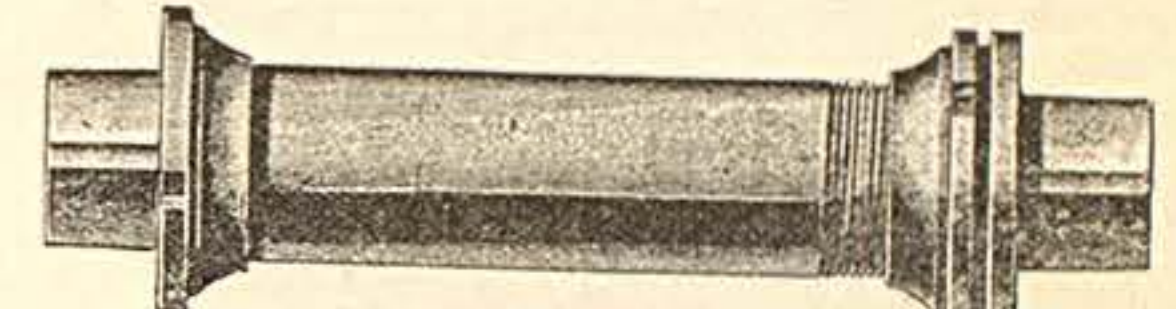

Nr. 10400 Für Premier, mit Schrauben  
113 mm lang, 30 mm Konendurchmesser

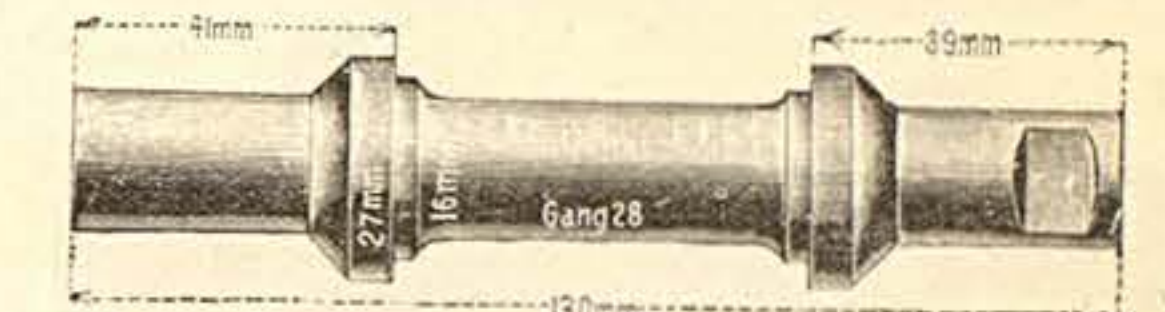

Nr. 10402 Für Premier

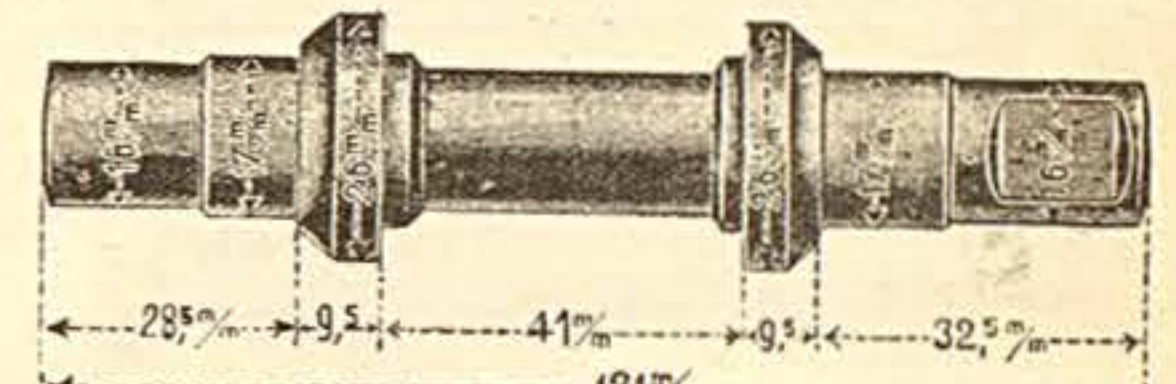

Nr. 10406 Für Premier



Nr. 10408 Für Premier

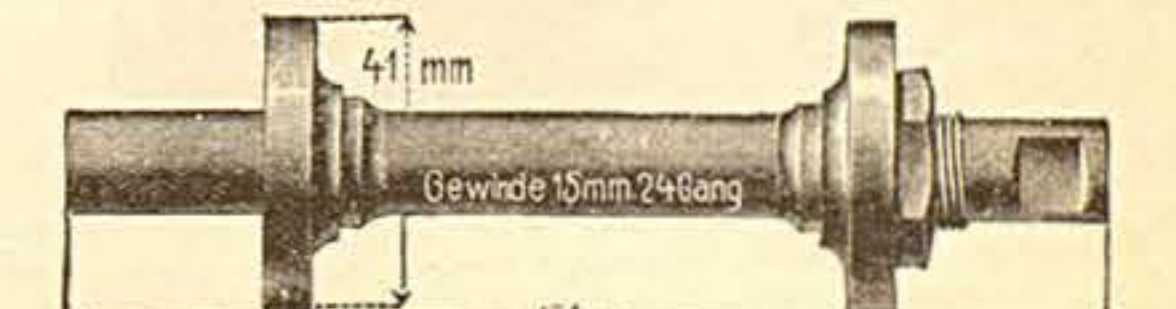

Nr. 10410 Für Premier



Nr. 10412 Für Premier

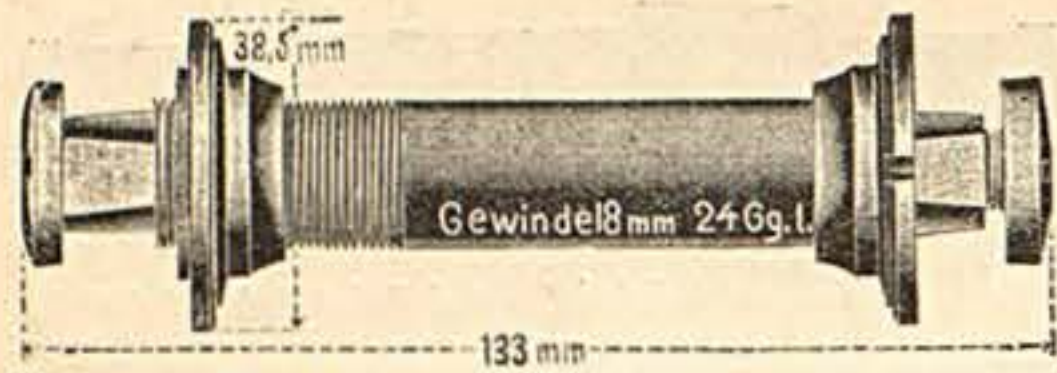

Nr. 10420 Für Presto



Nr. 10422 Für Presto, 133 mm lang  
10423 " " 141 " "

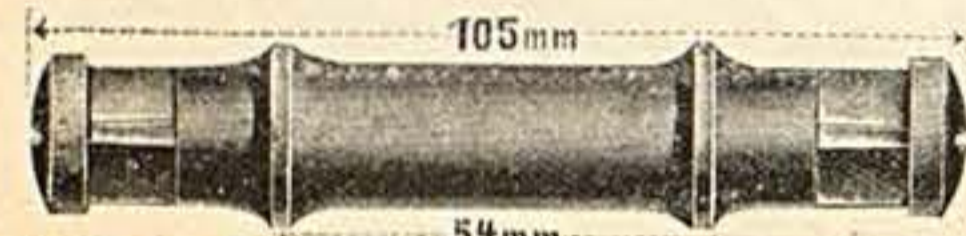

Nr. 10426 Für Presto, 115 mm lang

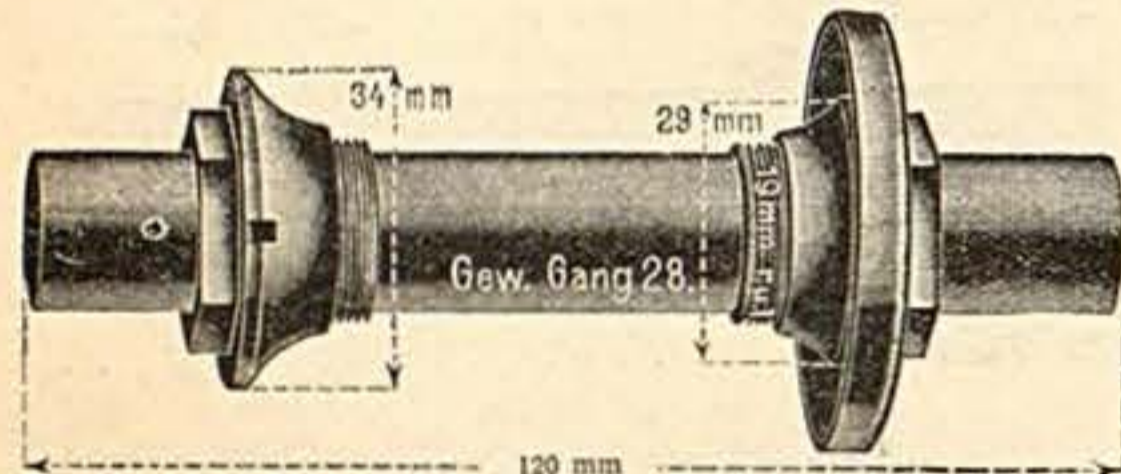

Nr. 10435 Für Puch

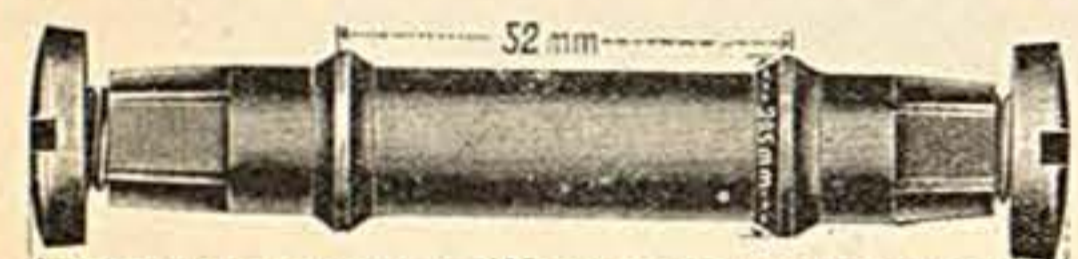

Nr. 10445 Für Schöffner & Taggesell



Nr. 10450 Für Schladitz



Nr. 10452 Für Schladitz

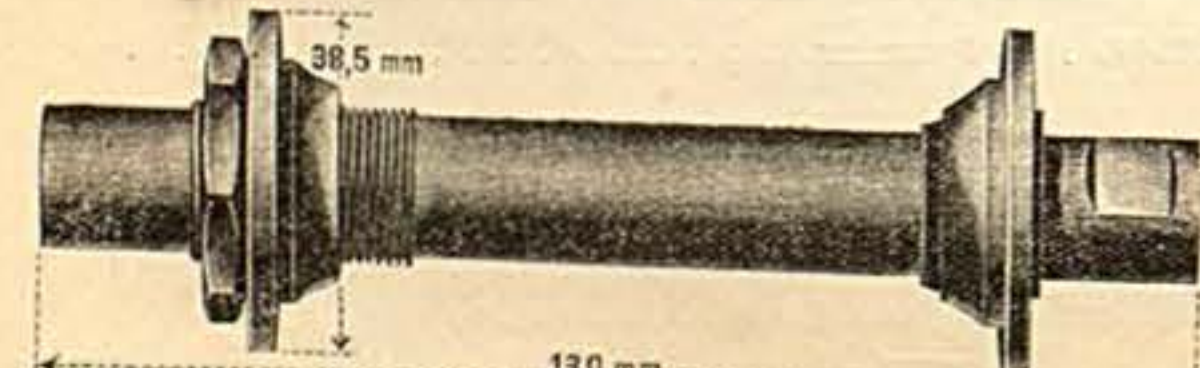

Nr. 10454 Für Schladitz

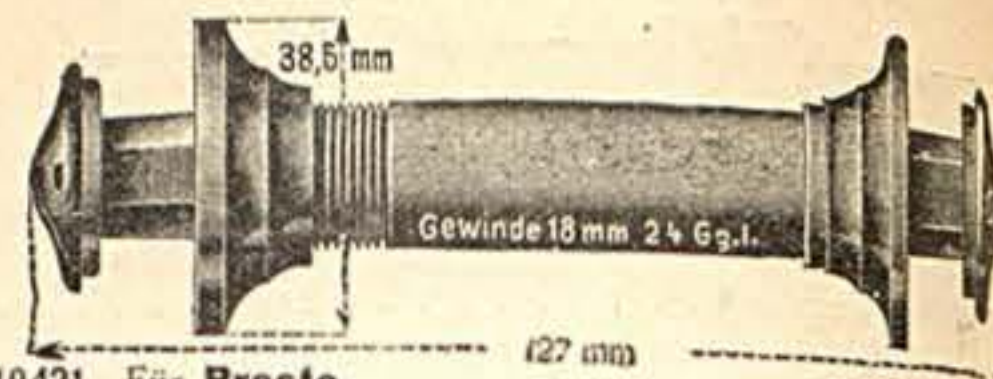

Nr. 10421 Für Presto

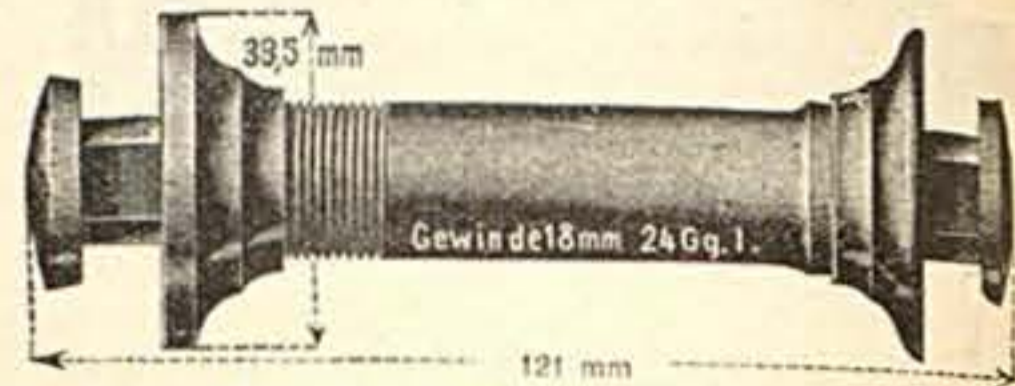

Nr. 10424 Für Presto, 121 mm lang  
10425 " " 132 " "

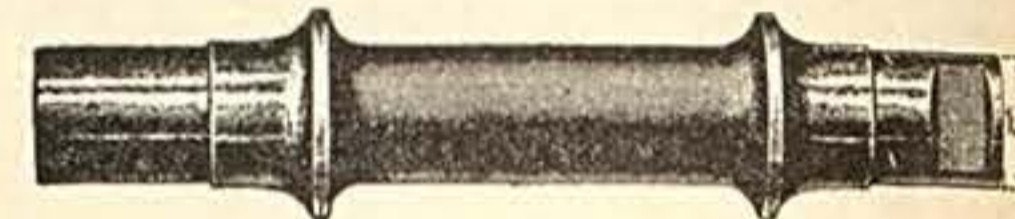

Nr. 10427 Für Presto, 115 mm lang, 54 mm Konenabstand.  
10428 " " 132 " " 45 " "

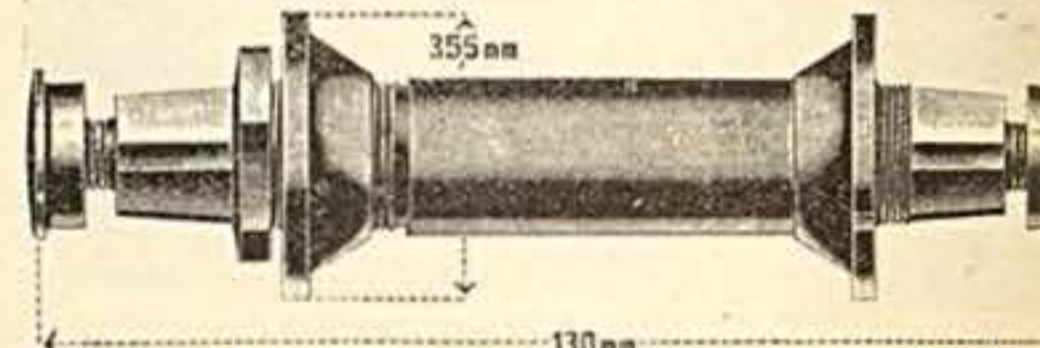

Nr. 10440 Für Rehling

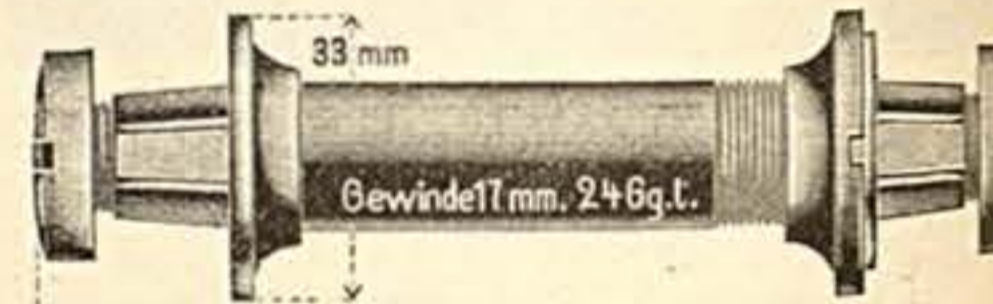

Nr. 10446 Für Schöffner & Taggesell

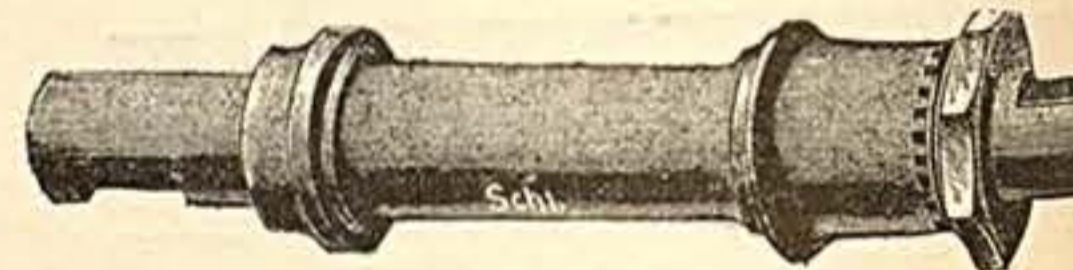

Nr. 10451 Für Schladitz, 129 mm lang

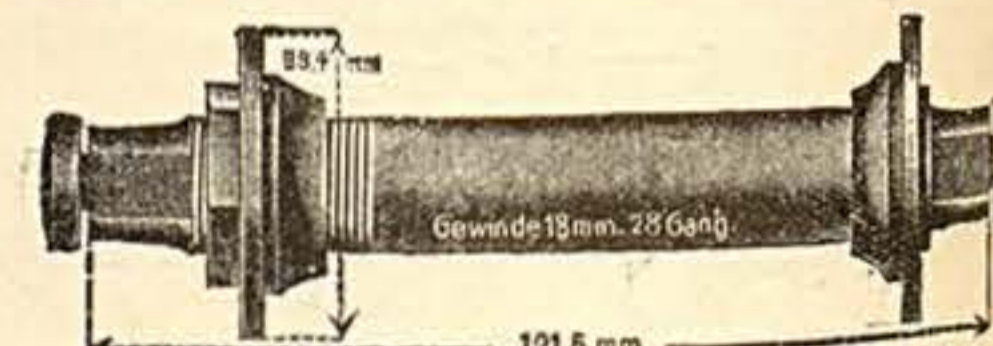

Nr. 10453 Für Schladitz

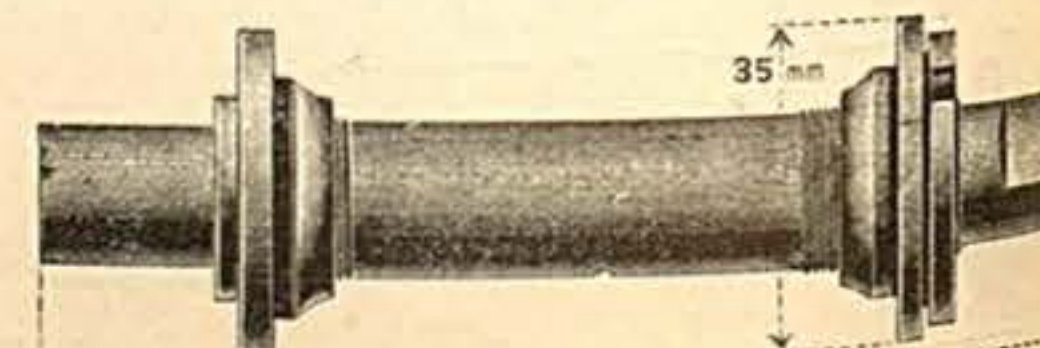

Nr. 10456 Für Schladitz

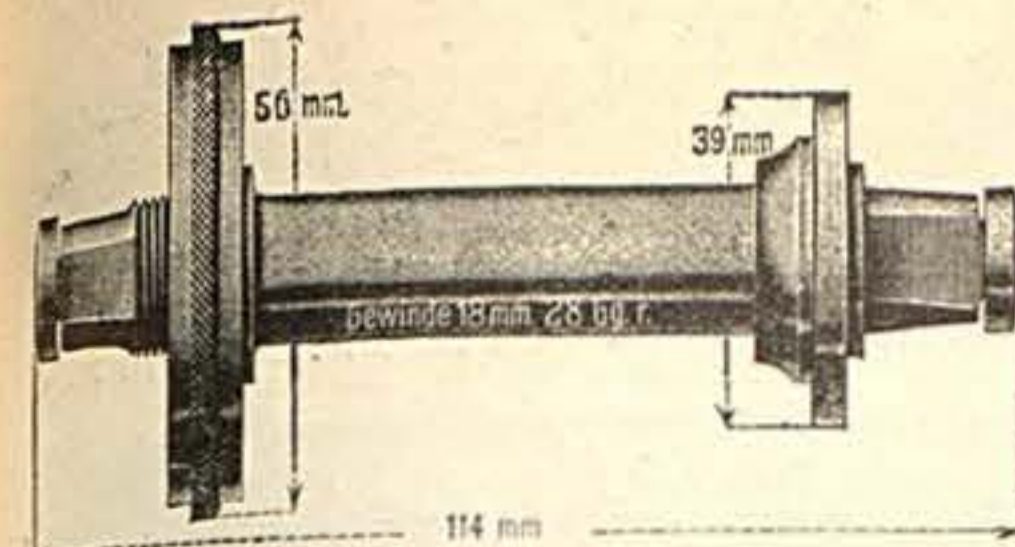

Nr. 10457 Für Schladitz

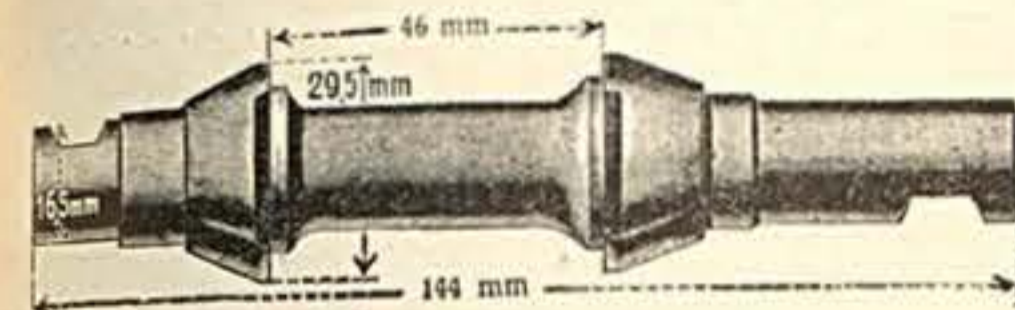

Nr. 10465 Für Seidel & Naumann

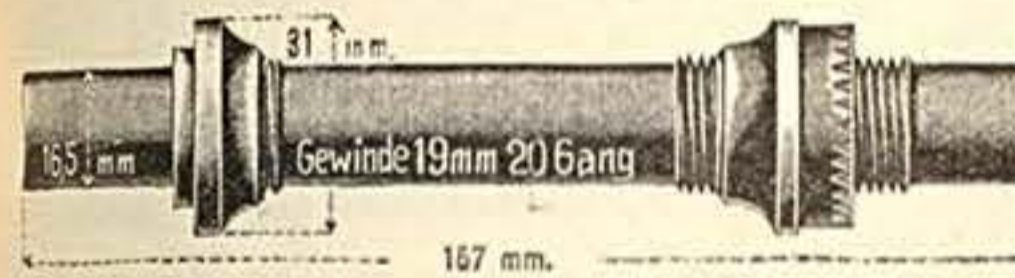

Nr. 10467 Für Seidel & Naumann



Nr. 10469 Für Seidel & Naumann

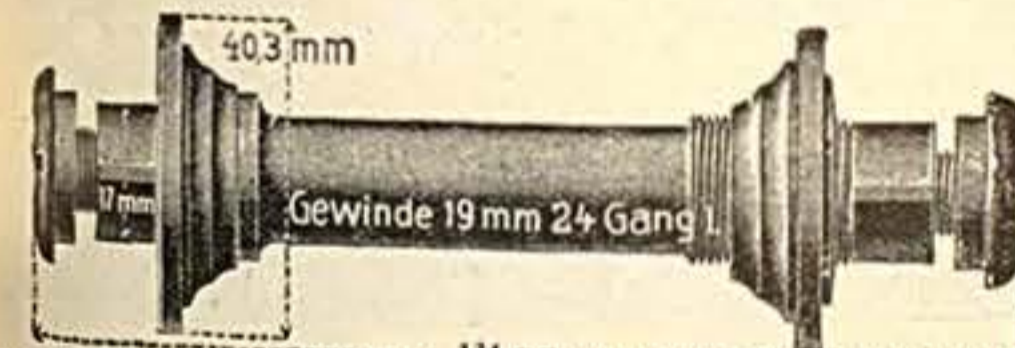

Nr. 10471 Für Seidel & Naumann, 134 mm lang  
10472 " " 122 " "

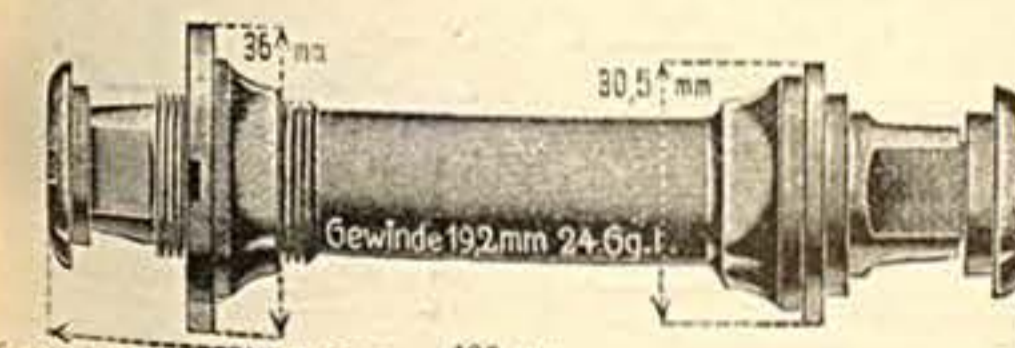

Nr. 10474 Für Seidel & Naumann



Nr. 10480 Für Simson

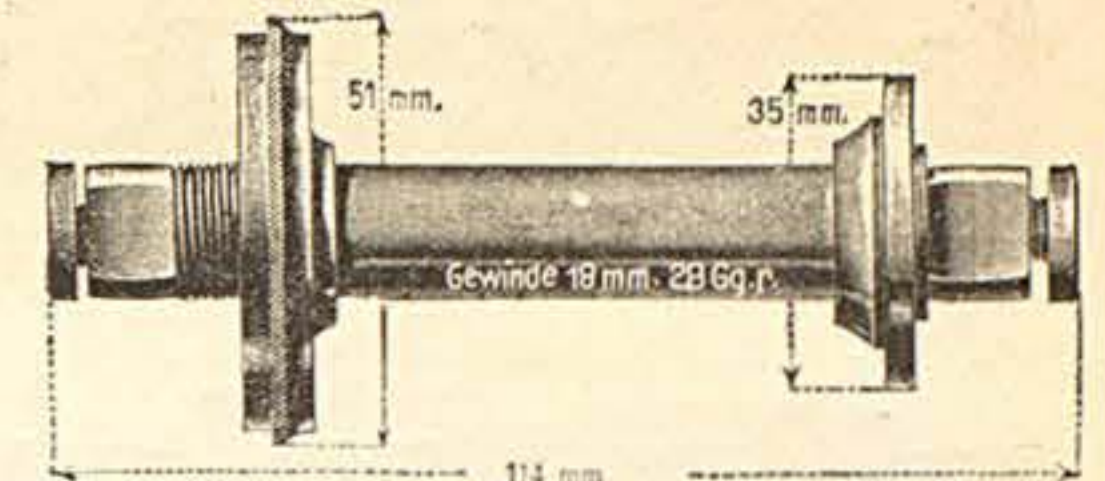

Nr. 10458 Für Schladitz, 114 mm lang  
10459 " " 120 " "



Nr. 10466 Für Seidel & Naumann

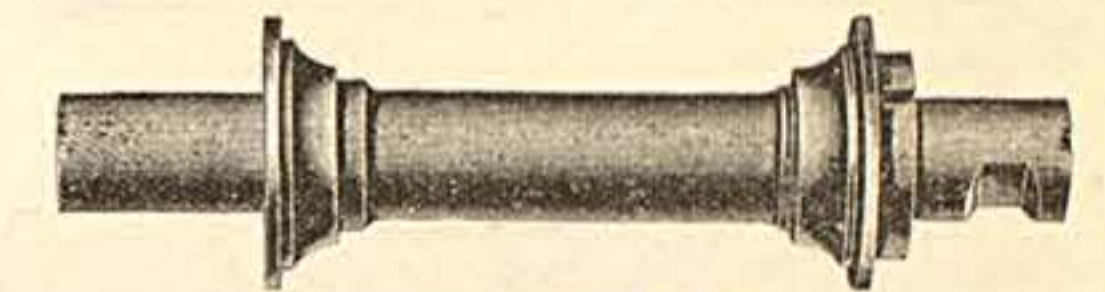

Nr. 10468 Für Seidel & Naumann  
130 mm lang, 36 mm Konendurchmesser



Nr. 10470 Für Seidel & Naumann

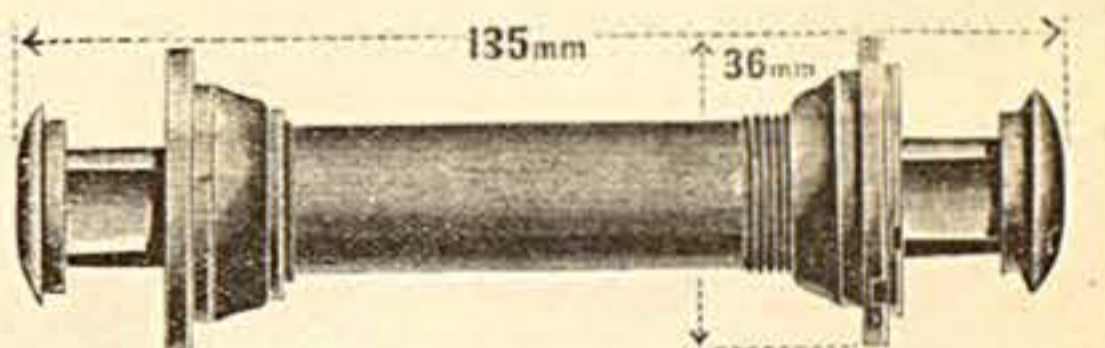

Nr. 10473 Für Seidel & Naumann

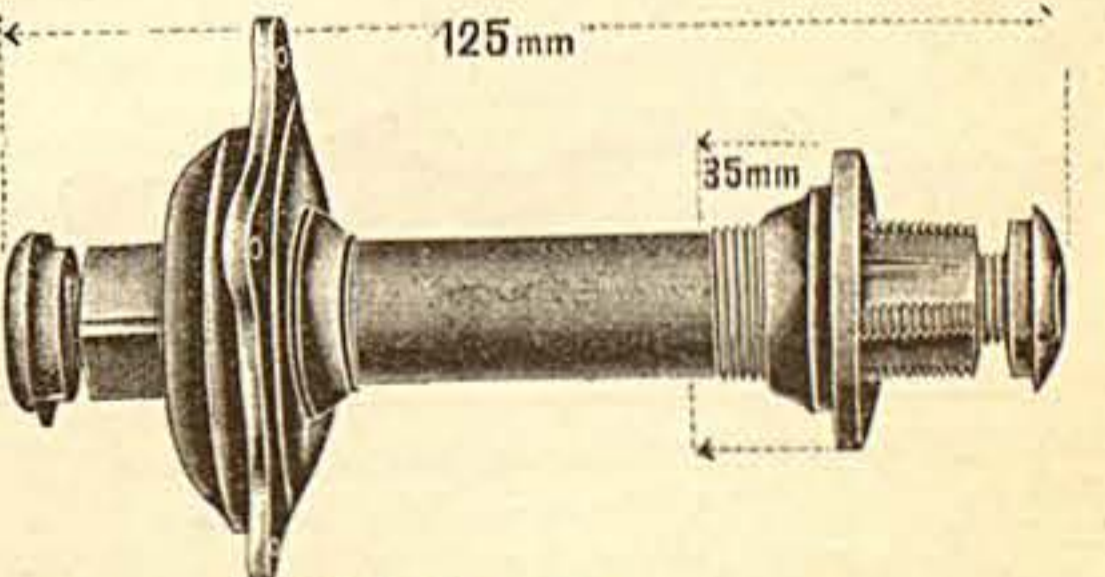

Nr. 10475 Für Seidel & Naumann



Nr. 10481 Für Simson



Nr. 10482 Für **Simson** .....



Nr. 10484 Für **Simson** .....

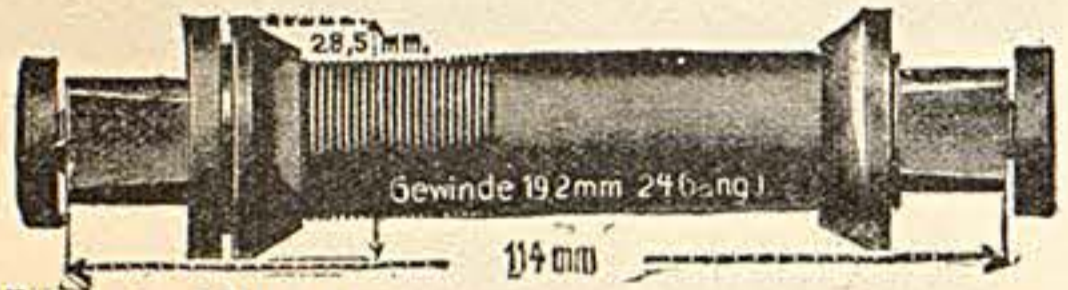

Nr. 10486 Für **Simson** .....

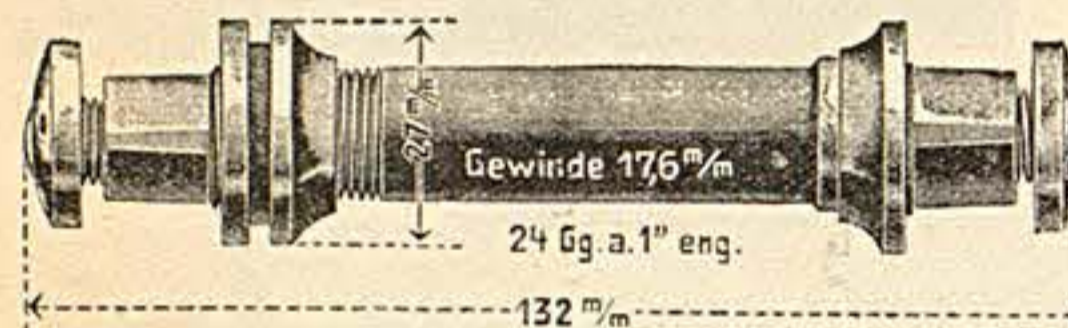

Nr. 10488 Für **Simson** .....

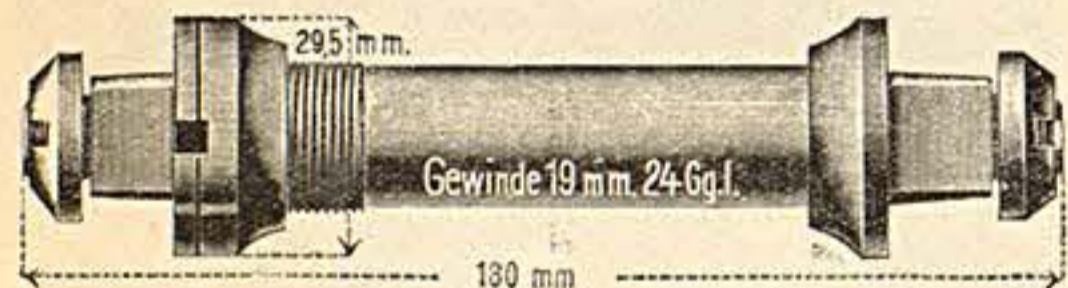

Nr. 10495 Für **Stahlrad** .....

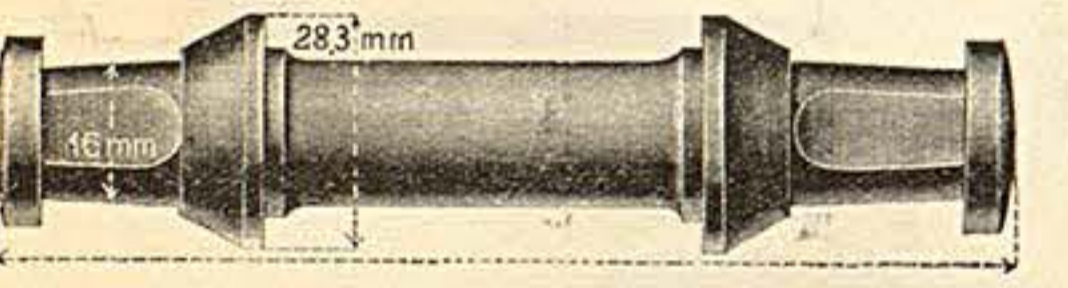

Nr. 10500 Für **Stöwer**, 120 mm lang, 49 mm Konenabstand.  
" 10501 " " 127 " " 61 " "  
" 10502 " " 131 " " 57 " "

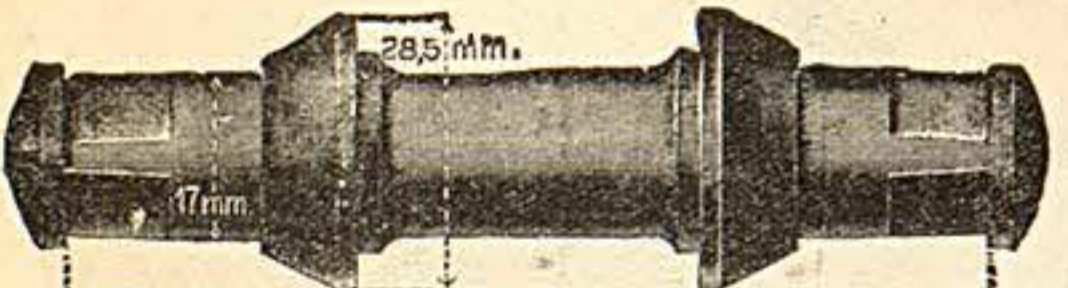

Nr. 10505 Für **Stöwer**, 100 mm lang, 42 mm Konenabstand.  
" 10506 " " 110 " " 51.5 " "  
" 10507 " " 119 " " 46 " "

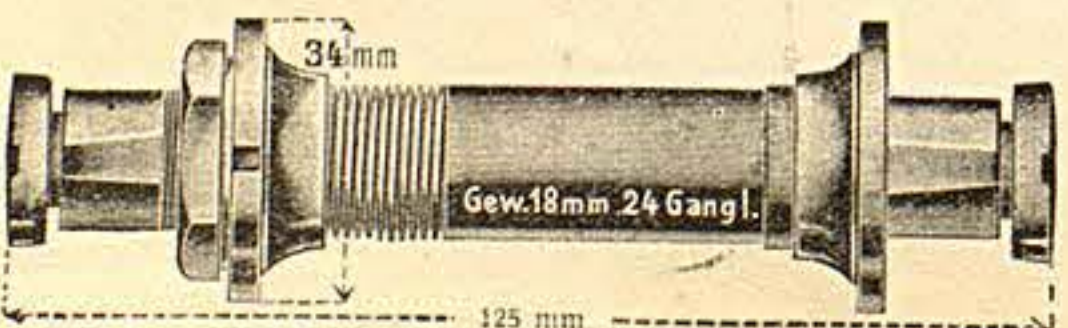

Nr. 10509 Für **Styria** .....

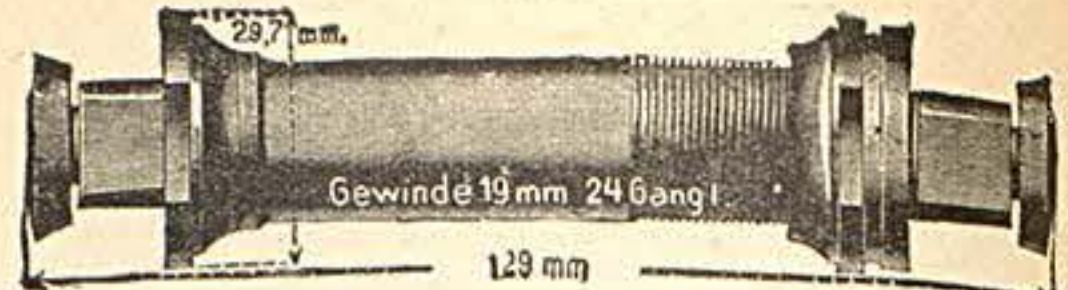

Nr. 10483 Für **Simson** .....

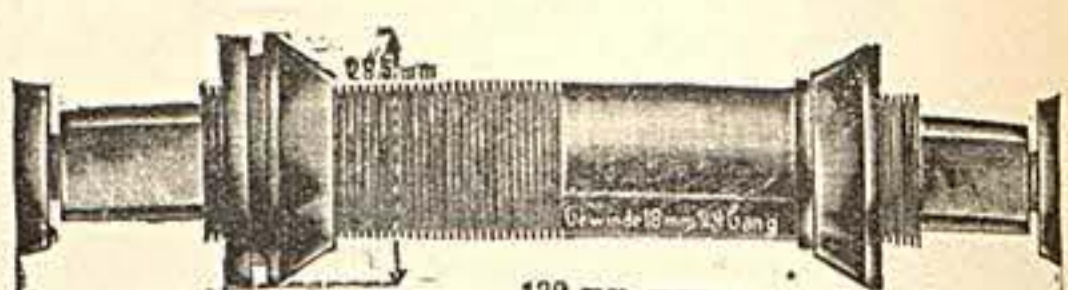

Nr. 10485 Für **Simson** .....

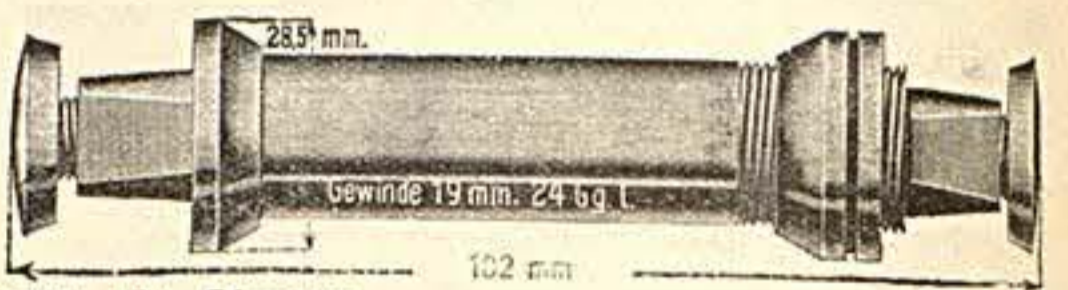

Nr. 10487 Für **Simson** .....

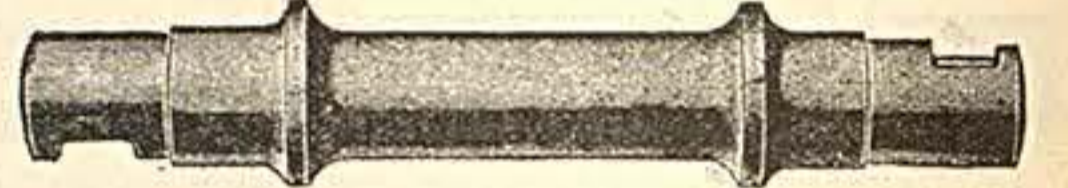

Nr. 10489 Für **Simson**, 130 mm lang, 45 mm Konenabstand .....

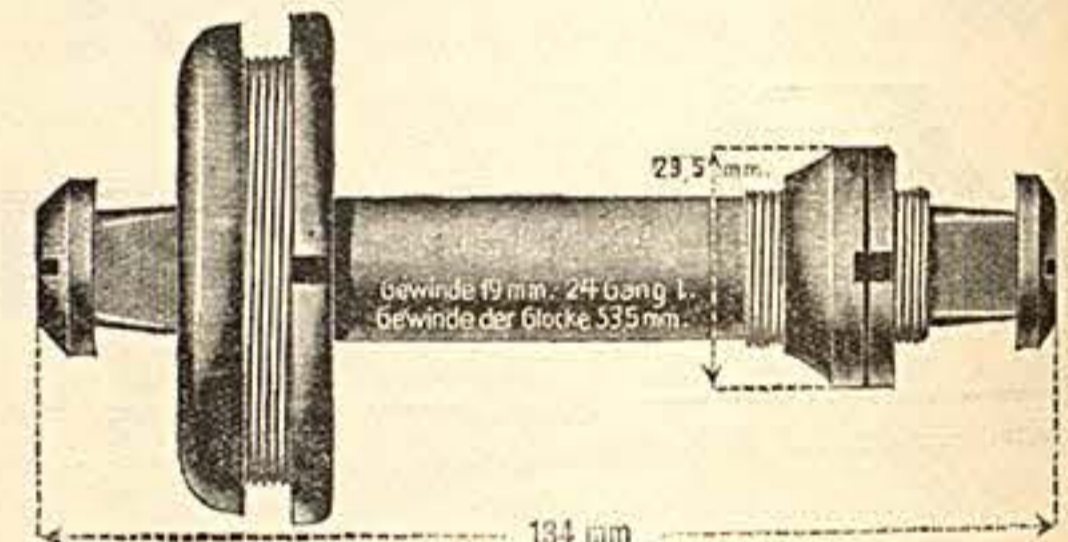

Nr. 10496 Für **Stahlrad** .....

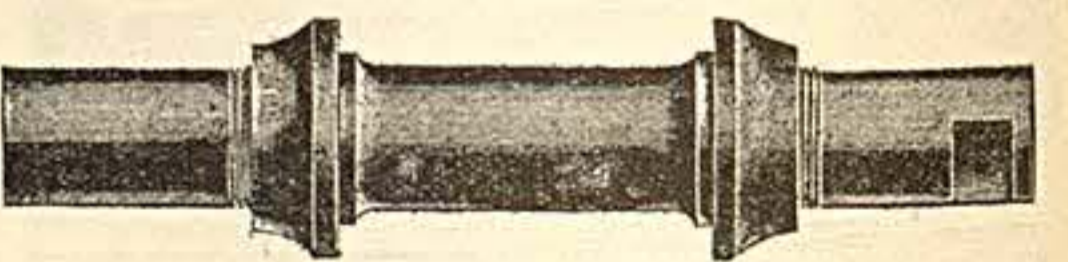

Nr. 10503 Für **Stöwer**, 130 mm lang, 45 mm Konenabstand.  
" 10504 " " 140 " " 45 " "

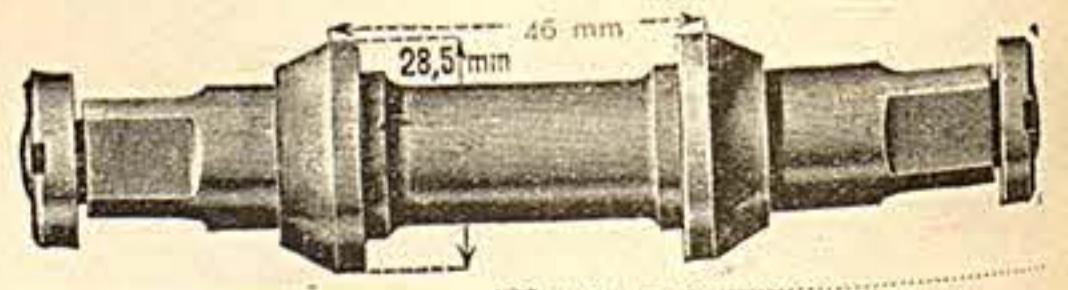

Nr. 10508 Für **Stöwer** .....

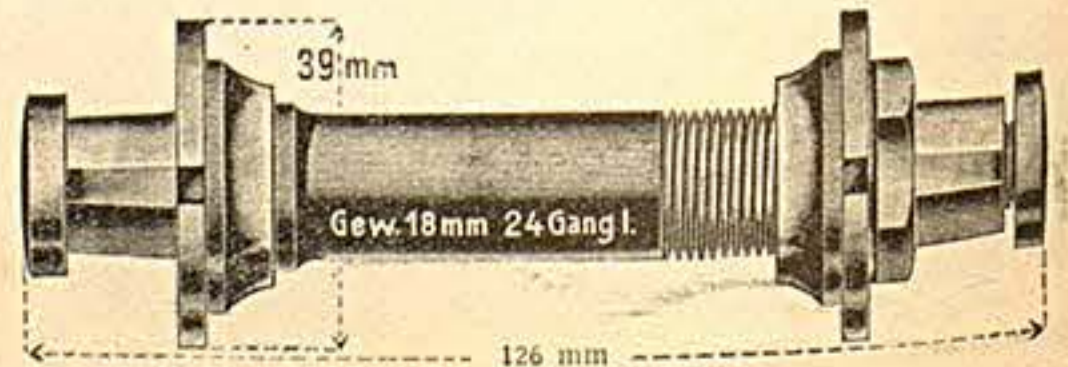

Nr. 10510 Für **Styria** .....



Nr. 10525 Für **Triumph** .....

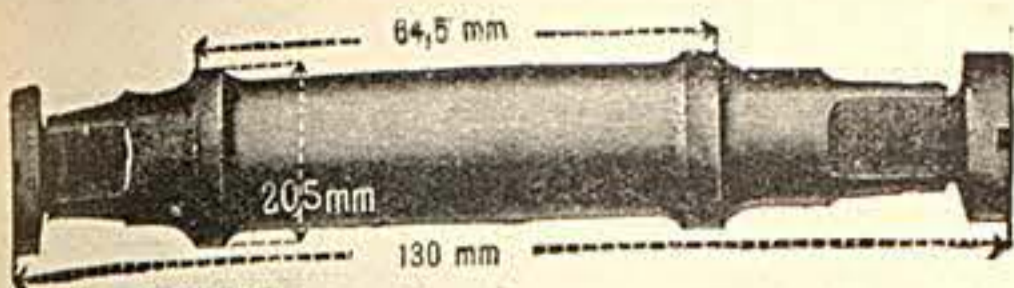

Nr. 10527 Für **Triumph** .....

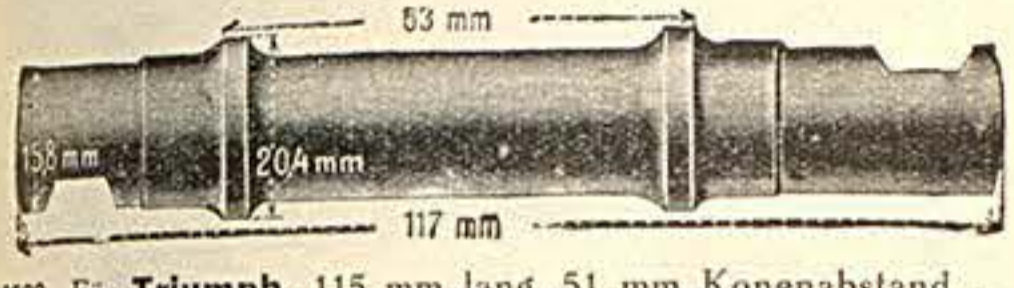

Nr. 10529 Für **Triumph**, 115 mm lang, 51 mm Konenabstand.  
10530 " " 121 " " 57 " "  
10531 " " 133 " " 57 " "

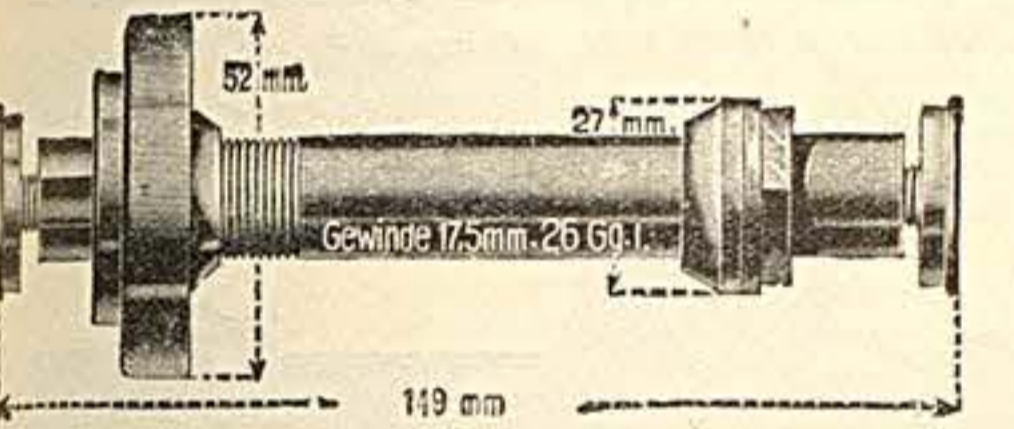

Nr. 10542 Für **Viktoria** .....

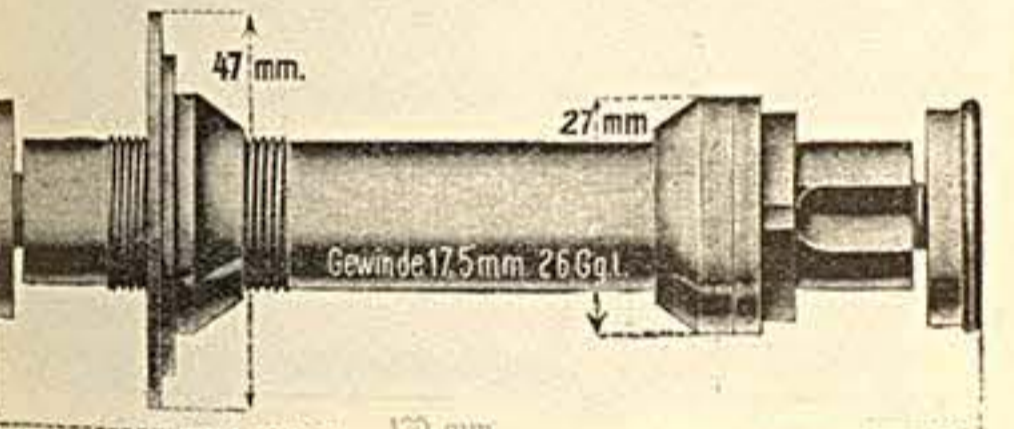

Nr. 10544 Für **Viktoria** .....

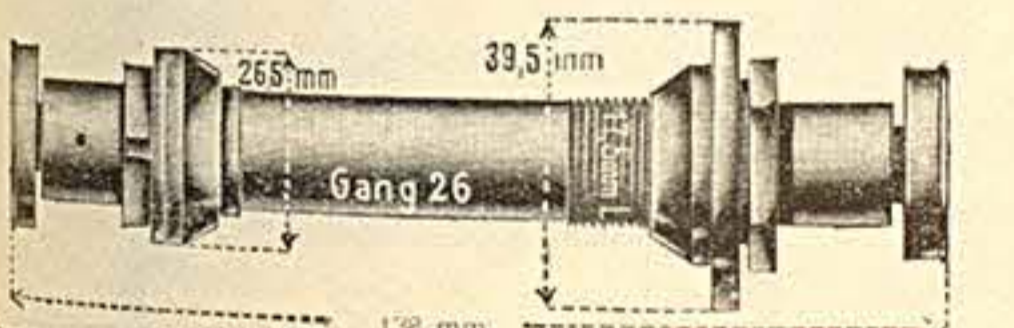

Nr. 10546 Für **Viktoria**, 138 mm lang.  
10547 " " 145 " "

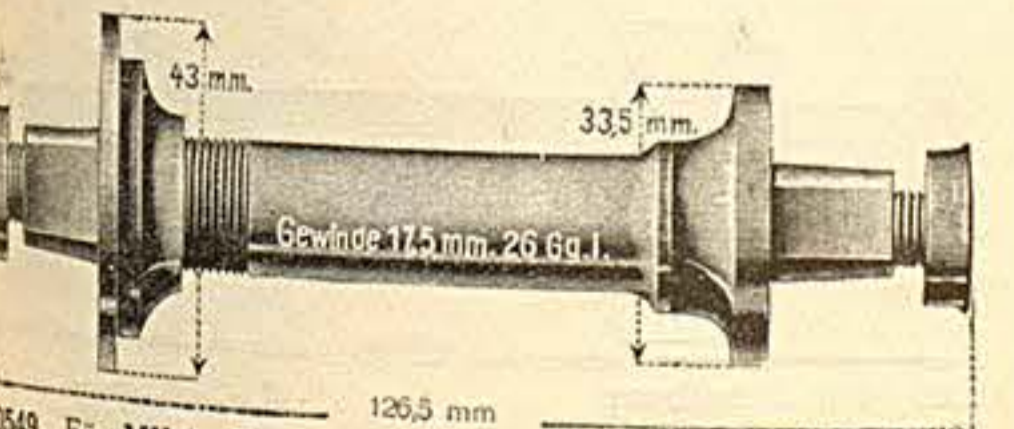

Nr. 10549 Für **Viktoria** .....



Nr. 10552 Für **Viktoria**, 133 mm lang.  
10553 " " 144 " "

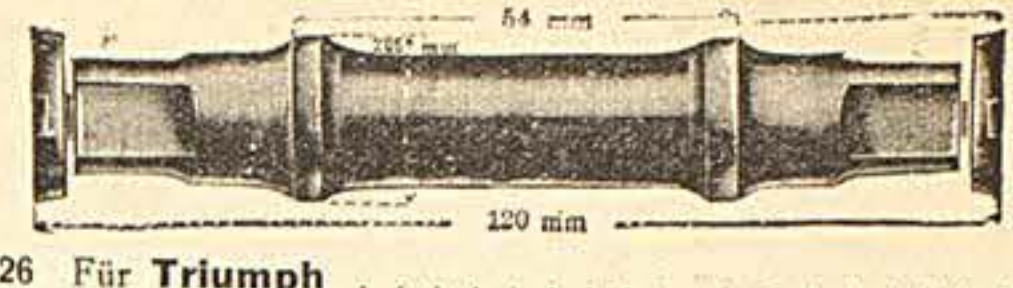

Nr. 10526 Für **Triumph** .....

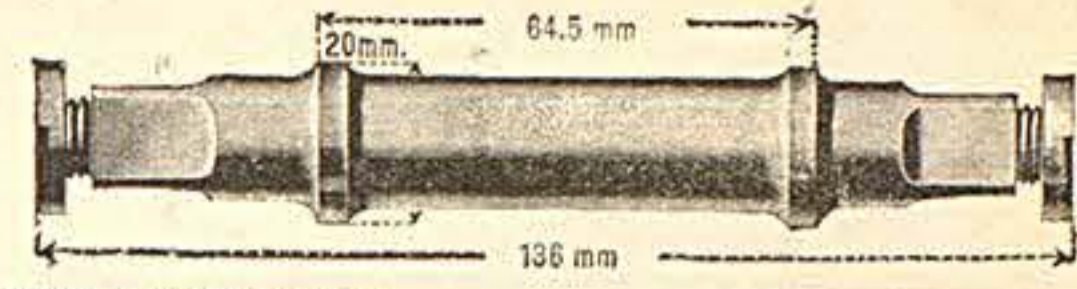

Nr. 10528 Für **Triumph** .....

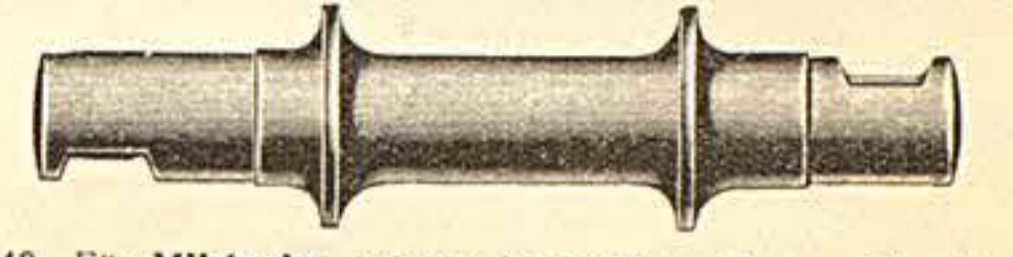

Nr. 10540 Für **Viktoria**, 113 mm lang, 45 mm Konenabstand.  
" 10541 " " 123 " " 45 " "

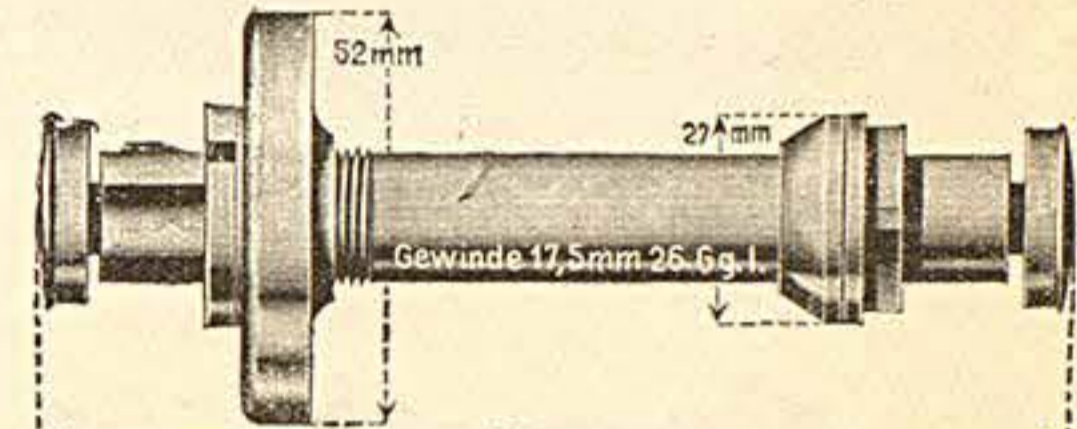

Nr. 10543 Für **Viktoria** .....

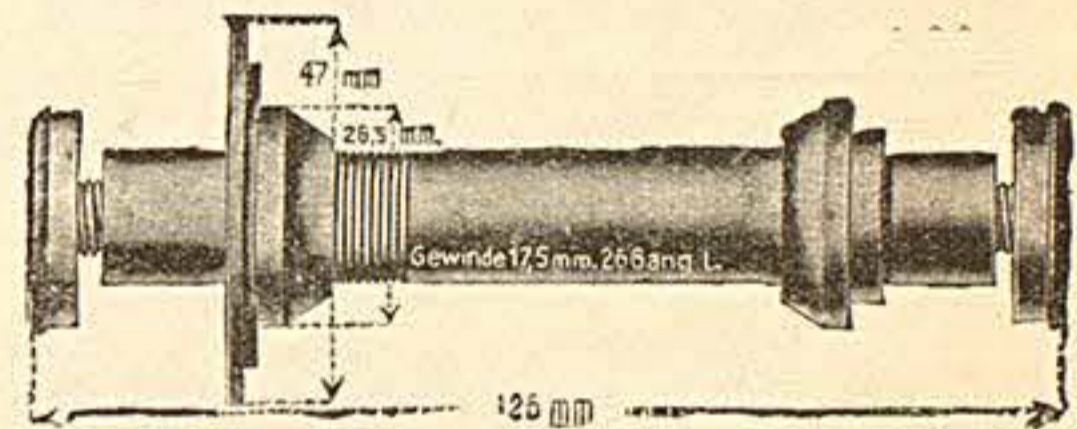

Nr. 10545 Für **Viktoria** .....



Nr. 10548 Für **Viktoria** .....

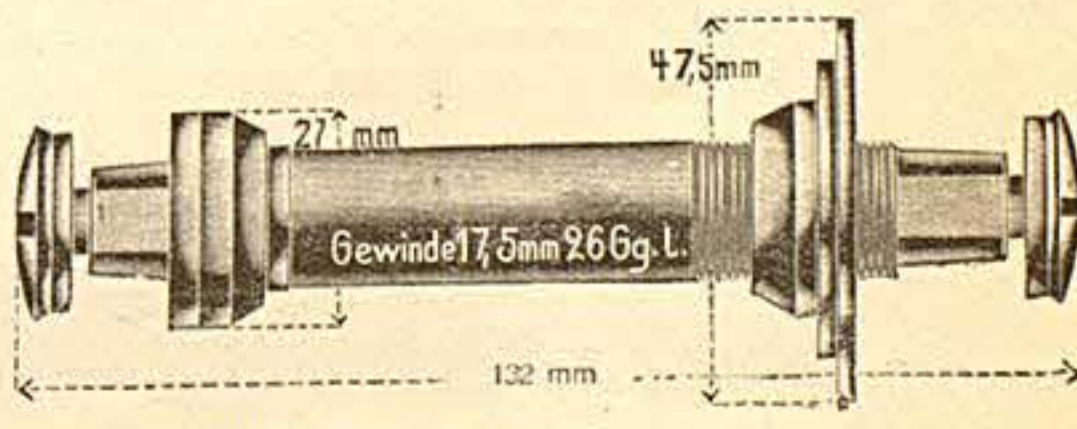

Nr. 10550 Für **Viktoria**, 132 mm lang.  
" 10551 " " 136 " "

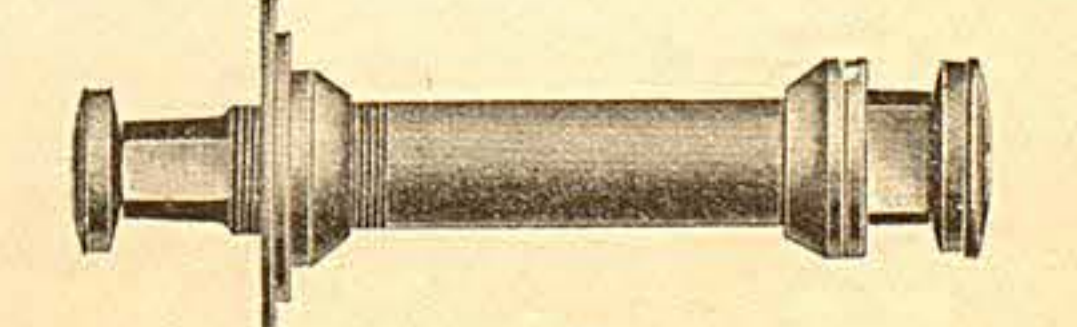

Nr. 10554 Für **Viktoria**, 131 mm lang.  
" 10555 " " 135 " "

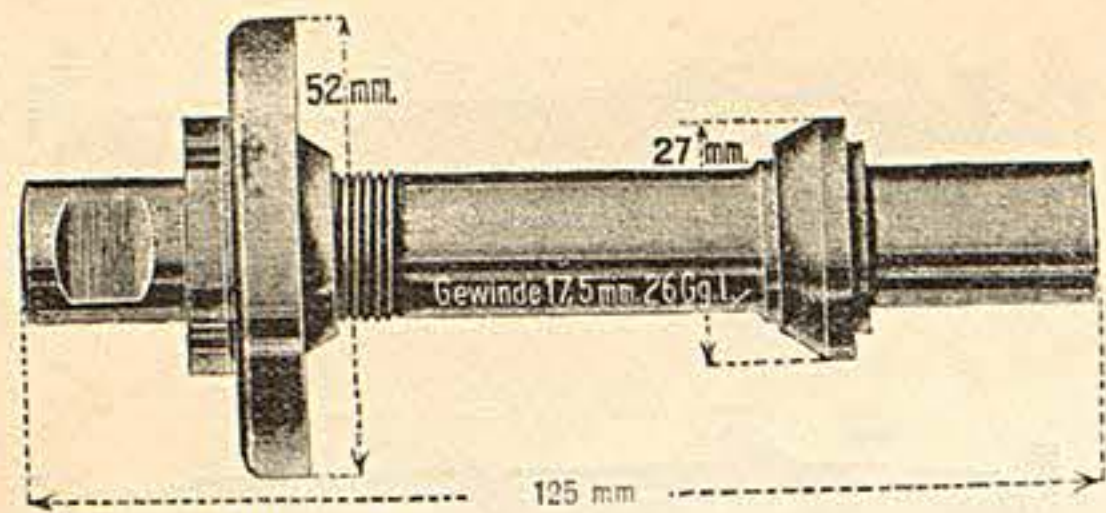

Nr. 10556 Für **Viktoria**



Nr. 10565 Für **Waffen**

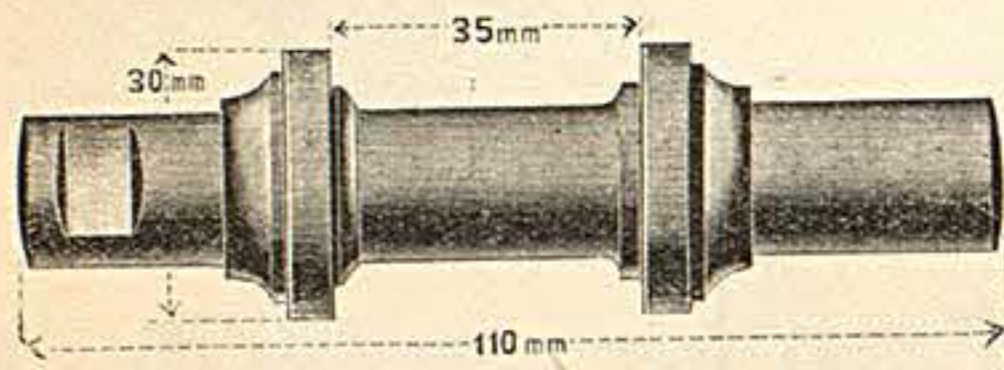

Nr. 10570 Für **Wartburg**

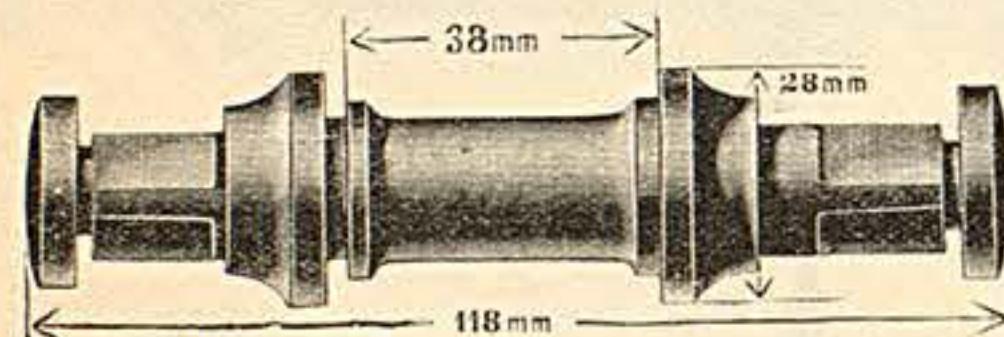

Nr. 10573 Für **Wartburg**

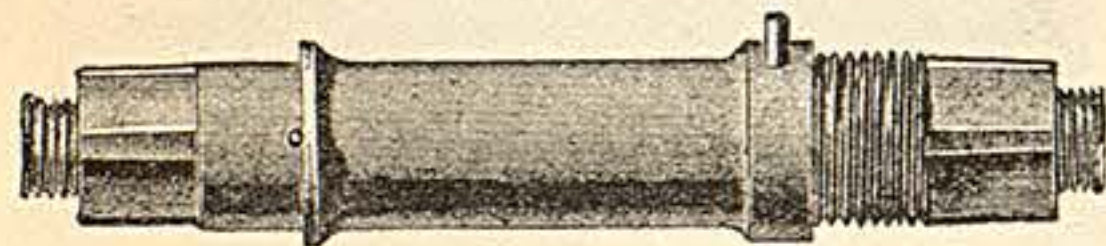

Nr. 10575 Für **Wartburg**

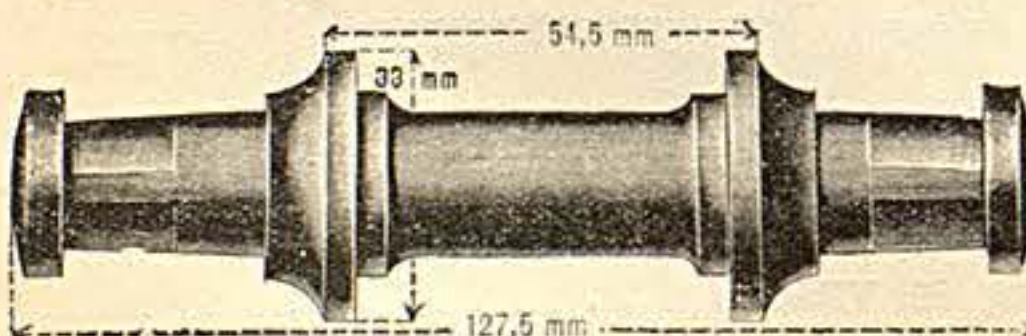

Nr. 10577 Für **Wartburg**

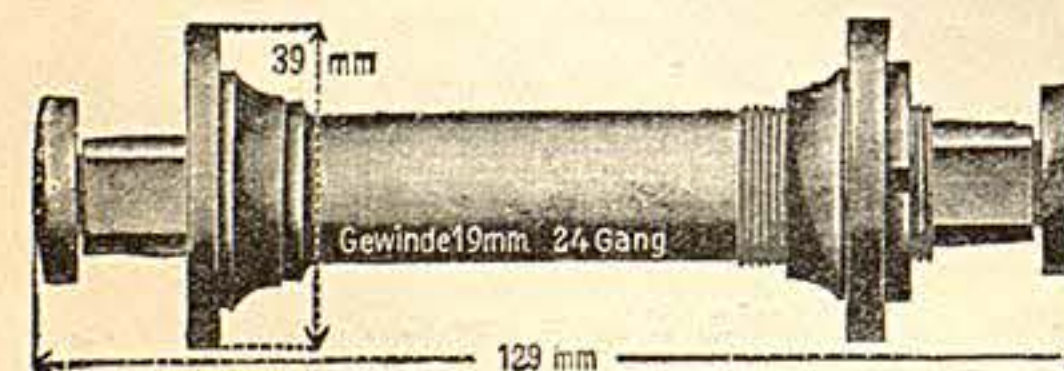

Nr. 10579 Für **Wartburg**

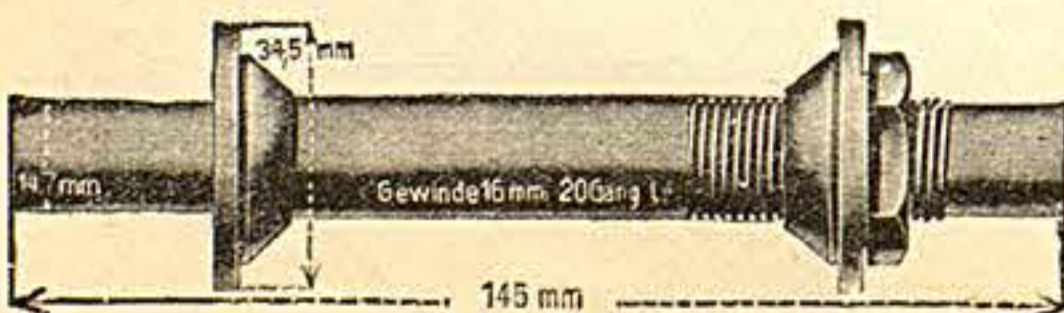

Nr. 10585 Für **Well**

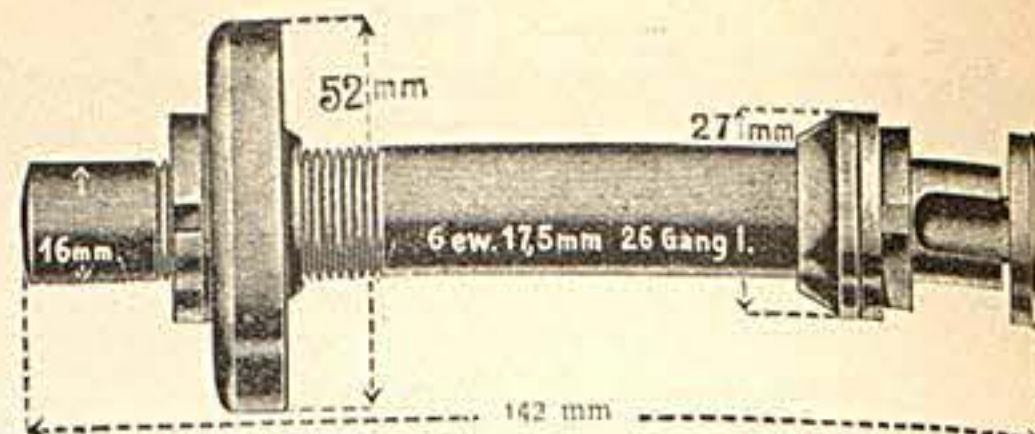

Nr. 10557 Für **Viktoria**  
" 10558 Dieselbe Achse, jedoch rechte Seite auch mit Kurbelkeilfläche und Gegenmutter

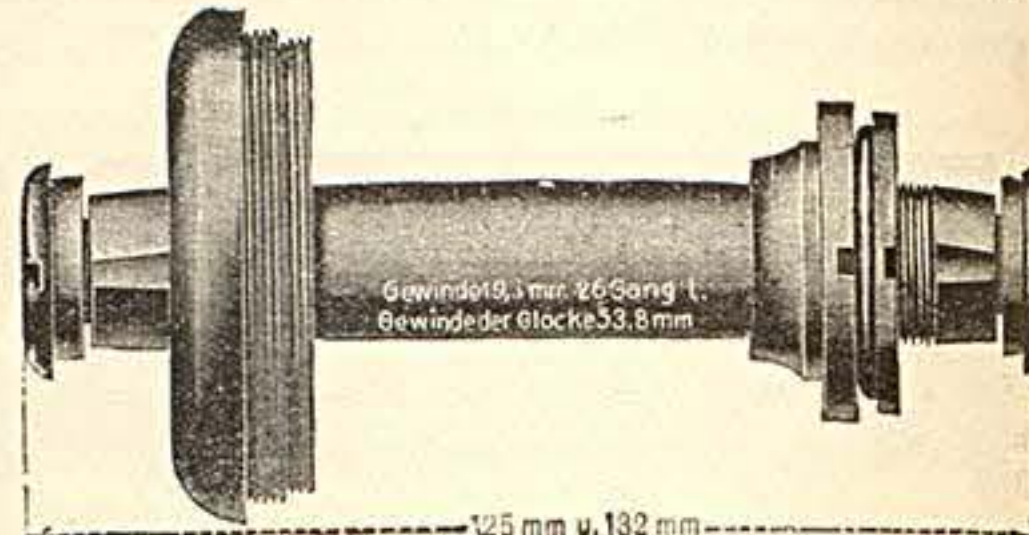

Nr. 10571 Für **Wanderer**, 125 mm lang  
" 10572 " " 132 " "

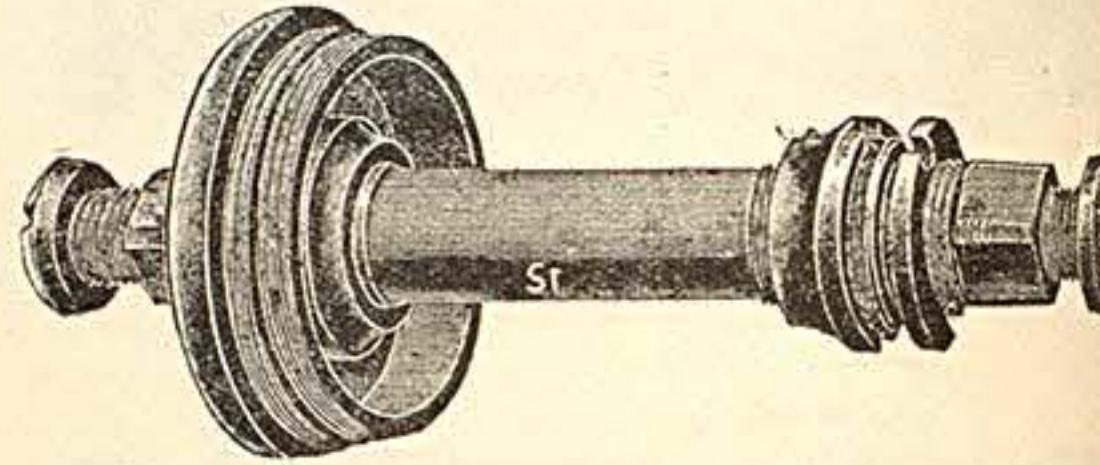

Nr. 10574 Für **Wartburg**

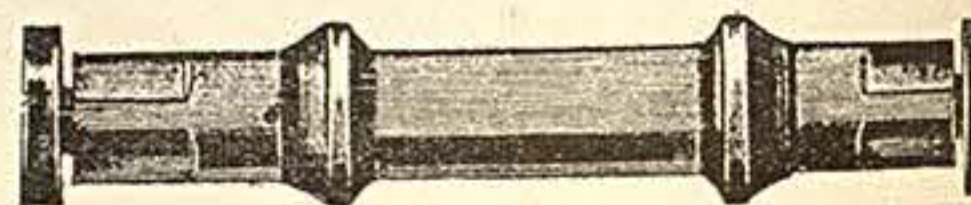

Nr. 10576 Für **Wartburg**, 135 mm lang, 65 mm Konenabstand

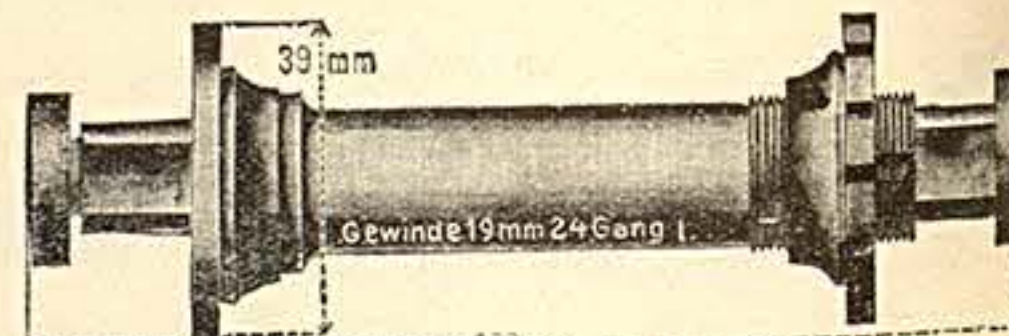

Nr. 10578 Für **Wartburg**

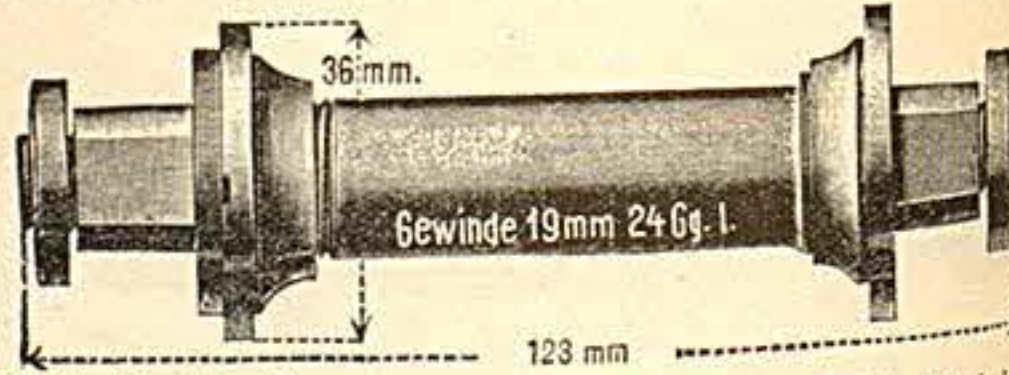

Nr. 10580 Für **Wartburg**

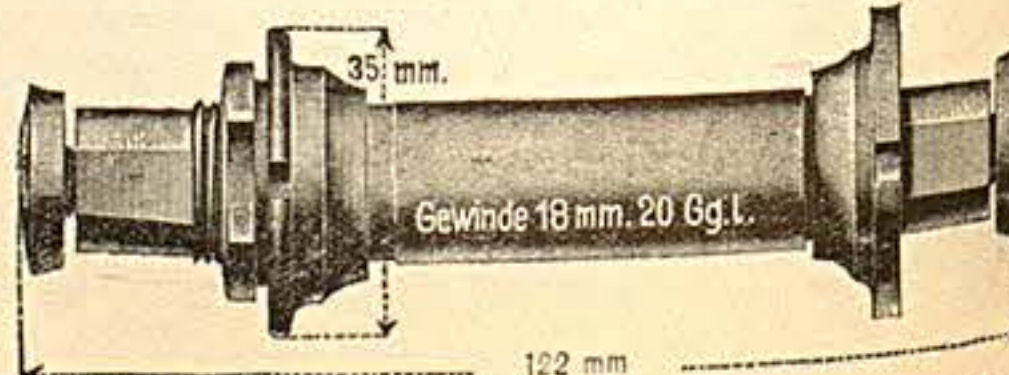

Nr. 10586 Für **Well**, 122 mm lang

" 10587 Für " 132 " "

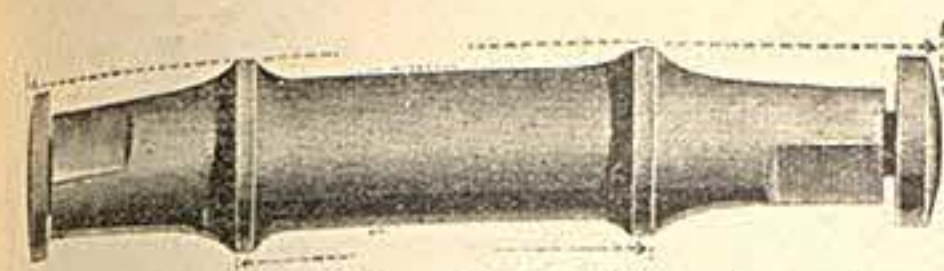

Nr. 10588 Für **Well**, 123 mm lang, 53 mm Konenabstand

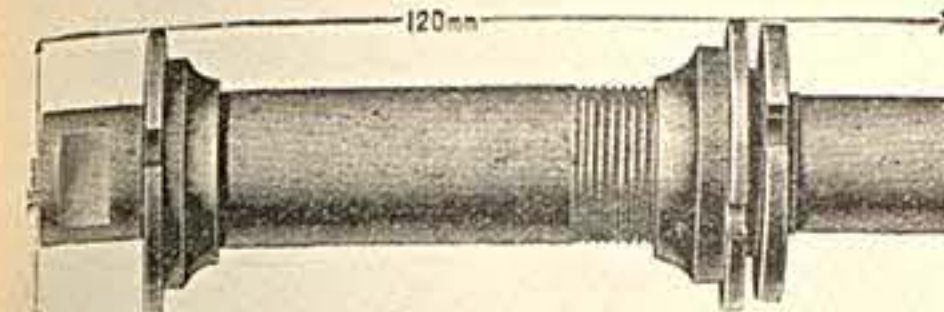

Nr. 10590 Für **Well**

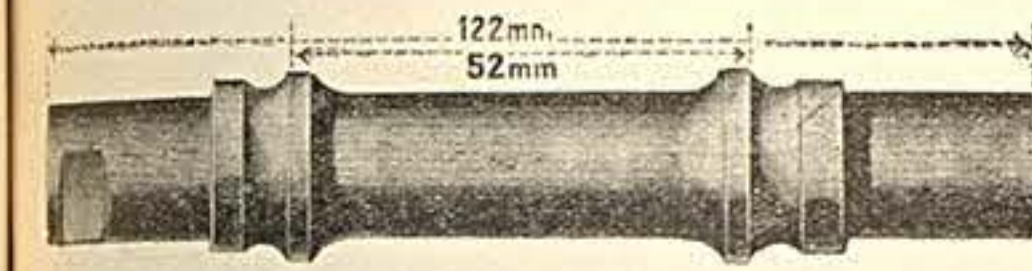

Nr. 10595 Für **Wittler**



Nr. 10597 Für **Wittler**

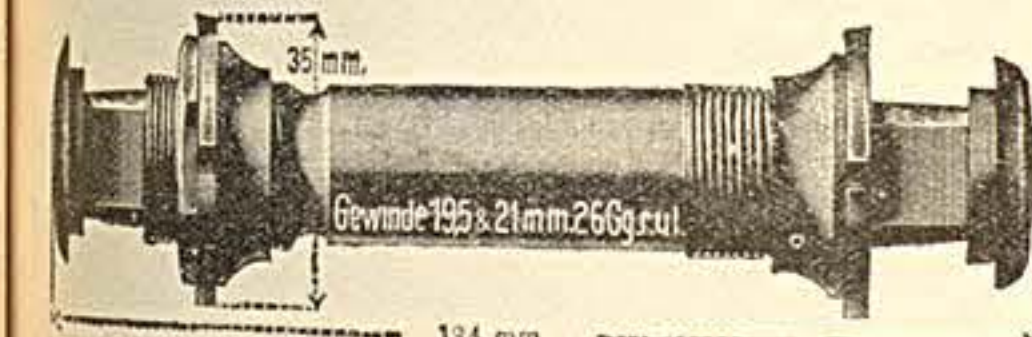

Nr. 10610 Für **Weltrad**

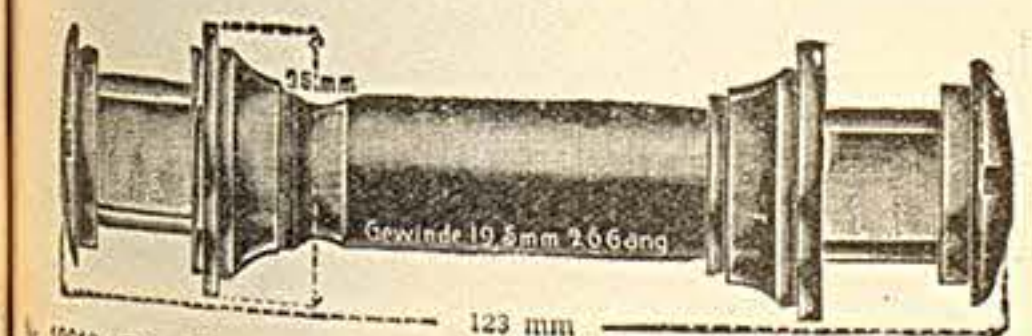

Nr. 10612 Für **Weltrad**

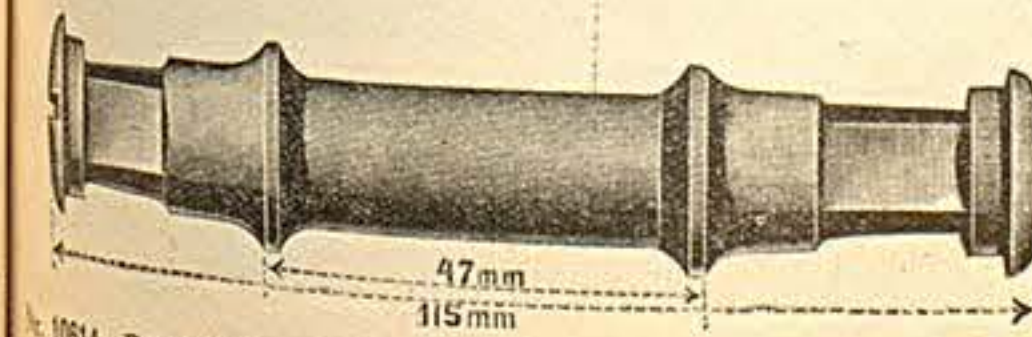

Nr. 10614 Für **Weltrad**

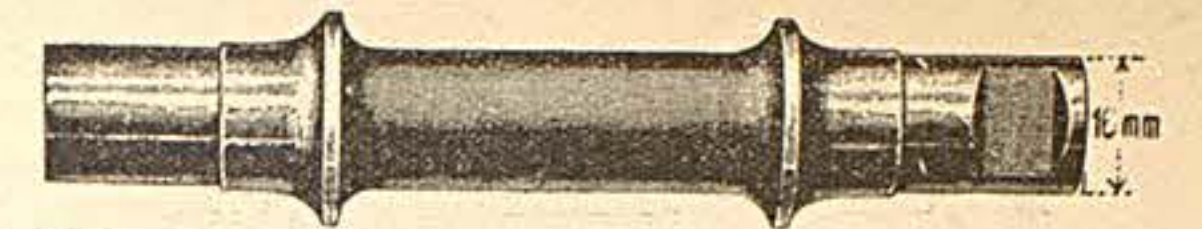

Nr. 10589 Für **Well**, 120 mm lang, 53 mm Konenabstand

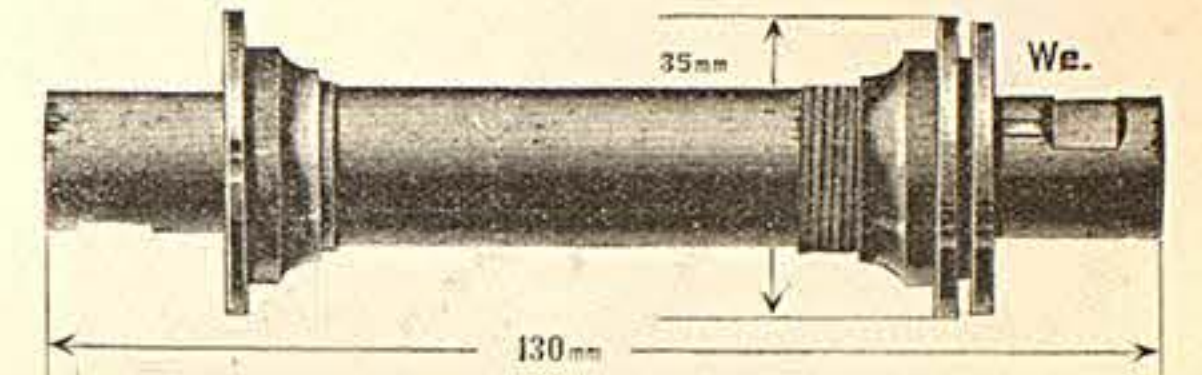

Nr. 10591 Für **Well**

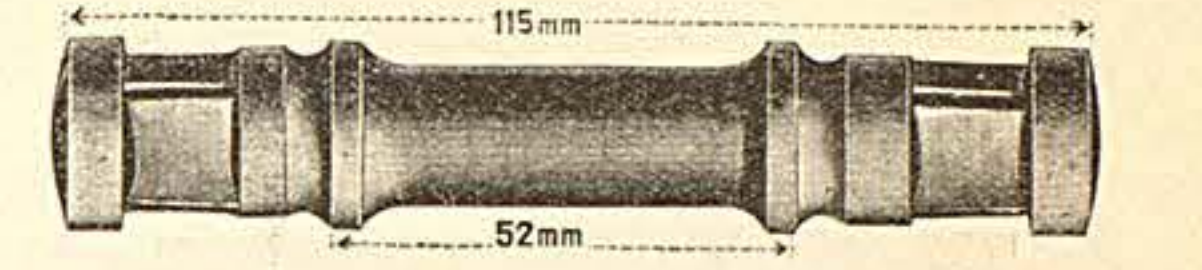

Nr. 10596 Für **Wittler**

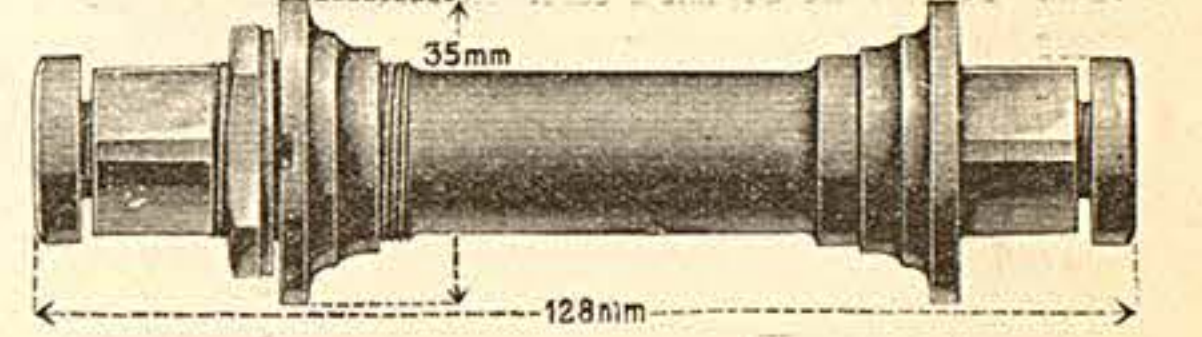

Nr. 10598 Für **Wittler**, 120 mm lang

" 10599 " " 123 " "



Nr. 10611 Für **Weltrad**

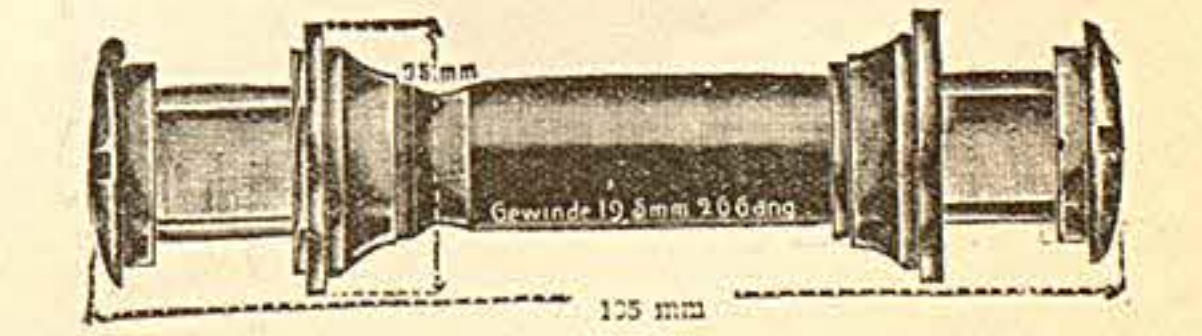

Nr. 10613 Für **Weltrad**



Nr. 10615 Für **Weltrad**, 118 mm lang, 48 mm Konenabstand

" 10616 " " 123 " " 48 " "

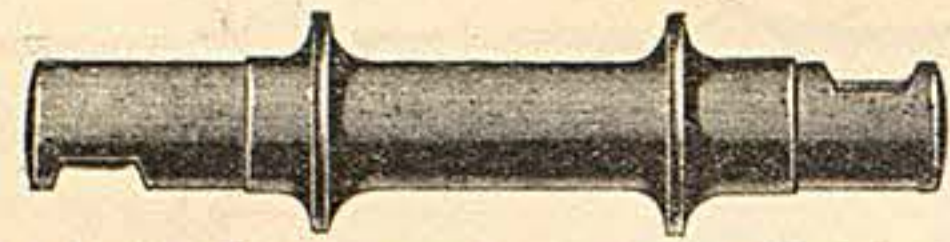

Nr. 10625 Für **W. K. C.**, 103 mm lang, 38 mm Konenabstand  
 " 10626 " " 108 " " 35 "  
 " 10627 " " 118 " " 44 "

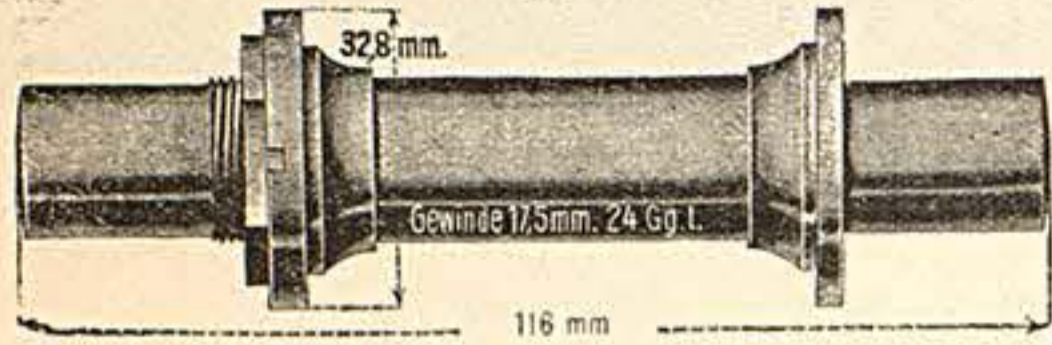

Nr. 10629 Für **W. K. C.**

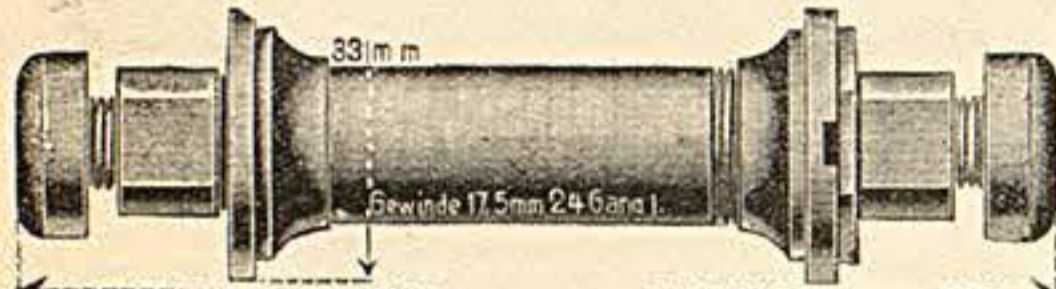

Nr. 10631 Für **W. K. C.**, mit 2 schrägen Flächen, 120 mm lang  
 " 10632 " " 2 " " 125 "  
 " 10633 " " 2 " " 130 "



Nr. 10636 Für **W. K. C.**, mit 2 schrägen Flächen



Nr. 10638 Für **W. K. C.**

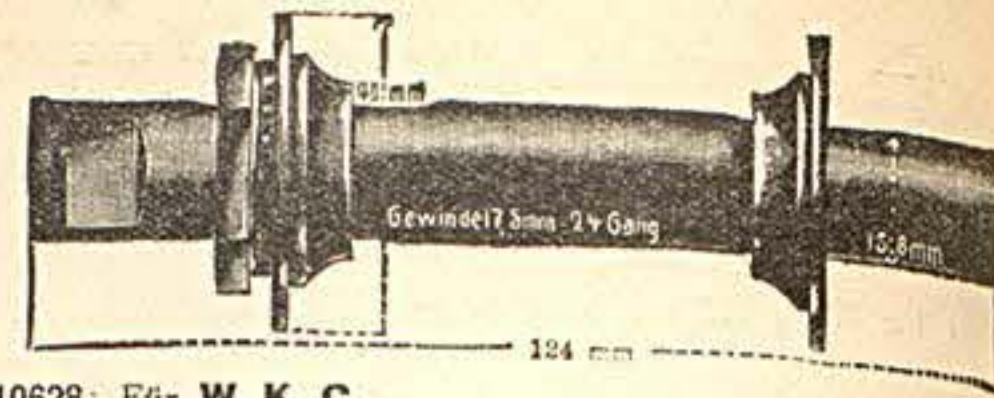

Nr. 10628 Für **W. K. C.**



Nr. 10630 Für **W. K. C.**

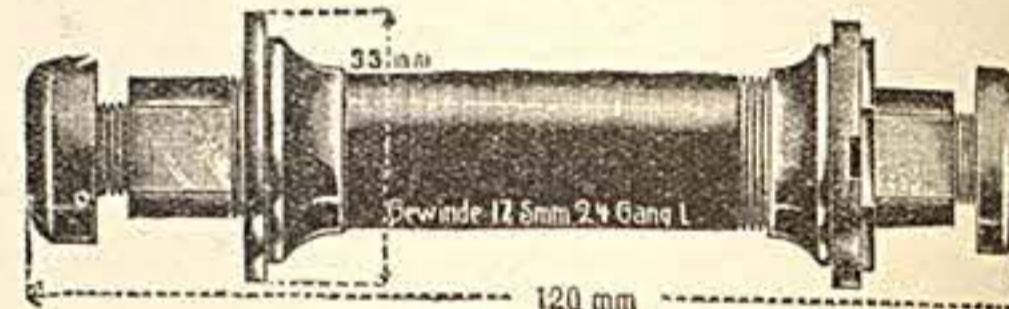

Nr. 10634 Für **W. K. C.**, mit vierkantigen Enden, 120 mm lang  
 " 10635 " " " " 130 "

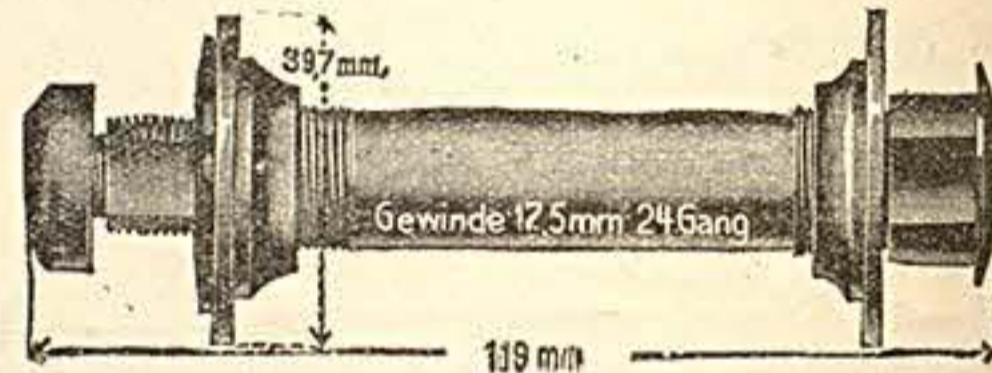

Nr. 10637 Für **W. K. C.**

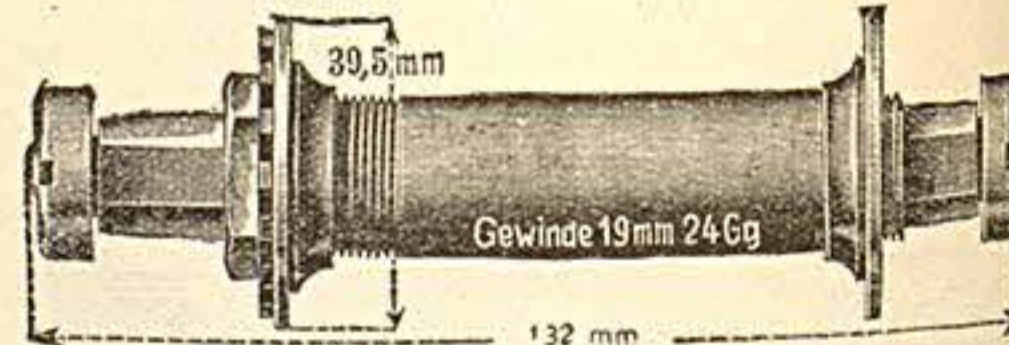

Nr. 10639 Für **W. K. C.**

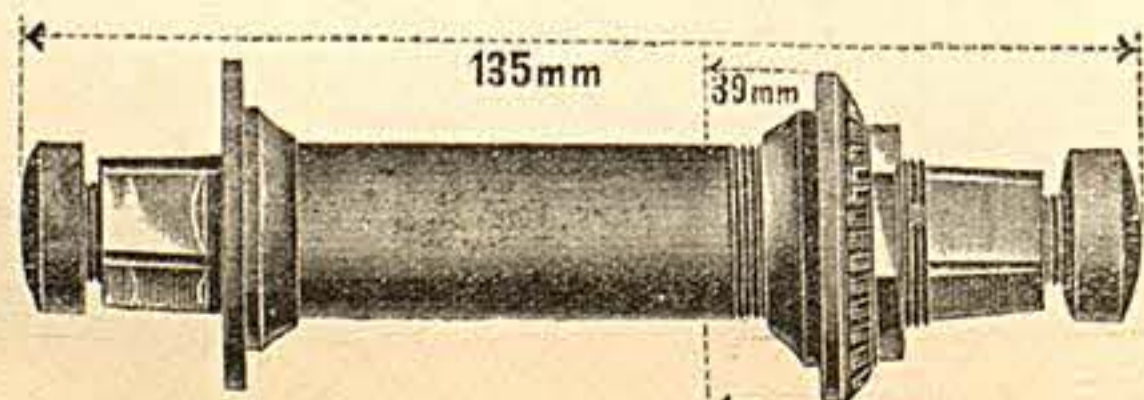

Nr. 10640 Für **W. K. C.**

# Hinterrad-Achsen



Nr. 10700 Für **Adler**



Nr. 10702 Für **Allright**



Nr. 10704 Für **Badenia**



Nr. 10707 Für **B. S. A.**, 154 mm lang

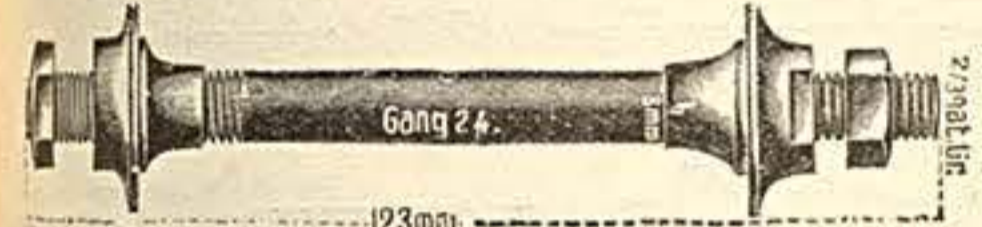

Nr. 10709 Für **Claes-Pfeil**

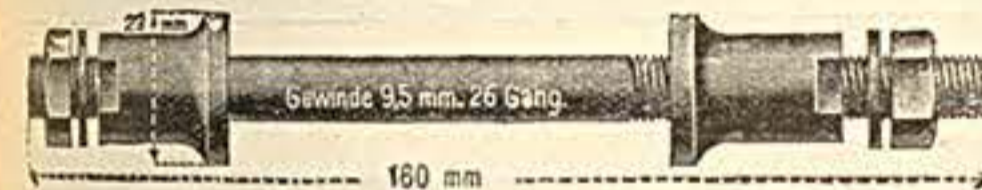

Nr. 10711 Für **Concordia**

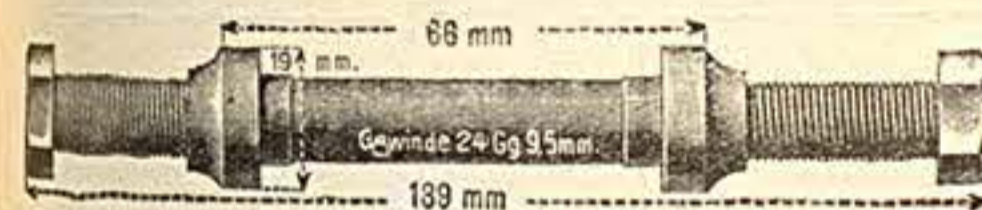

Nr. 10713 Für **Corona**

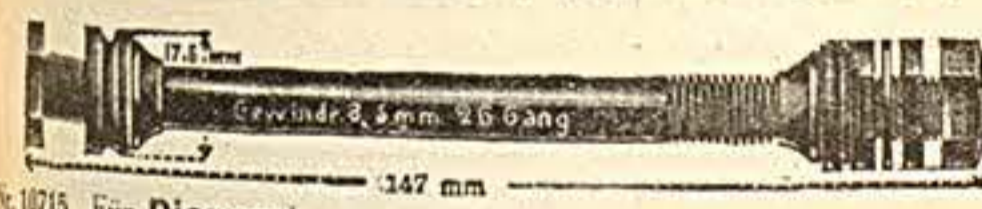

Nr. 10715 Für **Diamant**

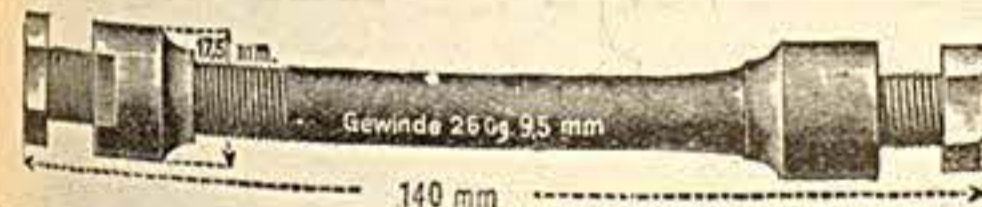

Nr. 10717 Für **Dürkopp**



Nr. 10719 Für **Dürkopp**

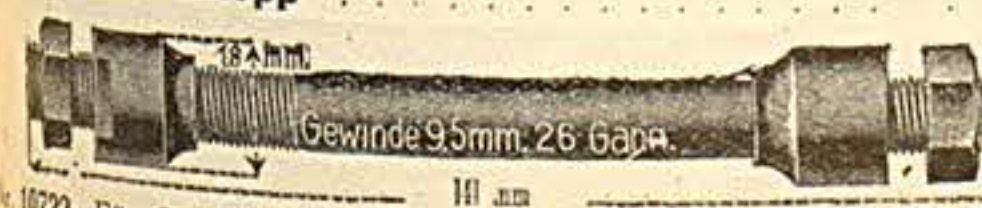

Nr. 10722 Für **Görlicke**

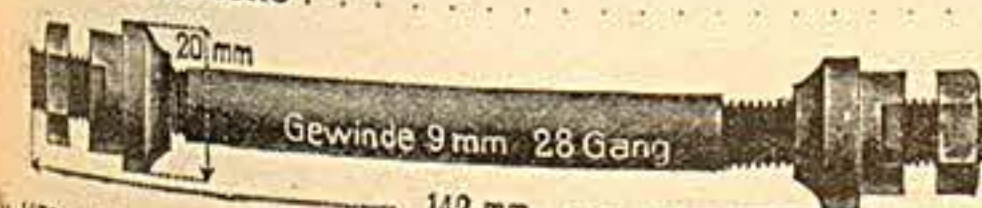

Nr. 10724 Für **Gritzner**



Nr. 10701 Für **Adler**



Nr. 10703 Für **Badenia**, 140 mm lang, 25 mm Konendurchmesser

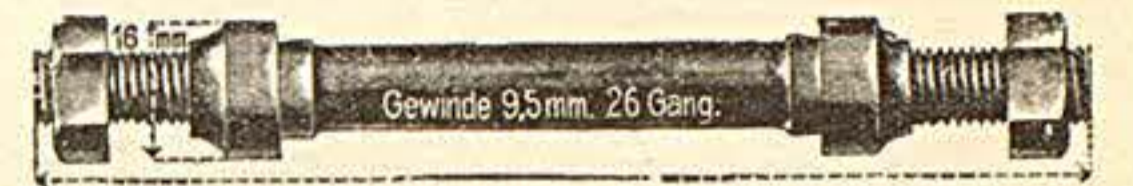

Nr. 10705 Für **Brennabor**, 150 mm lang, 77 mm Konenabstand  
 " 10706 " " 157 " " 88 "

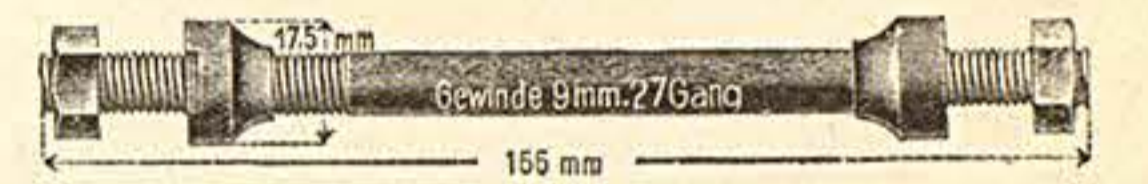

Nr. 10708 Für **B. S. A.**



Nr. 10710 Für **Concordia**



Nr. 10712 Für **Corona**



Nr. 10714 Für **Diamant**



Nr. 10716 Für **Dürkopp**



Nr. 10718 Für **Dürkopp**

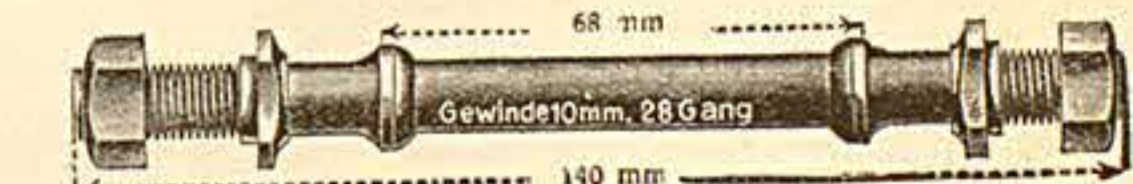

Nr. 10720 Für **Dürkopp**, 145 mm lang, 68 mm Konenabstand  
 " 10721 " " 158 " " 81 "

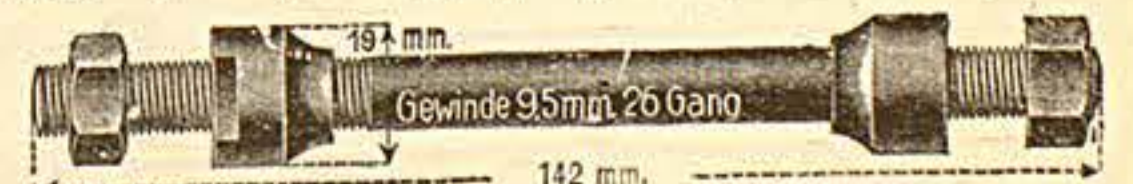

Nr. 10723 Für **Gottschalk**

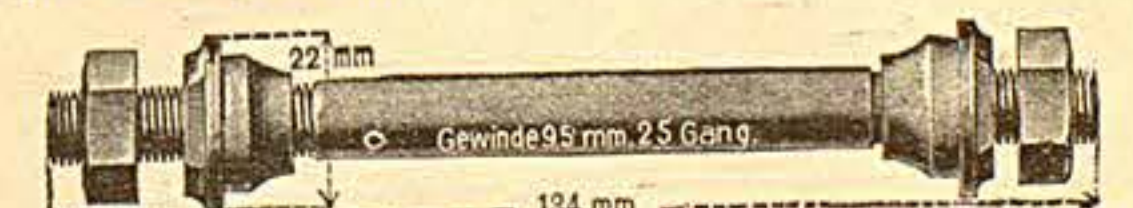

Nr. 10725 Für **Herkules**



- Nr. 10726 Für **Kayser** 140 mm. Gewinde 9 mm 24 Gang.
- Nr. 10728 Für **Mars** 165 mm. Gewinde 9 mm 24 Gang.
- Nr. 10730 Für **Opel** 126 mm. Gewinde 7,5 mm 26 Gang.
- Nr. 10732 Für **Panther** 140 mm. Gewinde 9 mm 24 Gang.
- Nr. 10734 Für **Phänomen** 115 mm. Gewinde 9,5 mm 26 Gg.
- Nr. 10736 Für **Phänomen**, 115 mm lang.
- Nr. 10737 " " 123 " "
- Nr. 10738 " " 140 " "
- Nr. 10740 Für **Premier** 141 mm. Gewinde 9,5 mm 30 Gang.
- Nr. 10742 Für **Presto** 145 mm. Gewinde 9 mm 26 Gg.
- Nr. 10744 Für **Seidel & Naumann** 133 mm. Gang 33.
- Nr. 10746 Für **Simson** 117 mm. Gewinde 8 mm 26 Gang.
- Nr. 10748 Für **Stöwer** 149 mm. Gewinde 9,5 mm 26 Gang.
- Nr. 10750 Für **Styria** 170 mm. Gewinde 9 mm 22 Gang.

- Nr. 10727 Für **Kayser** 143 mm. Gewinde 20 Gg 26 mm.
- Nr. 10729 Für **N. S. U.** 145 mm. Gewinde 9,5 mm 26 Gang.
- Nr. 10731 Für **Opel** 133 mm. Gewinde 7,5 mm 26 Gang.
- Nr. 10733 Für **Panther** 165 mm. Gewinde 9,5 mm 24 Gang.
- Nr. 10735 Für **Phänomen** 145 mm. Gewinde 8 mm 30 Gg.
- Nr. 10739 Für **Premier** 138 mm. Gang 30.
- Nr. 10741 Für **Premier** 142 mm. Gewinde 9,5 mm 30 Gang.
- Nr. 10743 Für **Puch** 143 mm. Gang 28.
- Nr. 10745 Für **Simson** 141 mm. Gewinde 20 Gg 25 mm.
- Nr. 10747 Für **Stöwer** 140 mm. Gewinde 9,5 mm 26 Gang.
- Nr. 10749 Für **Stöwer** 149 mm. Gewinde 9 mm 22 Gg.
- Nr. 10751 Für **Styria** 149 mm. Gewinde 9 mm 22 Gg.

- Nr. 10752 Für **Triumph** 144 mm. Gewinde 9 mm 24 Gang.
- Nr. 10754 Für **Triumph**, 140 mm lang, 64 mm Konenabstand.
- Nr. 10755 " " 112 " " 58 " "
- Nr. 10757 Für **Wanderer** 134 mm. Gewinde 24.
- Nr. 10759 Für **Weil** 145 mm. Gewinde 10 mm 20 Gg.
- Nr. 10761 Für **Weil** 154 mm. Gewinde 10 mm 20 Gg.
- Nr. 10763 Für **Wolfrad** 160 mm. Gewinde 9,5 Gang 24.
- Nr. 10765 Für **W. K. C.** 127 mm. Gewinde 8,5 mm 26 Gang.

- Nr. 10753 Für **Triumph** 145 mm. Gewinde 24 Gg 25 mm.
- Nr. 10756 Für **Viktoria** 148 mm. Gewinde 9 mm 26 Gang.
- Nr. 10758 Für **Wartburg** 147 mm. Gewinde 9 mm 24 Gang.
- Nr. 10760 Für **Weil** 145 mm. Gewinde 10 mm 20 Gg.
- Nr. 10762 Für **Weil** 128 mm. Gewinde 20 Gg 10 mm.
- Nr. 10764 Für **W. K. C.** 133 mm. Gewinde 9,5 mm 26 Gang.
- Nr. 10766 Für **W. K. C.** 140 mm. Gewinde 8,5 mm 26 Gang.

### Konenverlängerungen

- |                              |                                  |                                  |                             |                             |                              |
|------------------------------|----------------------------------|----------------------------------|-----------------------------|-----------------------------|------------------------------|
|                              |                                  |                                  |                             |                             |                              |
| Gew. 70 mm, 28 Gg.           | Gew. 8,5 mm, 26 Gg.              | Gewinde 9,5 mm 26 Gg.            | Gewinde 8 mm 24 Gg.         | Gewinde 9,5 mm 20 Gg.       | Gewinde 8 mm 30 Gg.          |
| Nr. 10780 Für <b>Dürkopp</b> | Nr. 10781 Für <b>F. &amp; S.</b> | Nr. 10782 Für <b>F. &amp; S.</b> | Nr. 10783 Für <b>Kayser</b> | Nr. 10784 Für <b>Kayser</b> | Nr. 10785 Für <b>Triumph</b> |

### Motorrad-Nabenachsen

- Nr. 10786 Für **F. & S.**, ca. 150 mm lang, komplett
- Nr. 10787 " " " " " " 220 " " "
- Nr. 10788 " " " " " " " " " " "
- Nr. 10789 " " " " " " " " " " "
- Nr. 10790 Für **N. S. U.**, komplett
- Nr. 10791 " " " " " " " " " " "
- Nr. 10792 " " " " " " " " " " "

### Einsteckhülsen

- Für **Brennabor** Nr. 10793 für Hinterrad
- Für **Corona** Nr. 10795 für Vorderrad
- Nr. 10794 für Vorderrad
- Nr. 10796 Für **Phänomen**
- Nr. 10797 Für **Phänomen**

# Vorderrad-Achsen



Nr. 10800 Für Adler



Nr. 10802 Für Allright

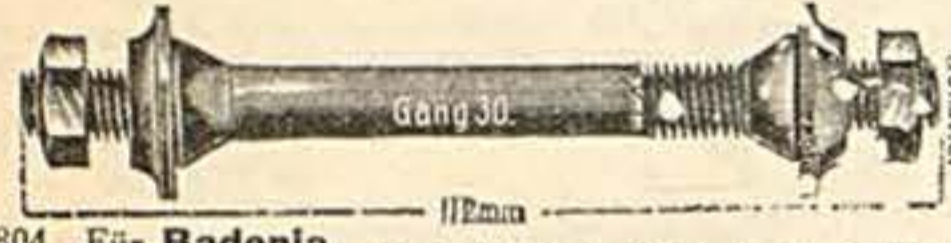

Nr. 10804 Für Badenia

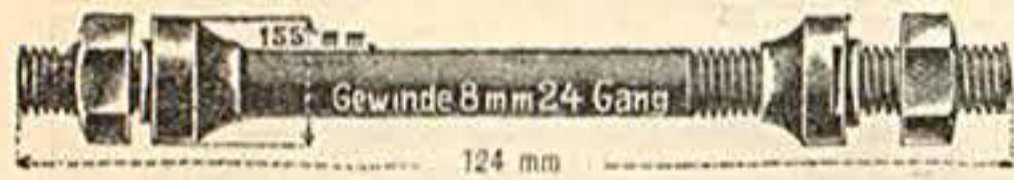

Nr. 10806 Für B. S. A.



Nr. 10808 Für Brennabor, 112 mm lg., 53 mm Konenentfernung.  
10839 " " 125 " " 62 " "



Nr. 10812 Für Brennabor

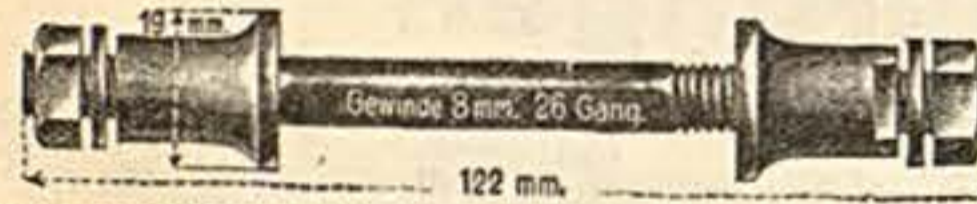

Nr. 10814 Für Concordia



Nr. 10816 Für Corona



Nr. 10818 Für Corona



Nr. 10820 Für Cosmos



Nr. 10822 Für Diamant

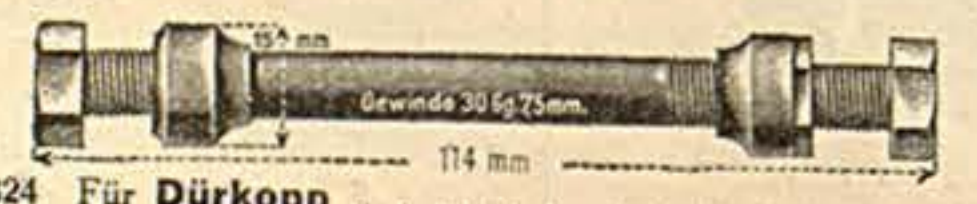

Nr. 10824 Für Dürkopp

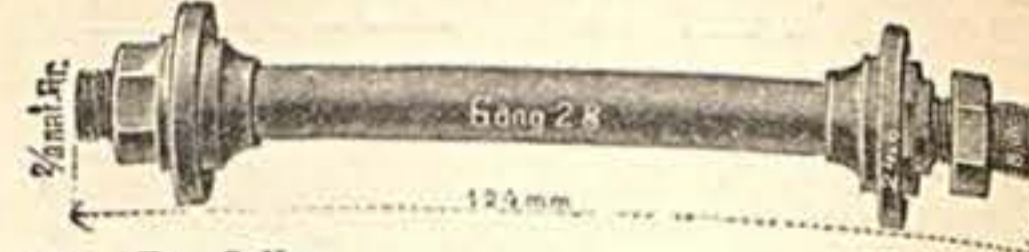

Nr. 10801 Für Adler

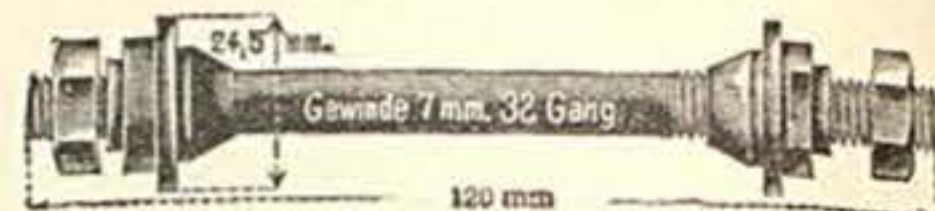

Nr. 10803 Für Armeerad



Nr. 10805 Für Badenia



Nr. 10807 Für B. S. A., 124 mm lg., 20 mm Konendurchmesser

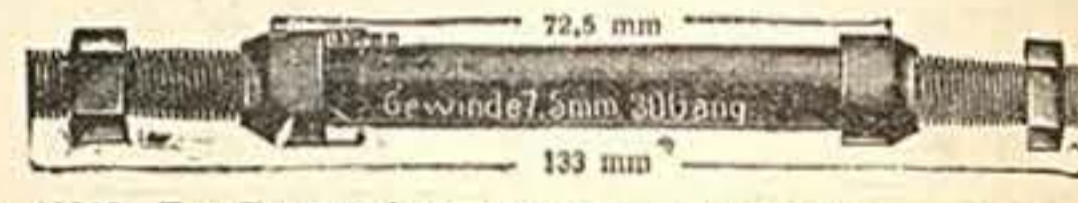

Nr. 10810 Für Brennabor, 133 mm lg., 72,5 mm Konenentfernung

10811 " " 125 " " 65 " "

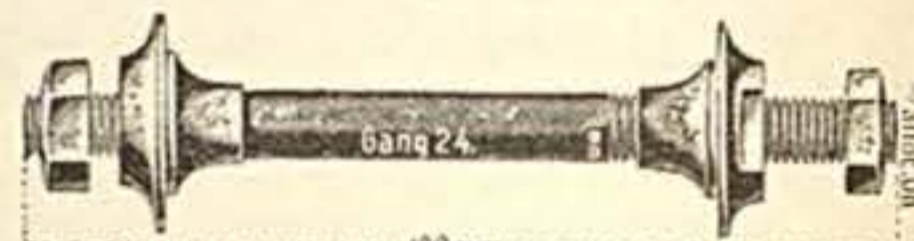

Nr. 10813 Für Claes-Pfeil

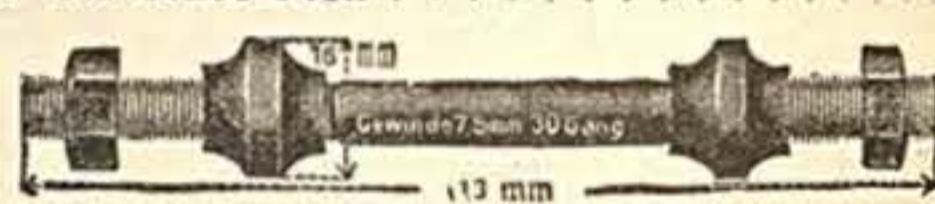

Nr. 10815 Für Corona

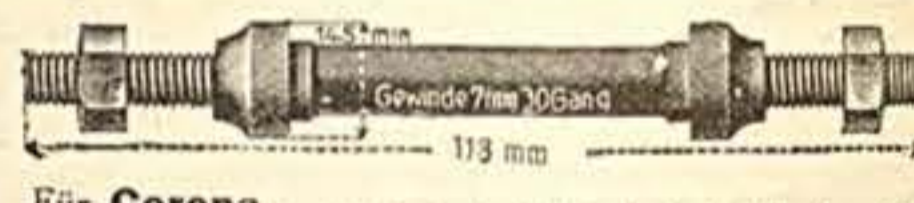

Nr. 10817 Für Corona

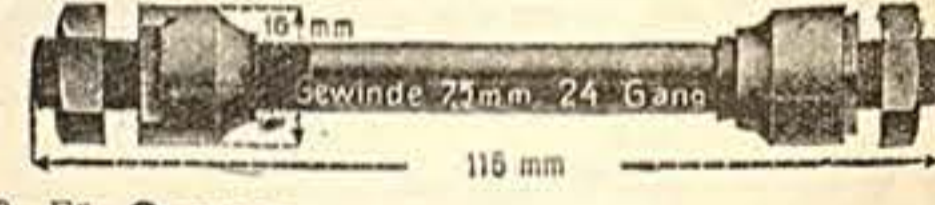

Nr. 10819 Für Cosmos

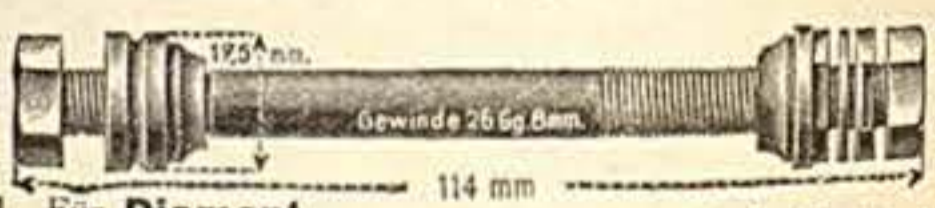

Nr. 10821 Für Diamant

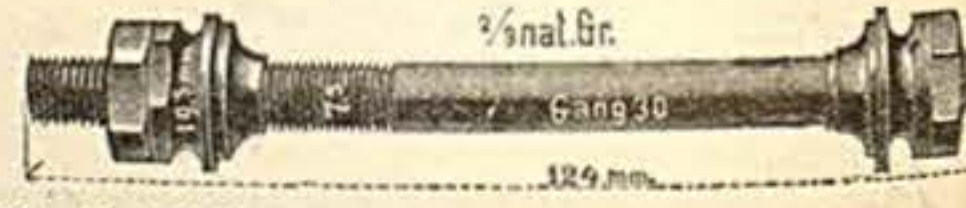

Nr. 10823 Für Dürkopp

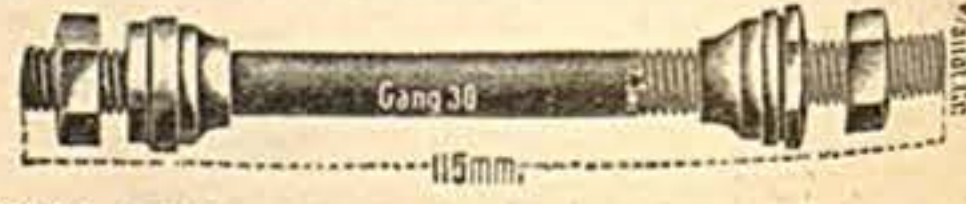

Nr. 10825 Für Dürkopp



Nr. 10836 Für Dürkopp



Nr. 10838 Für Dürkopp



Nr. 10841 Für Göricke

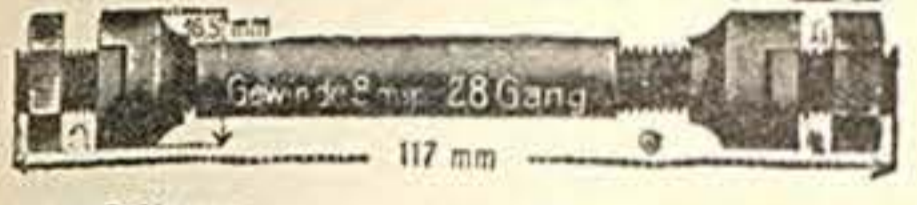

Nr. 10843 Für Gritzner



Nr. 10845 Für Kayser



Nr. 10847 Für Leutner

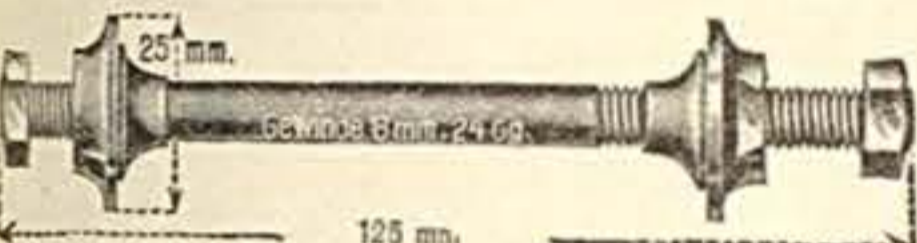

Nr. 10849 Für National

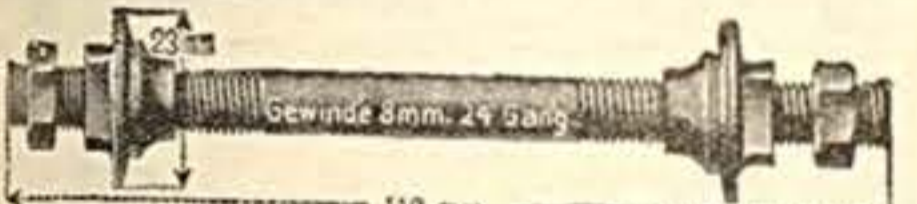

Nr. 10851 Für New Departure (Endee)



Nr. 10853 Für Opel

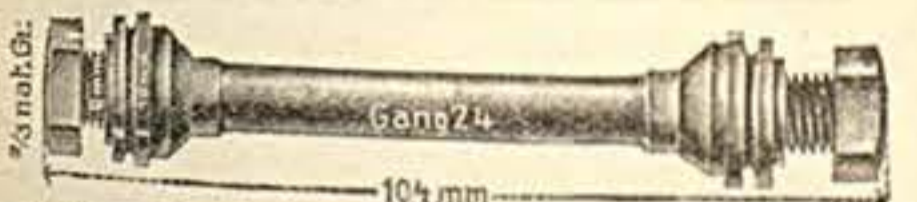

Nr. 10855 Für Panther

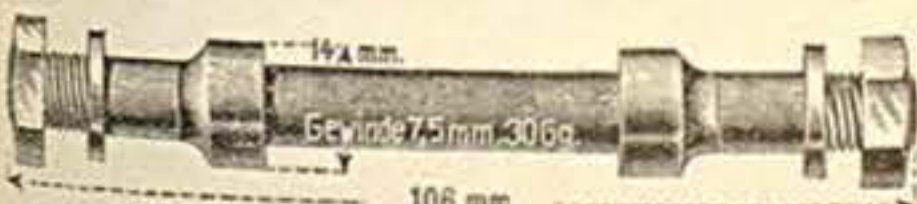

Nr. 10857 Für Phänomen

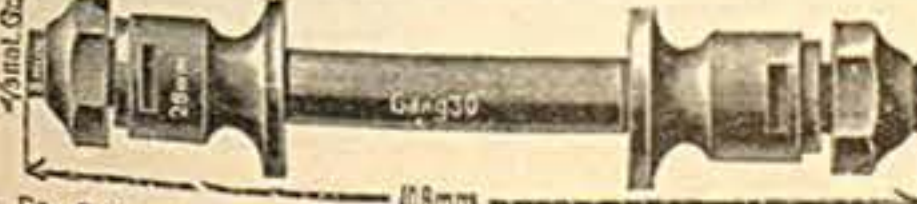

Nr. 10859 Für Premier

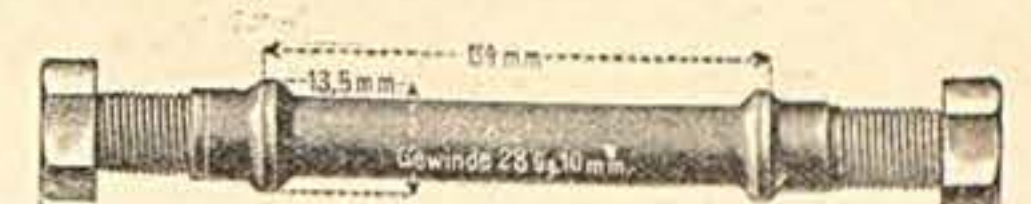

Nr. 10837 Für Dürkopp

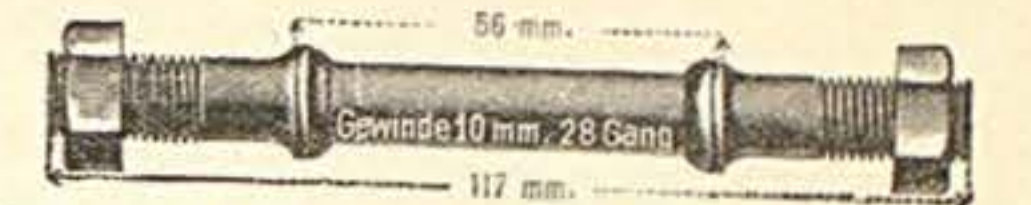

Nr. 10839 Für Dürkopp, 117 mm lang, 56 mm Konenabstand  
10840 " " 126 " " 69 " "



Nr. 10842 Für Gottschalk



Nr. 10844 Für Herkules

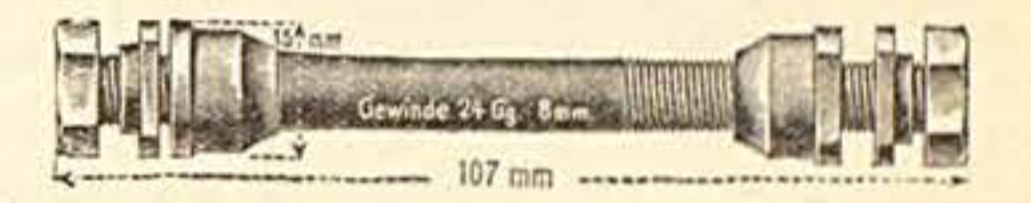

Nr. 10846 Für Kayser

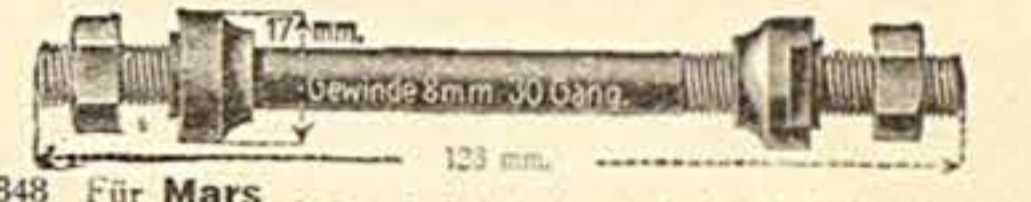

Nr. 10848 Für Mars

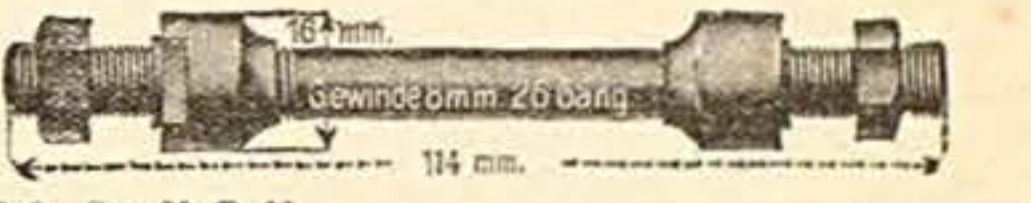

Nr. 10850 Für N. S. U.



Nr. 10852 Für Opel

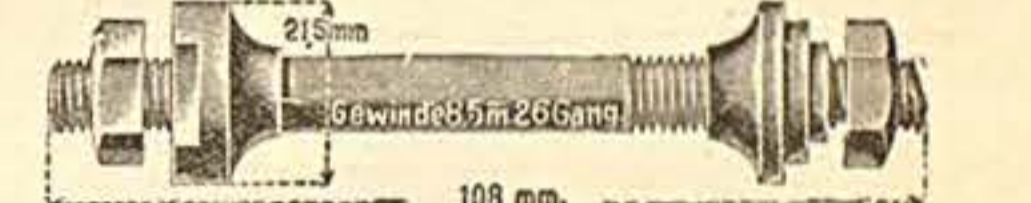

Nr. 10854 Für Opel

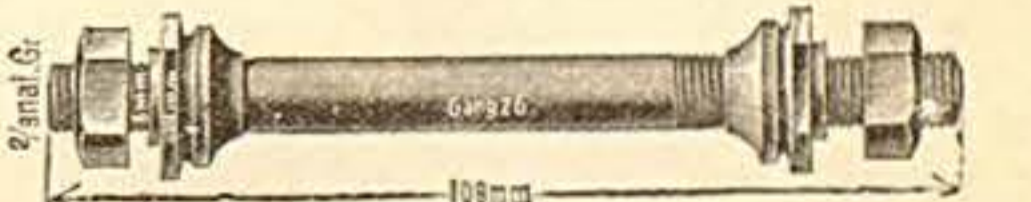

Nr. 10856 Für Panther

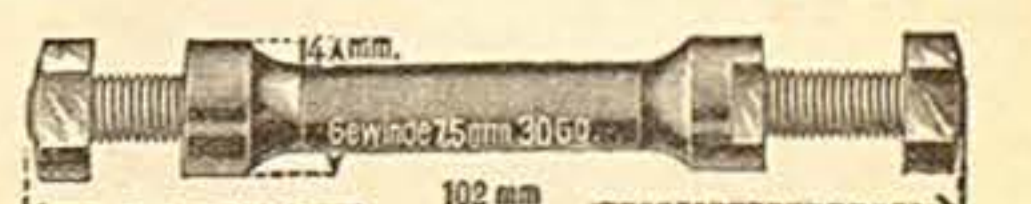

Nr. 10858 Für Phänomen

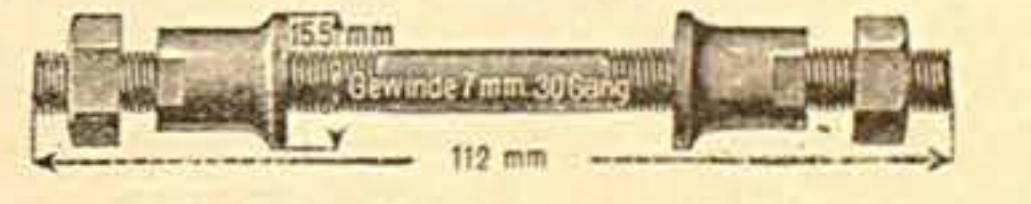

Nr. 10860 Für Premier

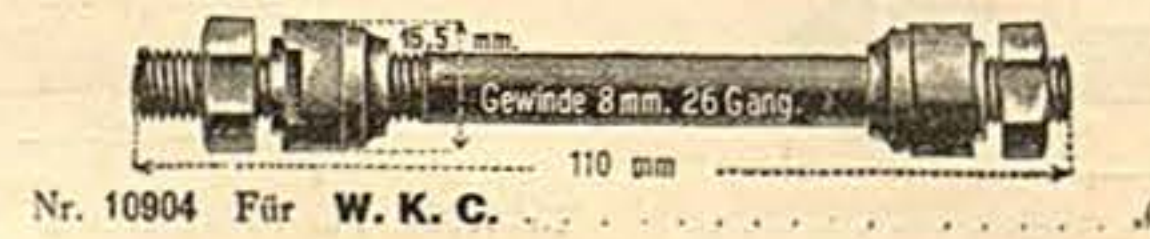
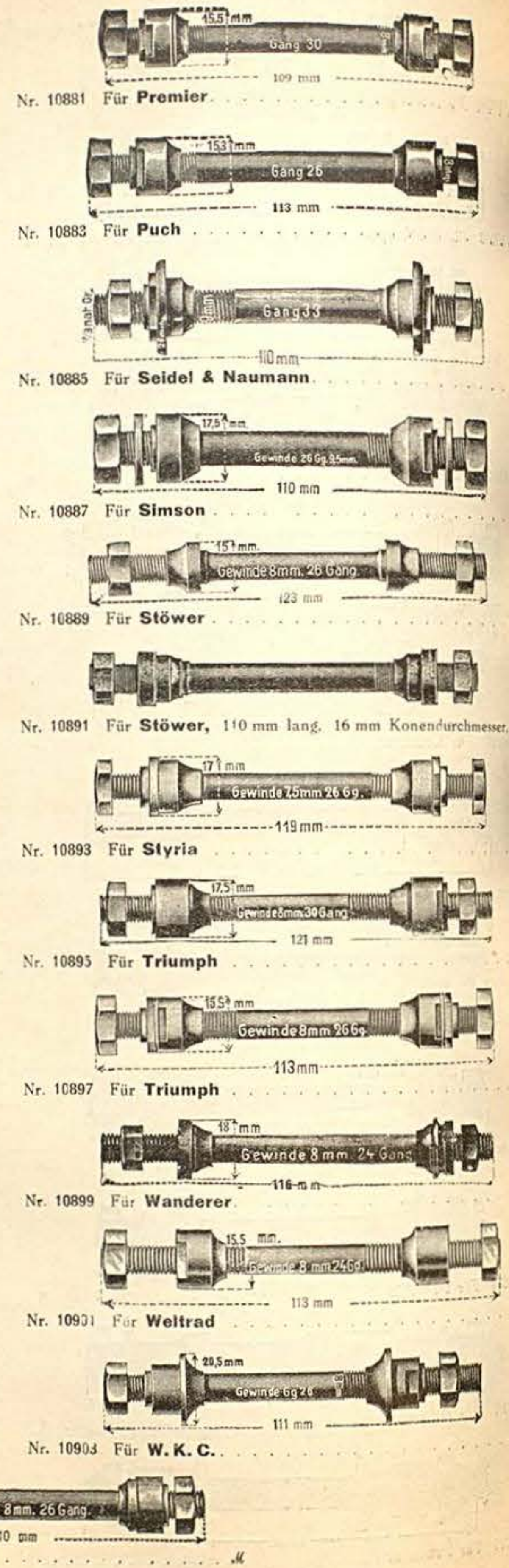
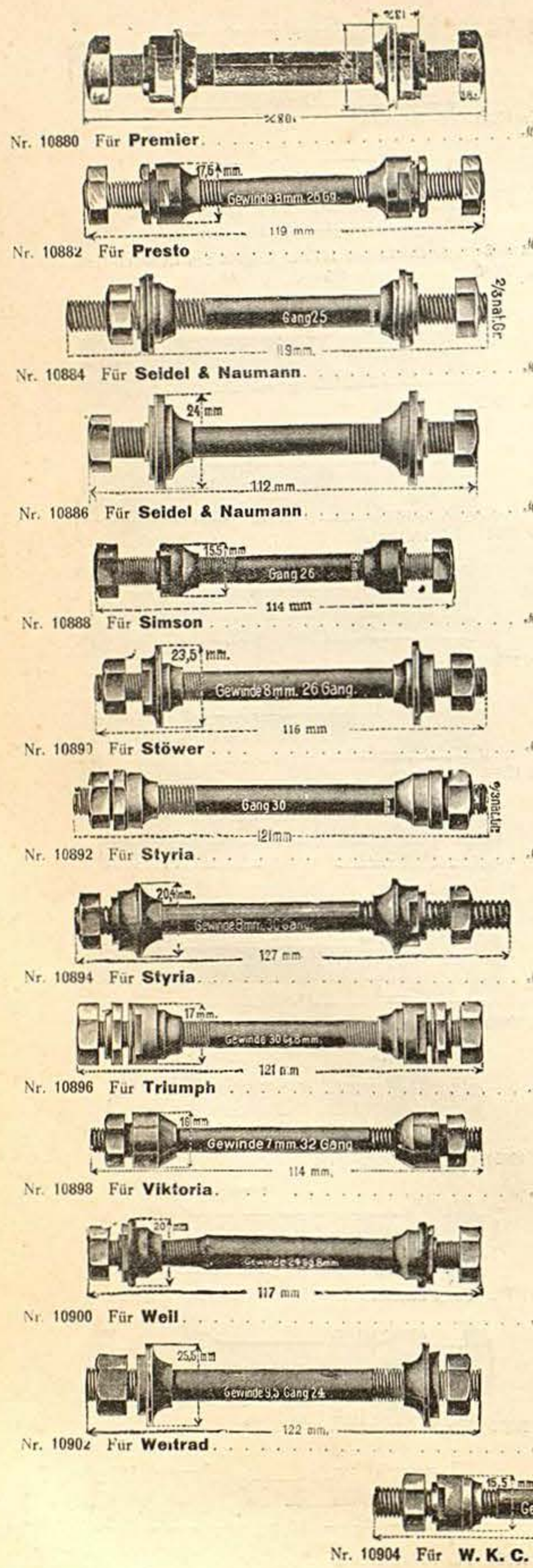

# Tretlager-Hülsen

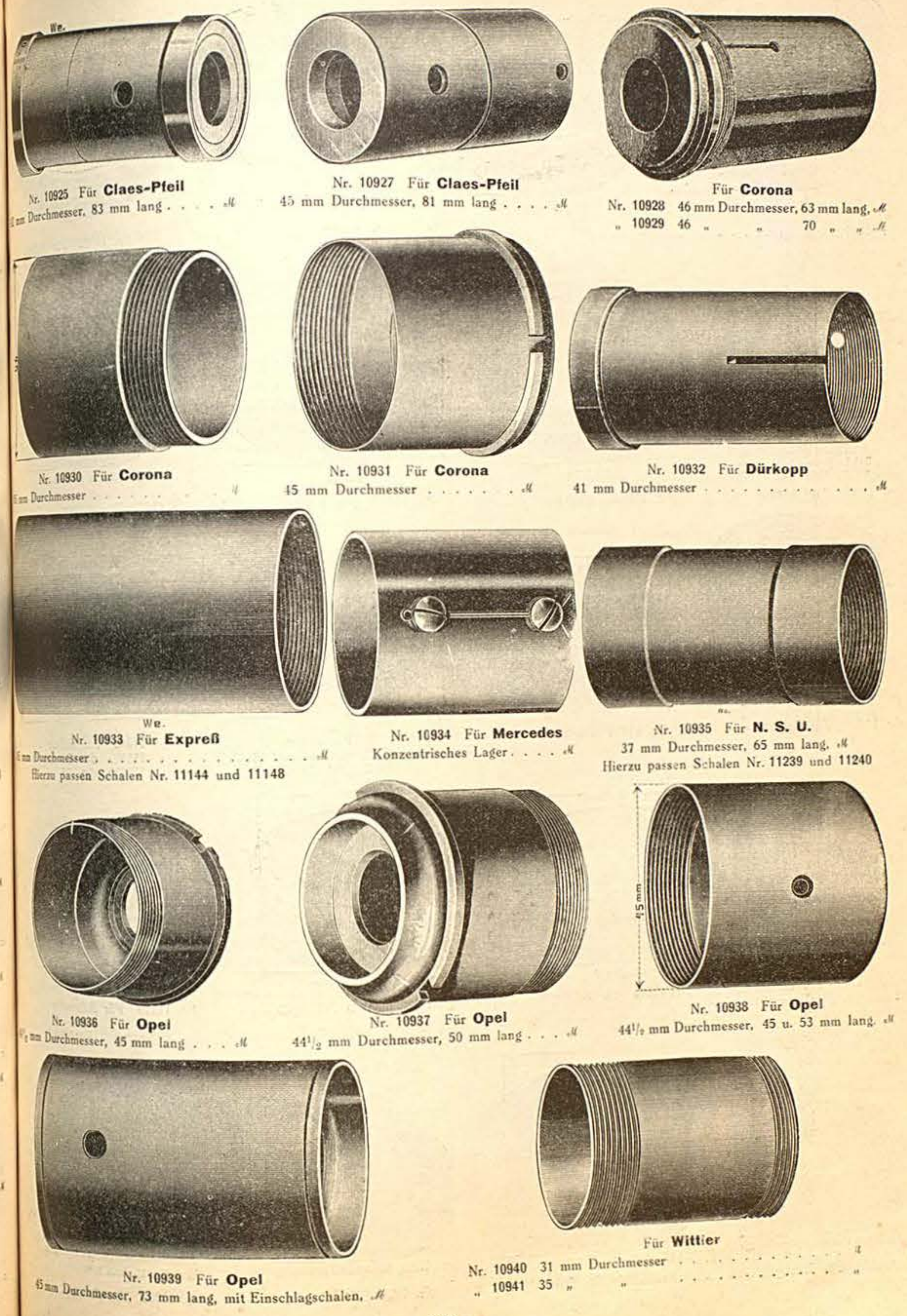

# Tretlager-Schalen



Nr. 11000 Für Adler . . . . .

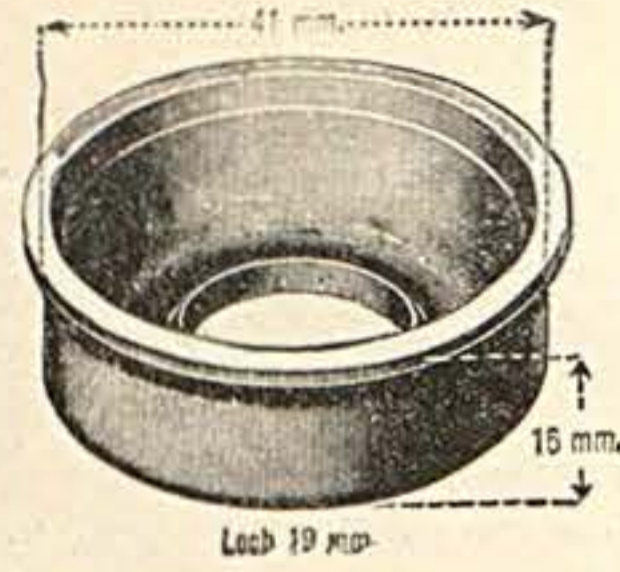

Nr. 11001 Für Adler . . . . .



Nr. 11002 Für Adler . . . . .



Nr. 11003 Für Adler  
44,5 mm Durchmesser, 13 mm  
hoch, 23 mm Loch



Nr. 11004 Für Adler . . . . .

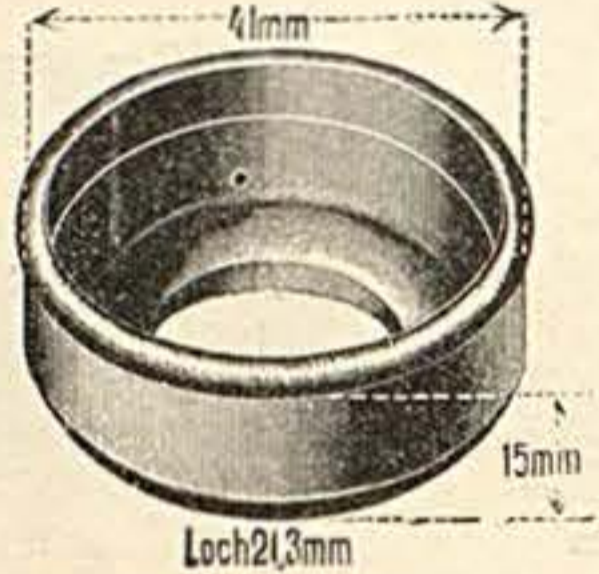

Nr. 11005 Für Adler . . . . .

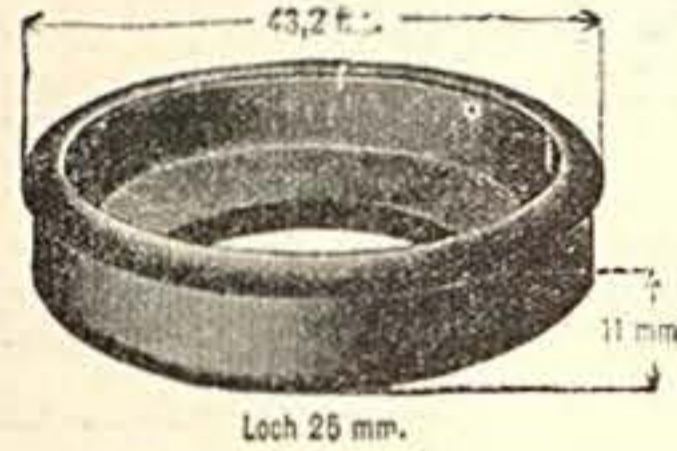

Nr. 11006 Für Adler . . . . .



Nr. 11007 Für Adler . . . . .  
11008 Dieselbe, 25 mm hoch



Nr. 11009 Für Adler . . . . .

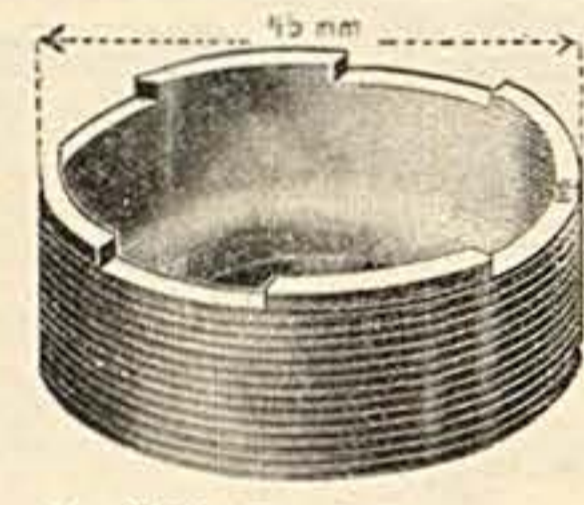

Nr. 11010 Für Adler . . . . .

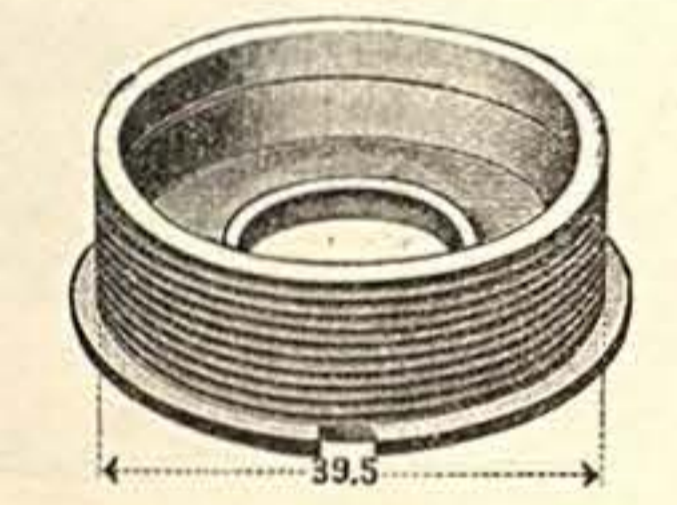

Nr. 11012 Für Adler . . . . .  
11012a dto. 36 mm Ø . . . . .  
11012b dto. 35 .. Ø . . . . .

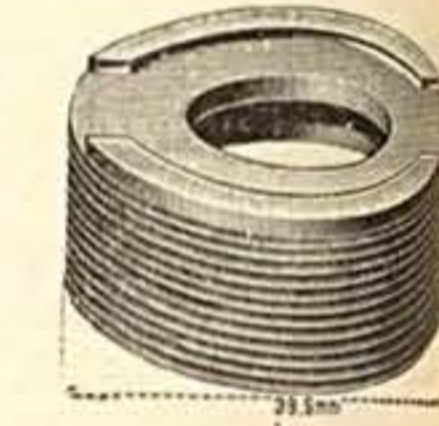

Nr. 11013 Für Adler . . . . .  
11013a dto. 36 mm Ø . . . . .  
11013b dto. 35 .. Ø . . . . .

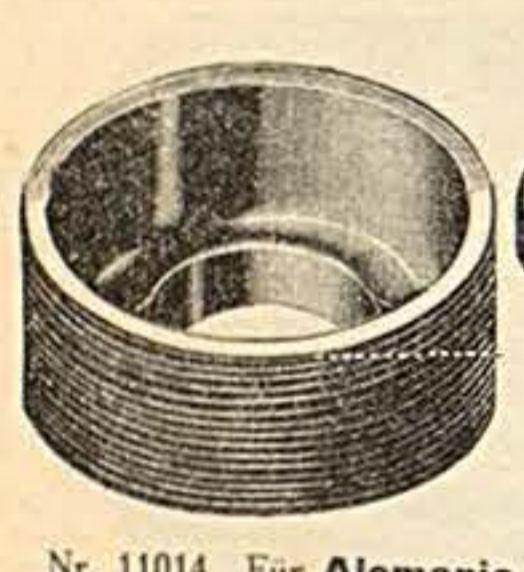

Nr. 11014 Für Alemania  
35 mm Durchmesser, 24 Gang-  
Gewinde, rechts . . . . .

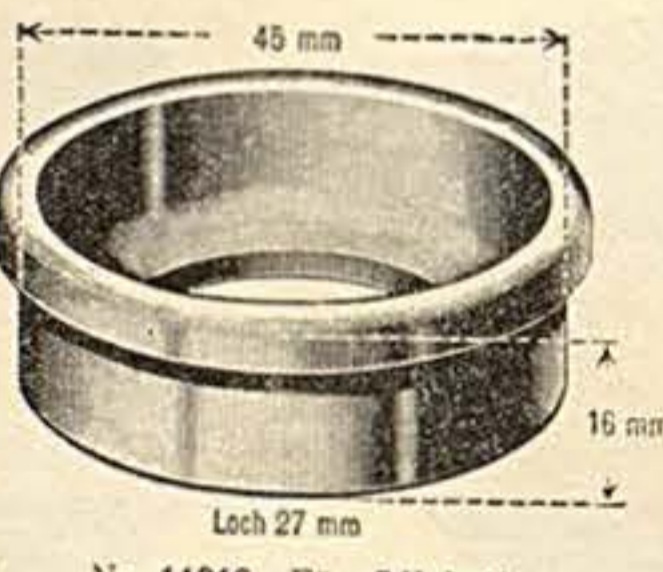

Nr. 11016 Für Allrigh . . . . .

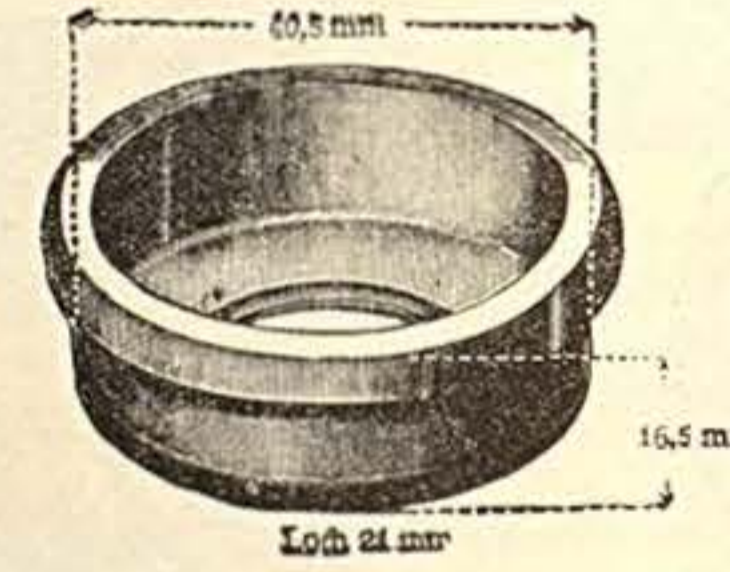

Nr. 11017 Für Allrigh . . . . .



Nr. 11018 Für Allrigh . . . . .



Nr. 11019 Für Allrigh . . . . .

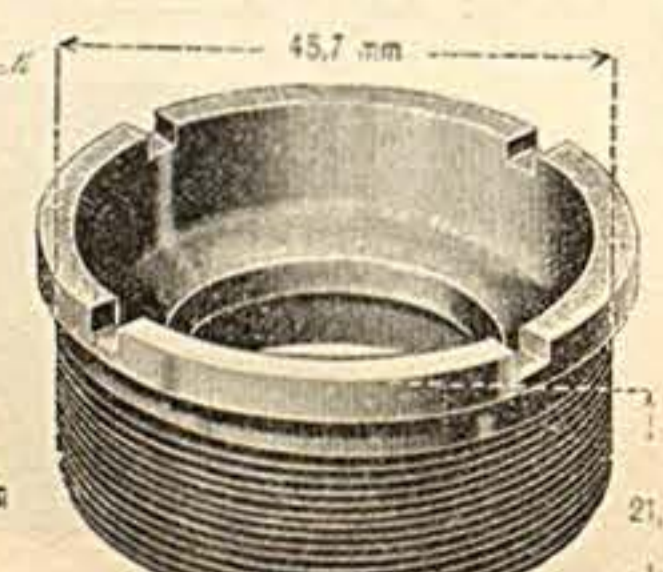

Nr. 11020 Für Allrigh . . . . .

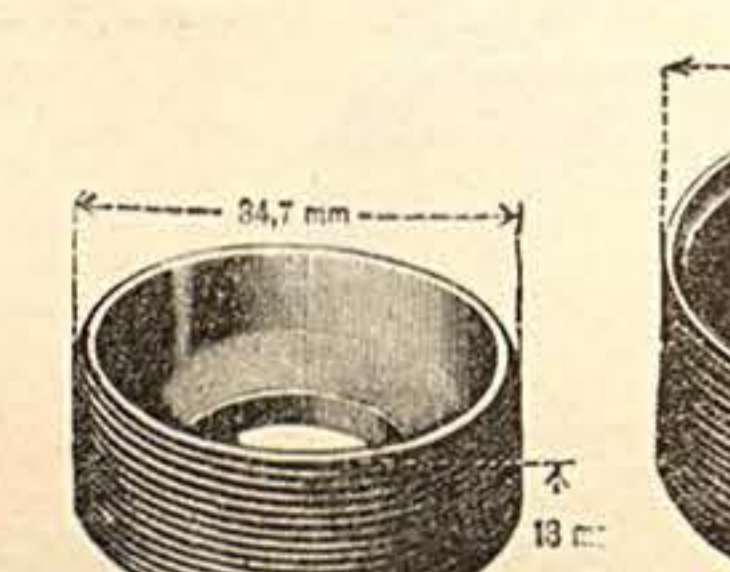

Nr. 11021 Für Anker . . . . .



Nr. 11022 Für Anker . . . . .



Nr. 11031 Für Anker . . . . .

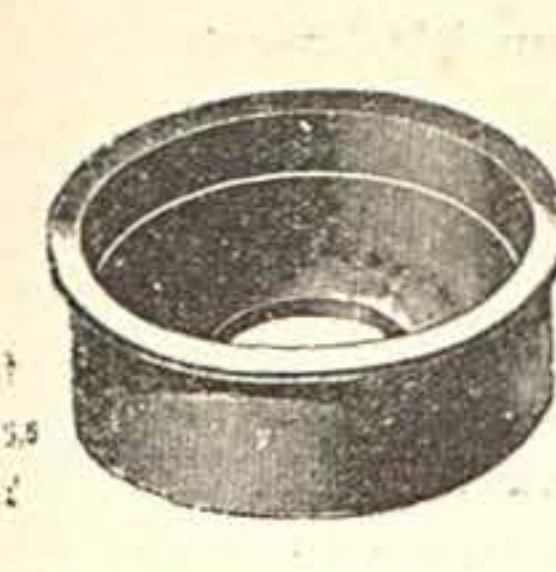

Nr. 11032 Für Armoerad  
44 mm Durchm., 17 mm hoch



Nr. 11033 Für Badenia . . . . .

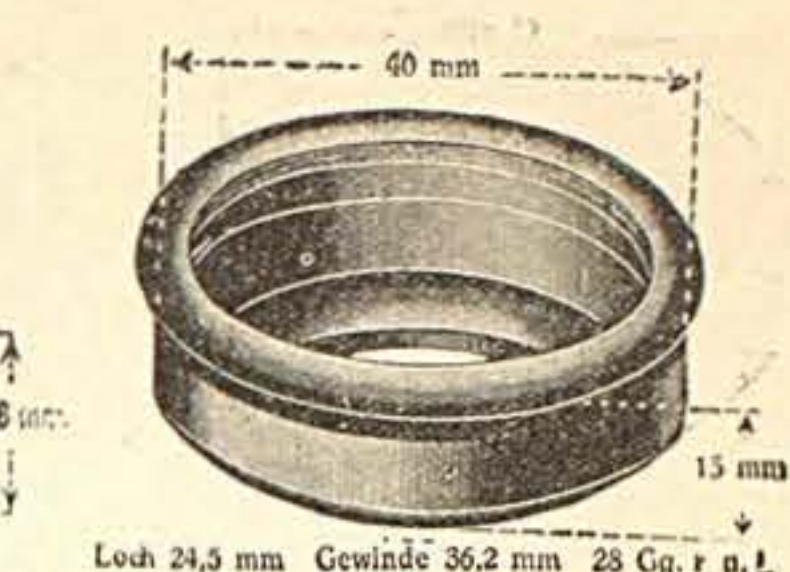

Nr. 11034 Für Badenia  
mit Gewinde für Staubdeckel . . . . .



Nr. 11035 Für Badenia . . . . .

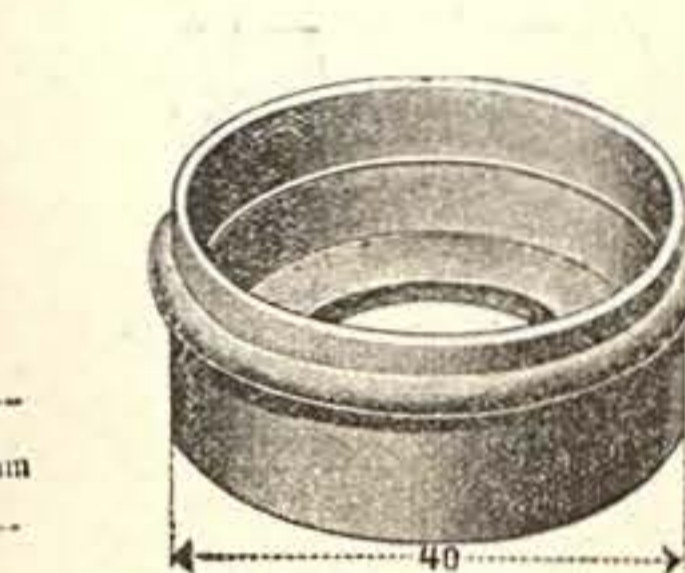

Nr. 11037 Für Badenia . . . . .

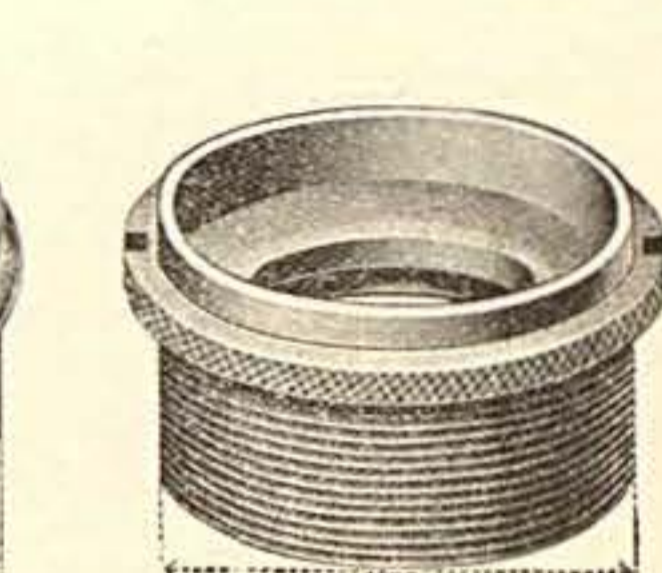

Nr. 11038 Für Badenia . . . . .

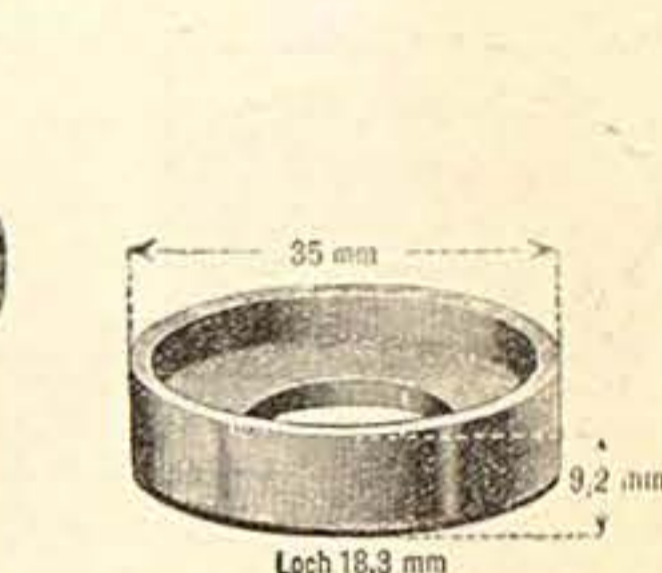

Nr. 11039 Für Beckmann, . . . . .

Nr. 11040 Dieselbe, 32,5 mm Ø . . . . .



Nr. 11041 Für Bianchi  
24 oder 26 Gang-Gewinde, . . . . .

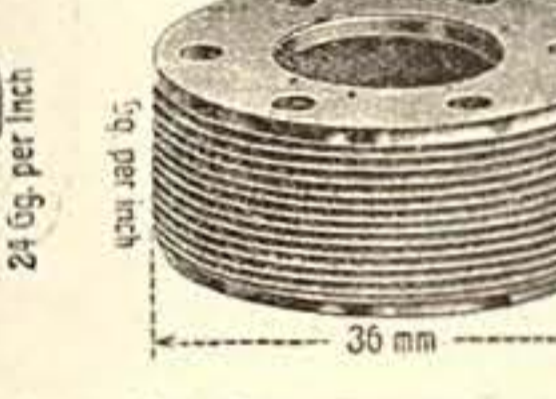

Nr. 11042 Für Bianchi  
m. 24 oder 26 Gg.-Gewinde, . . . . .

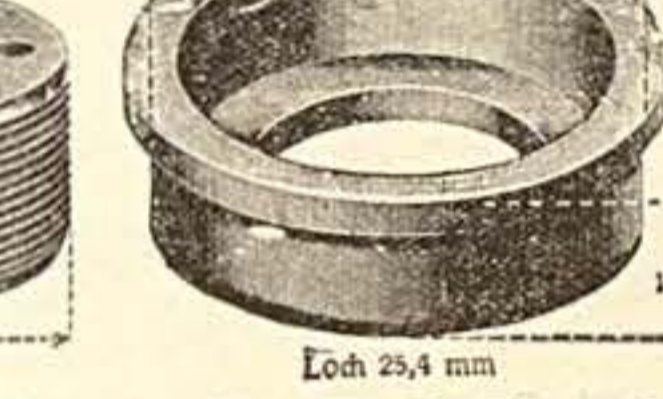

Nr. 11043 Für Bismark  
40,2 mm Durchmesser . . . . .

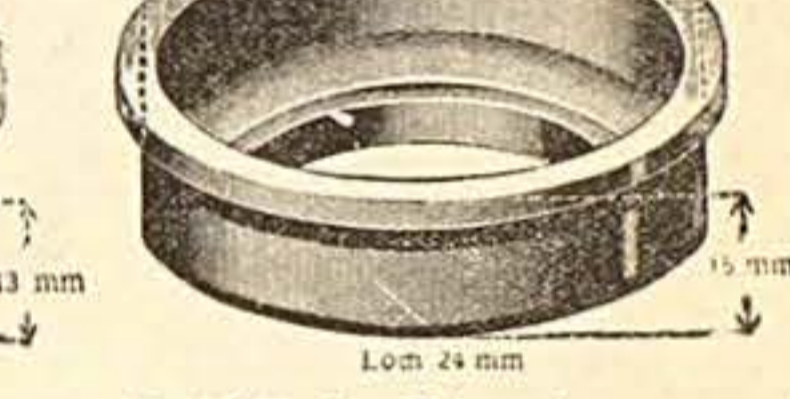

Nr. 11044 Für Bismark . . . . .



Nr. 11045 Für Bismark  
2 Stellflächen, 17 mm hoch, . . . . .

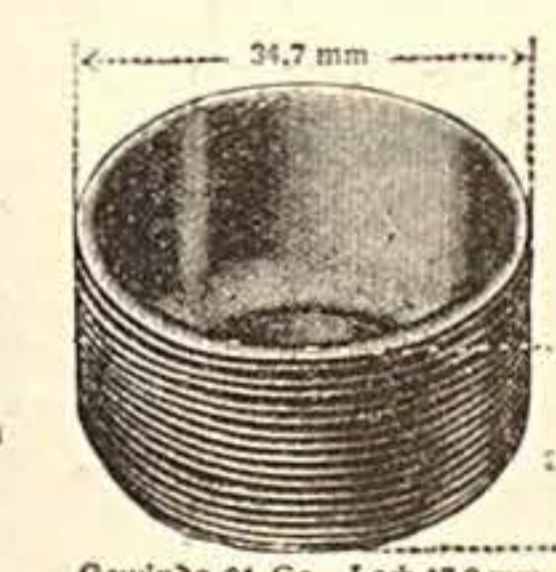

Nr. 11016 Für Bismark  
17 mm hoch . . . . .

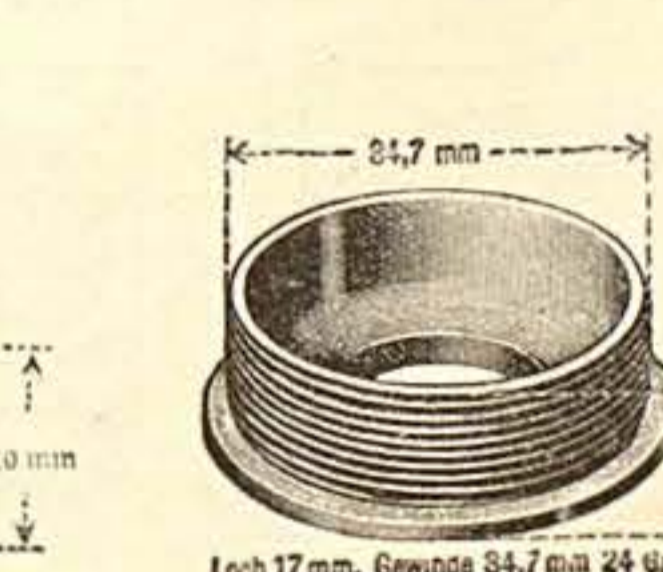

Nr. 11047 Für Bismark . . . . .



Nr. 11048 Für Brennabor . . . . .



Nr. 11049 Für Brennabor . . . . .

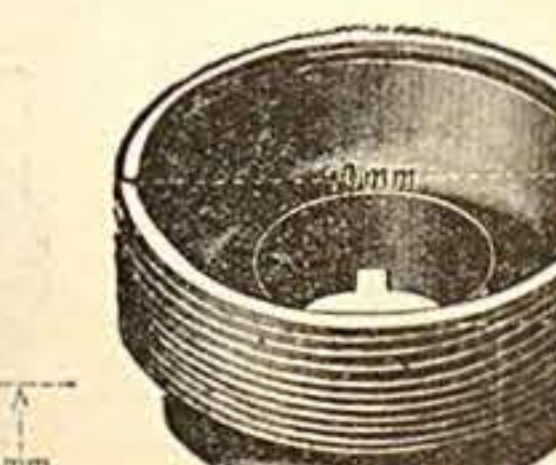

Nr. 11050 Für Brennabor, . . . . .

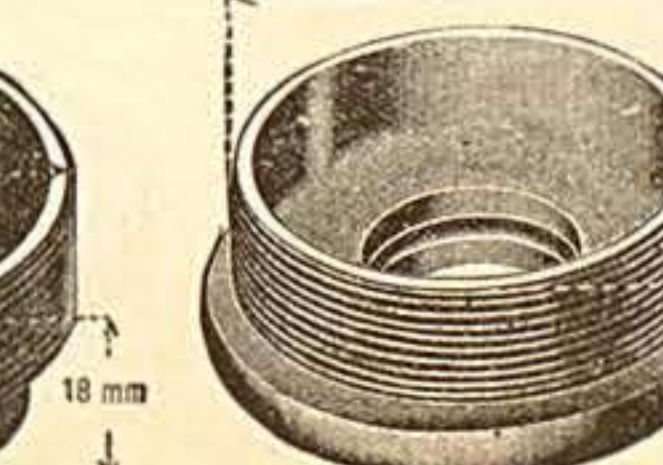

Nr. 11051 Für Brennabor . . . . .

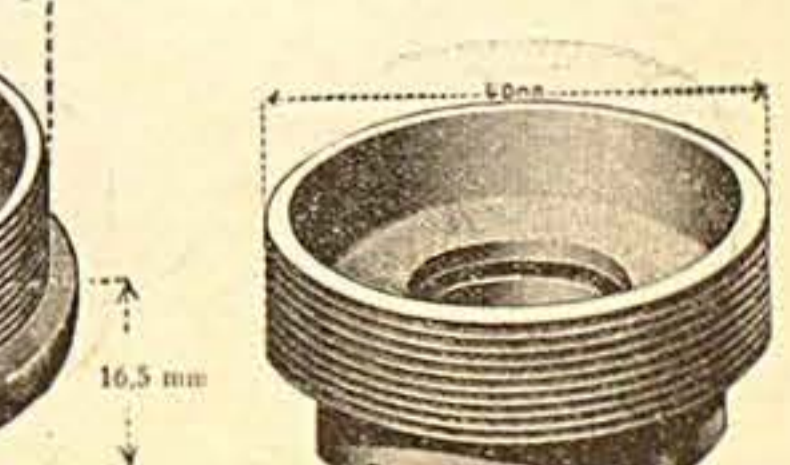

Nr. 11052 Für Brennabor, . . . . .

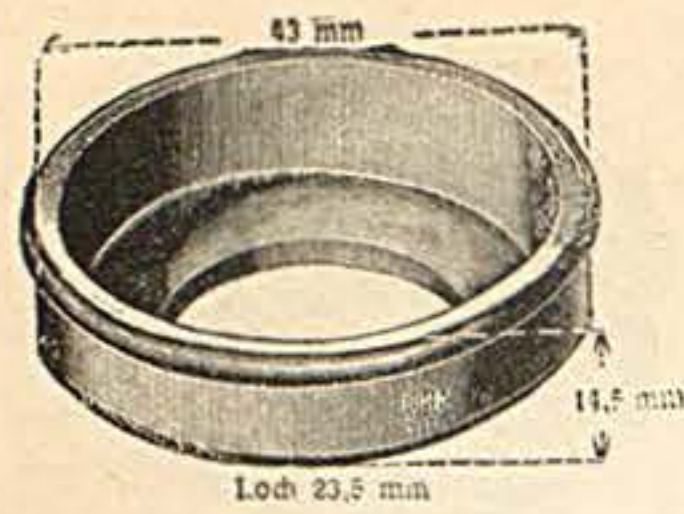

Nr. 11055 Für Brunsviga

Nr. 11056 Dito, 40 mm Durchm.

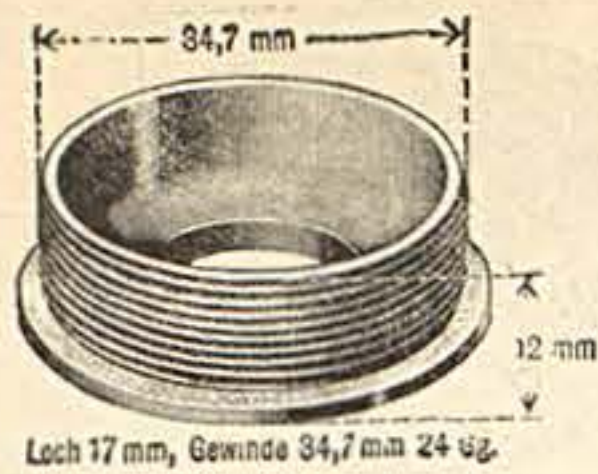

Nr. 11057 Für B. S. A.



Nr. 11058 Für B. S. A.



Nr. 11059 Für B. S. A.

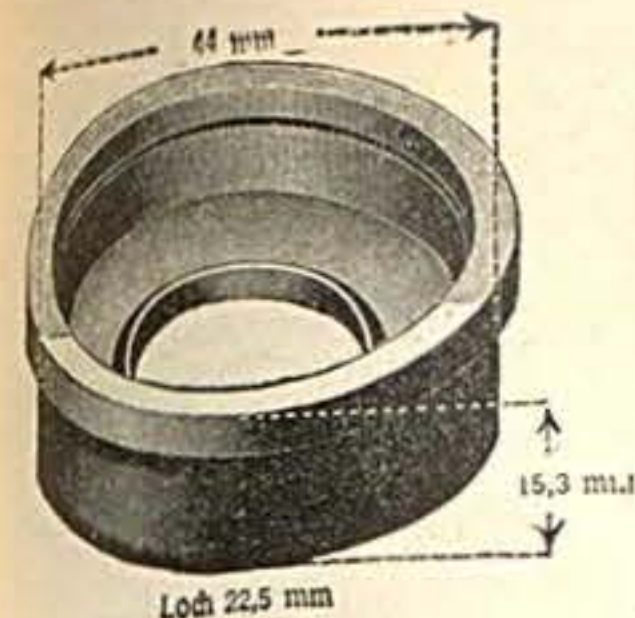

Nr. 11082 Für Corona



Nr. 11083 Für Corona

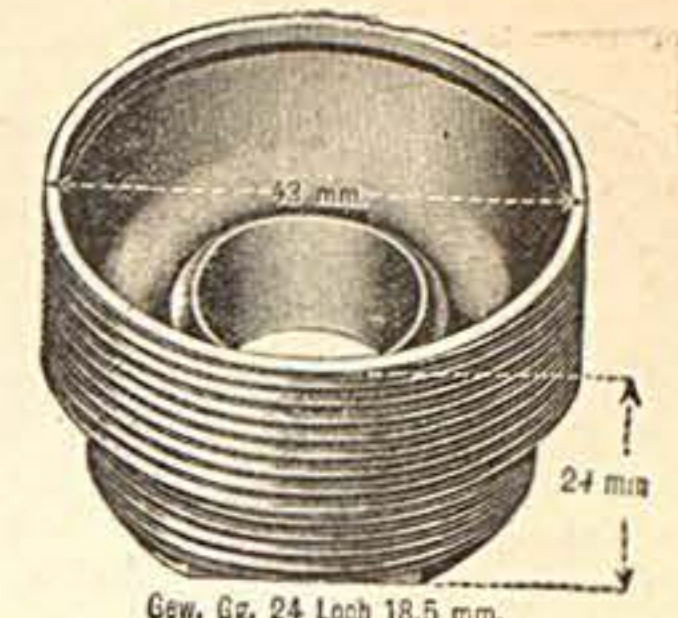

Nr. 11084 Für Corona

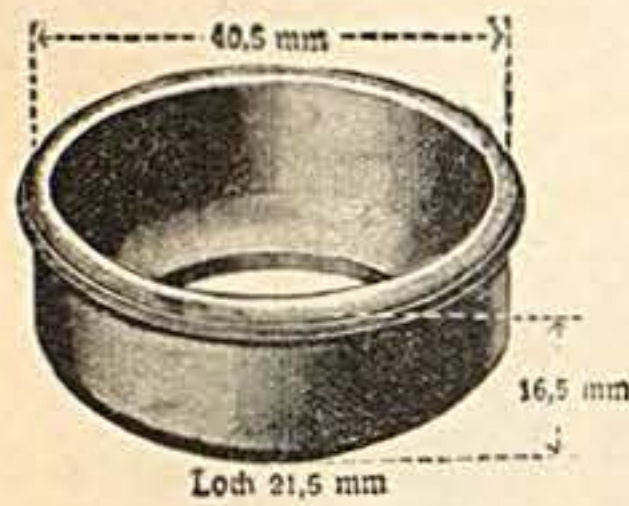

Nr. 11060 Für Budissa

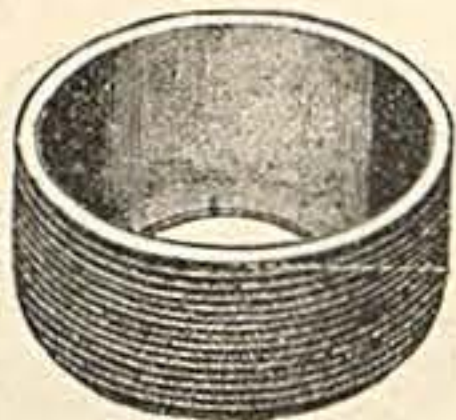

Nr. 11061 Für Chater Lea

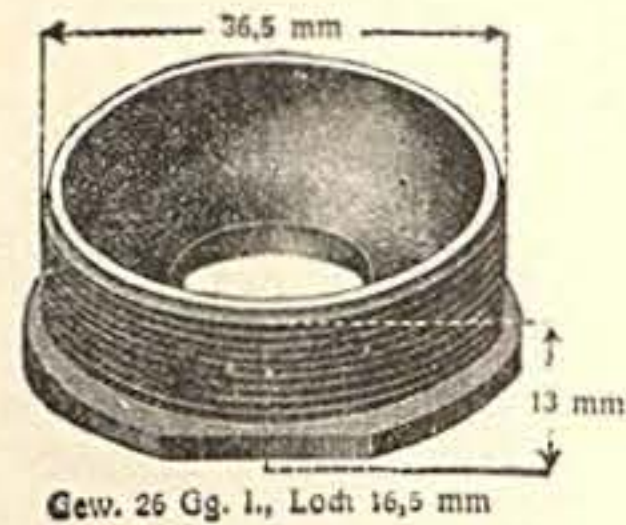

Nr. 11062 Für Chater Lea

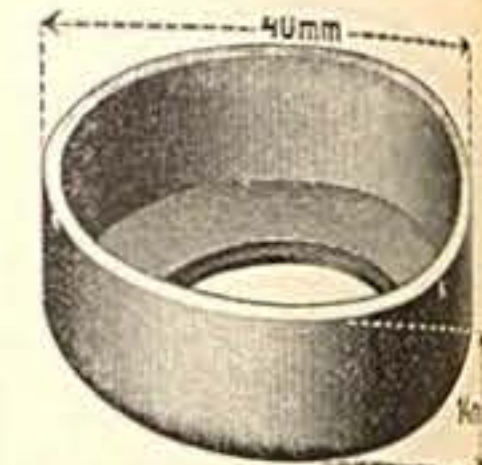

Nr. 11063 Für Cito

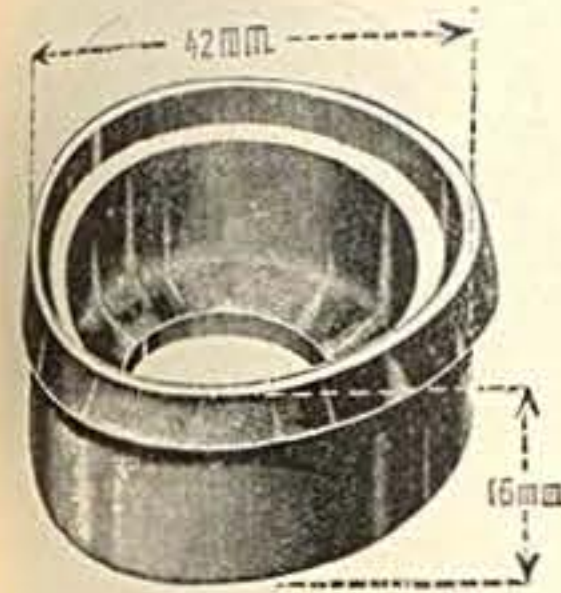

Nr. 11085 Für Corona

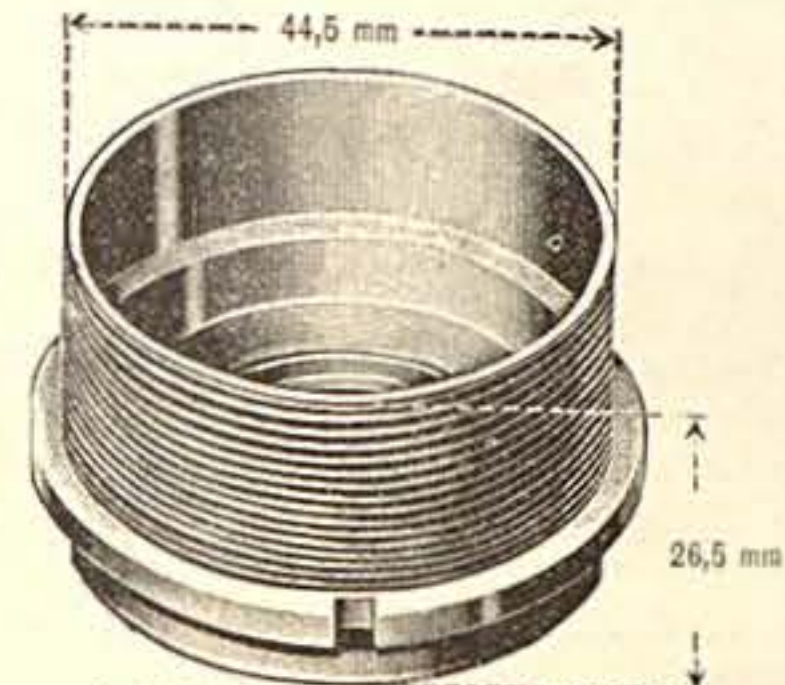

Nr. 11086 Für Corona

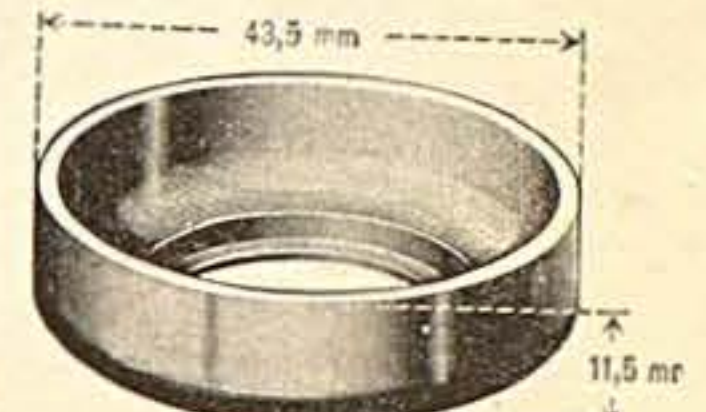

Nr. 11087 Für Corona

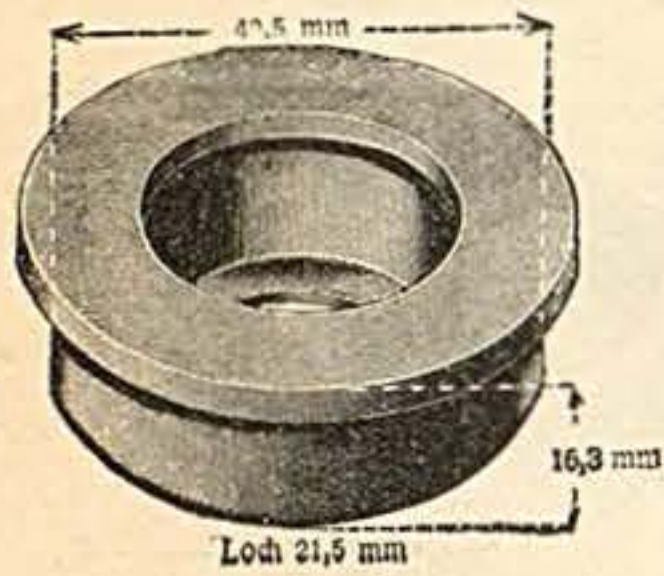

Nr. 11070 Für Cito

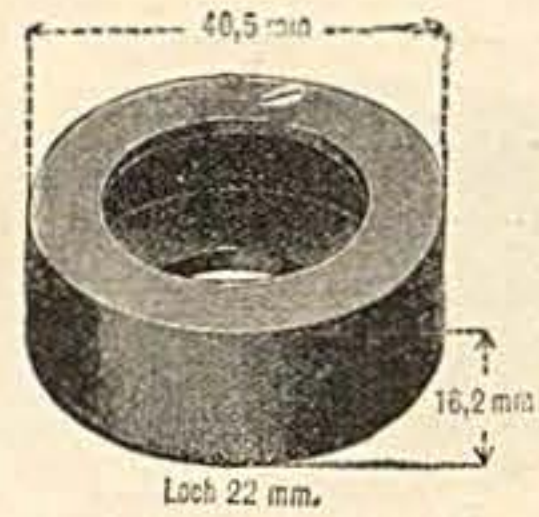

Nr. 11071 Für Cito

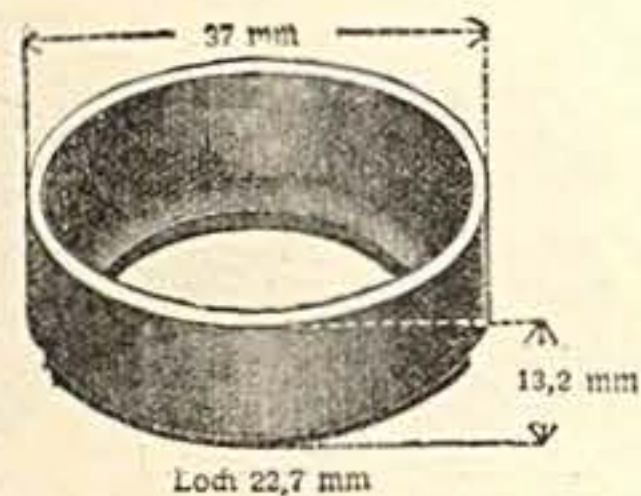

Nr. 11072 Für Claes-Pfeil

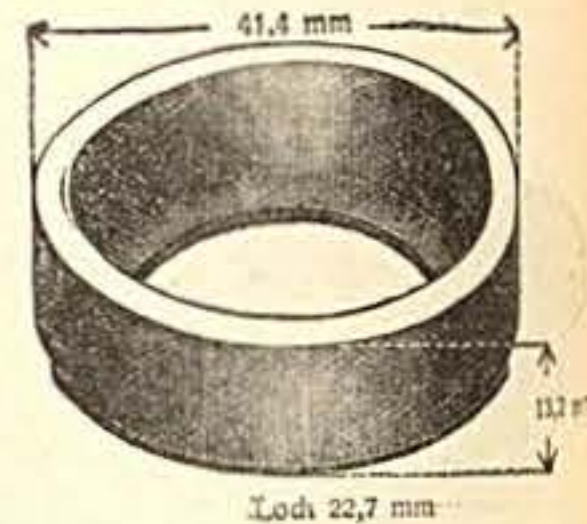

Nr. 11073 Für Claes-Pfeil

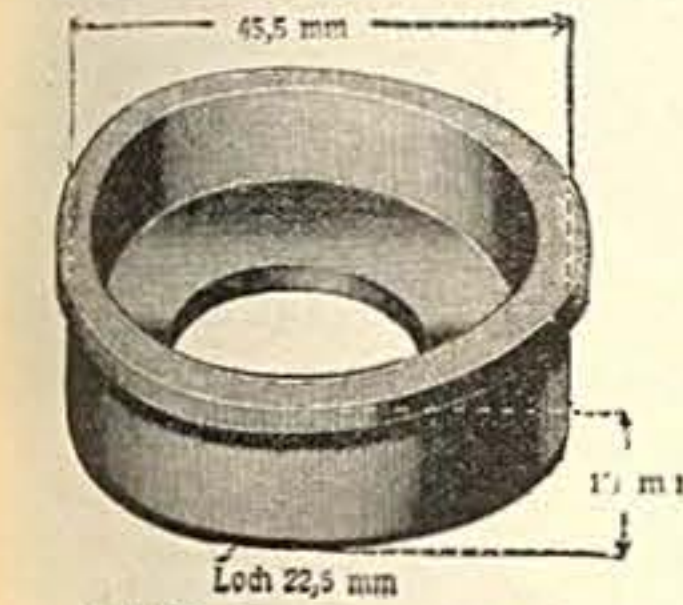

Nr. 11089 Für Deusing

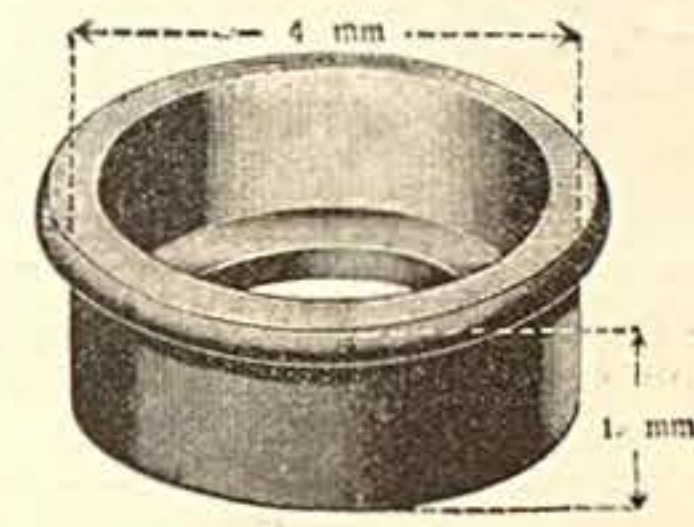

Nr. 11090 Für Deusing, 18 mm hoch

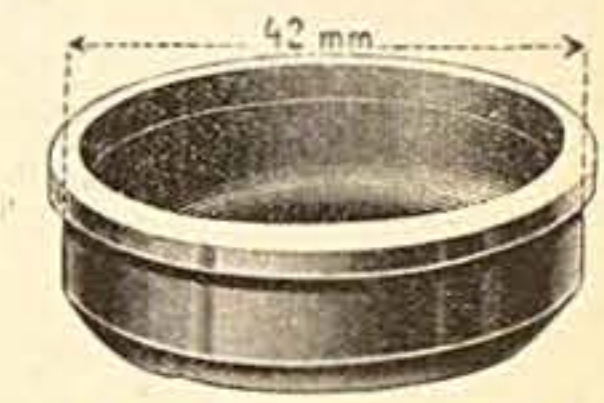

Nr. 11100 Für Diamant, 15 mm hoch

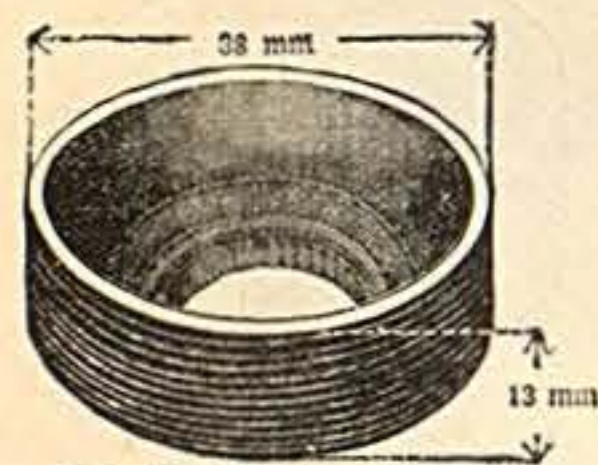

Nr. 11074 Für Claes-Pfeil

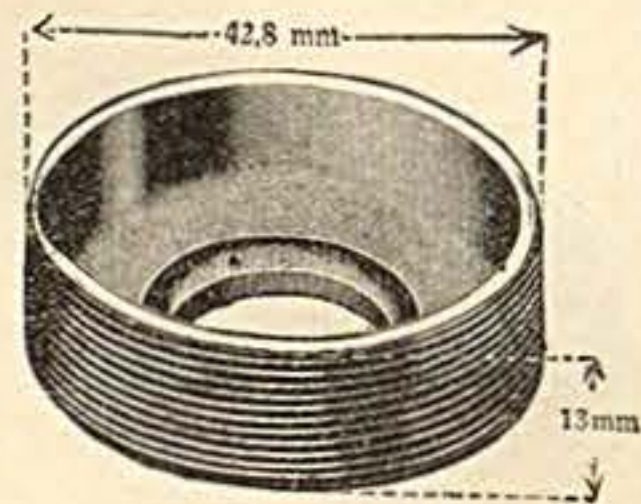

Nr. 11075 Für Claes-Pfeil

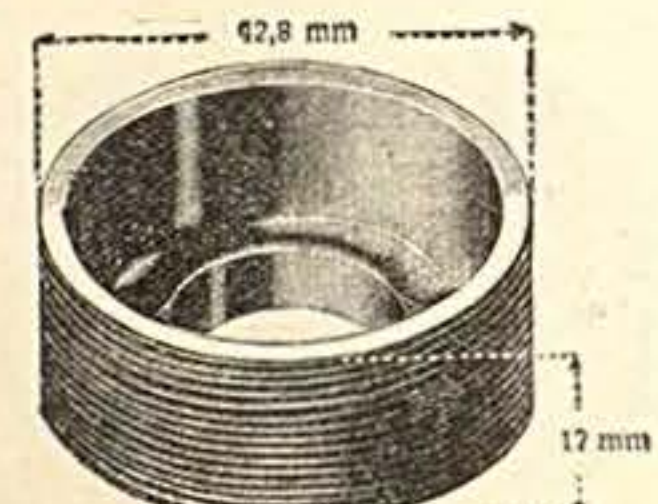

Nr. 11076 Für Claes-Pfeil



Nr. 11077 Für Concordia



Nr. 11102 Für Diamant, 12 1/2 mm hoch

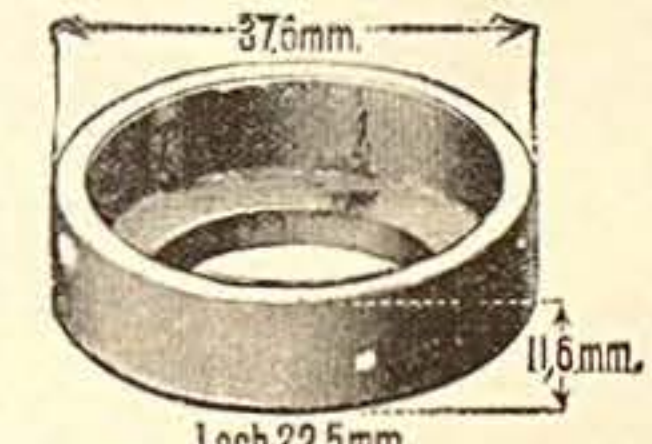

Nr. 11104 Für Dürkopp

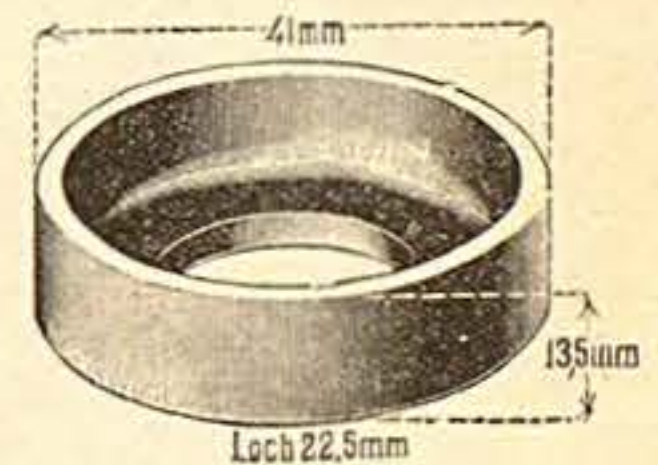

Nr. 11105 Für Dürkopp



Nr. 11078 Für Concordia



Nr. 11079 Für Concordia



Nr. 11080 Für Concordia



Nr. 11081 Für Corona



Nr. 11106 Für Dürkopp



Nr. 11107 Für Dürkopp

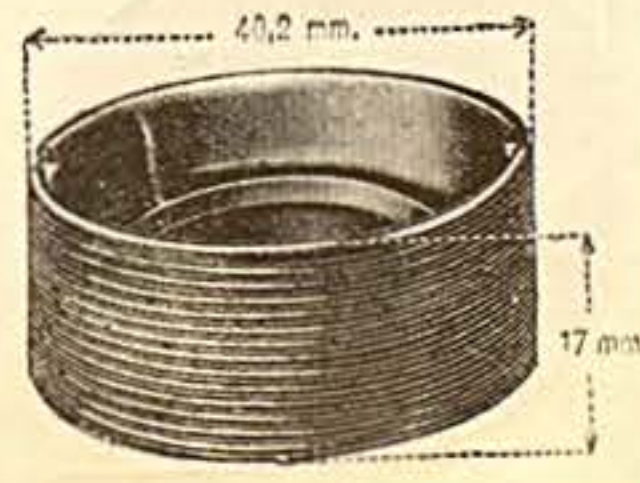

Nr. 11108 Für Dürkopp

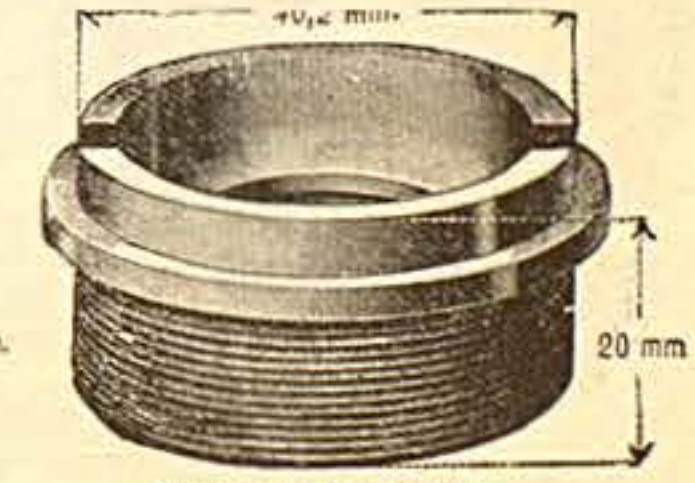

Nr. 11109 Für Dürkopp

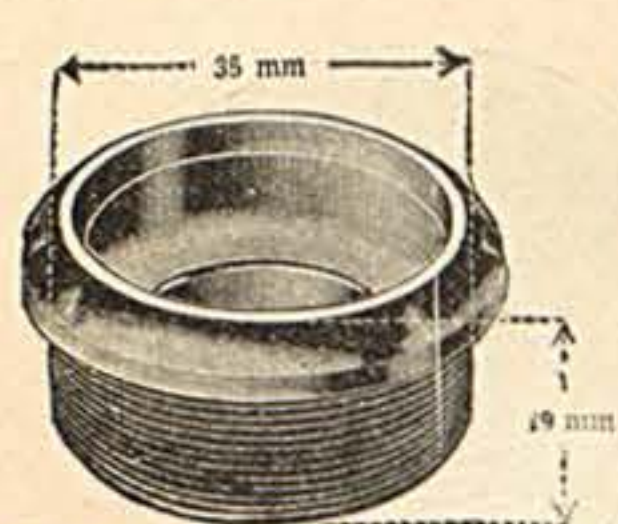

Loch 22,5 mm, Gewinde 25 mm 28 Gg. r.  
Nr. 11110 Für Dürkopp



Loch 22,5 mm, Gewinde 35 mm 28 Gg. r.  
Nr. 11111 Für Dürkopp

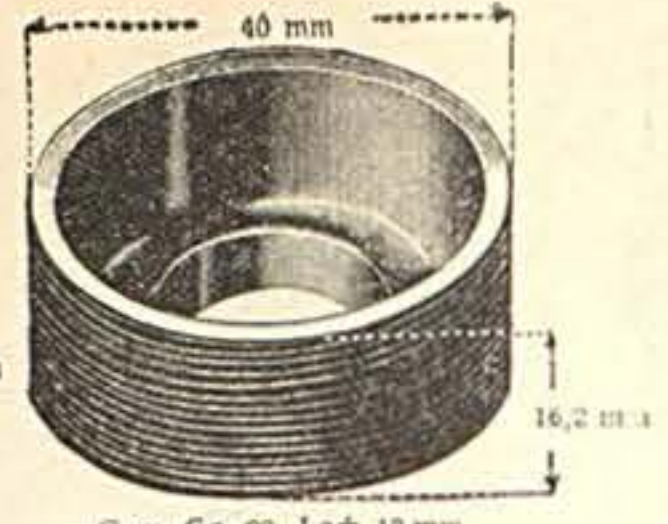

Gew. Gg. 28, Loch 19 mm  
Nr. 11112 Für Dürkopp



Loch 17,8 mm, Gew. Gg. 28, 35 mm r.  
Nr. 11113 Für Dürkopp

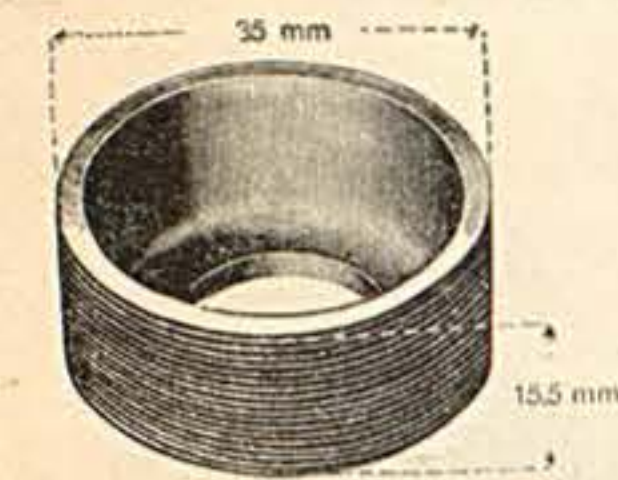

Loch 17,7 mm Gewinde 35 mm 28 Gg. r.  
Nr. 11114 Für Dürkopp

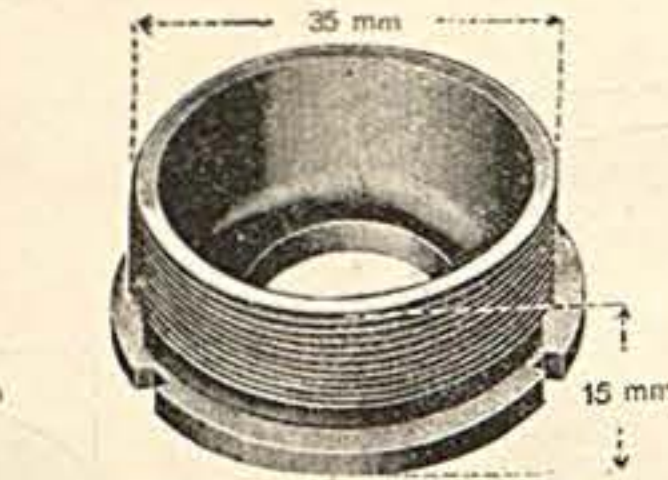

Loch 17,7 mm Gewinde 35 mm 28 Gg. r.  
Nr. 11115 Für Dürkopp

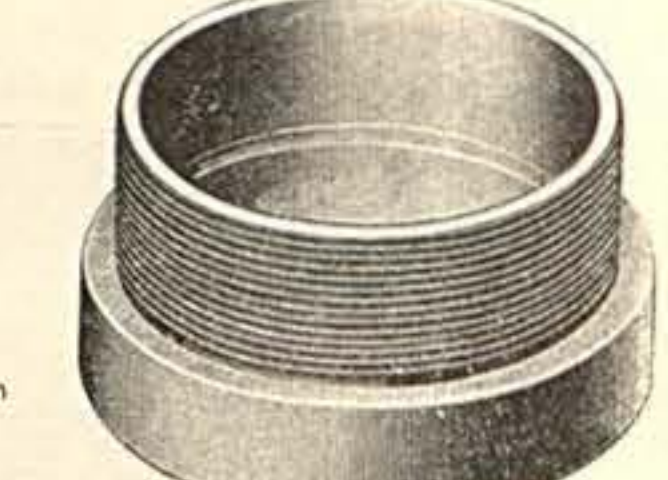

Nr. 11116 Für Dürkopp  
40 mm Durchm., 23 mm hoch



Gewinde 26  
Loch 18 mm  
Nr. 11117 Für Eadle

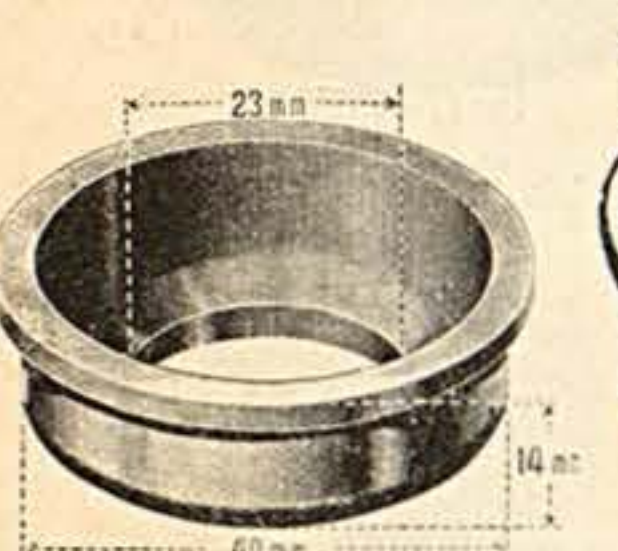

Nr. 11118 Für Elsterwerda

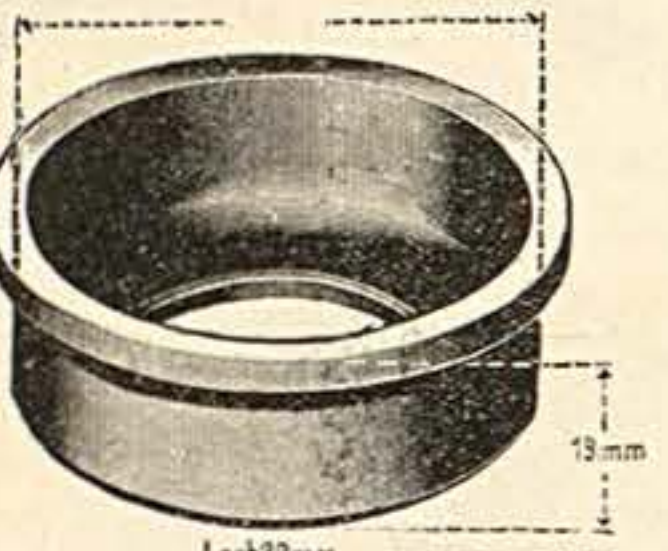

Loch 22 mm  
Nr. 11119 Für Elsterwerda  
44 1/2 mm Durchmesser

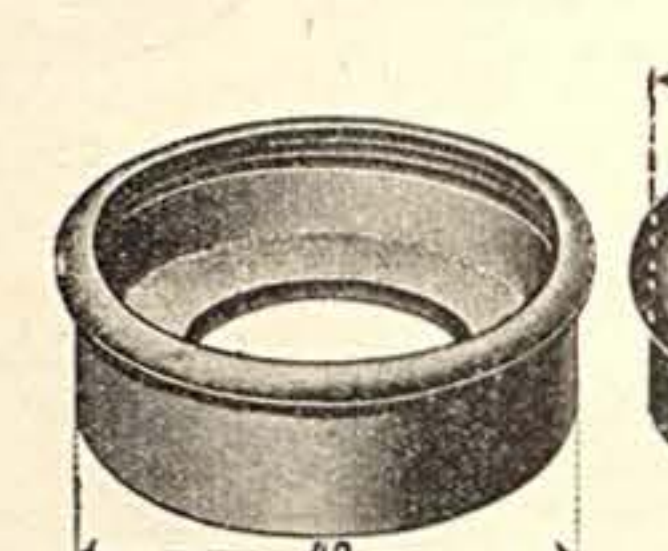

Nr. 11120 Für Excelsior

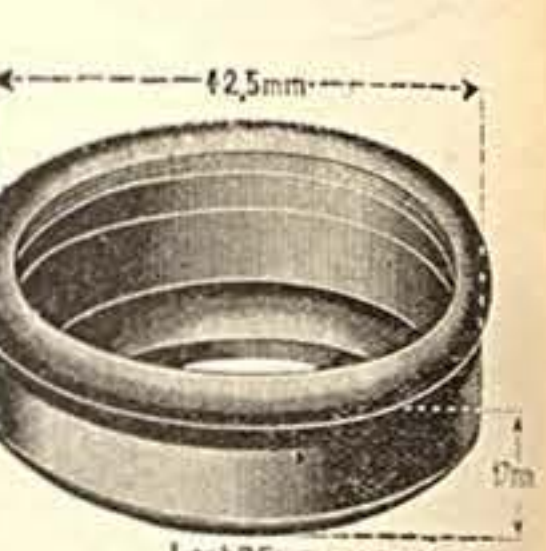

Loch 26 mm  
Nr. 11121 Für Excelsior

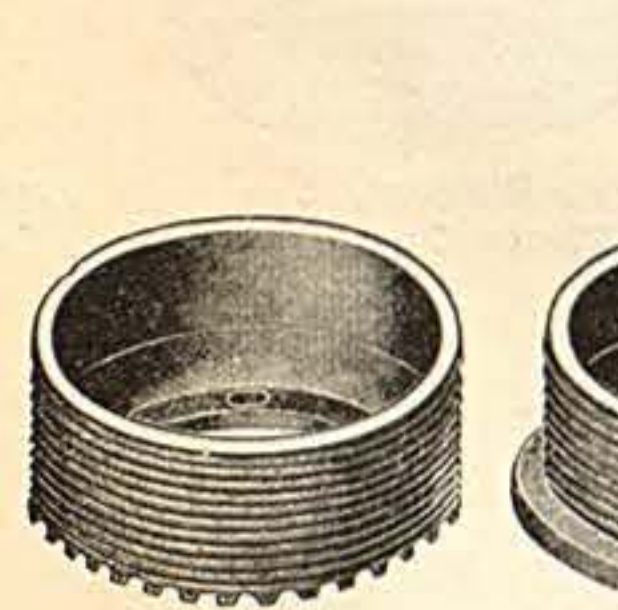

Für Excelsior  
Nr. 11122 36 1/2 mm Ø

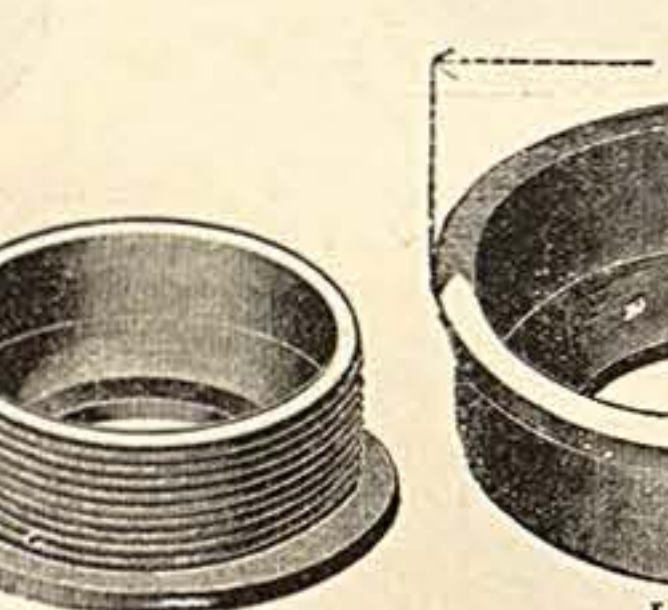

Für Excelsior  
Nr. 11123 38 1/2 mm Ø

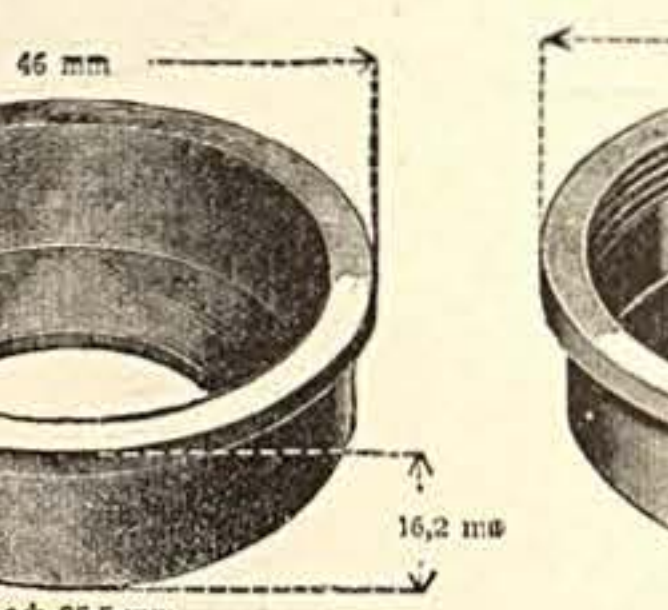

Loch 25,5 mm  
Nr. 11126 Für Excelsior

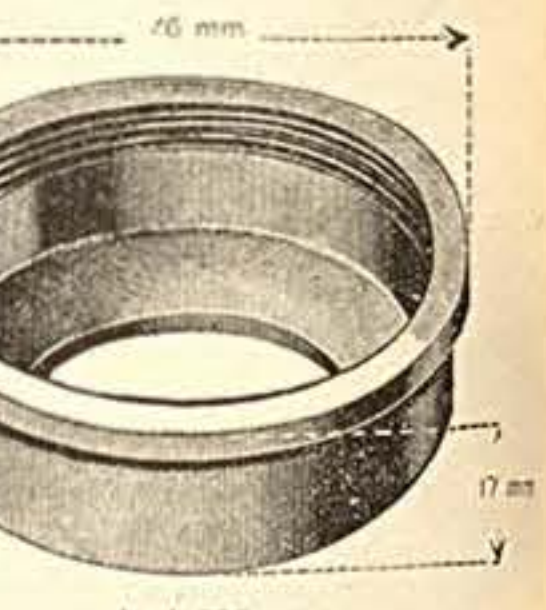

Loch 25,5 mm  
Nr. 11127 Für Excelsior

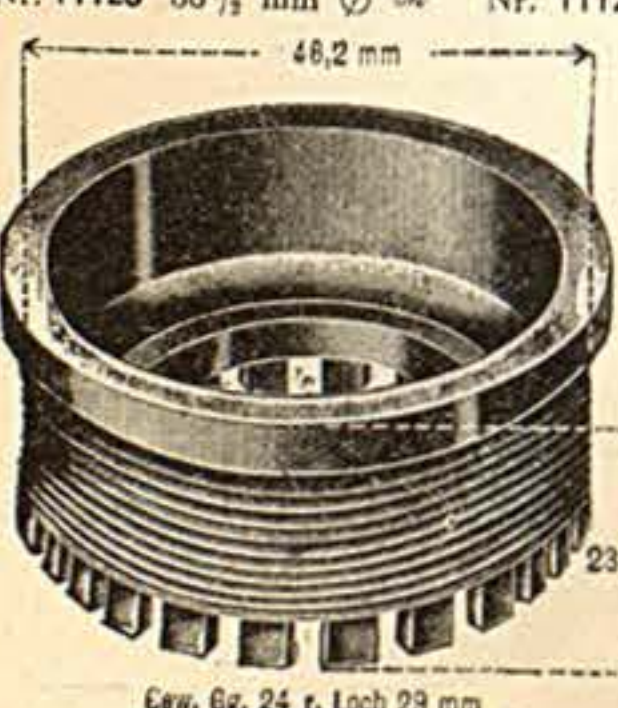

Gew. Gg. 24 r, Loch 29 mm  
Nr. 11140 Für Expreß

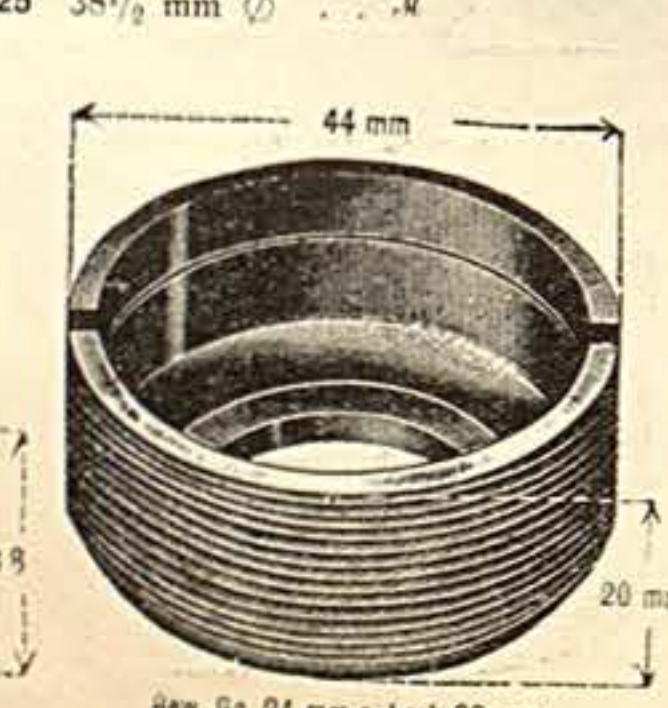

Gew. Gg. 24 mm r, Loch 23 mm  
Nr. 11141 Für Expreß

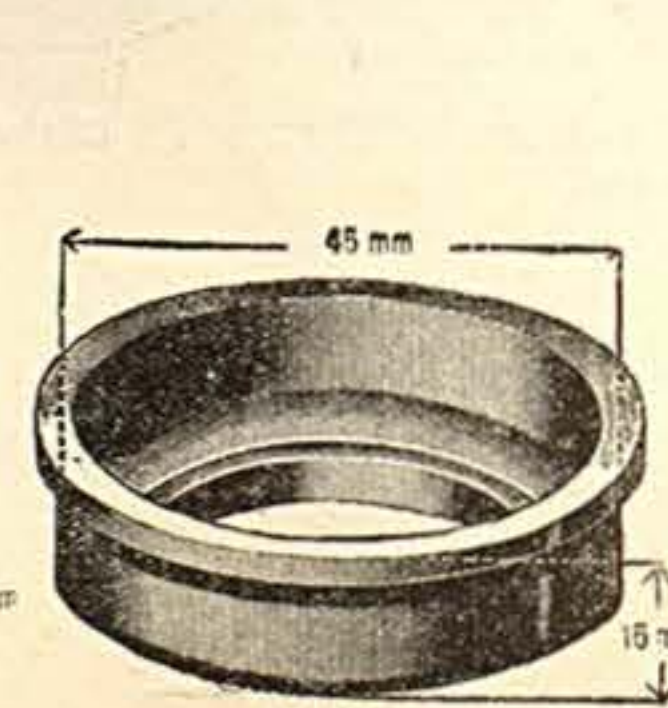

Loch 80 mm  
Nr. 11142 Für Expreß

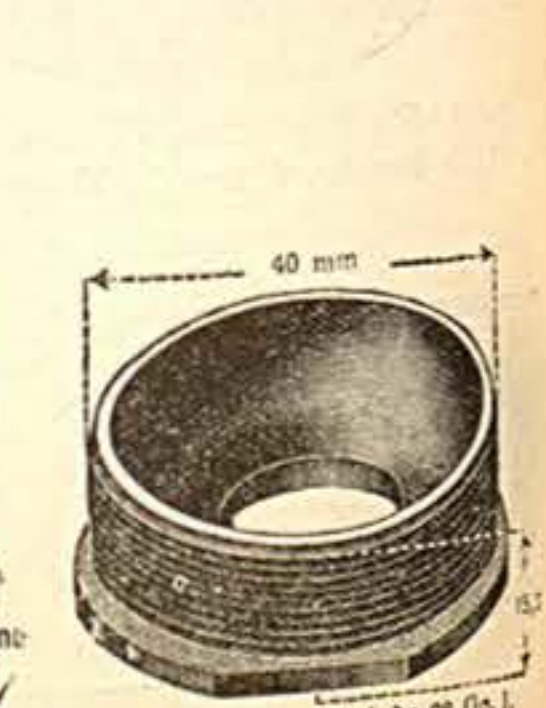

Loch 18,5 mm Gewinde 28 Gg. l.  
Nr. 11143 Für Expreß  
11144 Dieselbe, 43 mm Ø

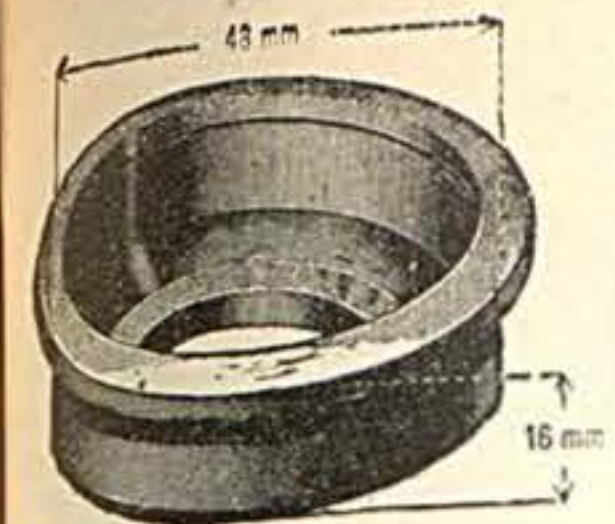

Loch 33 mm  
Nr. 11145 Für Expreß

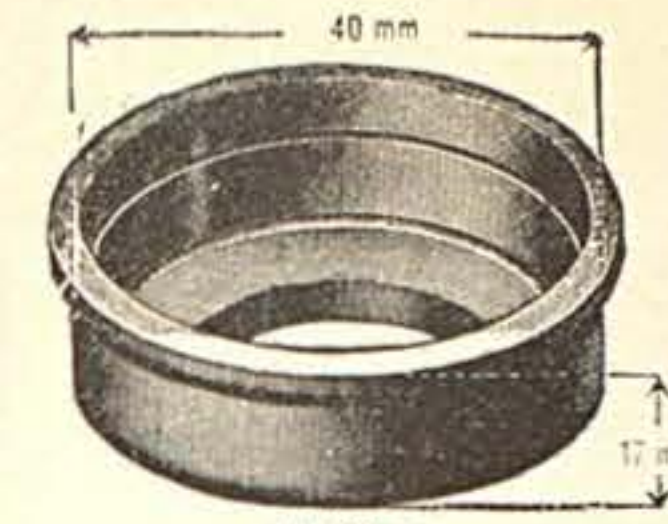

Loch 23 mm  
Nr. 11146 Für Expreß

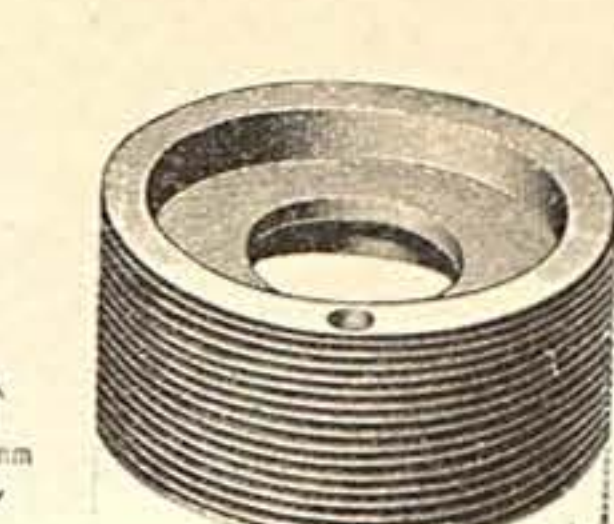

Nr. 11147 Für Expreß  
43 mm Durchmesser

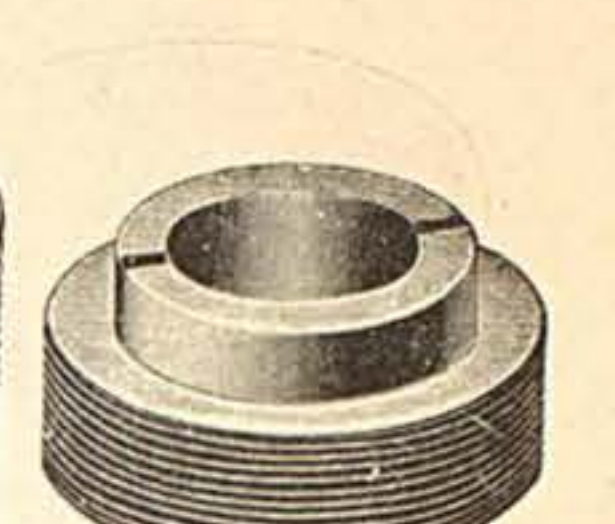

Nr. 11149 Für Expreß  
40 mm Durchmesser

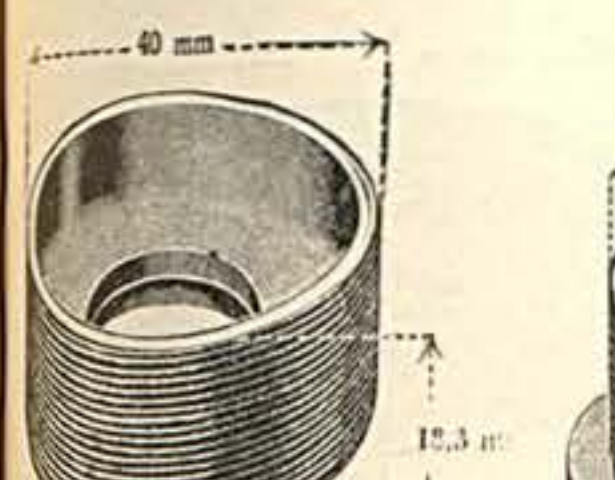

Loch 16,5 mm Gewinde 28 Gg.  
Nr. 11150 Für Expreß

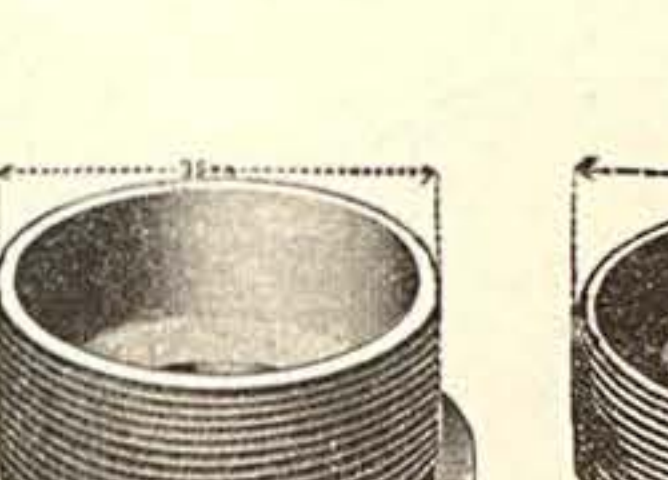

Nr. 11151 Für Expreß

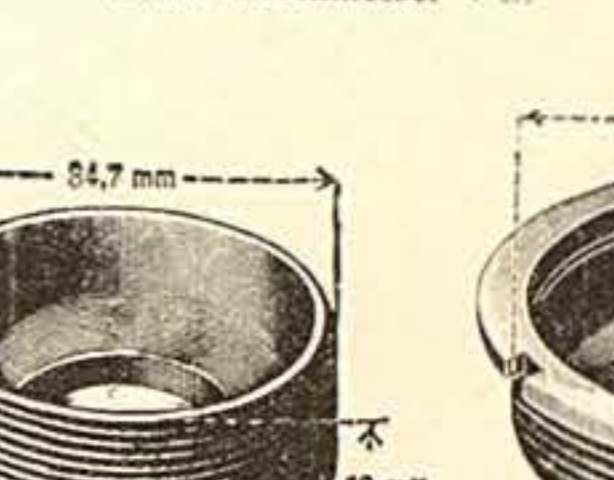

Loch 17 mm, Gewinde 34,7 mm 24 Gg.  
Nr. 11152 Für Expreß



Gew. Gg. 24 l, Loch 24,5 mm.  
Nr. 11153 Für Fauber



Loch 24 mm, Gewinde 46 mm 24 Gg. l.  
Nr. 11154 Für Fauber

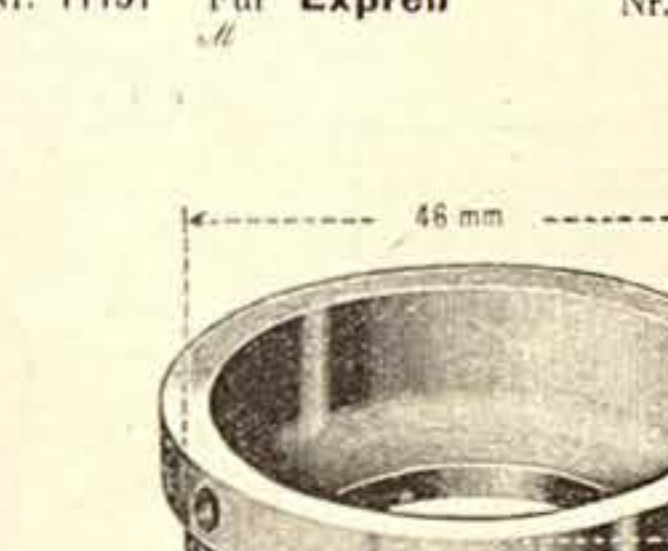

Loch 24 mm, Gewinde 46 mm 24 Gg.  
Nr. 11155 Für Fauber

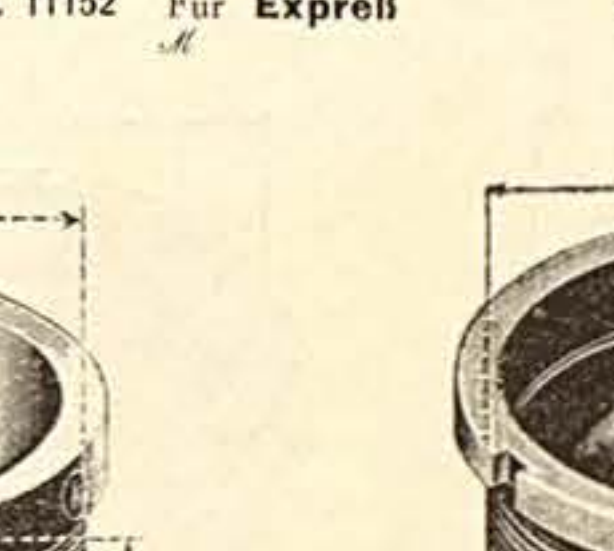

Gew. Gg. 24 l, Loch 24,5 mm.  
Nr. 11156 Für Fauber



Loch 22 mm  
Nr. 11157 Für Finsterwalde (P. & B.)



Loch 24,5 mm  
Nr. 11158 Für Finsterwalde (P. & B.)

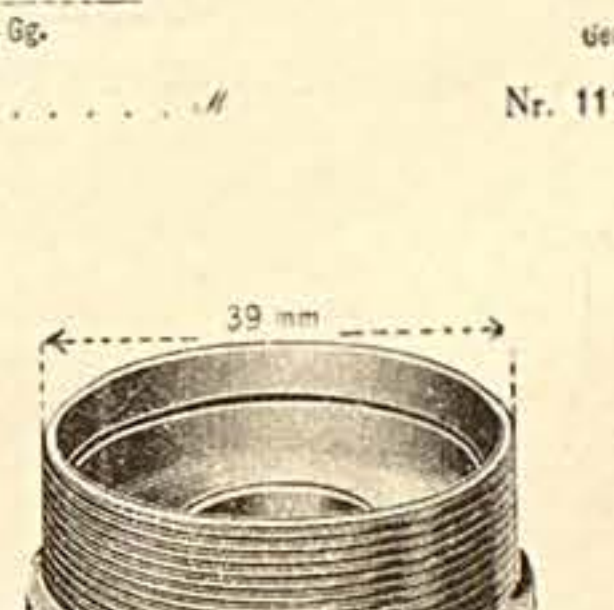

Nr. 11159 Für Finsterwalde (P. & B.)

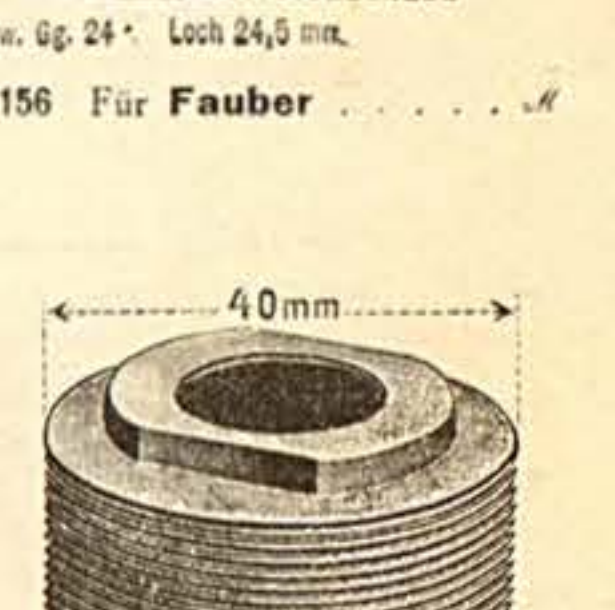

Nr. 11160 Für Finsterwalde, 39 mm Ø



Nr. 11161 Für Finsterwalde

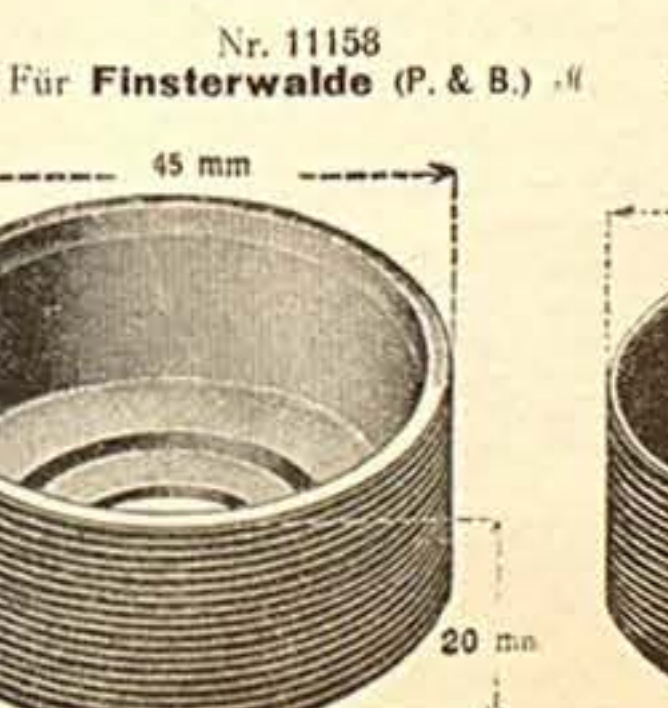

Gew. Gg. 24, Loch 18,5 mm.  
Nr. 11163 Für Göricke



Gew. Gg. 24 r, Loch 18 mm.  
Nr. 11164 Für Göricke

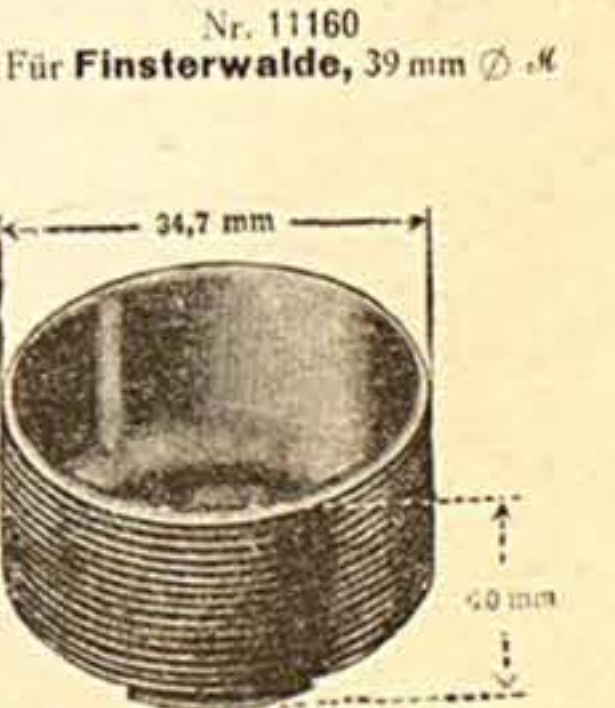

Gewinde 24 Gg. Loch 17,2 mm  
Nr. 11165 Für Göricke

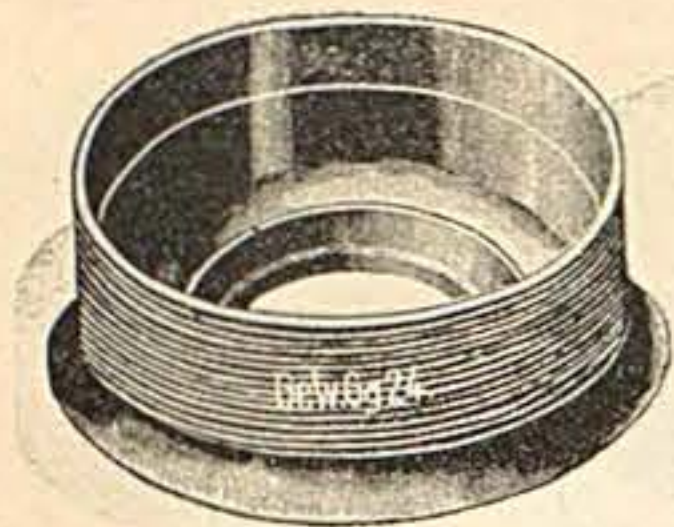

Nr. 11178 Für Göricke . . . . .



Nr. 11179 Für Göricke, 40,5 mm  $\varnothing$  . . .



Nr. 11180 Für Gritzner . . . . .

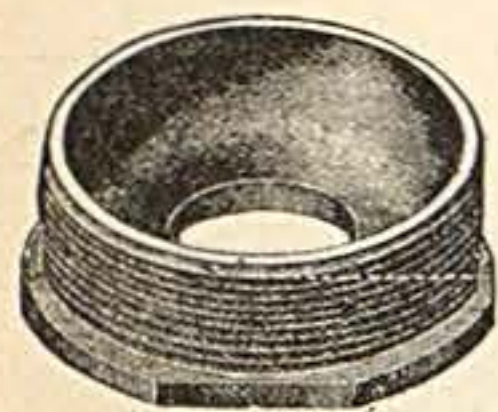

Für Gritzner  
Nr. 11181 42 mm  $\varnothing$ , 15 mm hoch . . .  
" 11182 39 "  $\varnothing$ , 14 " " " " " . . .

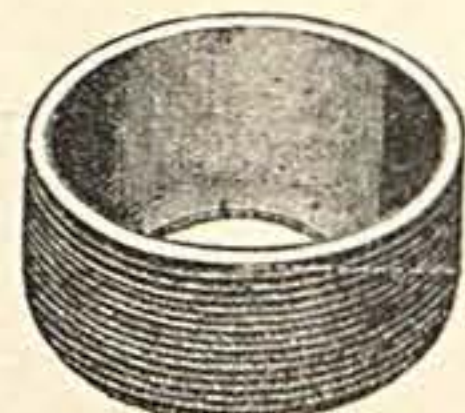

Für Gritzner  
Nr. 11183 42 mm  $\varnothing$ , 15 mm hoch . . .  
" 11184 39 "  $\varnothing$ , 14 " " " " " . . .



Nr. 11185 Für Haenel . . . . .

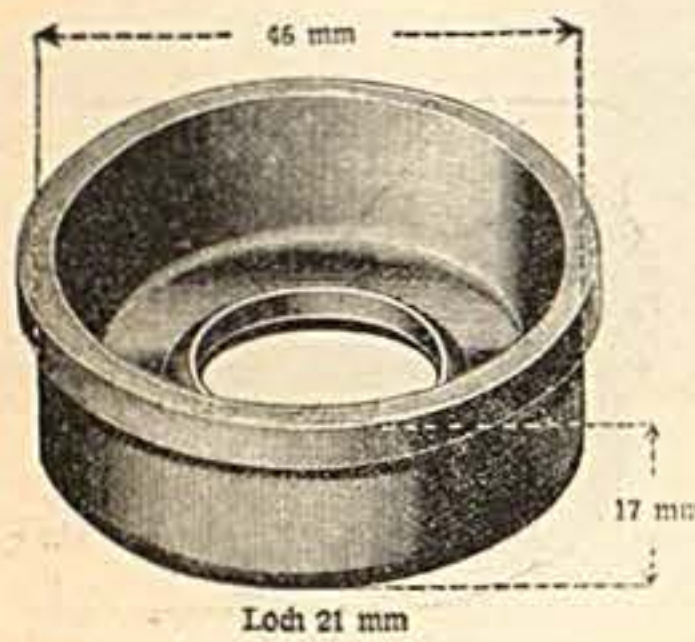

Nr. 11186 Für Haenel . . . . .

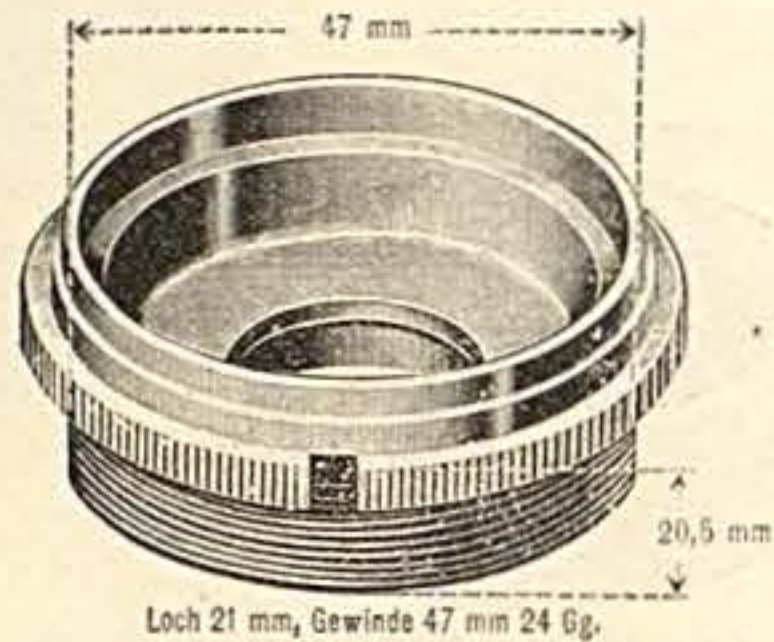

Nr. 11187 Für Haenel . . . . .

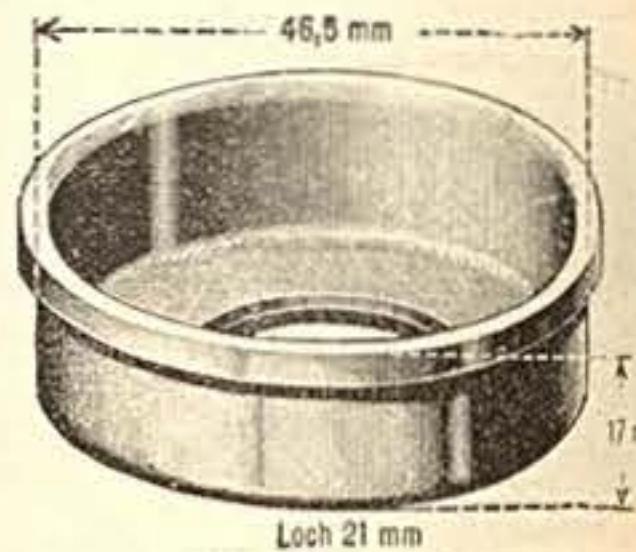

Nr. 11188 Für Haenel . . . . .

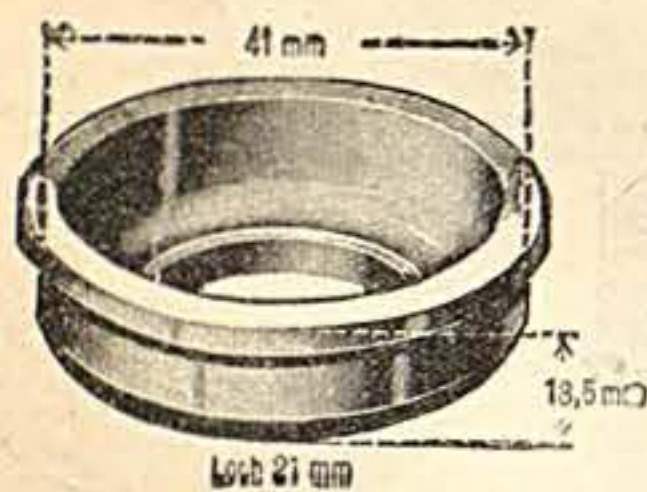

Nr. 11189 Für Haenel . . . . .



Nr. 11190 Für Herkules . . . . .



Nr. 11191 Für Herkules . . . . .

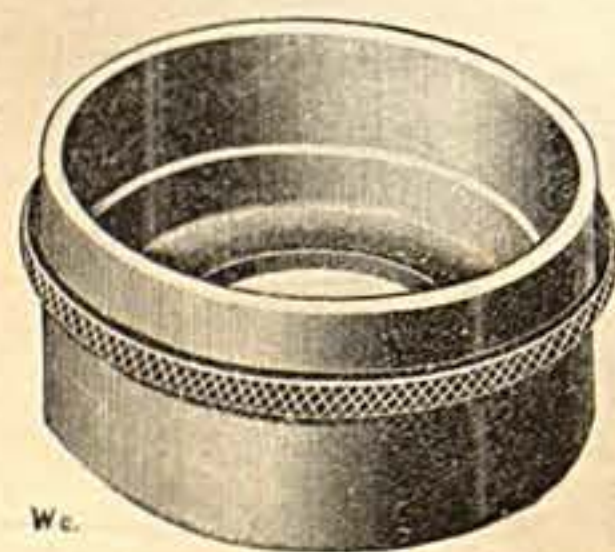

Nr. 11192 Für Herkules  
43 mm  $\varnothing$ , 22 mm hoch . . . . .

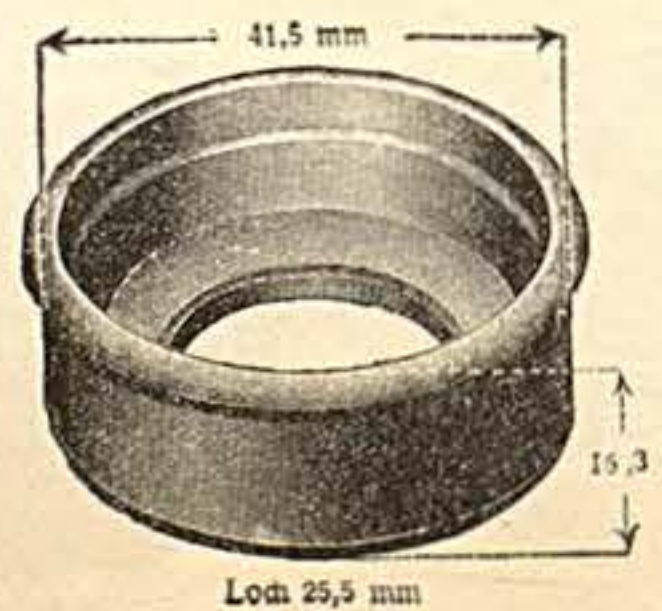

Nr. 11193 Für Herkules . . . . .  
" 11194 Dieselbe, 43 mm Durchmesser . .



Nr. 11195 Für Kayser, 37 mm Durchm.  
" 11196 Dieselbe, 39 mm Durchmesser . .



Nr. 11197 Für Kayser  
42 mm Durchmesser, 14 mm hoch,  
Loch Gew. 21 Gg. rechts . .

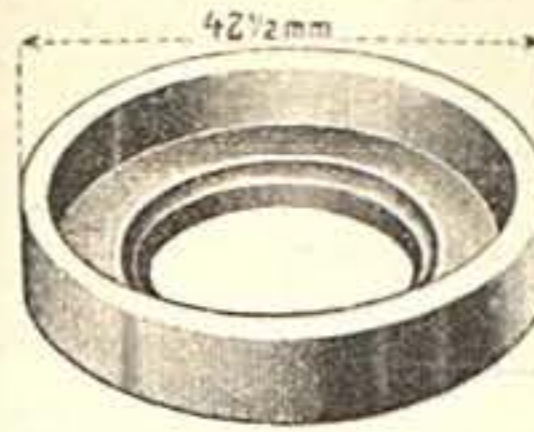

Nr. 11198 Für Kayser . . . . .

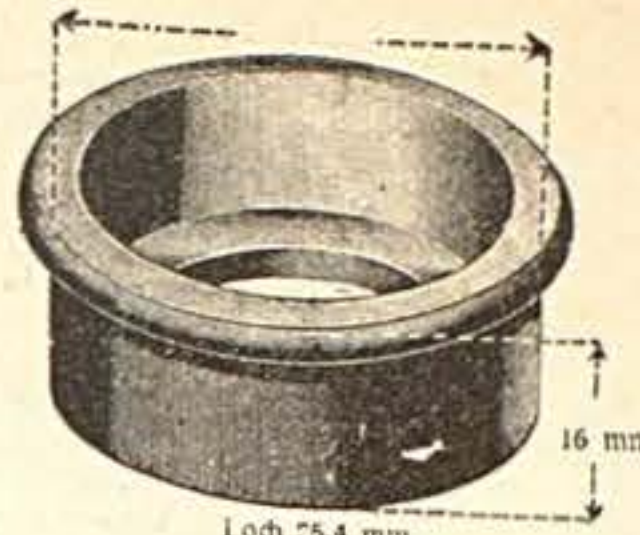

Nr. 11199 Für Mammul  
44 mm  $\varnothing$ , 17 mm hoch . . .  
Nr. 11200 Dieselbe, 22 mm hoch . . .

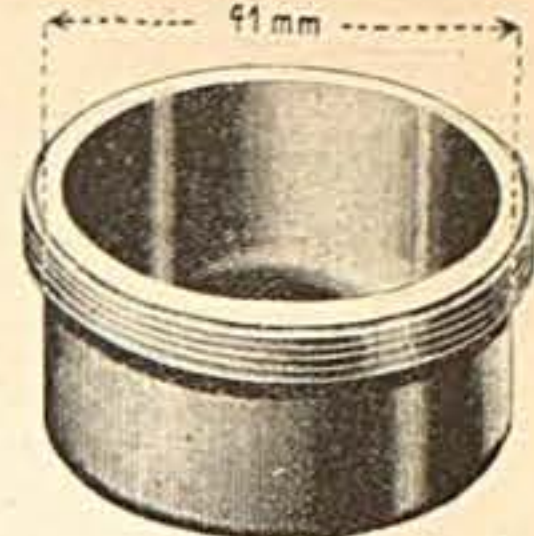

Nr. 11201 Für Mammul  
41 mm  $\varnothing$ , 22 mm hoch . . . . .  
Nr. 11202 Dieselbe, ohne Gewinde,  
17 mm hoch . . . . .



Nr. 11203 Für Mammul . . . . .

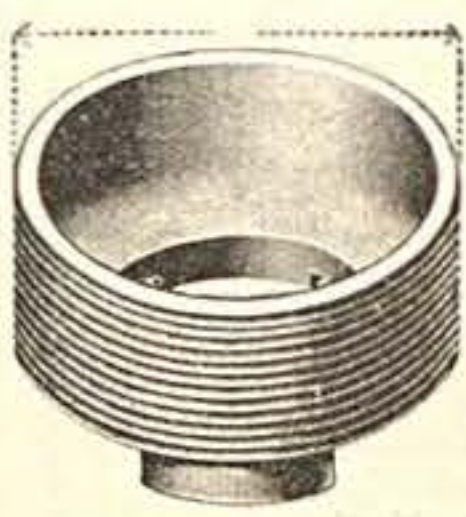

Nr. 11204 Für Mars  
37 mm Durchm., 24 Gg. links . . .  
Nr. 11204a Konterring dazu . . .

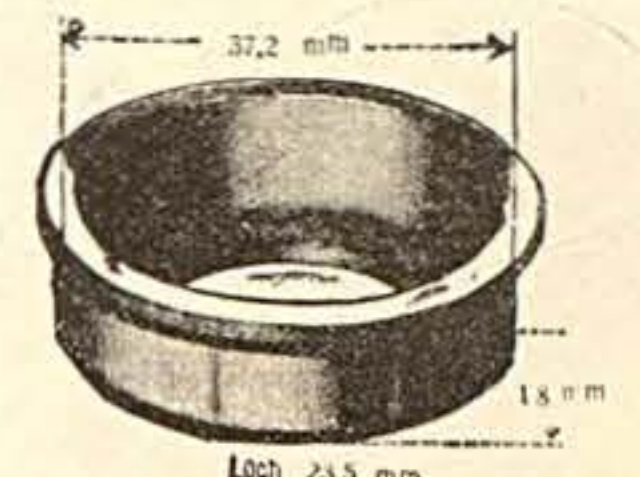

Nr. 11205 Für Mars . . . . .

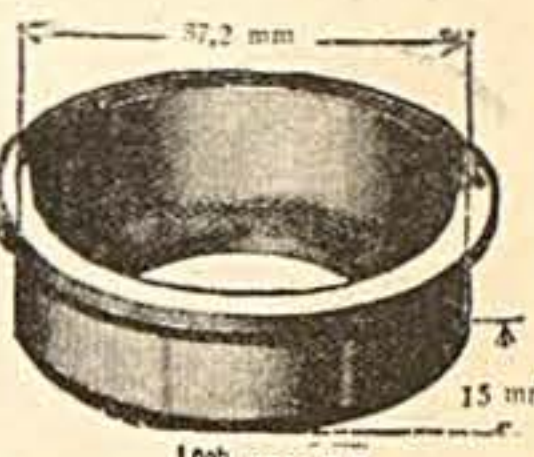

Nr. 11206 Für Mars . . . . .



Nr. 11207 Für Mars  
41.4 mm  $\varnothing$ , 17 mm hoch . . . . .

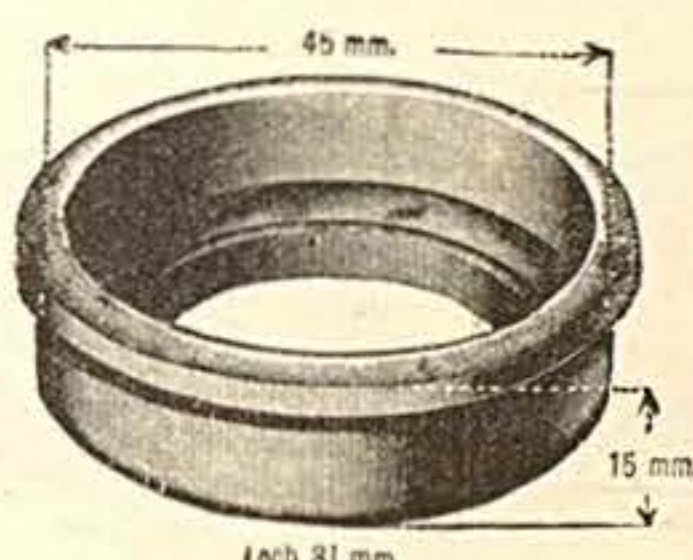

Nr. 11208 Für Mars . . . . .

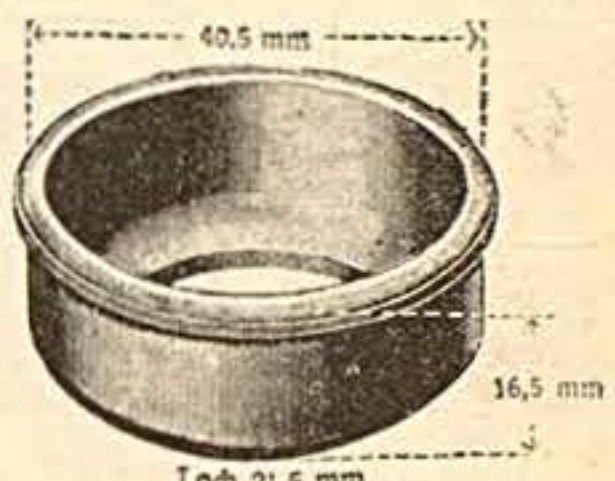

Nr. 11220 Für Meister . . . . .

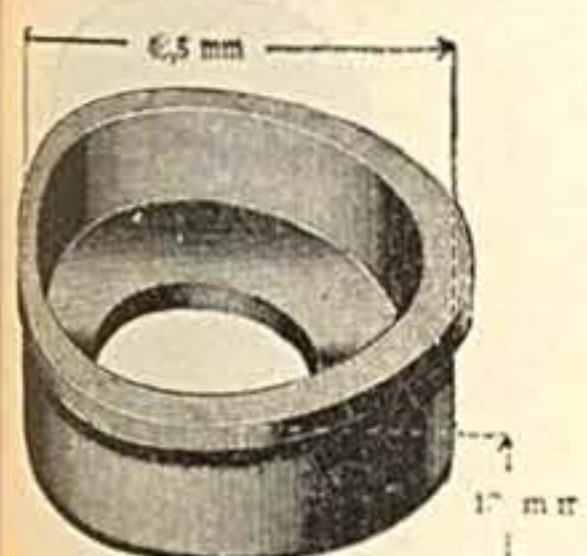

Nr. 11221 Für Meteor . . . . .

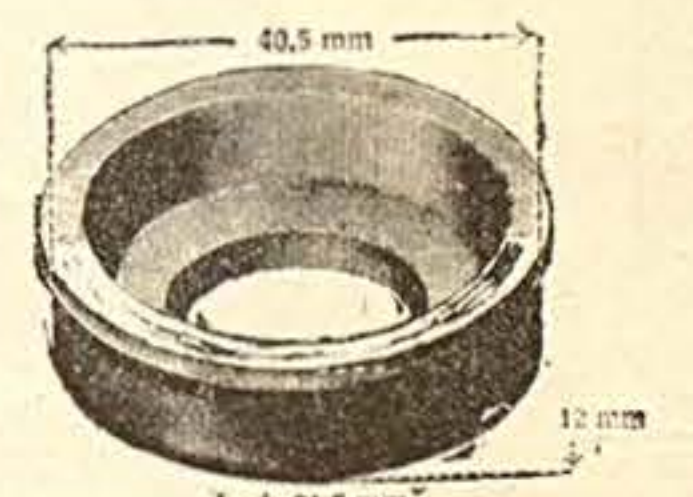

Nr. 11222 Für Meteor . . . . .

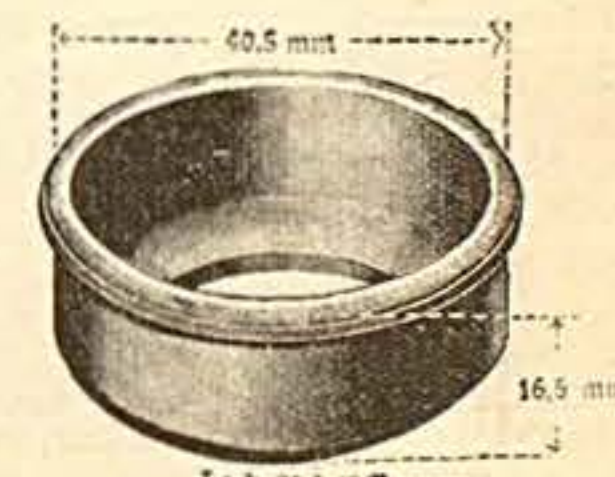

Nr. 11223 Für Meteor . . . . .

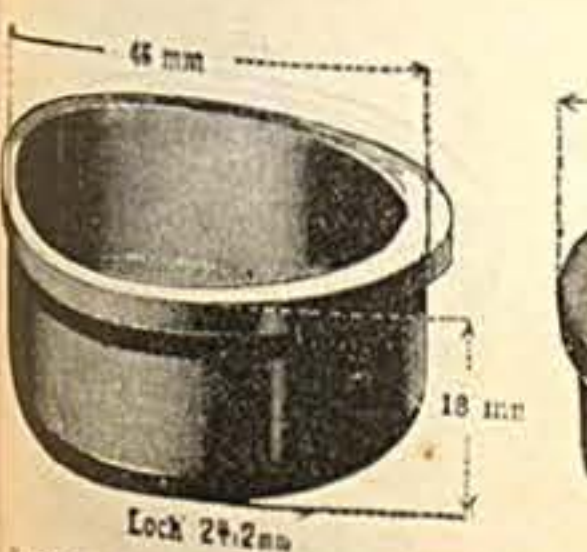

Nr. 11224 Für Mifa . . . . .

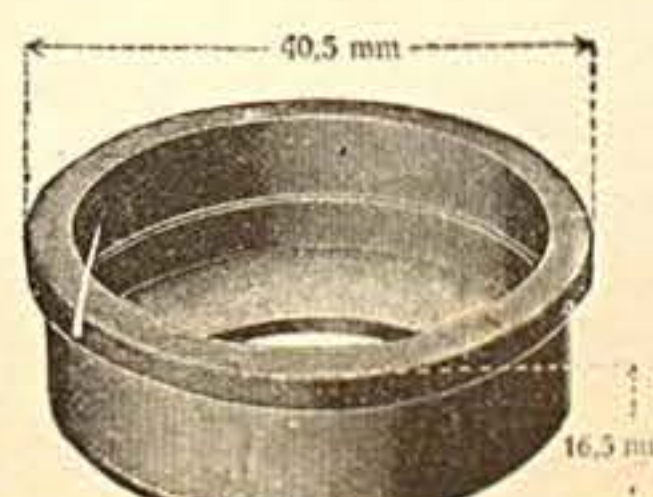

Nr. 11226 Für Mifa . . . . .

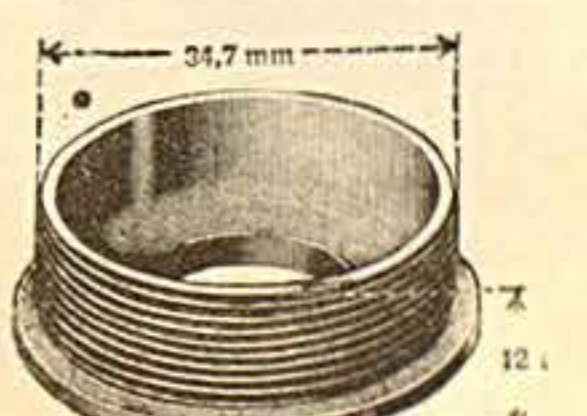

Nr. 11227 Für Mifa . . . . .

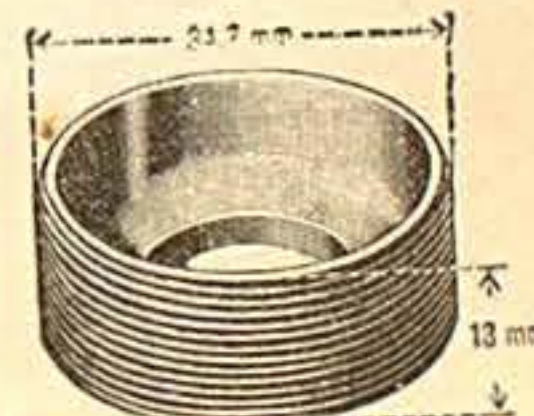

Nr. 11228 Für Mifa . . . . .

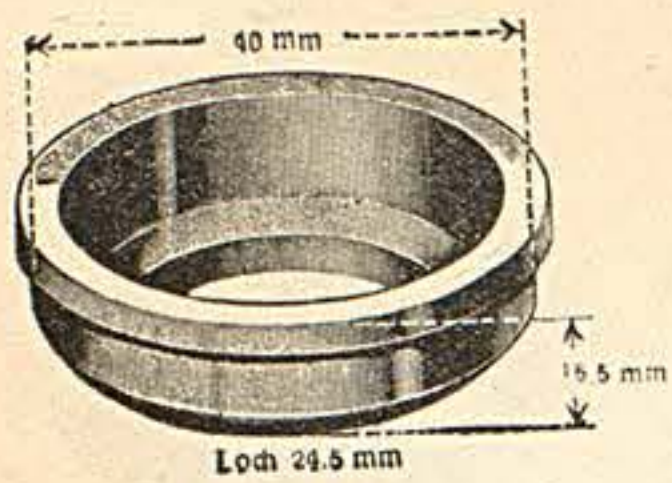

Nr. 11230 Für Möve . . . . .

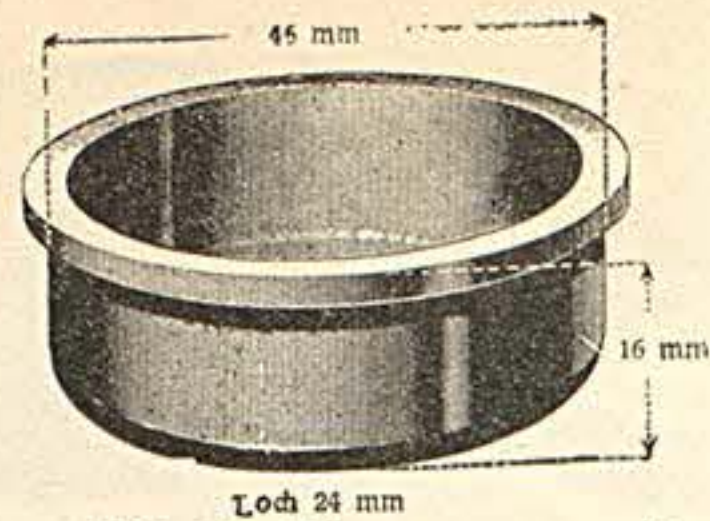

Nr. 11231 Für Möve . . . . .

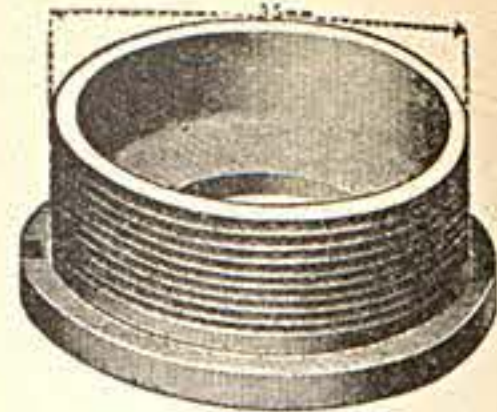

Nr. 11232 Für Möve, 35 1/2 mm Ø, 13 mm hoch, Gewinde 24 Gg. rechts, . . .

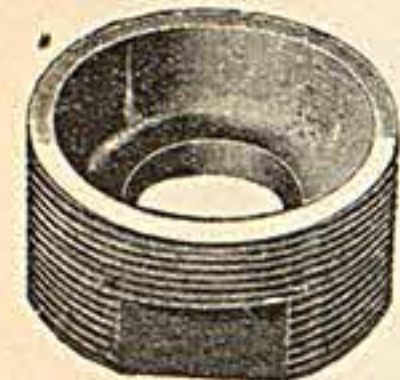

Nr. 11233 Für Möve 35 1/2 mm Durchm., 20 mm hoch, Gewinde 24 Gg. rechts . . . . .

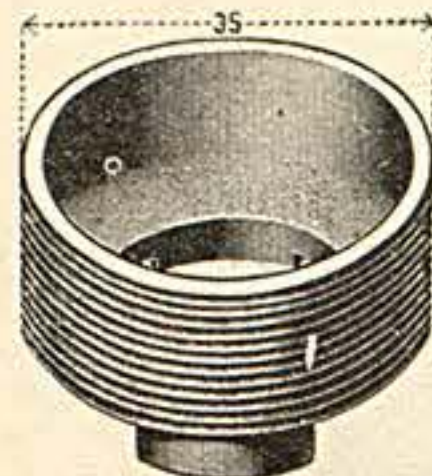

Nr. 11234 Für National . . . . .

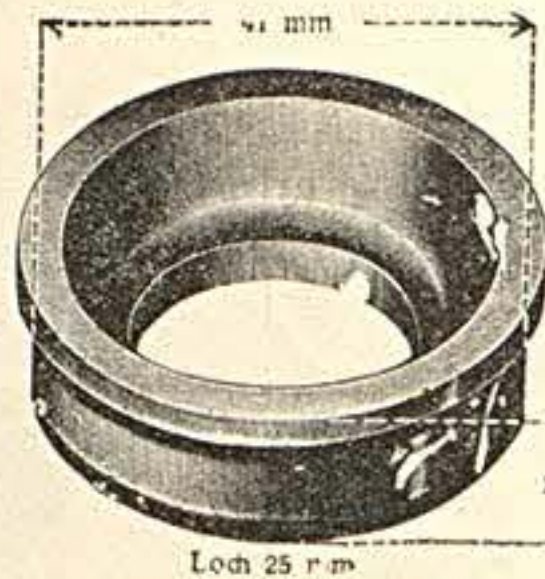

Nr. 11235 Für National . . . . .  
Nr. 11236 Dieselbe, 38 mm Durchm., 19 mm hoch . . . . .



Nr. 11237 Für National . . . . .  
Nr. 11238 Dieselbe, 38 mm Durchm., 24 mm hoch . . . . .

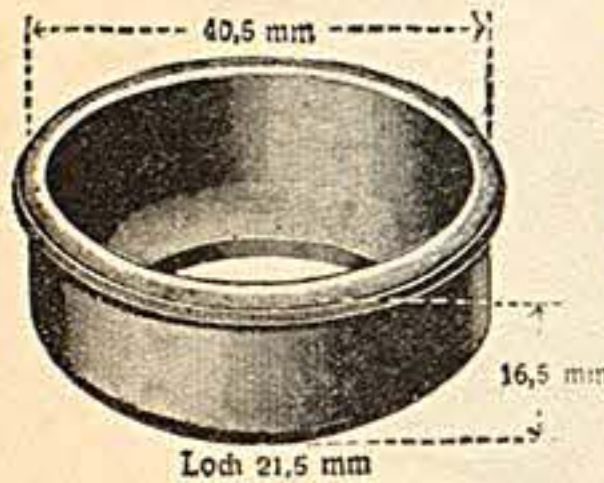

Nr. 11239 Für N. S. U. . . . .

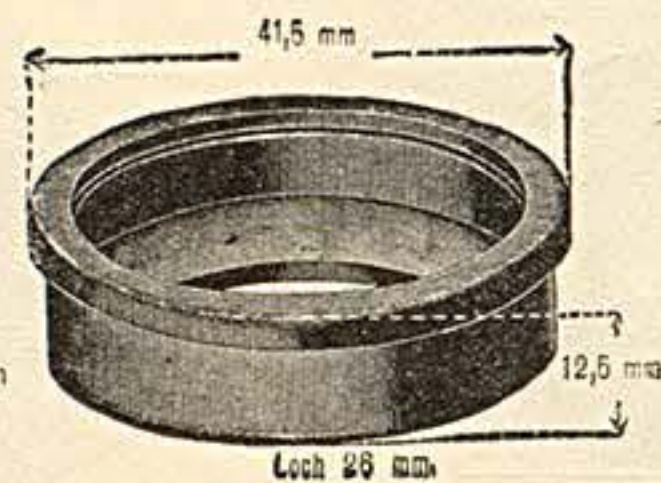

Nr. 11240 Für N. S. U. . . . .

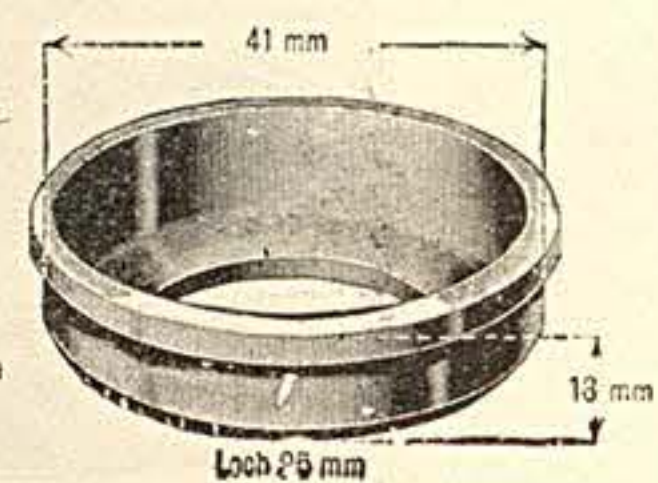

Nr. 11241 Für N. S. U. . . . .



Nr. 11242 Für N. S. U. . . . .

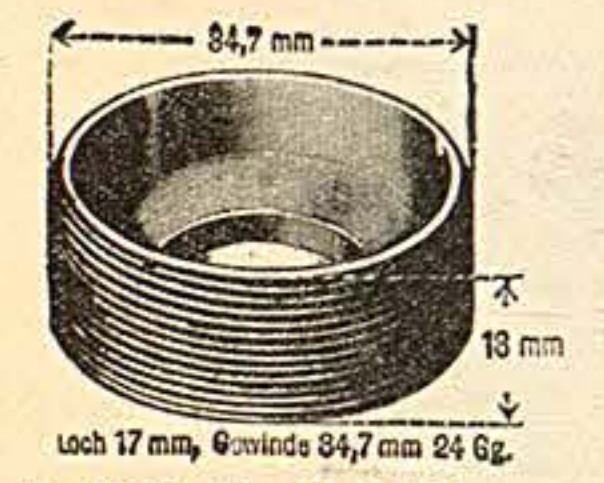

Nr. 11243 Für N. S. U. . . . .

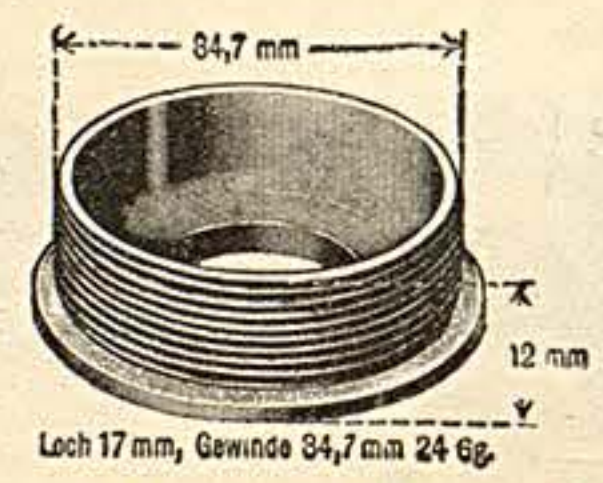

Nr. 11244 Für N. S. U. . . . .



Nr. 11245 Für Opel . . . . .

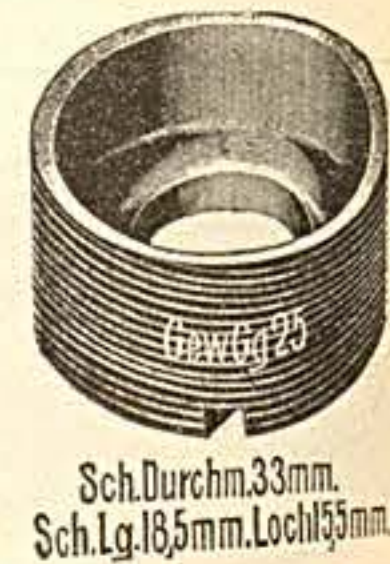

Nr. 11246 Für Opel . . . . .



Nr. 11260 Für Opel . . . . .



Nr. 11261 Für Opel . . . . .

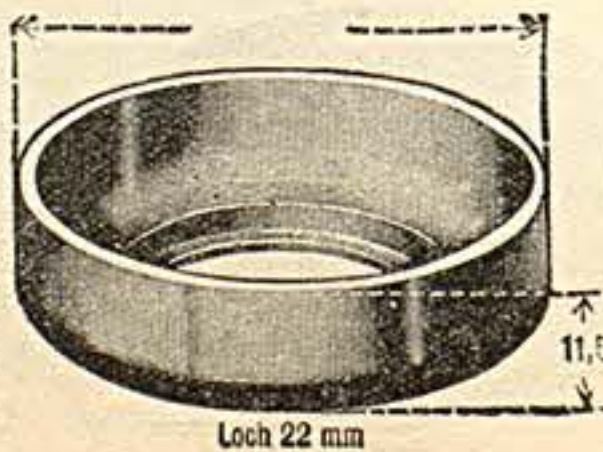

Nr. 11262 Für Opel, 41 mm Ø. . . . .

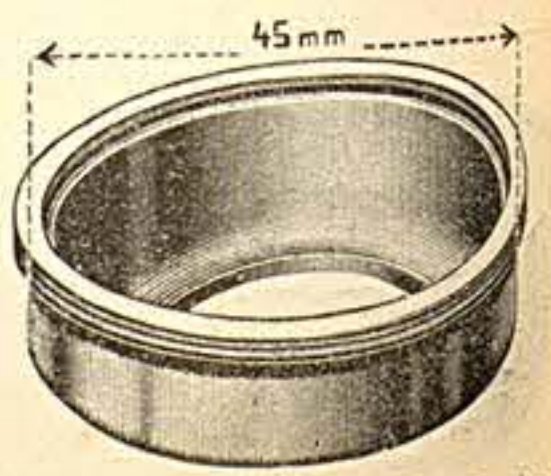

Nr. 11263 Für Opel, 45 mm Durchm. mit Gewinde für Staubdeckel. . . . .  
Nr. 11264 Gegenschale hierzu ohne Gewinde . . . . .



Nr. 11265 Für Opel, 43 1/2 mm Durchmesser mit niedrigem Ansatz . . . . .  
Gegenschale hierzu mit ca. 2 1/2 mm hohem Loch . . . . .

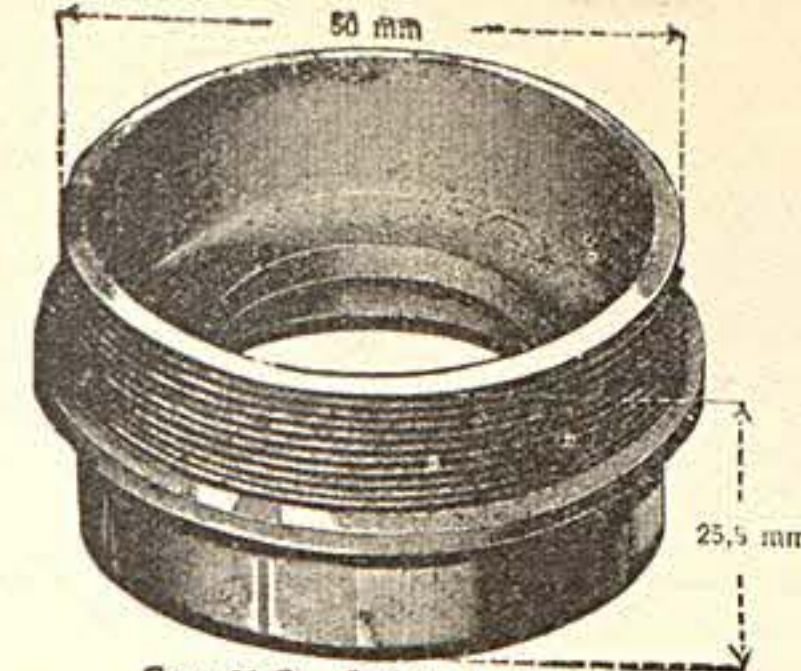

Nr. 11267 Für Panther . . . . .

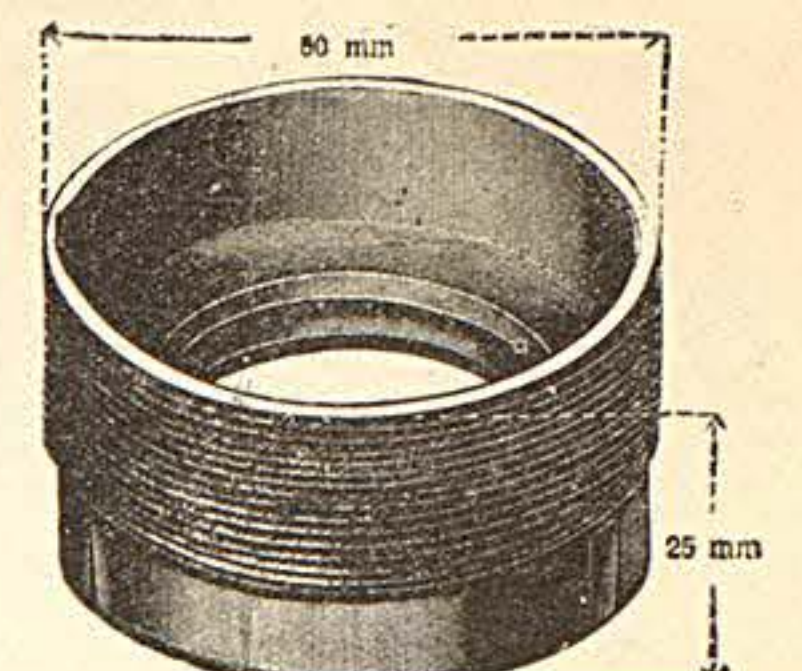

Nr. 11268 Für Panther . . . . .

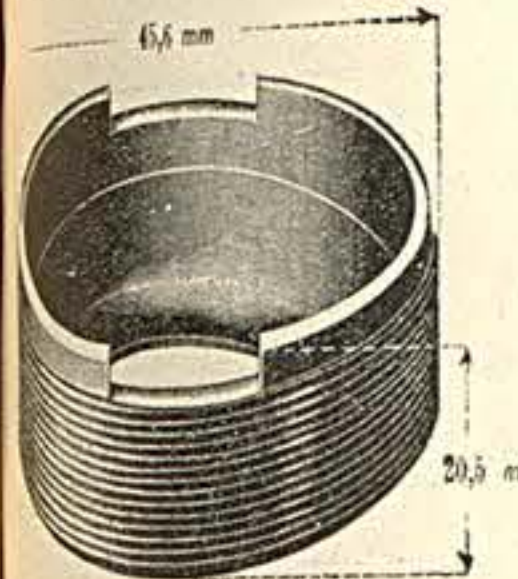

Nr. 11269 Für Panther . . . . .



Nr. 11270 Für Panther . . . . .

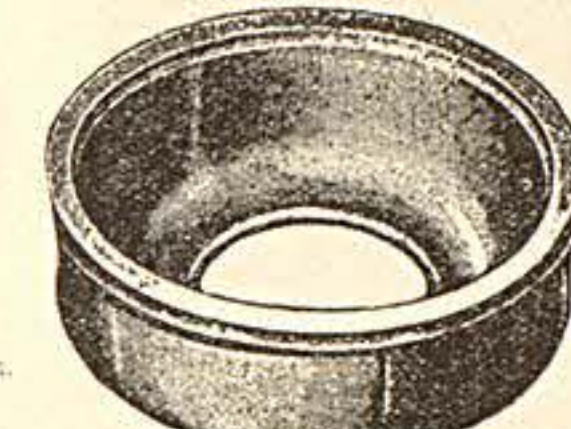

Nr. 11271 Für Panther 45 mm Durchmesser . . . . .

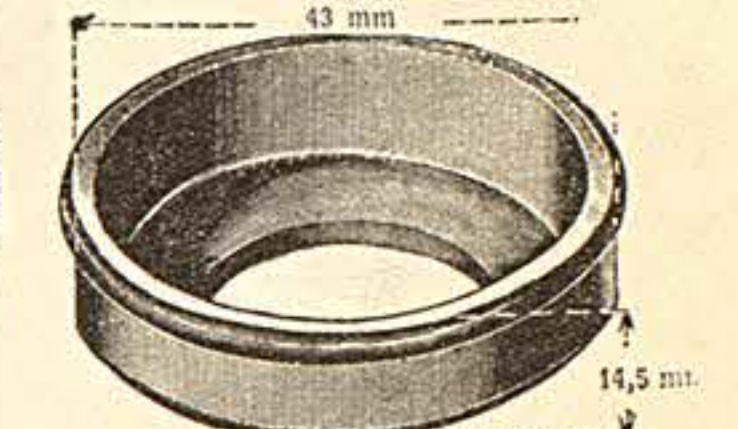

Nr. 11272 Für Panther . . . . .  
Nr. 11273 Dieselbe, jedoch 40 mm Ø . . . . .

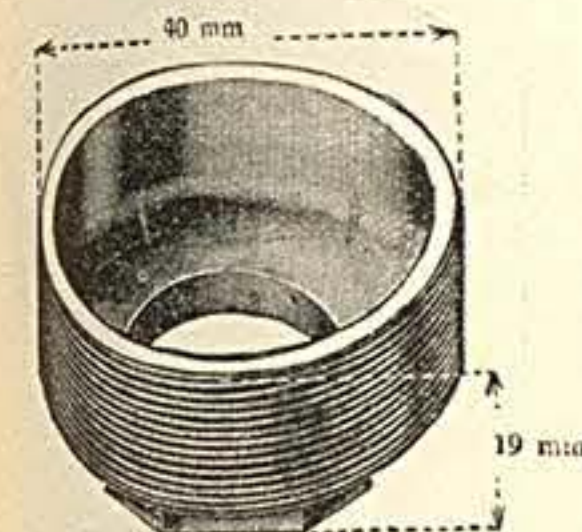

Nr. 11274 Für Peugeot . . . . .

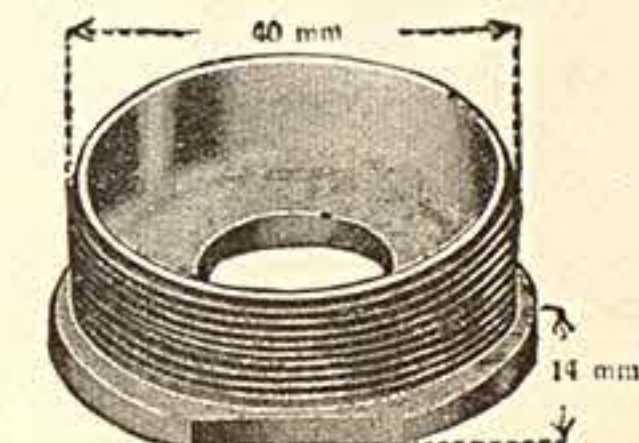

Nr. 11275 Für Peugeot . . . . .

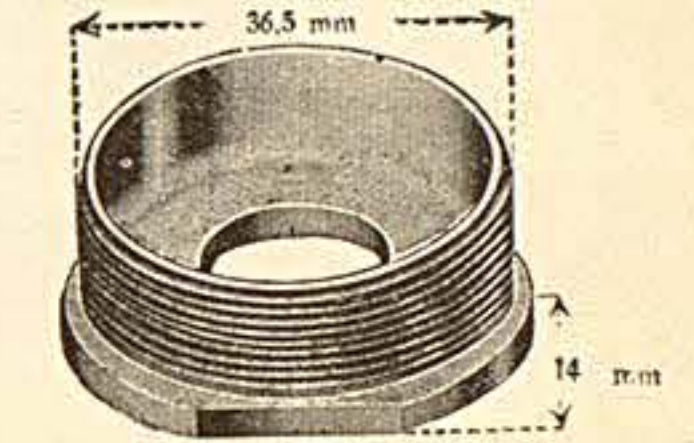

Nr. 11276 Für Peugeot . . . . .

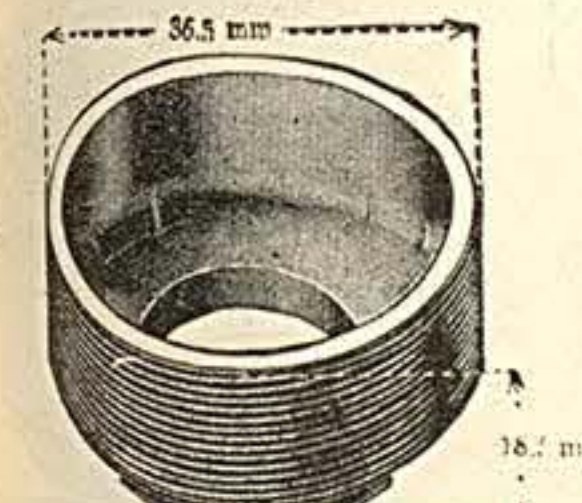

Nr. 11277 Für Peugeot . . . . .

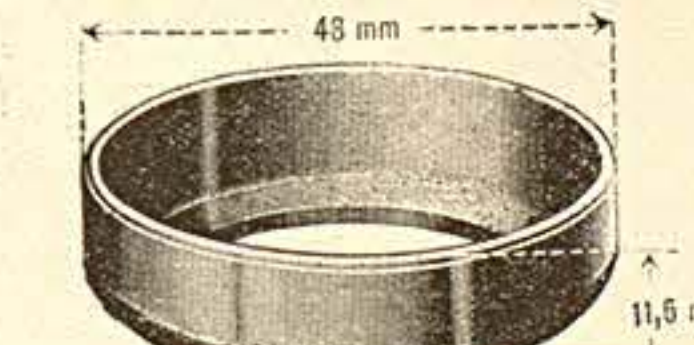

Nr. 11278 Für Phänomen . . . . .

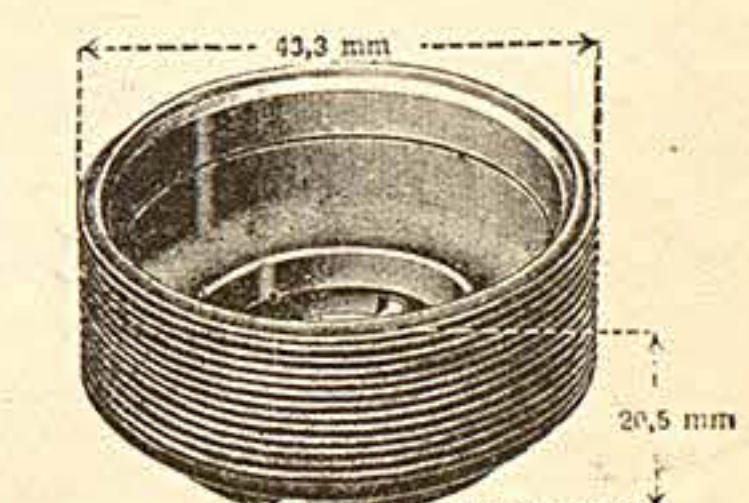

Nr. 11279 Für Phänomen . . . . .

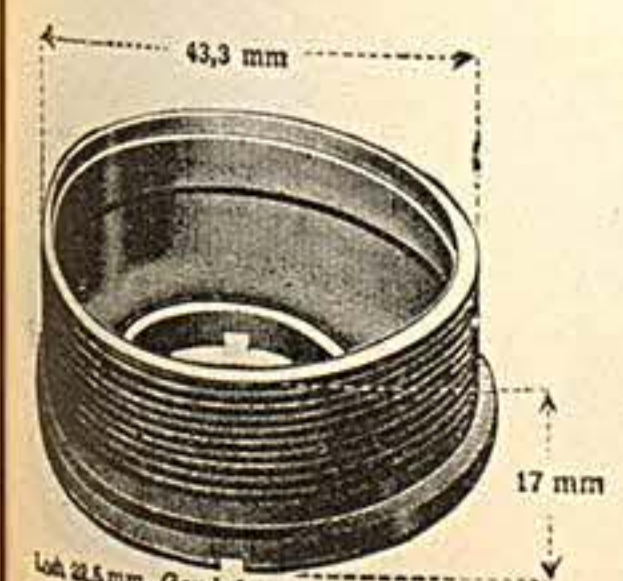

Nr. 11280 Für Phänomen . . . . .

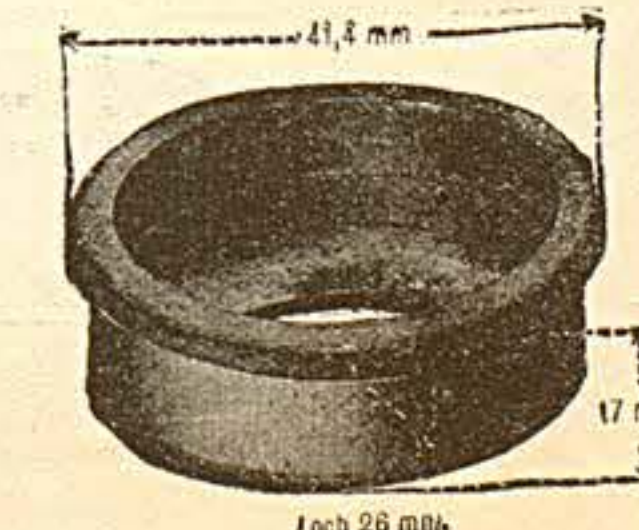

Nr. 11281 Für Phänomen . . . . .

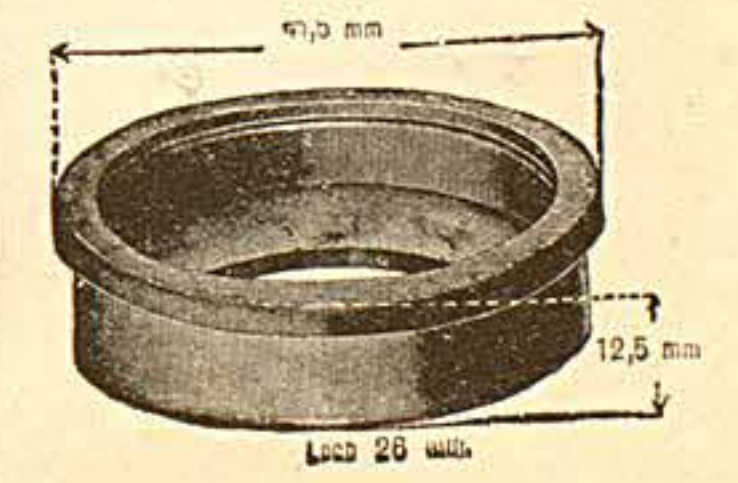

Nr. 11282 Für Phänomen . . . . .



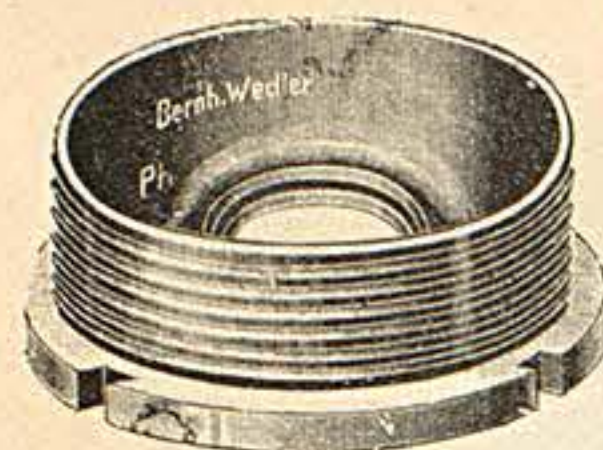

Nr. 11283 Für Phänomen  
43 mm Durchm., 17 mm Loch, M  
Nr. 11284 Diese be., jedoch mit  
29 mm Loch . . . . . M

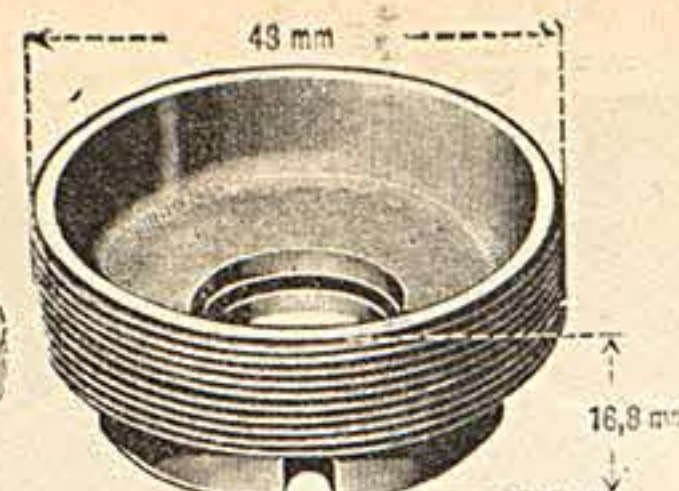

Loch 17,3 mm, Gewinde 43 mm 24 Gg. r.  
Nr. 11285 Für Phänomen  
M

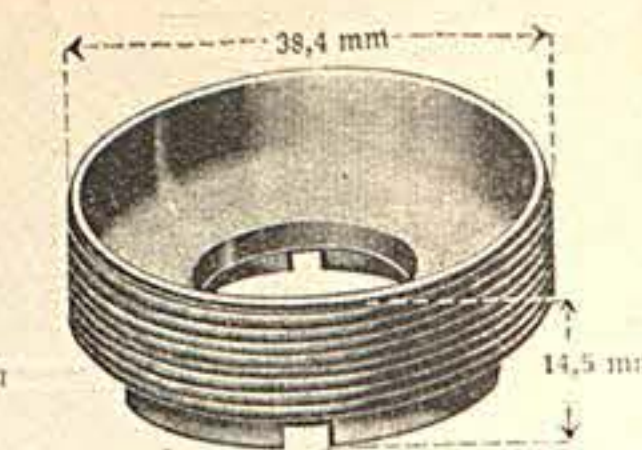

Loch 17,5 mm. Gew. 38,4 mm. 24 Gg. r.  
Nr. 11286 Für Phänomen  
M

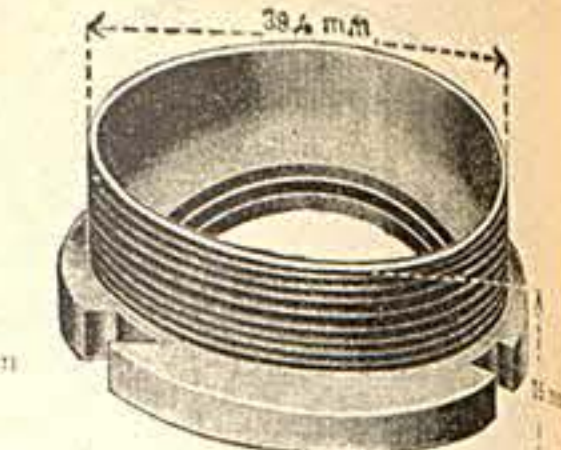

Loch 22 mm. Gew. 38,4 mm. 24 Gg. l.  
Nr. 11287 Für Phänomen  
M

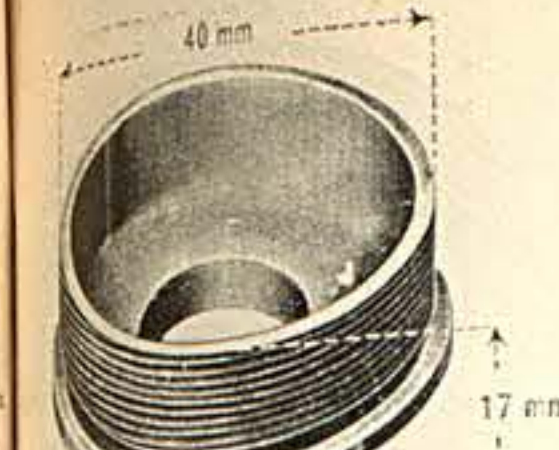

Gew. Gg. 25, Loch 18 mm  
Nr. 11317 Für Premier . . . M

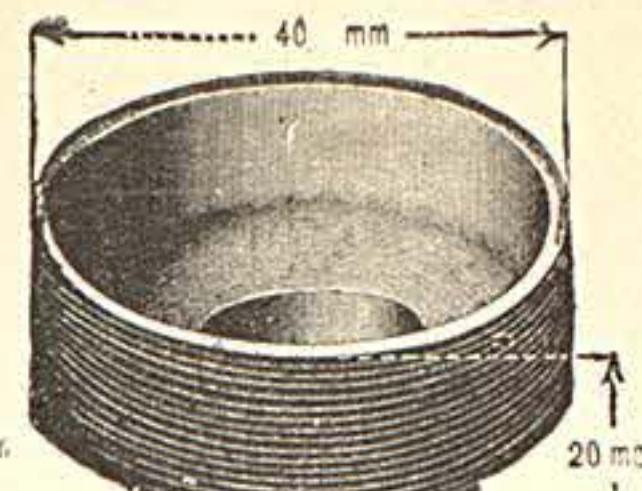

Gew. Gg. 25 r., Loch 18 mm.  
Nr. 11318 Für Premier . . . M



Nr. 11319 Für Premier  
36 mm Ø, Gewinde 24 Gang  
links. . . . . M

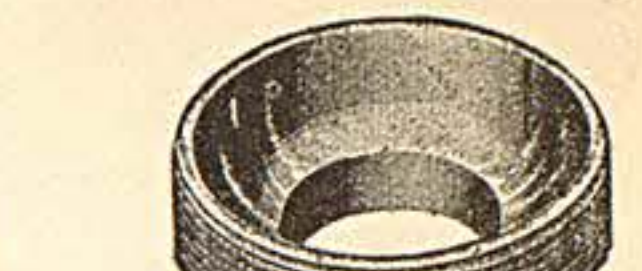

Nr. 11320 Für Premier  
36 mm Ø, Gewinde 24 Gang  
rechts. . . . . M

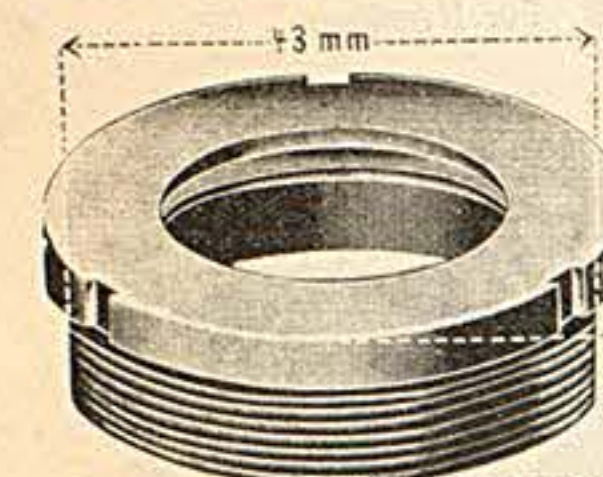

Loch 27 mm, Gewinde 43 mm 24 Gg. r.  
Nr. 11300 Für Phänomen M

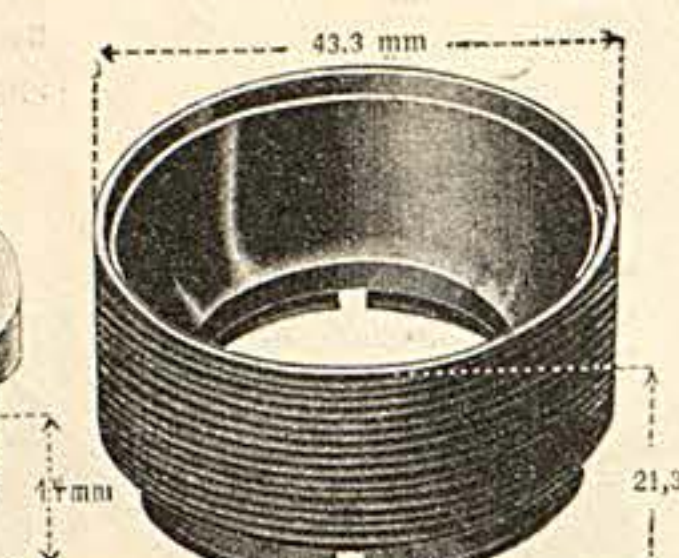

Gew. Gg. 24 l., Loch 27,5 mm  
Nr. 11301 Für Phänomen M

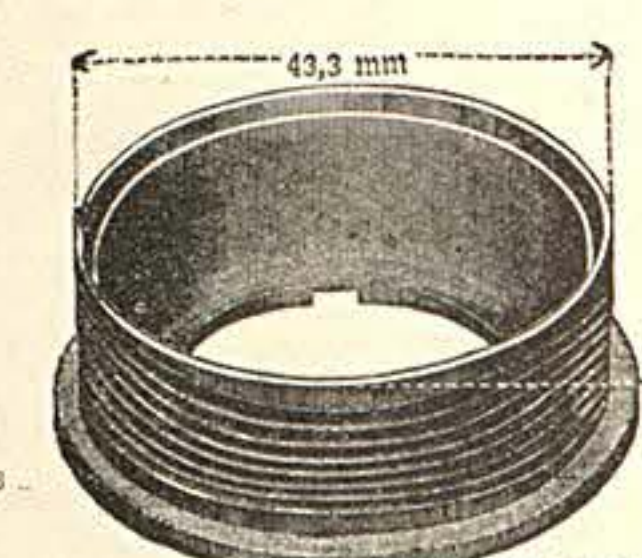

Gew. 24, Gg. l., Loch 27,5 mm  
Nr. 11302 Für Phänomen M

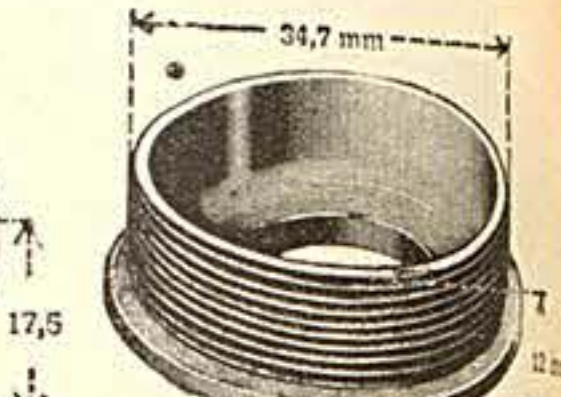

Loch 17 mm, Gewinde 34,7 mm 24 Gg. l.  
Nr. 11303 Für Phänomen M



Sch. Durchm. 39,2 mm  
Sch. Lg. 2 mm, Loch 15 mm.  
Nr. 11321 Für Premier . . . M



Sch. Durchm. 39 mm  
Sch. Lg. 2 mm, Loch 16,5 mm  
Nr. 11322 Für Premier . . . M



Gew. Gg. 24 Loch 16,5 mm  
Nr. 11323 Für Premier . . . M



Nr. 11324 Für Premier . . . M

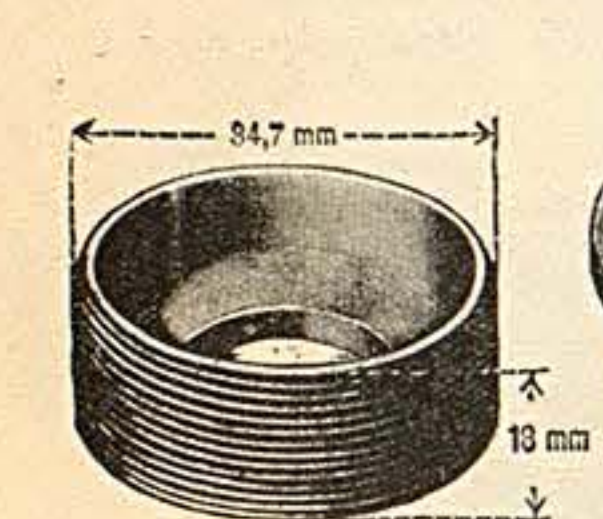

Loch 17 mm, Gewinde 84,7 mm 24 Gg.  
Nr. 11304 Für Phänomen M

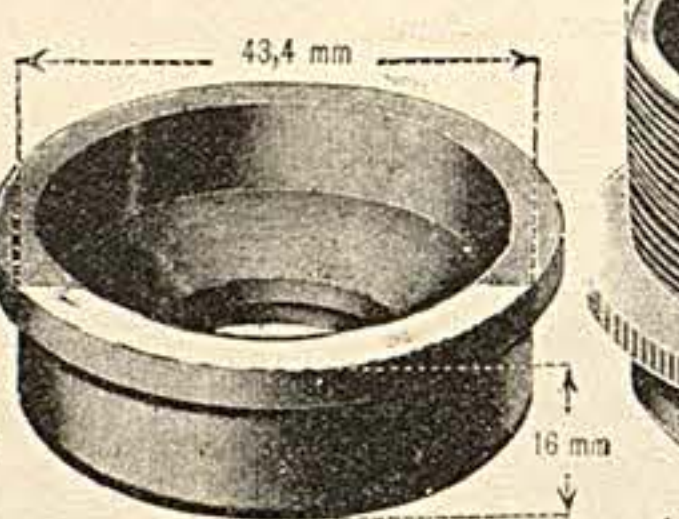

Loch 23 mm  
Nr. 11305 Für Premier . . . M

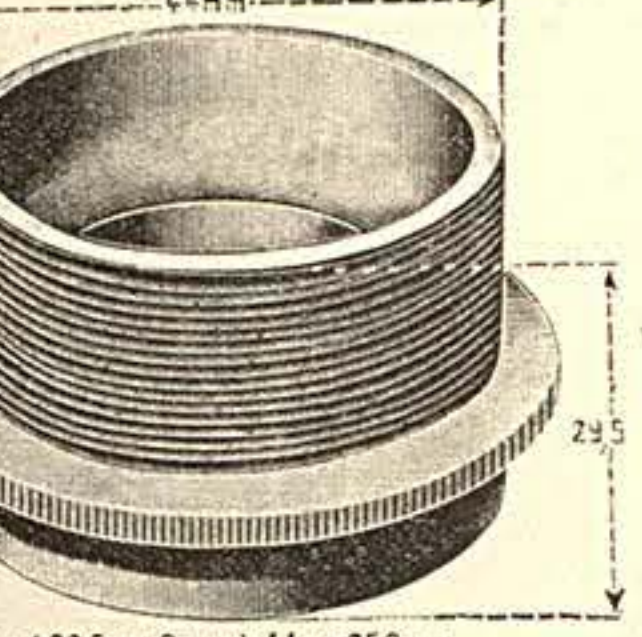

Loch 22,5 mm Gewinde 44 mm 25 Gg. r.  
Nr. 11306 Für Premier . . . M

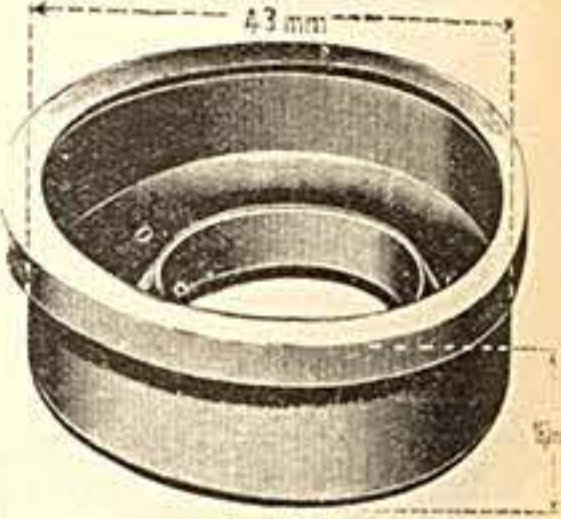

Loch 22,5 mm  
Nr. 11307 Für Premier . . . M



Nr. 11350 Für Premier  
35 mm Ø, Gew. 24 Gg. rechts M



Gew. Gang 24 Lochweite 13 mm.  
Nr. 11351 Für Premier . . . M

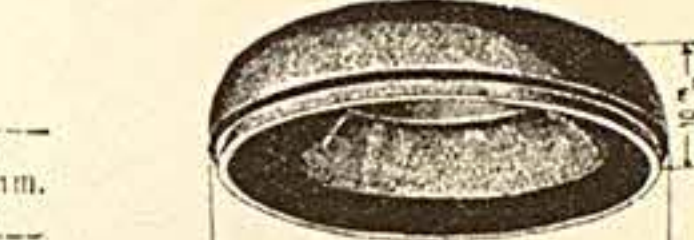

Nr. 11352 Für Premier . . . M

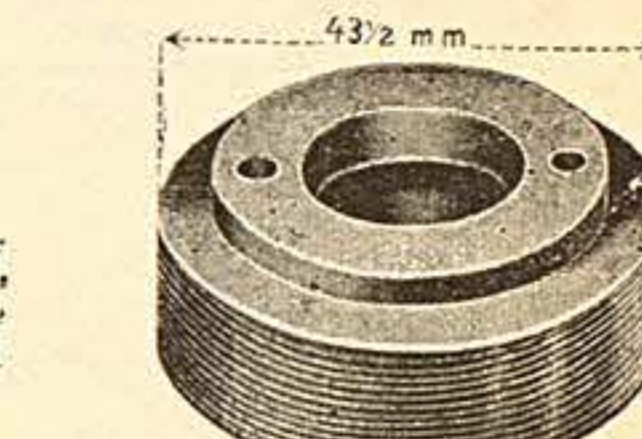

Nr. 11353 Für Presto . . . M

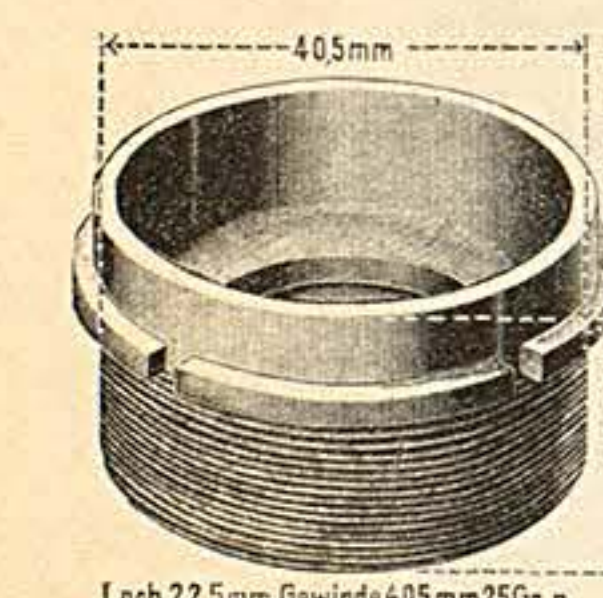

Loch 22,5 mm, Gewinde 40,5 mm 25 Gg. r.  
Nr. 11308 Für Premier . . . M

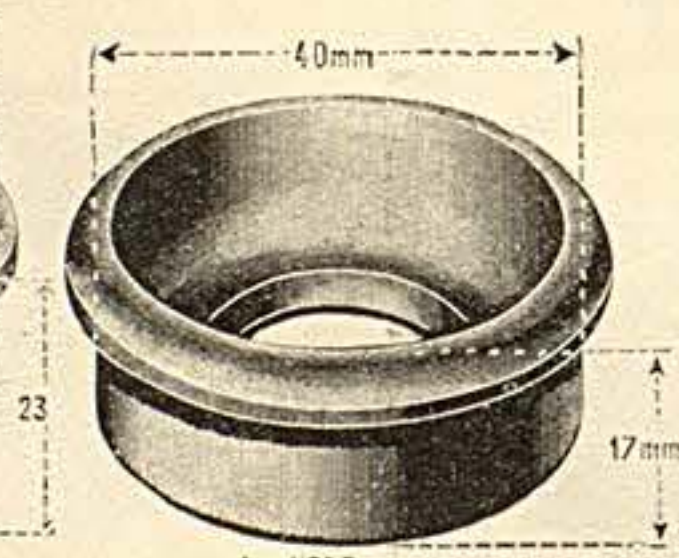

Loch 22,5 mm  
Nr. 11309 Für Premier . . . M

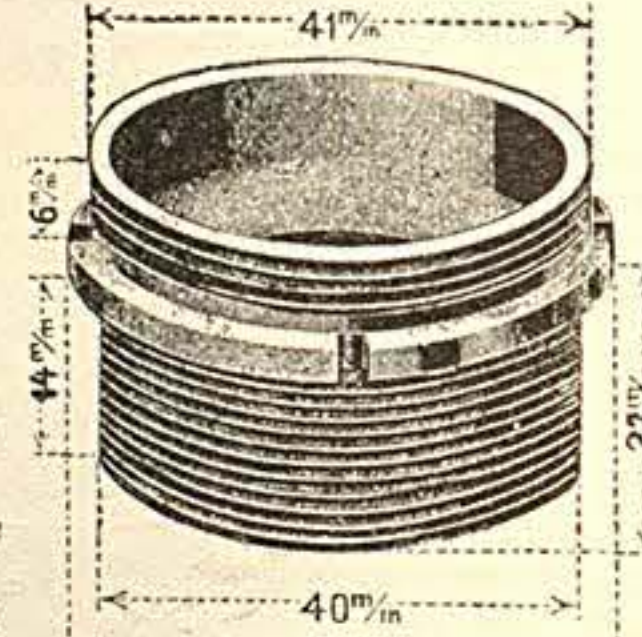

Loch 40 mm, Gew. 41 mm 24 Gg. r.  
Nr. 11311 Für Premier . . . M

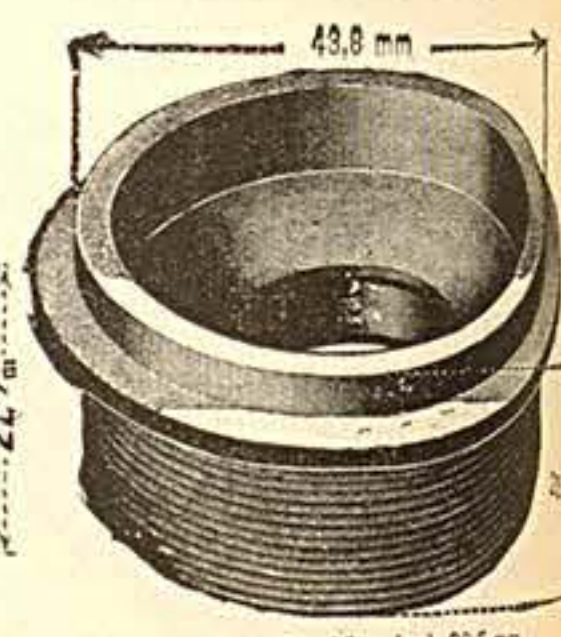

Gew. Gg. 25 r. Loch 22,5 mm  
Nr. 11312 Für Premier . . . M



Nr. 11354 Für Presto . . . M

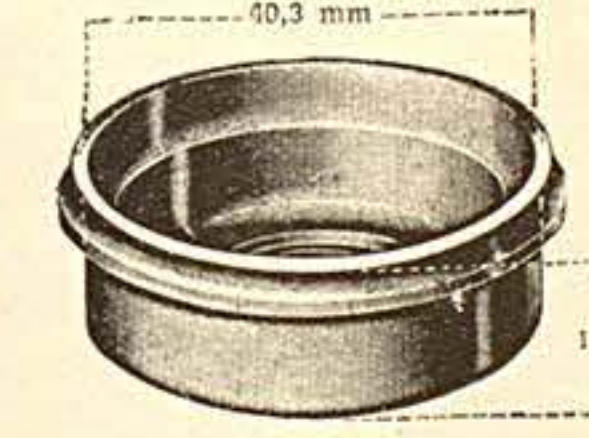

Loch 20 mm  
Nr. 11355 Für Presto . . . M

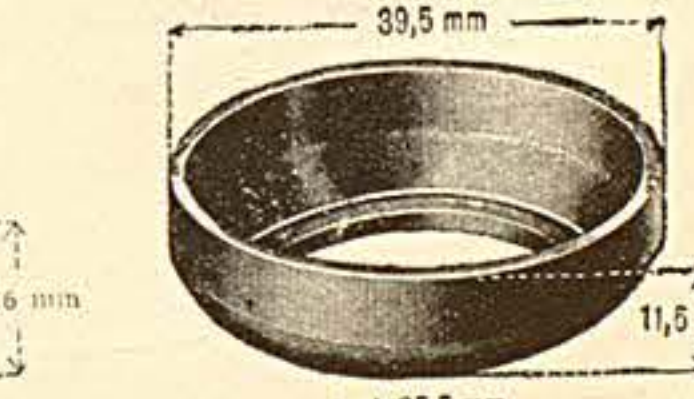

Loch 25,5 mm  
Nr. 11356 Für Presto . . . M

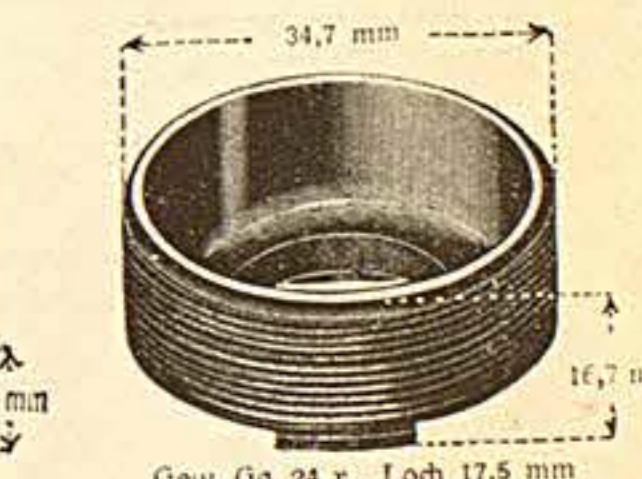

Gew. Gg. 24 r., Loch 17,5 mm  
Nr. 11357 Für Presto . . . M

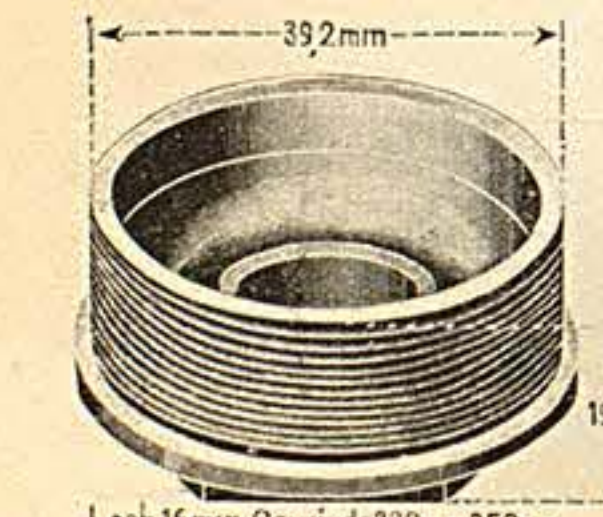

Loch 16 mm Gewinde 39,2 mm 25 Gg. r.  
Nr. 11313 Für Premier . . . M

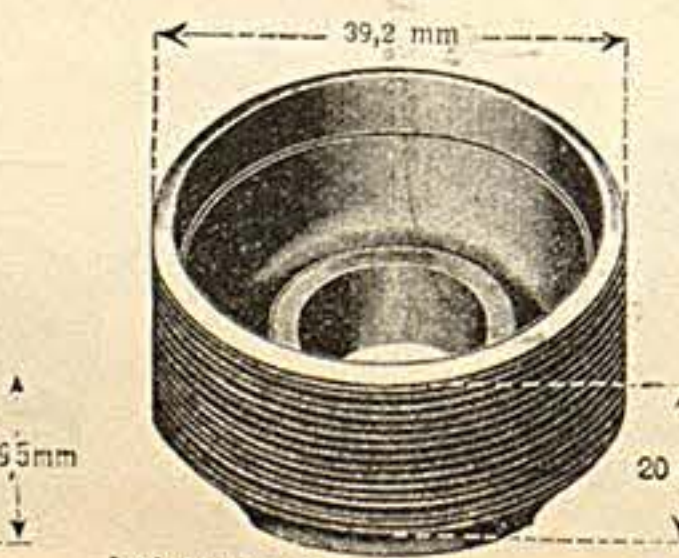

Loch 16 mm, Gew. Gg. 25, 39,2 mm r.  
Nr. 11314 Für Premier . . . M

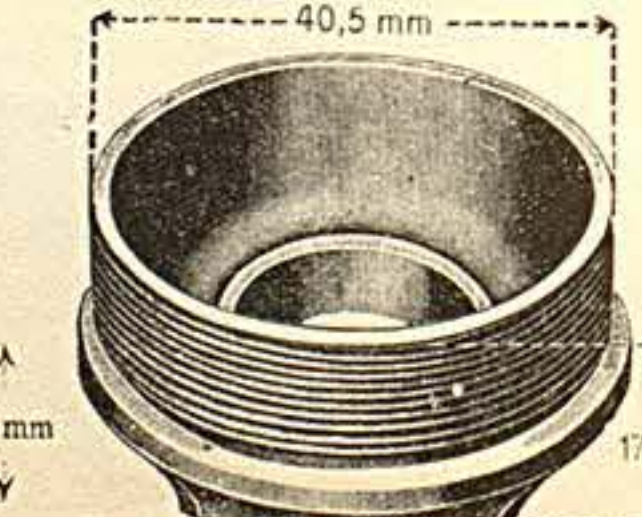

Gew. Gg. 25 r. Loch 18 mm.  
Nr. 11315 Für Premier . . . M

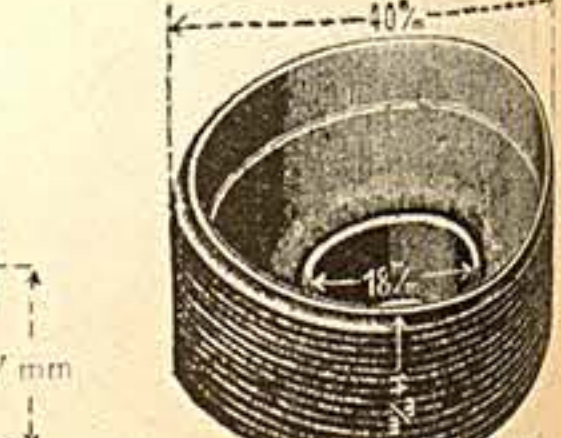

Nr. 11316 Für Premier . . . M

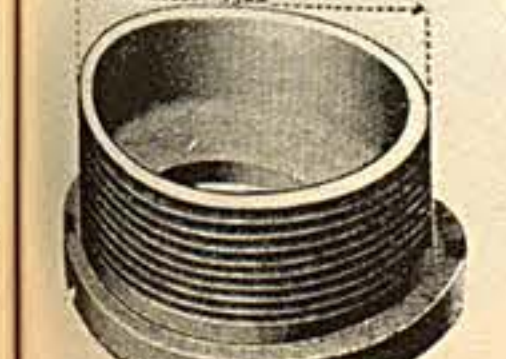

Loch 19 mm.  
Nr. 11358 Für Presto . . . M



Loch 20 mm.  
Nr. 11359 Für Puch . . . M

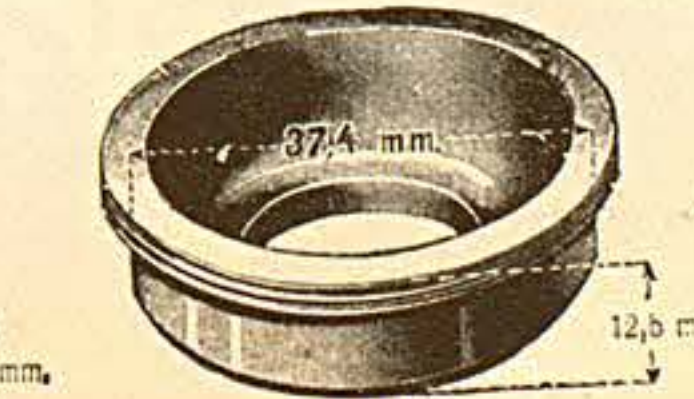

Gewinde 23 Gg. Loch 25,5 mm.  
Nr. 11360 Für Puch . . . M

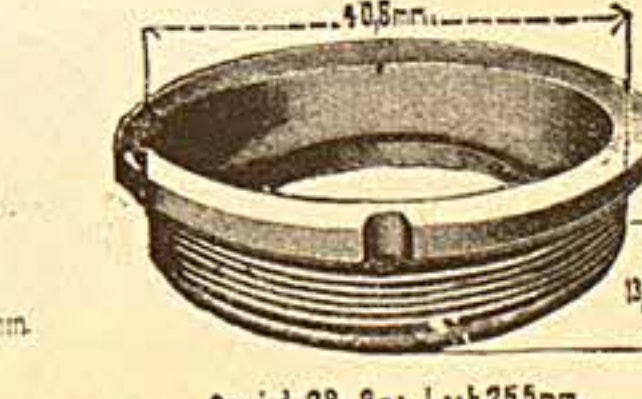

Nr. 11361 Für Puch . . . M

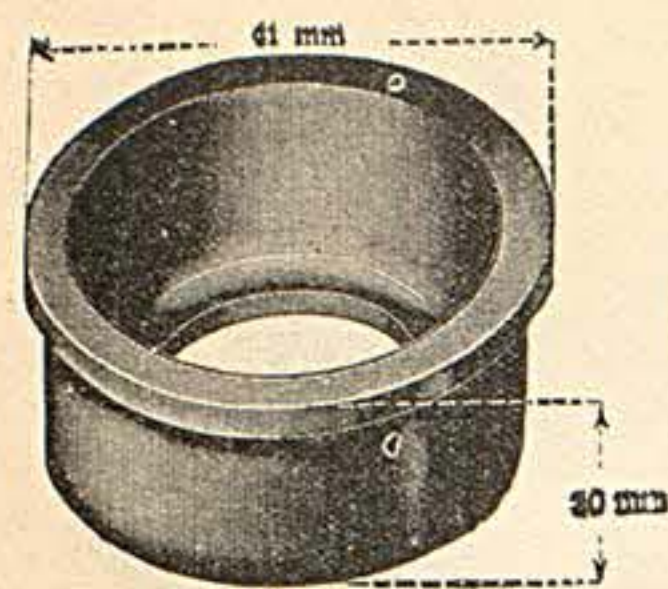

Nr. 11362 Für Puch  
Loch 25 mm

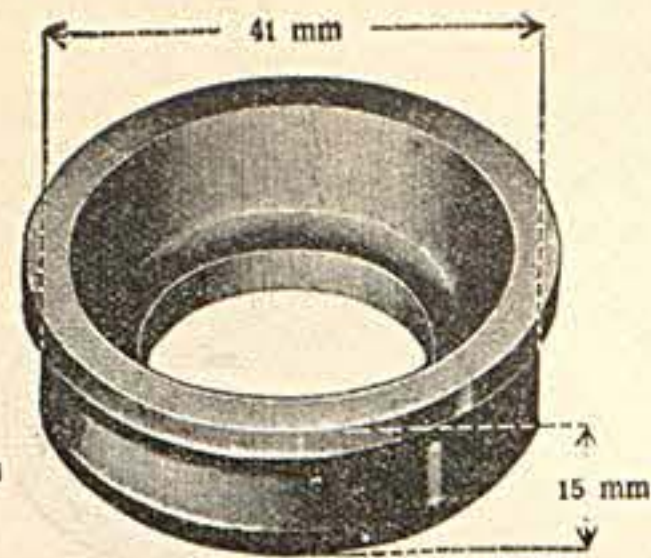

Nr. 11363 Für Puch  
Loch 25 mm



Nr. 11364 Für Puch  
Gewinde 28. Loch 20 mm.



Nr. 11365 Für Rehling  
Loch 24.5 mm  
16 1/2 mm hoch.  
Nr. 11365a dto., 19 mm hoch

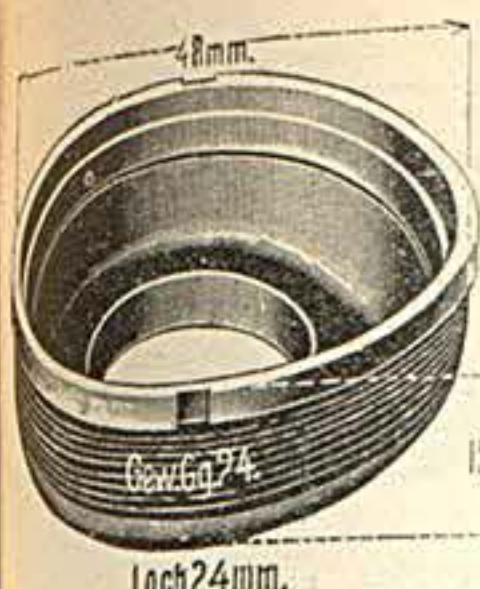

Nr. 11399 Für Seidel & Naumann  
Loch 24 mm.

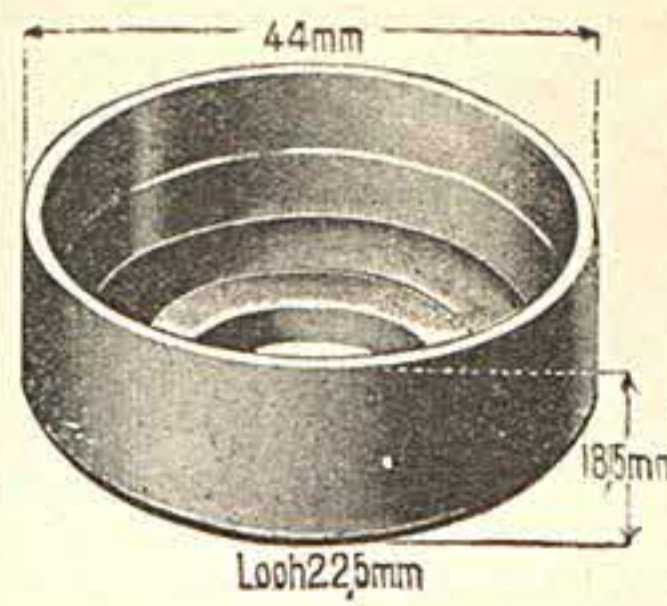

Nr. 11400 Für Seidel & Naumann  
Loch 22.5 mm

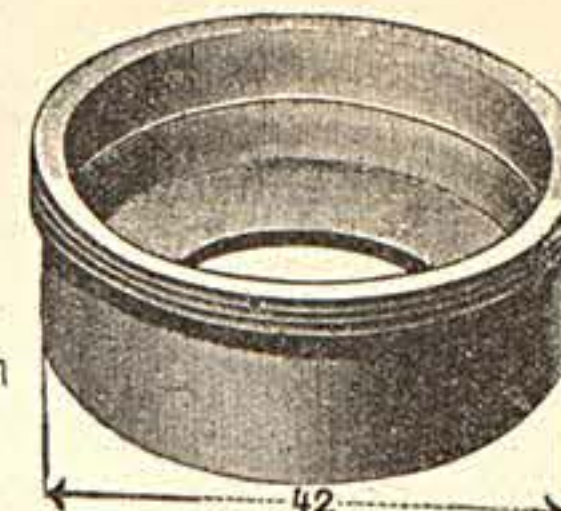

Nr. 11401 Für Seidel & Naumann  
Loch 18.5 mm.

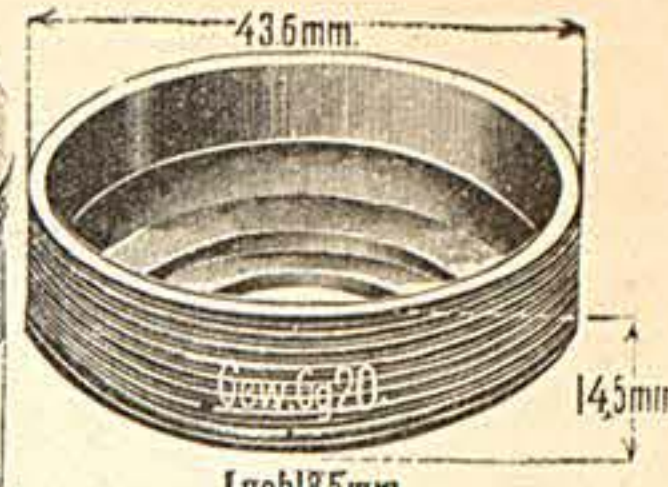

Nr. 11402 Für Seidel & Naumann  
Loch 14.5 mm.

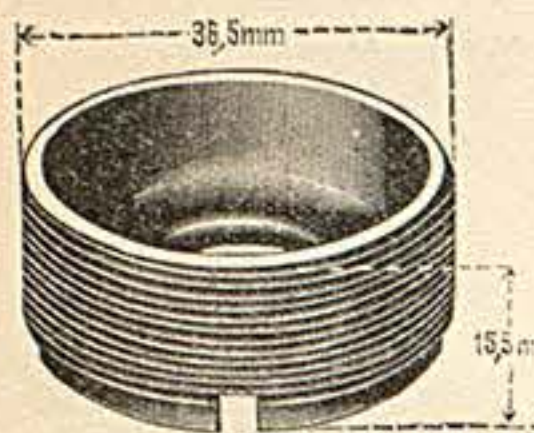

Nr. 11366 Für Schöffner & Taggesell  
Loch 17.2 mm, Gewinde 35.5 mm 26 Gg. r.

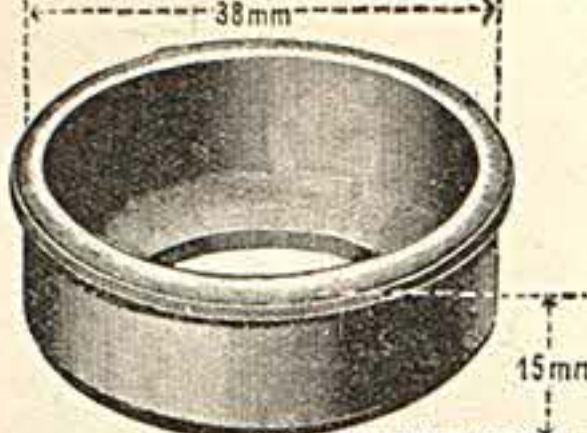

Nr. 11367 Für Schöffner & Taggesell  
Loch 24 mm



Nr. 11368 Für Schladitz  
Gewinde 30 Gg. Loch 23 mm



Nr. 11403 Für Simson  
Loch 21.5 mm

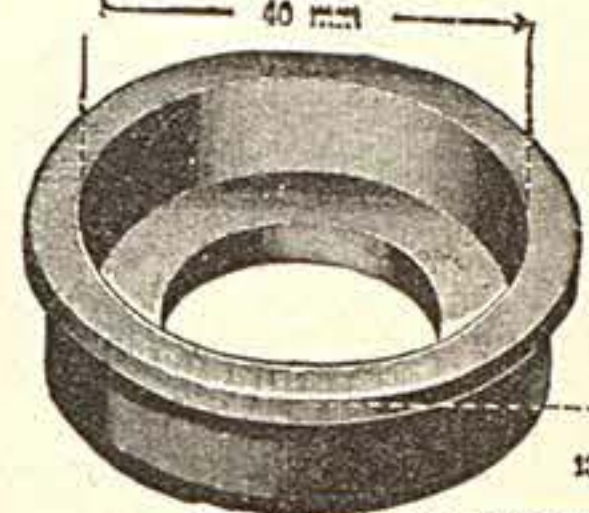

Nr. 11404 Für Simson  
Loch 25.5 mm

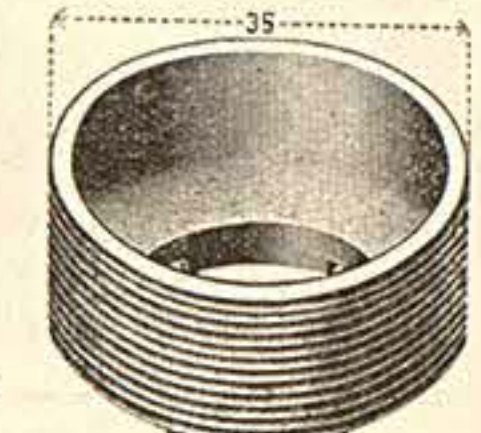

Nr. 11405 Für Simson  
Loch 25.4 mm

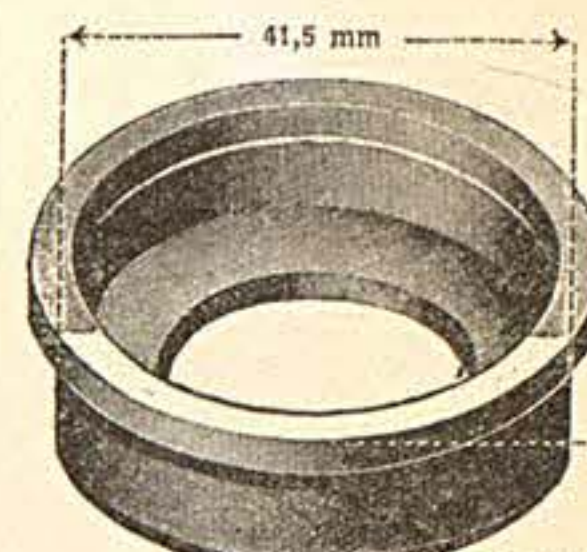

Nr. 11406 Für Stahlrad  
Loch 25.4 mm

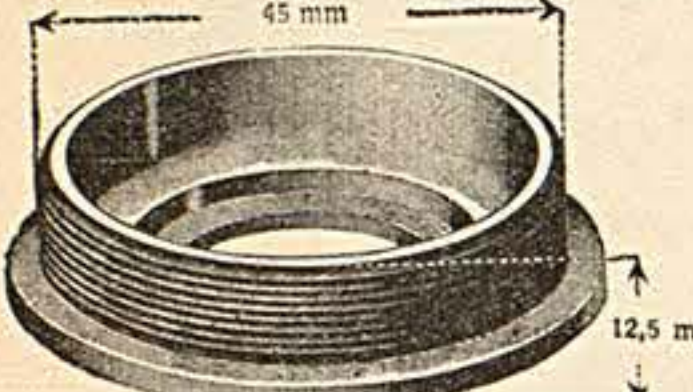

Nr. 11369 Für Schladitz  
Loch 23 mm Gewinde 28 Gg.

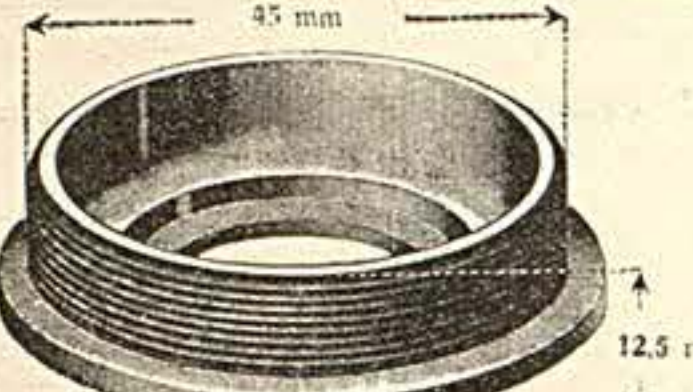

Nr. 11370 Für Schladitz  
Loch 17 mm Gewinde 28 Gg.

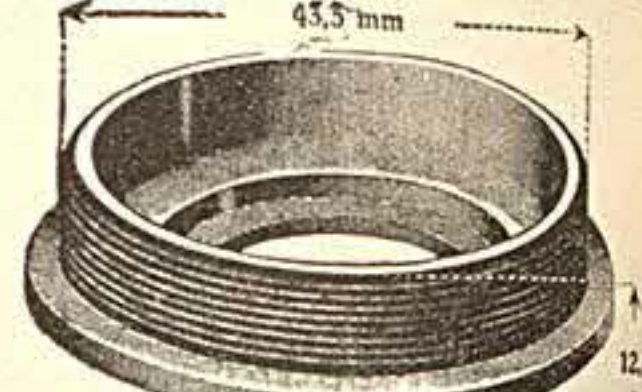

Nr. 11371 Für Schladitz  
Loch 23 mm Gewinde 28 Gg

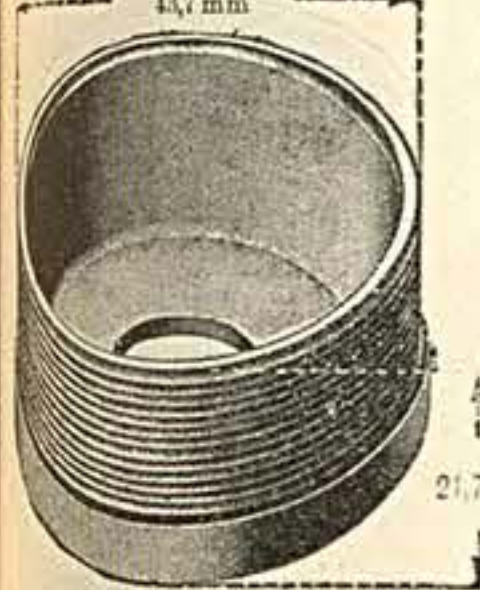

Nr. 11407 Für Stöwer  
Gew. Gg. 24, Loch 17,8 mm

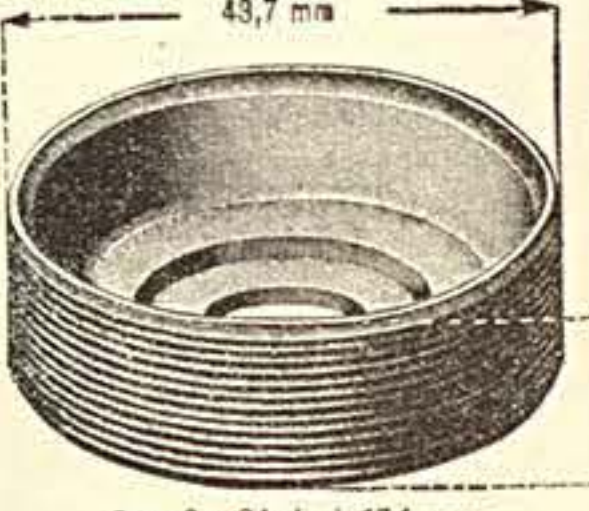

Nr. 11408 Für Stöwer  
Gew. Gg. 24, Loch 17,1 mm.

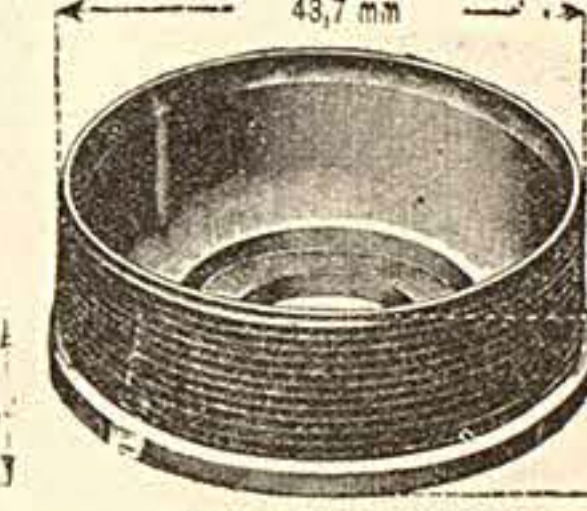

Nr. 11409 Für Stöwer  
Gew. Gg. 24, Loch 17,1 mm.

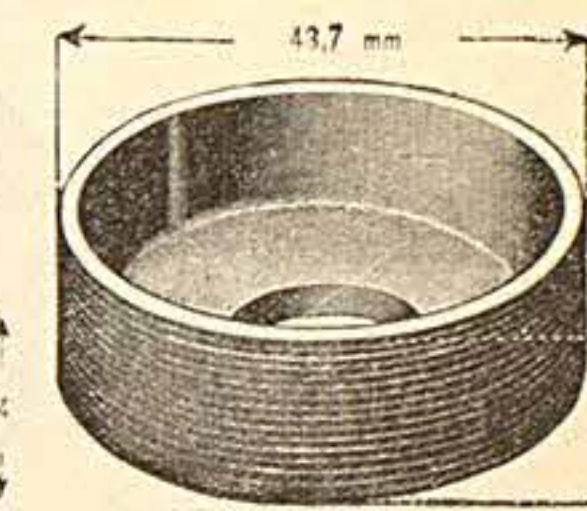

Nr. 11410 Für Stöwer  
Gew. Gg. 24, Loch 17,1 mm

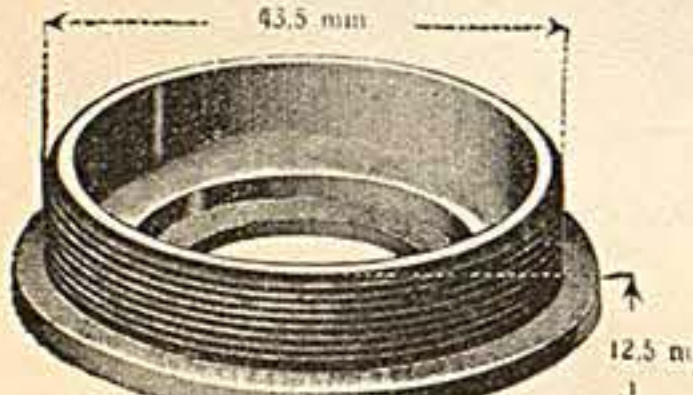

Nr. 11372 Für Schladitz  
Loch 17 mm Gewinde 28 Gg.

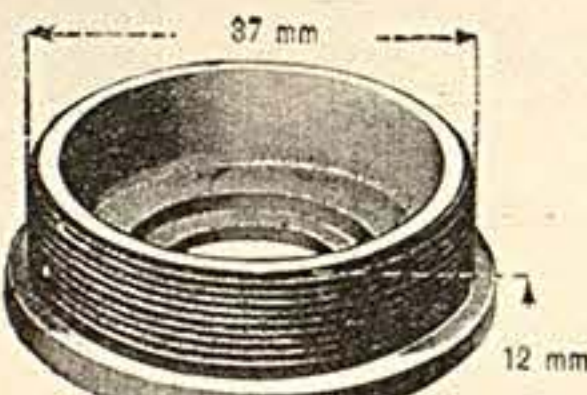

Nr. 11373 Für Schladitz  
Gew. Gg. 28 l. u. r. Loch 17 mm.

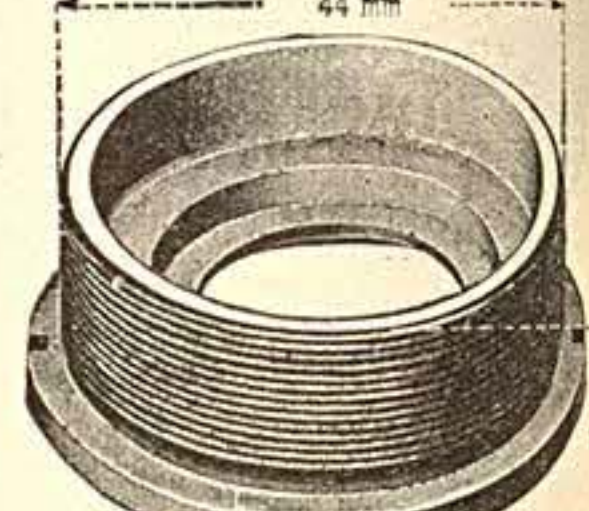

Nr. 11390 Für Schladitz  
Gew. Gg. 28, Loch 22,5 mm.

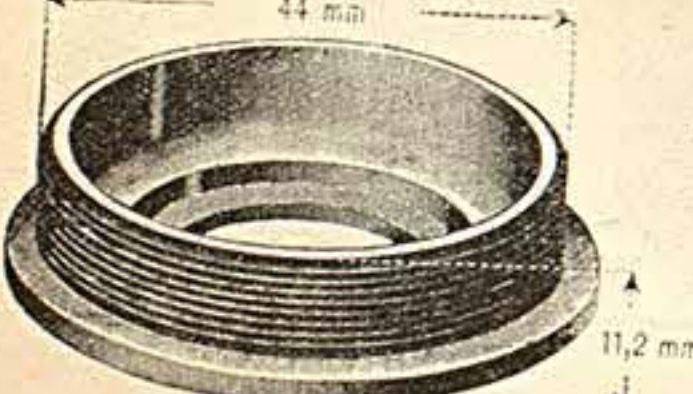

Nr. 11391 Für Schladitz  
Gew. Gg. 28. Loch 22,5 mm.

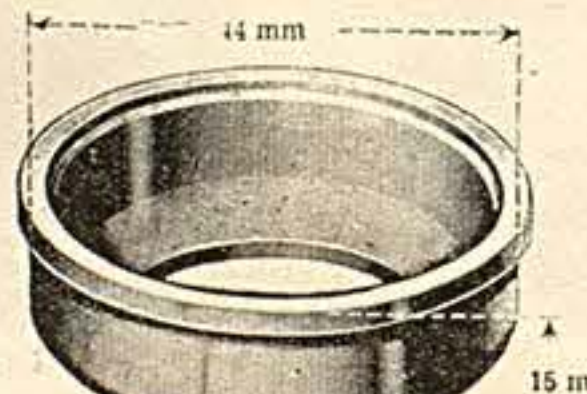

Nr. 11393 Für Schladitz  
Loch 22 mm



Nr. 11394 Für Schladitz  
Gew. Gg. 28, Loch 22,5 mm.

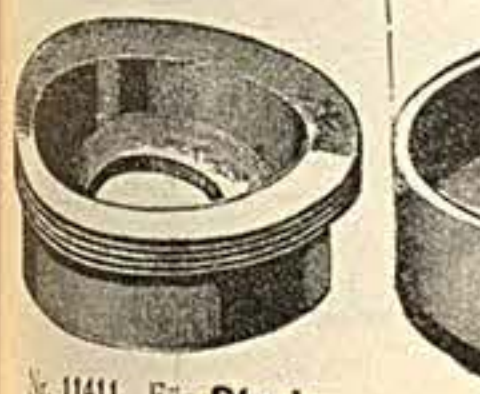

Nr. 11411 Für Styria  
34,8 mm Durchmesser  
19 mm Loch

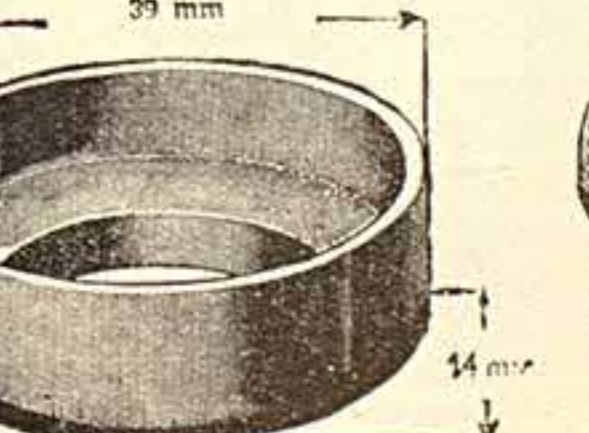

Nr. 11412 Für Styria  
Loch 23,5 mm

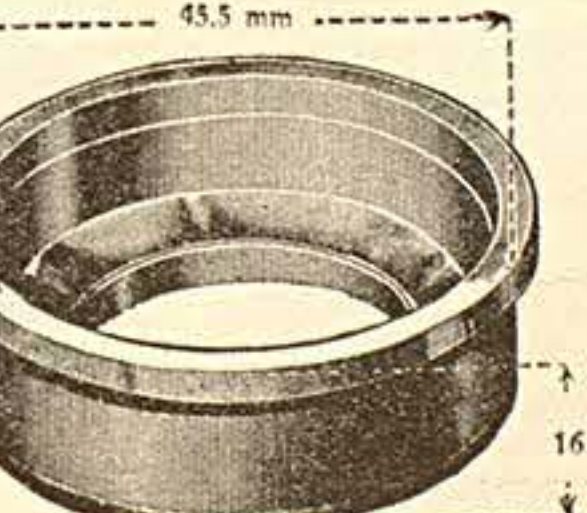

Nr. 11413 Für Styria  
Loch 29 mm

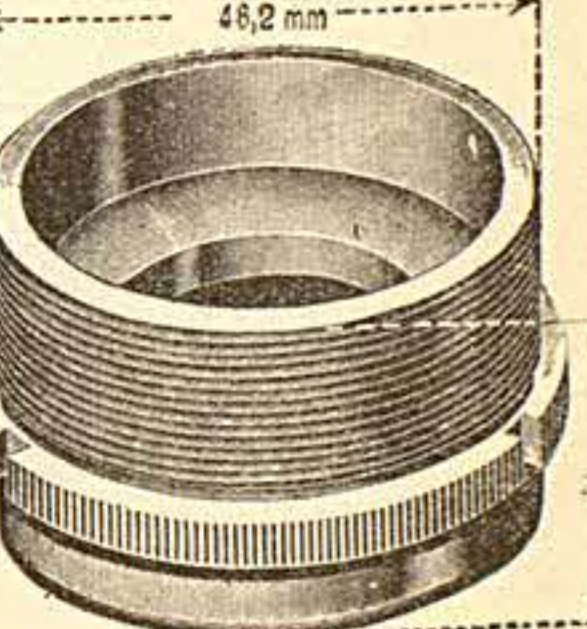

Nr. 11414 Für Styria  
Loch 29 mm Gewinde 46,2 mm 24 Gg. r.

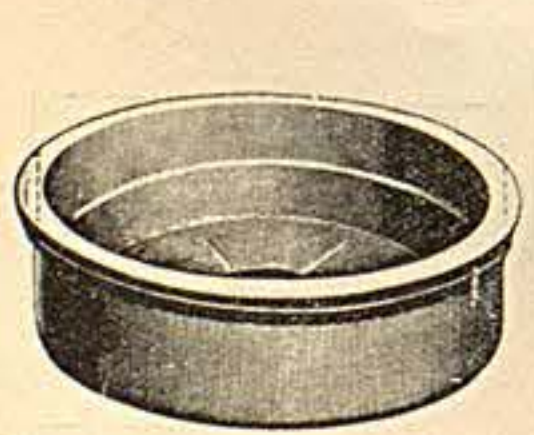

Nr. 11395 Für Schladitz, 39 mm Ø.

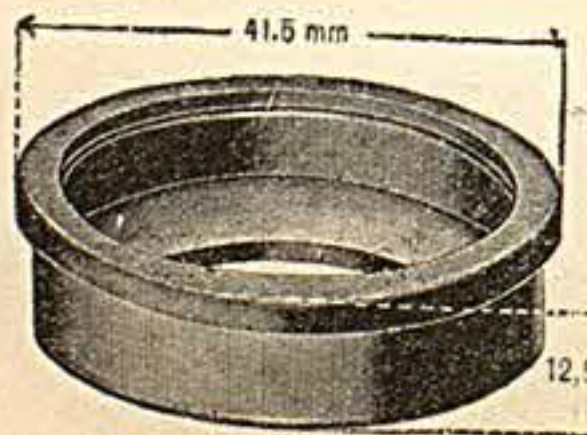

Nr. 11396 Für Seidel & Naumann  
Loch 26 mm.

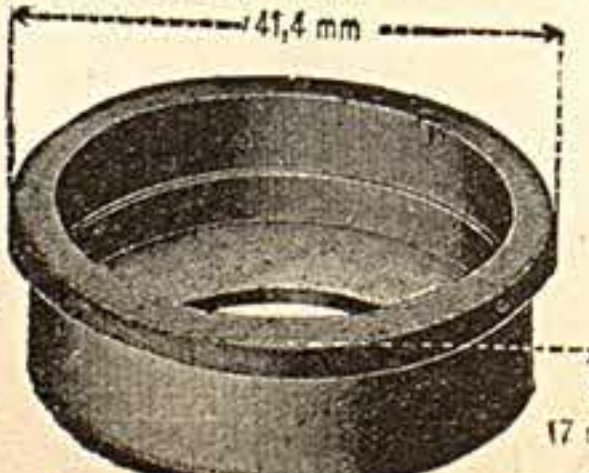

Nr. 11397 Für Seidel & Naumann  
Loch 26 mm.

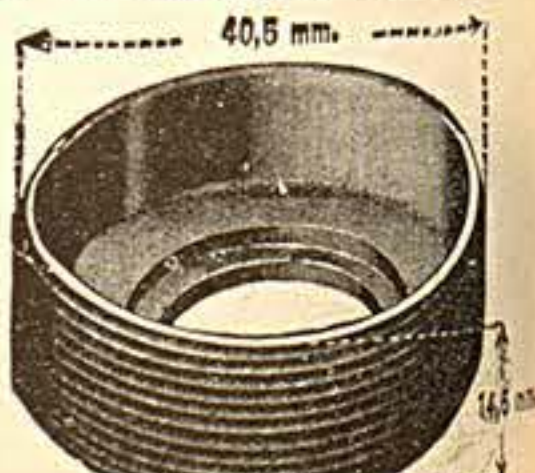

Nr. 11398 Für Seidel & Naumann  
Gew. 20 mm. Loch 19 mm



Nr. 11430 Für Triumph  
Gew. Gg. 24 r. Loch 16,5 mm

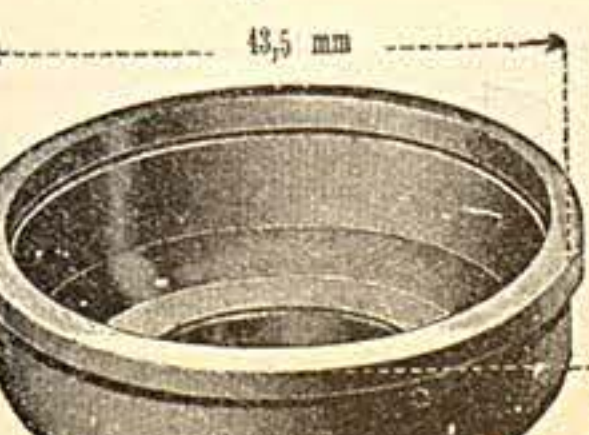

Nr. 11431 Für Viktoria  
Loch 23 mm

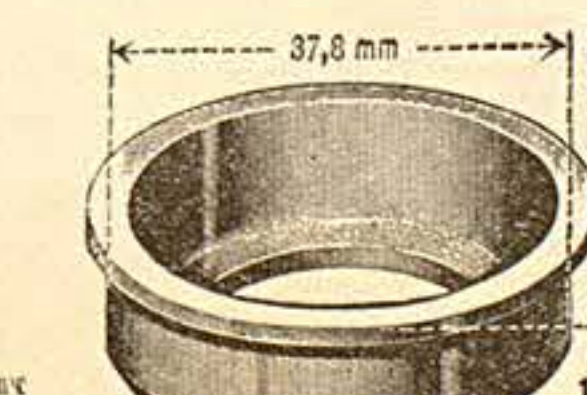

Nr. 11432 Für Viktoria  
Loch 23 mm



Nr. 11433 Für Viktoria  
Gew. Gg. 24 r., Loch 17,5 mm

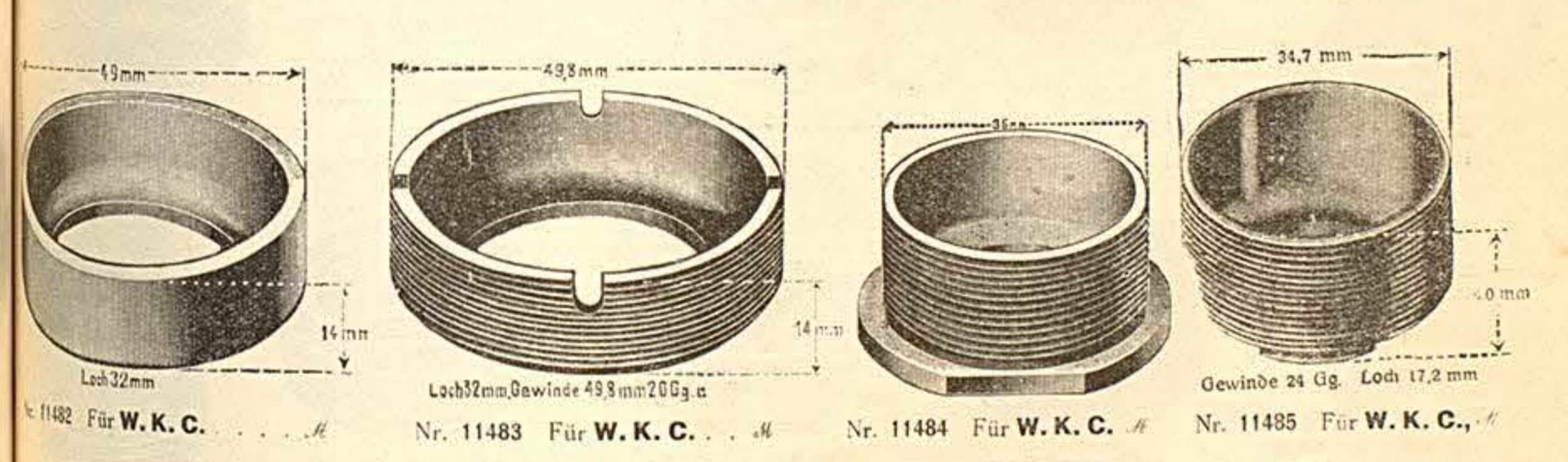
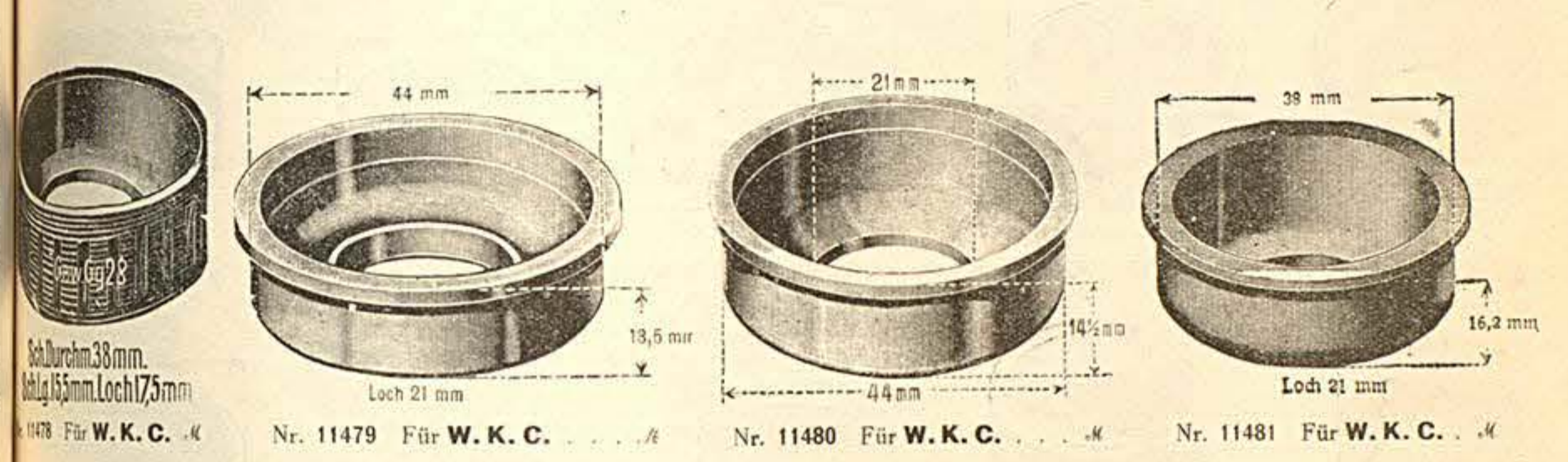
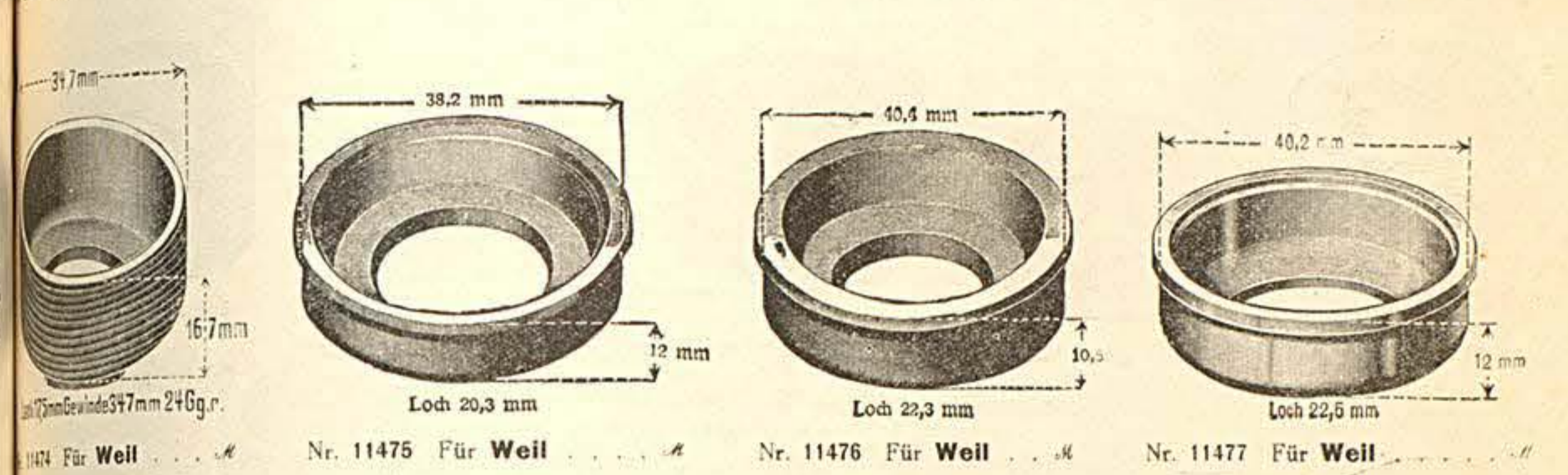
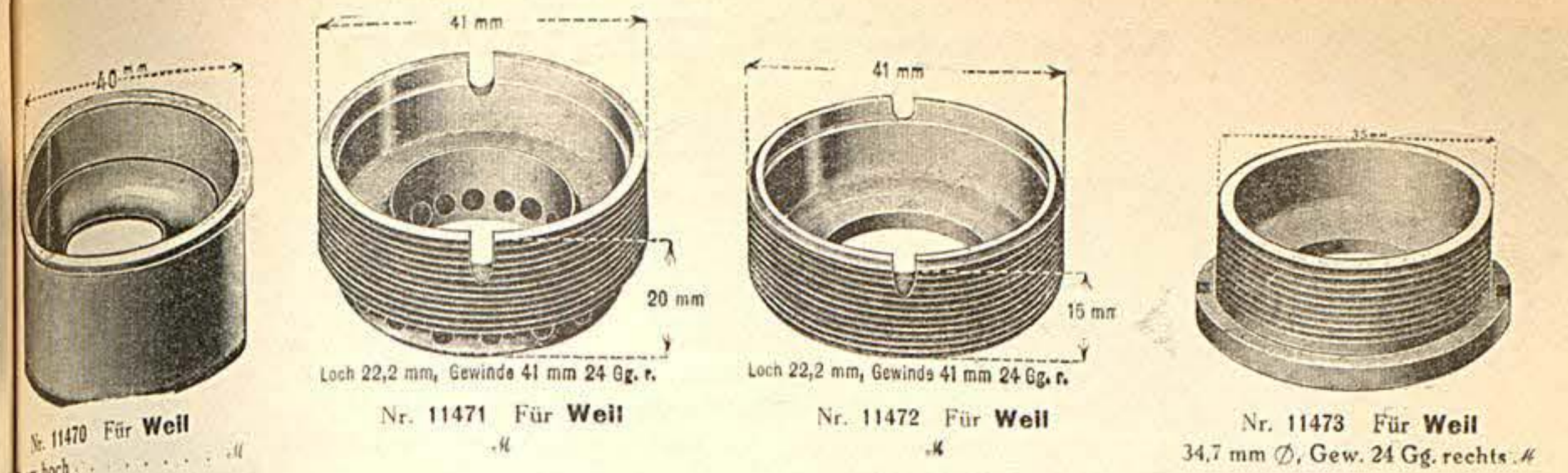
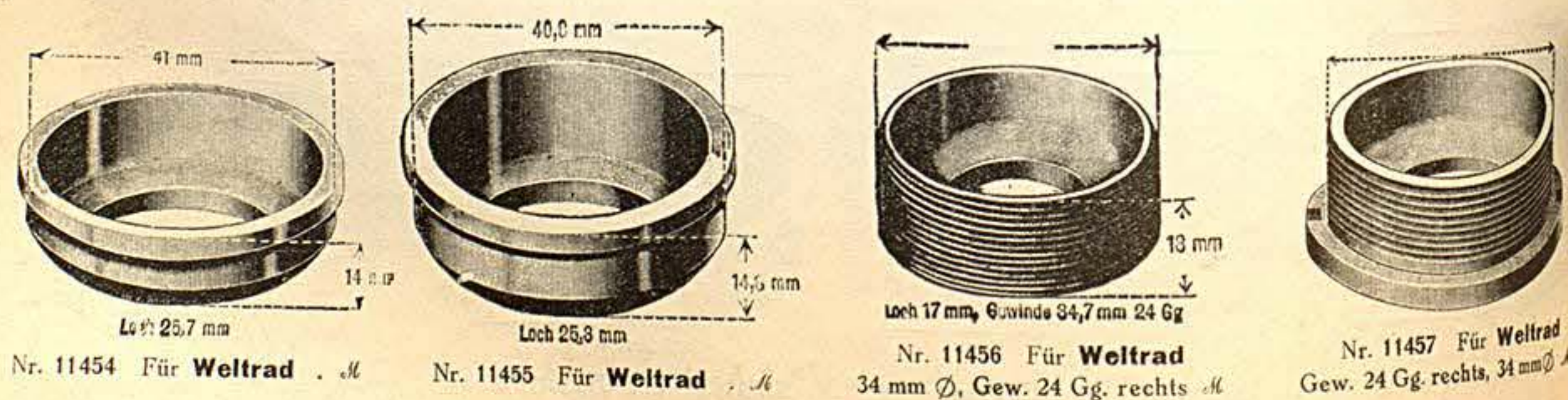
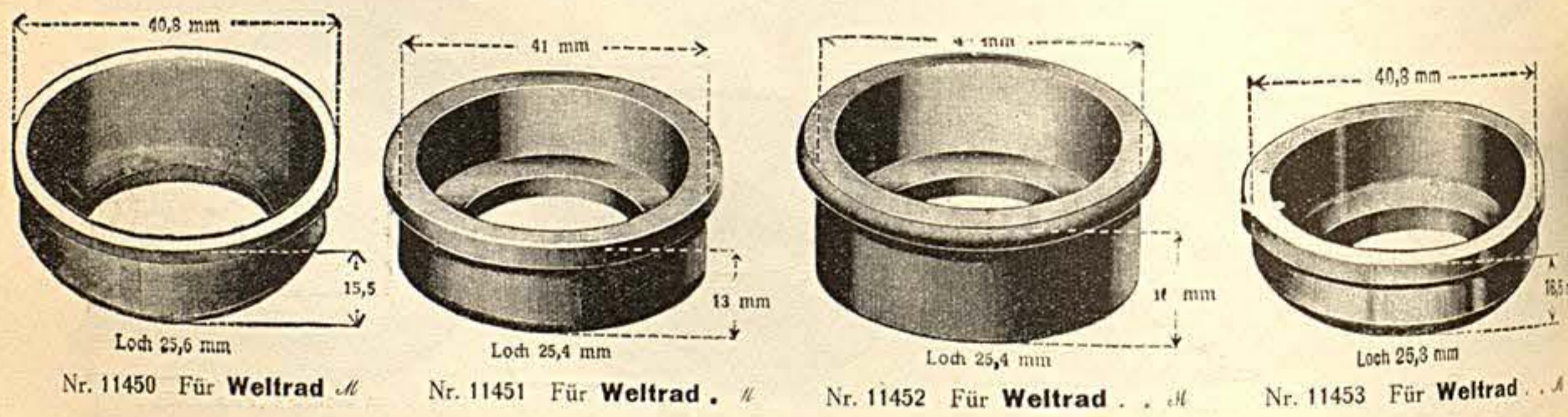
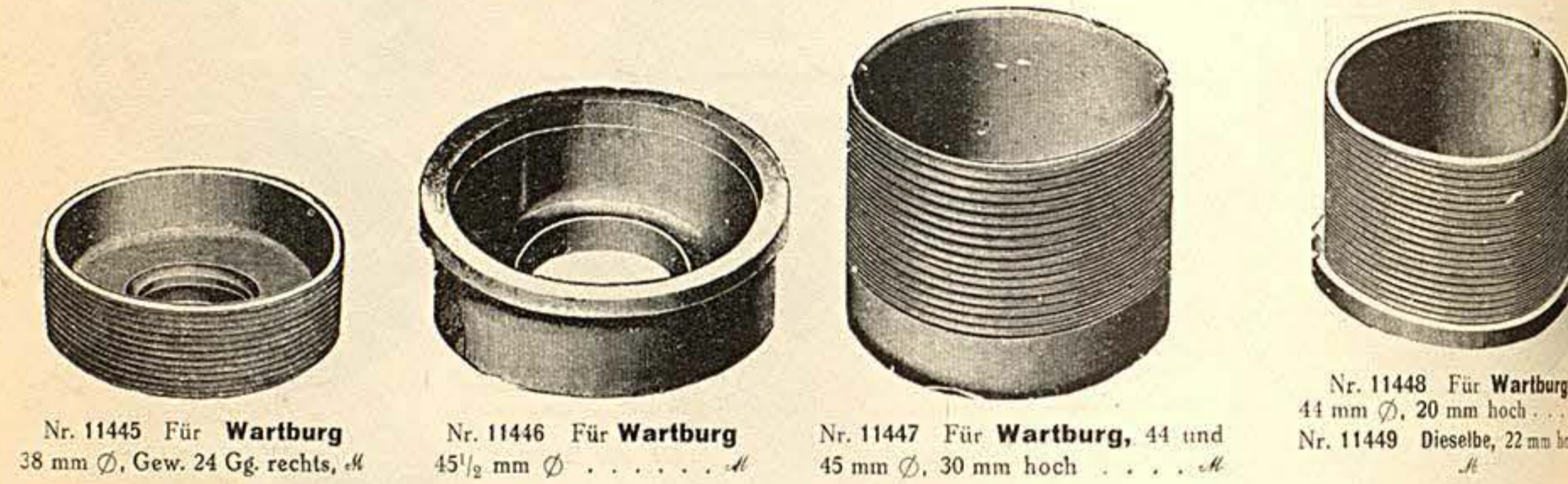
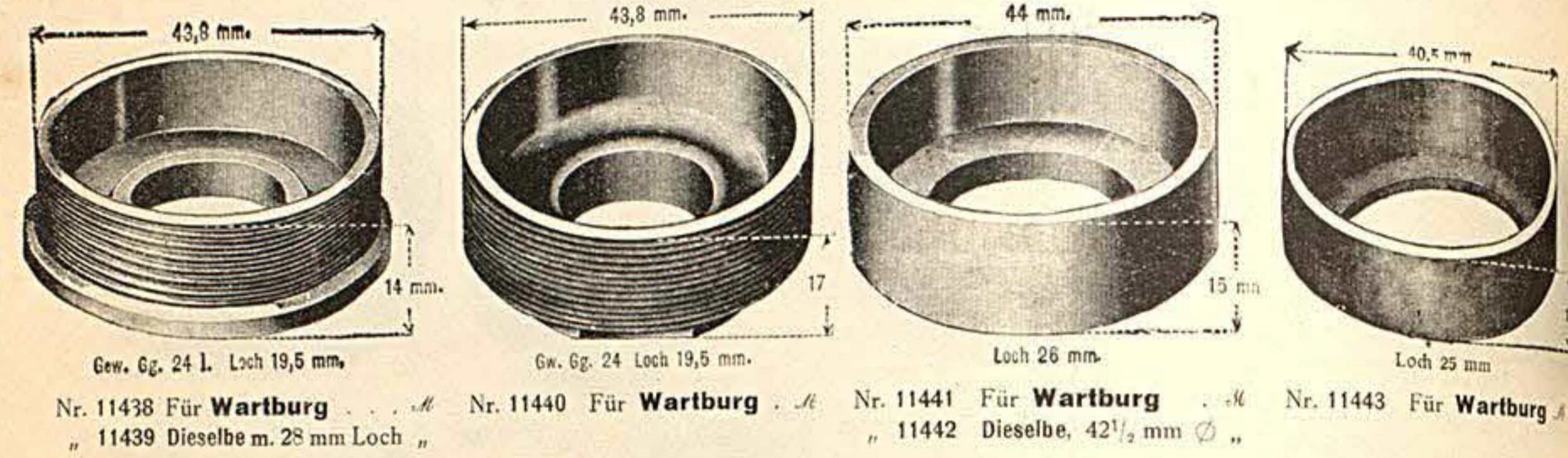
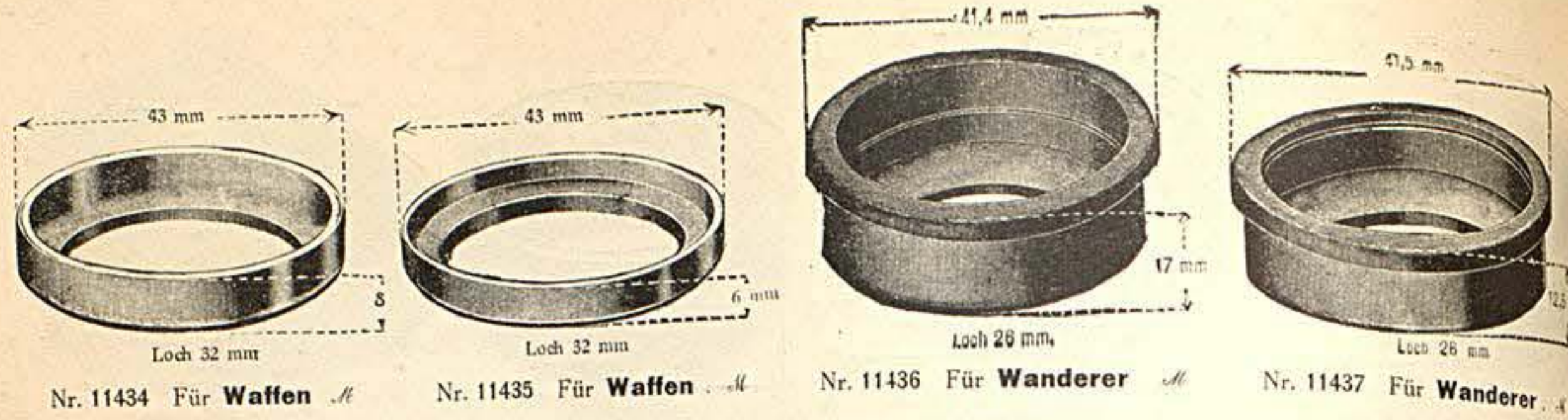

# Hinterrad-Schalen

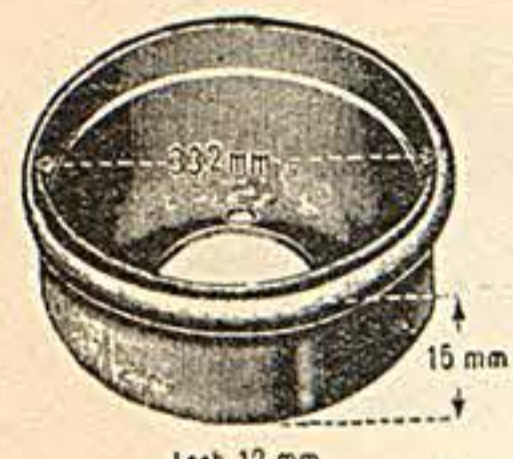

Nr. 11525 Für Adler  
Loch 12 mm



Nr. 11526 Für Adler  
33 1/2 mm Durchmesser



Sch. Durchm. 31 mm.  
Sch. Lg. 18.4 mm. Loch 13.5 mm.  
Nr. 11527 Für Adler

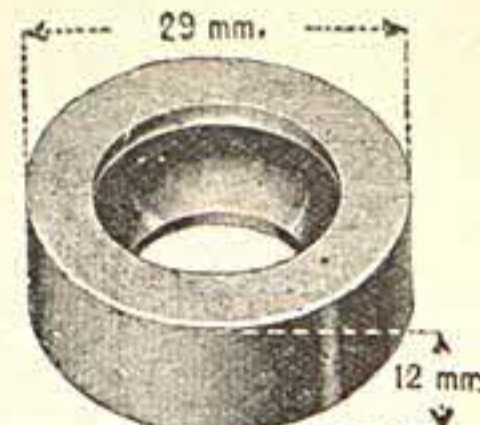

Nr. 11528 Für Allright  
Loch 14,5 mm.

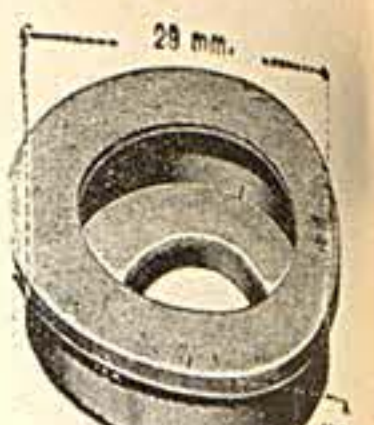

Nr. 11529 Für Allright  
Loch 12 mm.



Sch. Durchm. 28,5 mm.  
Sch. Lg. 14,5 mm. Loch 12 mm.  
Nr. 11530 Für Allright



Nr. 11531 Für Armeerad  
33 mm Durchmesser



Nr. 11532 Für Badenia  
Loch 15 mm



Nr. 11534 Für Beckmann  
Loch 17,5 mm.



Nr. 11535 Für Brennabor  
Loch 14 mm. Gew. 30



Sch. Durchm. 29,3 mm.  
Sch. Lg. 10 mm. Loch 13,5 mm.  
Nr. 11536 Für B. S. A.



Nr. 11537 Für Corona  
Gew. Gg. 28. Loch 13,5 mm.



Nr. 11538 Für Dürkopp  
Loch 16,5 mm

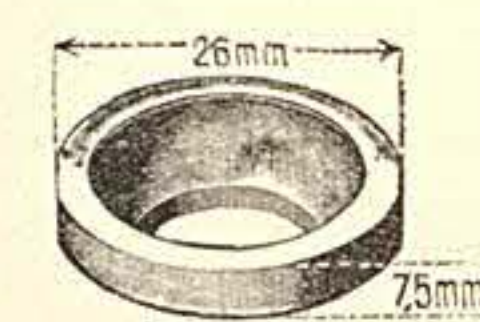

Nr. 11539 Für Dürkopp  
Loch 3 mm

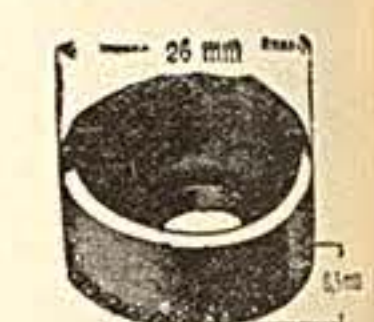

Nr. 11540 Für Dürkopp  
Loch 11,5 mm

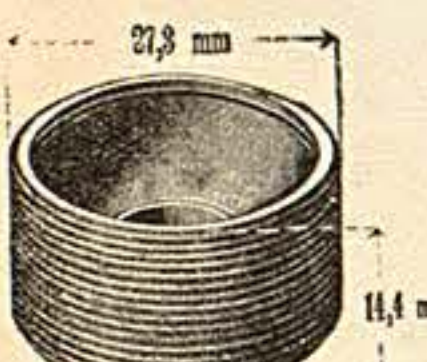

Nr. 11541 Für Dürkopp  
Gew. Gg. 28 L. Loch 10,3 mm



Nr. 11542 Für Dürkopp  
Sch. Durchm. 28 mm.  
Sch. Lg. 12 mm. Loch 10,5 mm.



Nr. 11543 Für Dürkopp  
Gew. Gg. 28. Loch 10,5 mm.

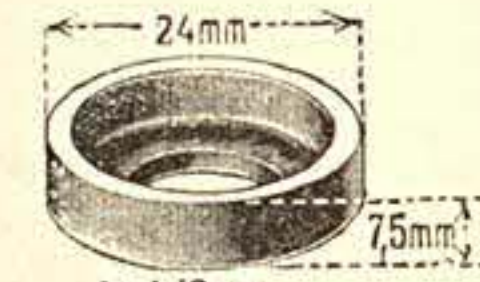

Nr. 11544 Für Dürkopp  
Loch 12 mm

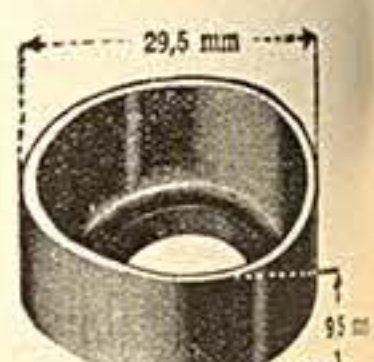

Nr. 11545 Für Fichtel & Sachs  
Loch 13,5 mm

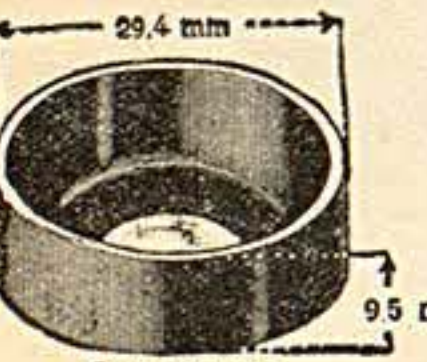

Nr. 11546 Für Gottschalk  
Loch 13,5 mm



Nr. 11547 Für Opel  
Sch. Durchm. 31,3 mm.  
Sch. Lg. 10,5 mm. Loch 11 mm



Nr. 11548 Für Opel  
Sch. Durchm. 29,5 mm.  
Sch. Lg. 11 mm. Loch 11 mm

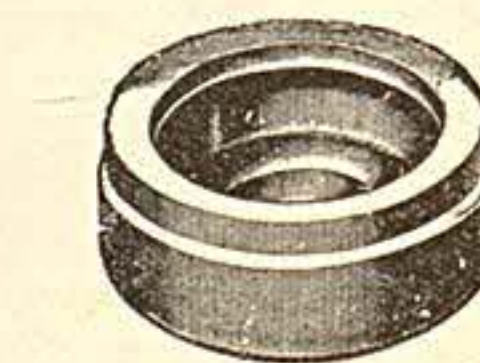

Nr. 11549 Für Opel  
Sch. Durchm. 31,5 mm.  
Sch. Lg. 13 mm. Loch 14,4 mm



Nr. 11550 Für Phänomen  
28 mm Ø, 23,5 mm Ø



Nr. 11551 Für Phänomen  
28 mm Ø, 23,5 mm Ø

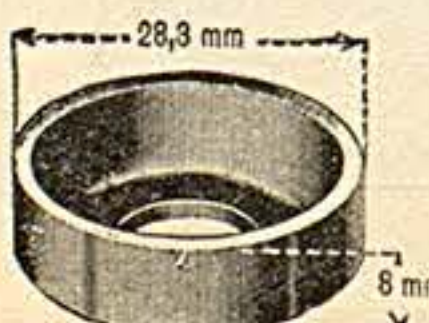

Nr. 11552 Für Phänomen  
Loch 12,8 mm

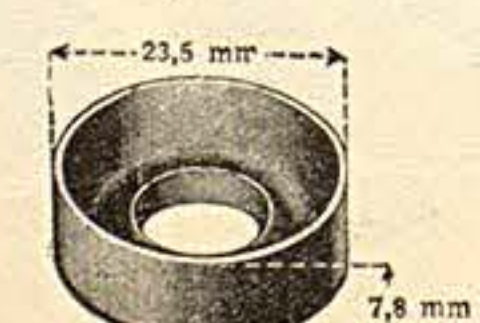

Nr. 11553 Für Premier  
Loch 10,5 mm



Nr. 11554 Für Premier  
Gew. 30 Gg. r. u. l., Loch 12,8 mm



Nr. 11555 Für Premier  
Loch 16 mm

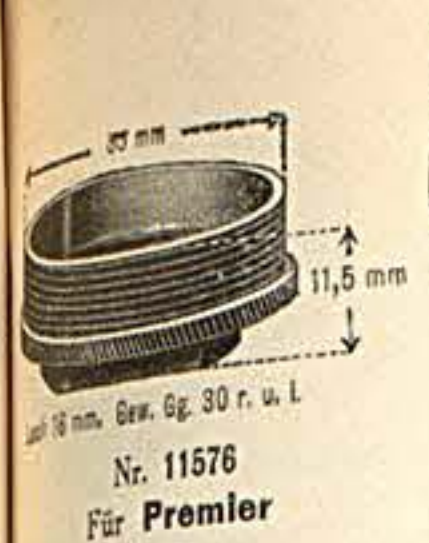

Nr. 11576 Für Premier  
Gew. Gg. 30 r. u. l.



Nr. 11577 Für Premier  
Loch 13 mm



Nr. 11578 Für Premier  
Loch 15 mm. Gew. Gg. 30 r. u. l.

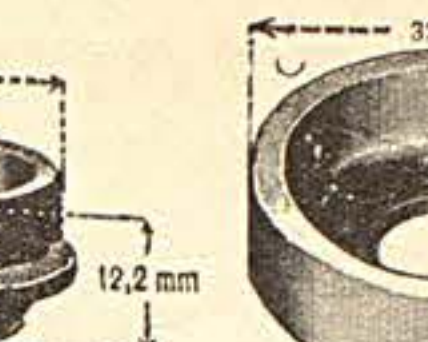

Nr. 11579 Für Premier  
Loch 13,2 mm

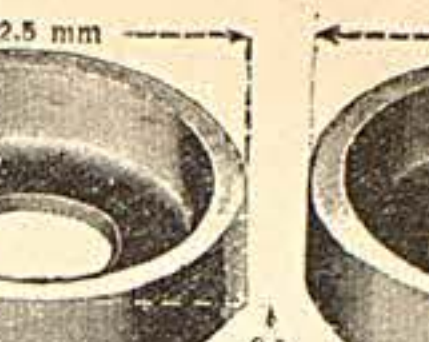

Nr. 11580 Für Premier  
Loch 13 mm



Nr. 11580 Für Premier  
32,5 mm Durchmesser



Nr. 11582 Für Puch  
Loch 10,5 mm



Nr. 11583 Für Puch  
Loch 18 mm

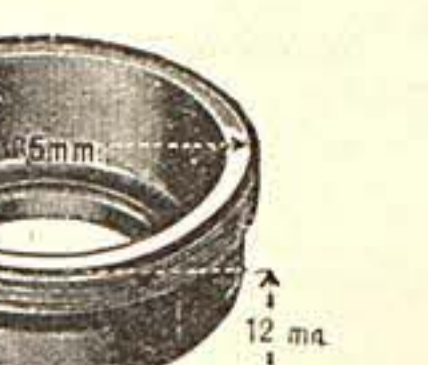

Nr. 11584 Für Puch  
Loch 12,5 mm



Nr. 11585 Für Puch  
Loch 12,3 mm



Nr. 11585 Für Puch  
Loch 12,3 mm

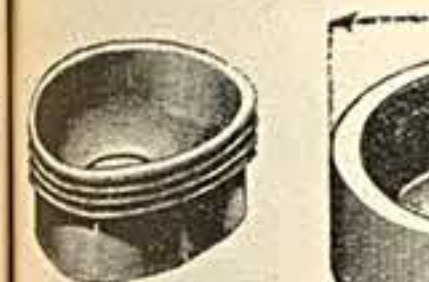

Nr. 11586 Für Schladitz  
Sch. Durchm. 26,5 mm.  
Sch. Lg. 11 mm. Loch 11 mm



Nr. 11587 Für Schladitz  
Loch 16,5 mm

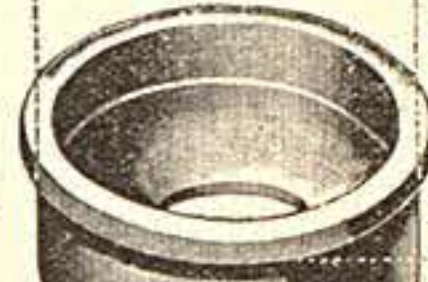

Nr. 11588 Für Seidel & Naumann  
Loch 13 mm



Nr. 11589 Für Simson  
Loch 12,5 mm

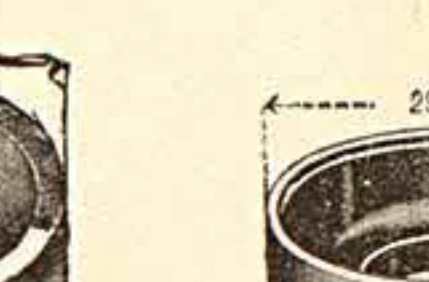

Nr. 11590 Für Stöwer  
Loch 13 mm



Nr. 11591 Für Stöwer  
Gew. Gg. 24. Loch 14,5 mm

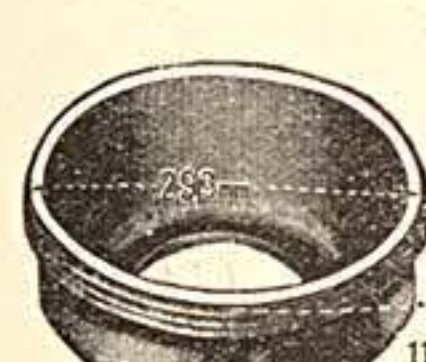

Nr. 11592 Für Styria  
Loch 12,5 mm



Nr. 11593 Für Styria  
Loch 13 mm Gewinde 33,2 mm 26 Gg. r.

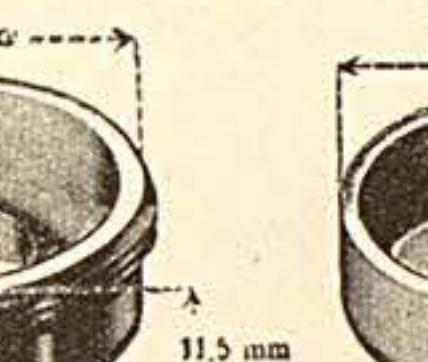

Nr. 11594 Für Triumph  
Loch 14 mm

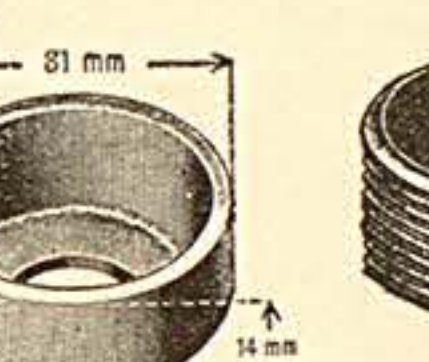

Nr. 11595 Für Triumph  
mit Gewinde, 28 Gang  
30 mm Durchmesser



Nr. 11596 Für Viktoria  
Loch 13 mm

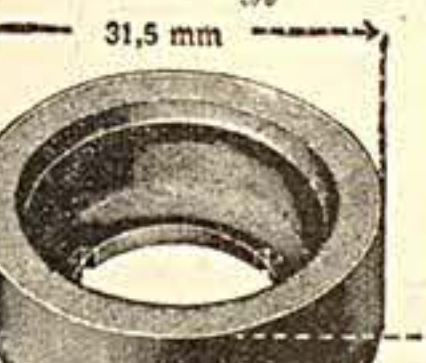

Nr. 11597 Für Waffen  
Loch 17 mm



Nr. 11598 Für Wanderer  
Loch 16,5 mm

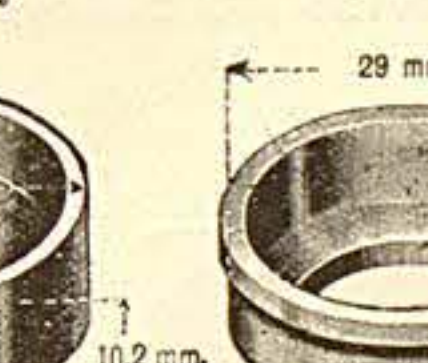

Nr. 11599 Für Weltrad  
Loch 16,5 mm

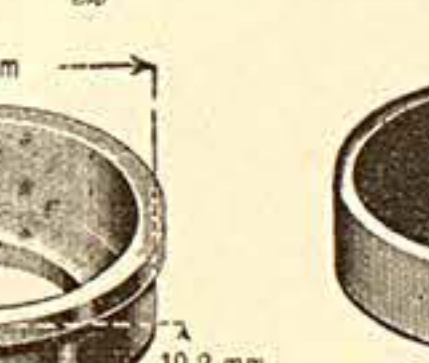

Nr. 11600 Für Weltrad  
Sch. Durchm. 29,5 mm.  
Sch. Lg. 9,4 mm. Loch 13,2 mm

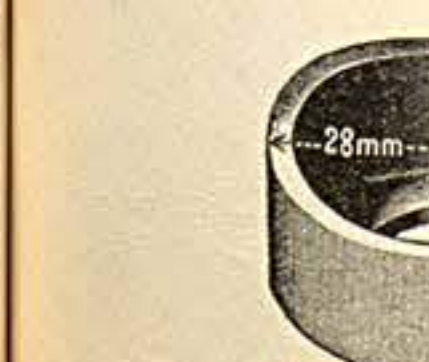

Nr. 11601 Für W. K. C.  
Lochweite 14 mm

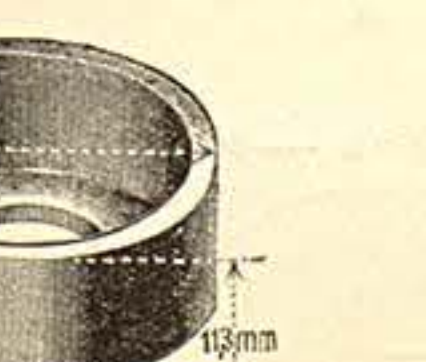

Nr. 11602 Für W. K. C.  
Schalen D. 28 mm. Schalenlänge 67 mm.  
Lochweite 12 mm.

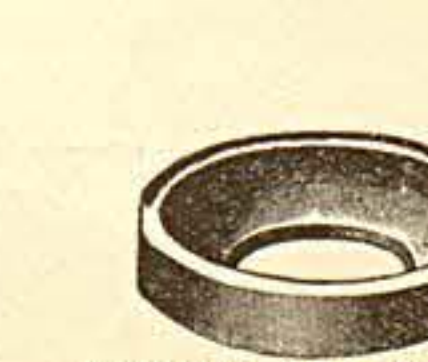

Nr. 11603 Für W. K. C.  
Loch 11,5 mm

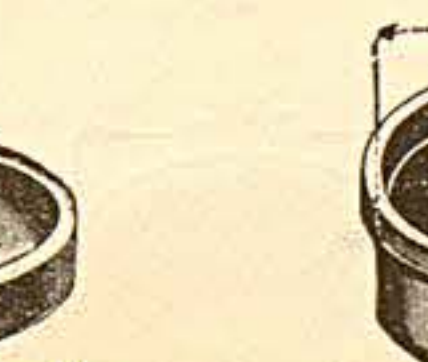

Nr. 11603 Für W. K. C.  
Loch 11,5 mm

# Vorderrad-Schalen

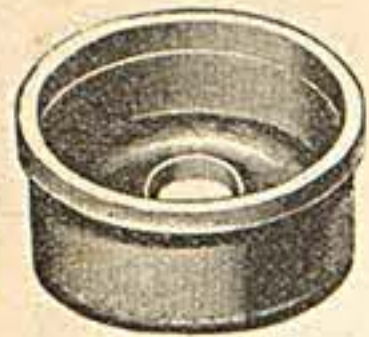

Sch. Durchm. 27,7 mm.  
Sch. Lg. 13,5 mm. Loch 9 mm

Nr. 12000  
Für Adler



Nr. 12001 Für Armeerad  
28,5 mm Ø, 15 mm hoch

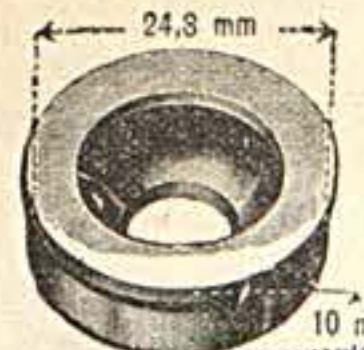

24,3 mm  
Loch 10 mm.

Nr. 12002  
Für Allright

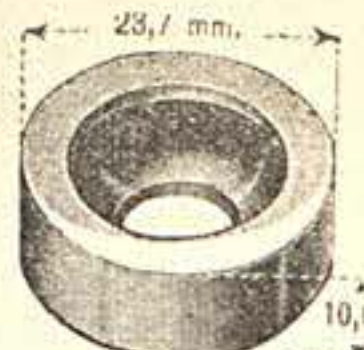

23,7 mm  
Loch 10 mm.

Nr. 12003  
Für Allright



Sch. Durchm. 25 mm.  
Sch. Lg. 12,6 mm. Loch 12 mm

Nr. 12004  
Für Allright



Nr. 12005 Für Anker

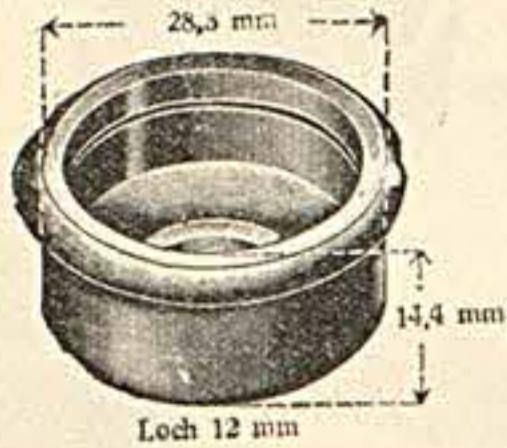

28,3 mm  
Loch 12 mm

Nr. 12006 Für Badenia



24,75 mm  
Loch 12 mm

Nr. 12007 Für Badenia



Nr. 12008 Für Brennabor



Nr. 12009 Für Brennabor

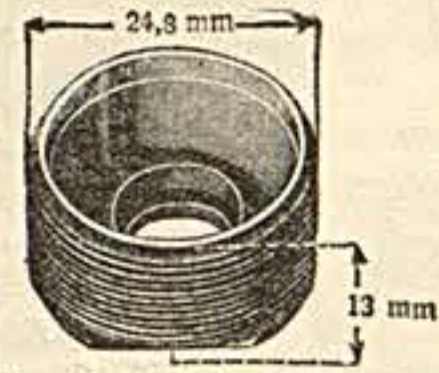

Nr. 12010 Für Brennabor

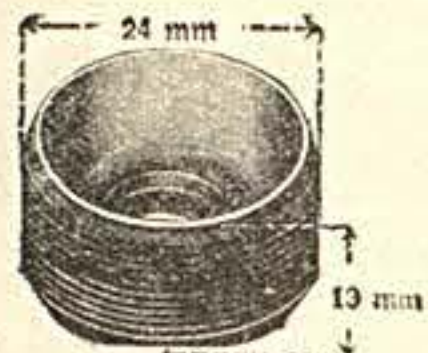

Nr. 12011 Für Brennabor



Nr. 12012 Für Chateron

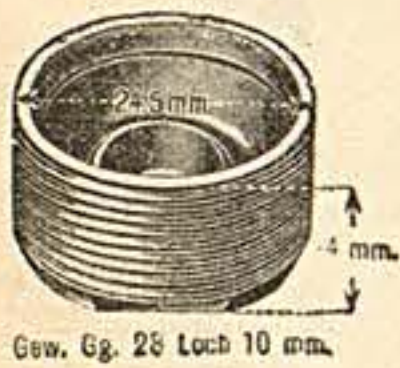

Nr. 12013 Für Corona



Nr. 12014 Für Dürkopp

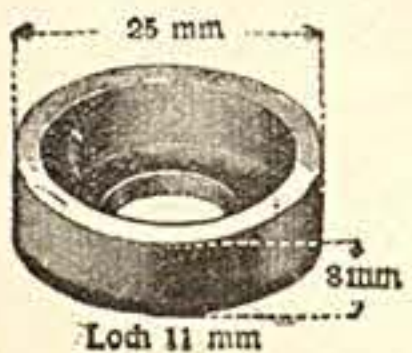

Nr. 12015 Für Dürkopp



Nr. 12016 Für Dürkopp

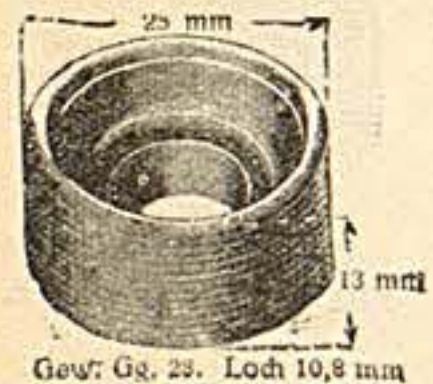

Nr. 12017 Für Dürkopp

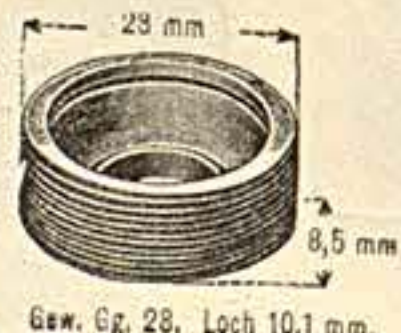

Nr. 12018 Für Dürkopp



Nr. 12019 Für Dürkopp



Nr. 12020 Für F. & S.

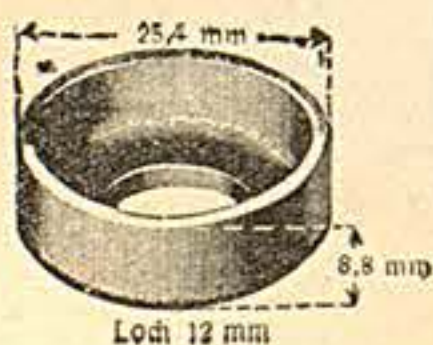

Nr. 12021 Für F. & S.

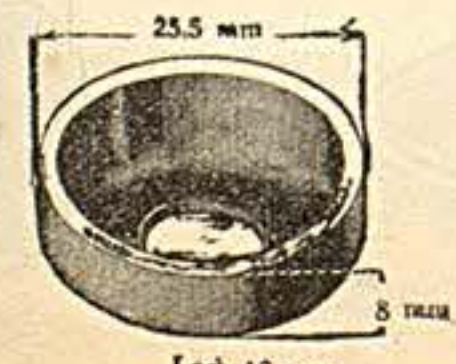

Nr. 12022 Für F. & S.

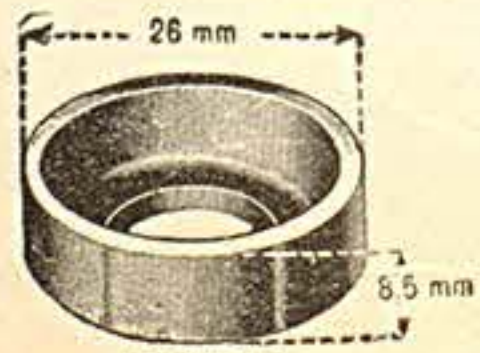

Nr. 12023 Für Gottschalk



Nr. 12024 Für Gottschalk



Nr. 12025 Für Gottschalk



Nr. 12026 Für Göricke



Nr. 12027 Für Göricke



Nr. 12028 Für Opel



Nr. 12029 Für Premier



Nr. 12050 Für Premier



Nr. 12051 Für Premier

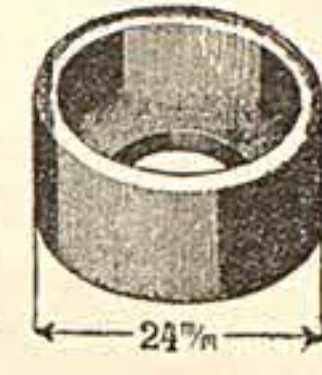

Nr. 12052 Für Premier

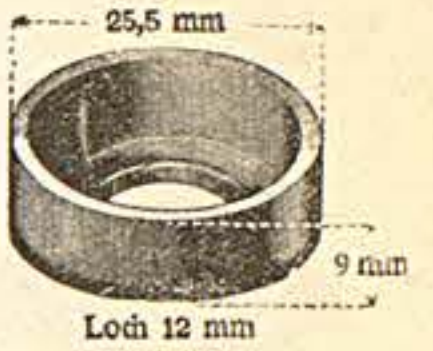

Nr. 12053 Für Premier



Nr. 12054 Für Puch

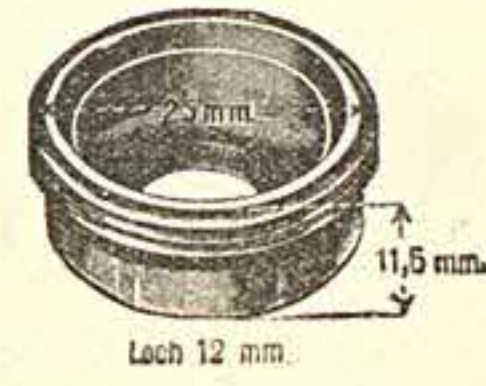

Nr. 12055 Für Puch

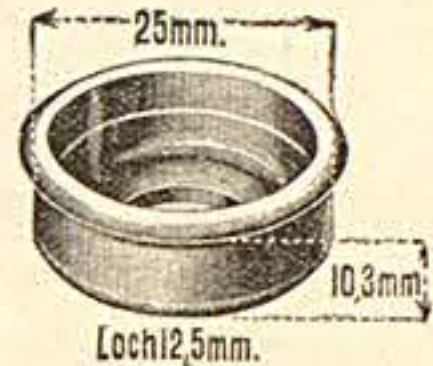

Nr. 12056 Für Seidel & Naumann

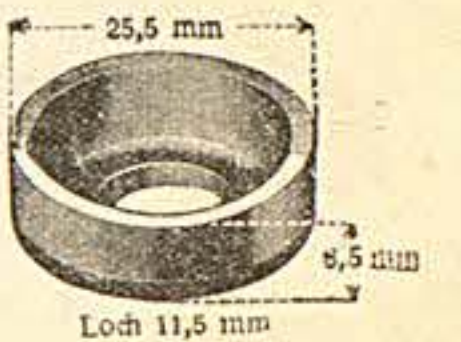

Nr. 12057 Für Simson



Nr. 12058 Für Stöwer

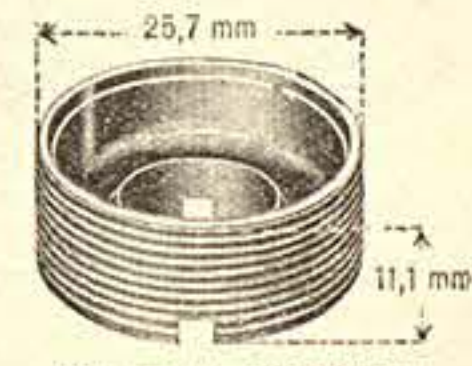

Nr. 12059 Für Stöwer



Nr. 12060 Für Styria



Nr. 12061 Für Styria



Nr. 12062 Für Styria

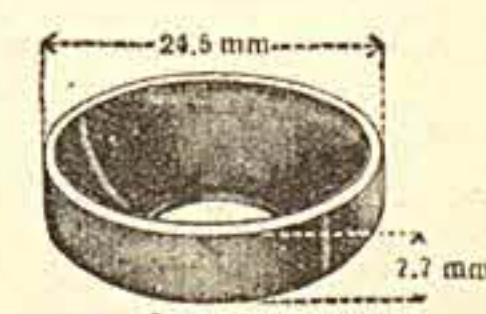

Nr. 12063 Für Styria

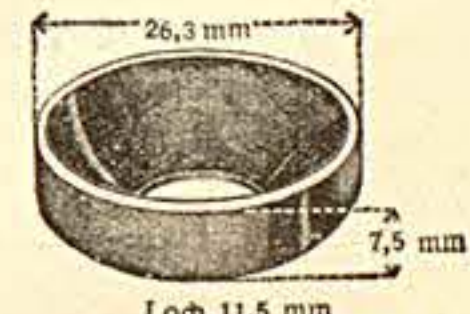

Nr. 12064 Für Waffen

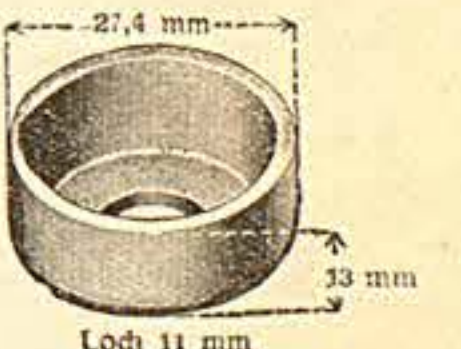

Nr. 12065 Für Triumph



Nr. 12066 Für Viktoria

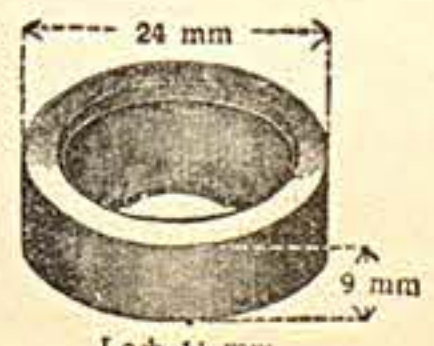

Nr. 12067 Für Waffen

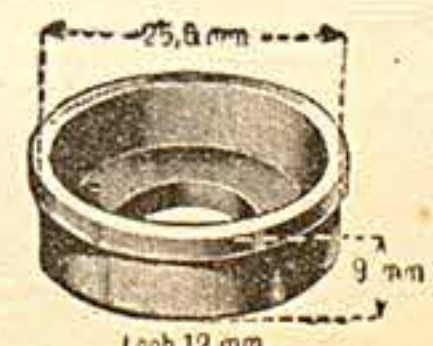

Nr. 12068 Für Well

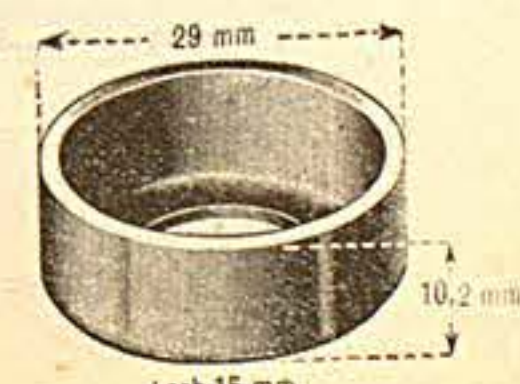

Nr. 12069 Für Weltrad

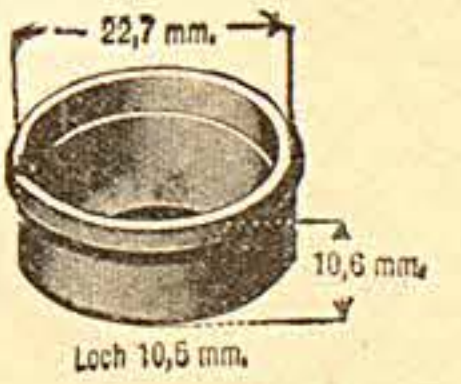

Nr. 12070 Für W. K. C.

# Tretlager-Konen



Gew. Gg. 24 Gew. Durchm. 17 mm.  
Con. Lg. 12 mm. Con. Durchm. 37,3 mm.  
Nr. 12500 Für Adler



Gew. Gg. 24 Gew. Durchm. 18,5 mm.  
Con. Lg. 10,3 mm. Con. Durchm. 37,3 mm.  
Nr. 12501 Für Adler



Gew. Gg. 24 Gew. Durchm. 17,2 mm.  
Con. Lg. 12,5 mm. Con. Durchm. 37,5 mm.  
Nr. 12502 Für Adler



Gewinde 18,5 mm 24 Gg.  
Nr. 12503 Für Adler



Loch 18 mm.  
Nr. 12504 Für Adler

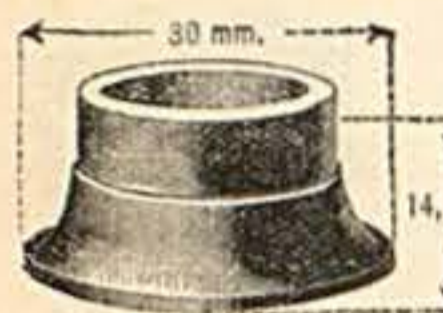

Loch 17,5 mm.  
Nr. 12505 Für Adler



Gewinde 19 mm, 24 Gg. r.  
Nr. 12506 Für Adler



Gew. 19,5 mm, 26 Gg. l.  
Nr. 12507 Für Allright



Gew. 19,5 mm, 26 Gg. l.  
Nr. 12508 Für Allright

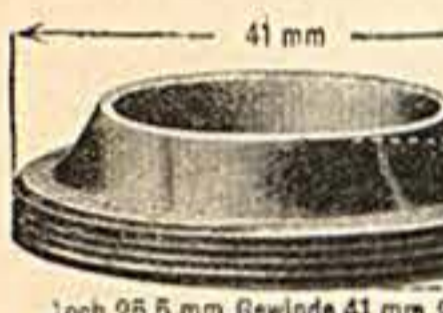

Loch 26,5 mm Gewinde 41 mm 26 Gg.  
Nr. 12509 Für Allright



Gew. 18 mm, 24 Gg. r. u. l.  
Nr. 12510 Für Anker



Loch 17,5 mm  
Nr. 12511 Für Anker



Gewinde 18 mm 24 Gg. r. u. l.  
Nr. 12512 Für Anker



Nr. 12513 Für Anker

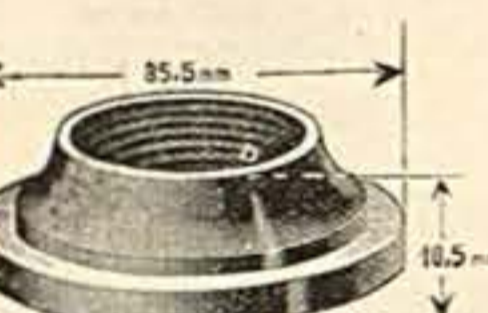

Nr. 12514 Für Anker

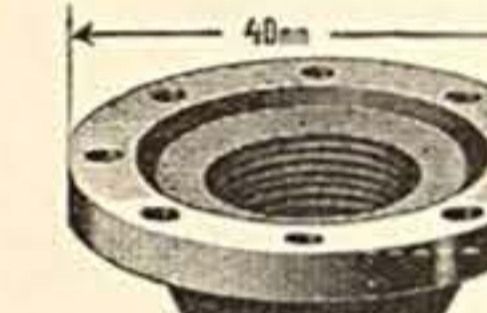

Für Armeerad  
Nr. 12515 mit Stell-Löchern



Gew. Gg. 24 Gew. Durchm. 17 mm.  
Für Aurora  
Nr. 12517 mit Linksgewinde



Loch 17 mm.  
Nr. 12519 Für Badenia



Gew. 18 mm, 24 Gg.  
Nr. 12520 Für Badenia



Nr. 12521 Für Badenia

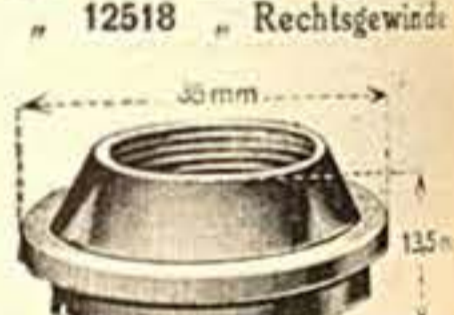

Nr. 12522 Für Badenia



Gew. 18 mm, 24 Gg. l.  
Nr. 12523 Für Badenia



Gewinde 18 mm 26 Gg. l.  
Für Badenia  
Nr. 12524 mit Linksgewinde



Gewinde 18 mm 26 Gg. l.  
Nr. 12526 Für Badenia



Gew. 17,5 mm, 23 Gg. l.  
Nr. 12527 Für Badenia

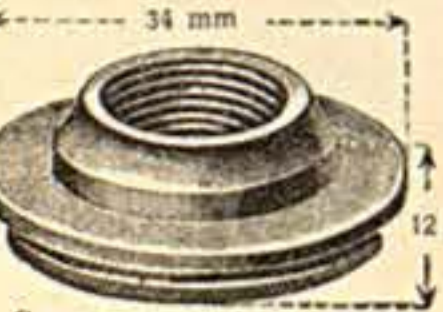

Gew. 16,5 mm, 19 Gg. r.  
Nr. 12528 Für Beckmann

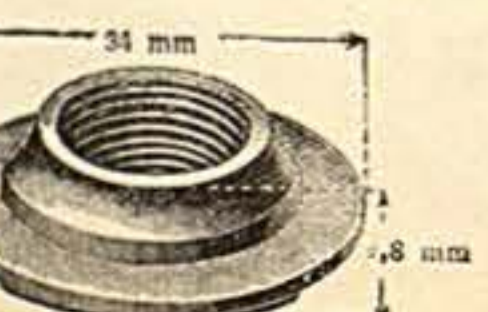

Gew. 16,5 mm, 19 Gg. r.  
Nr. 12529 Für Beckmann



Gew. Gg. 19 Gew. Durchm. 16,2 mm.  
Nr. 12530 Für Beckmann



Nr. 12531 Für Beckmann



Gew. 13,2 mm, 24 Gg. r.  
Nr. 12550 Für Beckmann



Nr. 12551 Für Beckmann

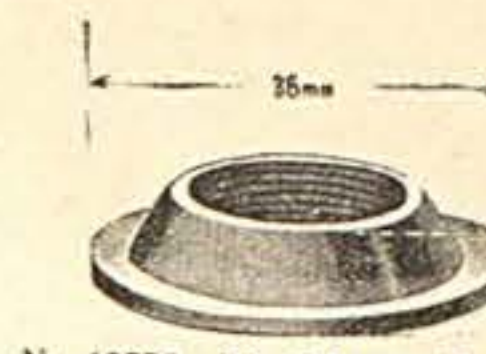

Nr. 12552 Für Bismark

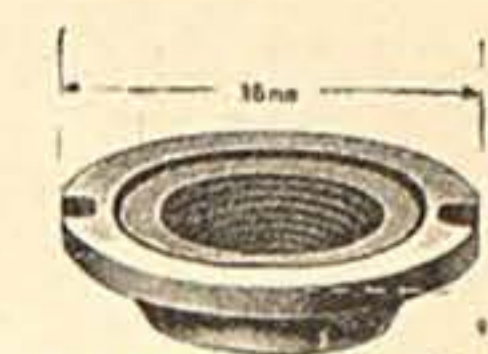

Nr. 12553 Für Bismark



Loch 18,5 mm  
Nr. 12554 Für Bismark



Für Brennabor  
Nr. 12555 Linksgewinde  
12556 Rechtsgew.



Gew. 20 mm, 28 Gg.  
Für Brunsviga  
Nr. 12557

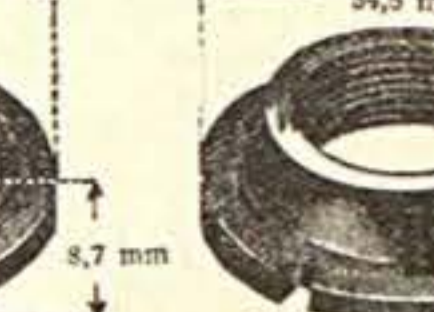

Gew. 18,2 mm, 23 Gg. l.  
Für Brunsviga  
Nr. 12558



Gewinde 18,2 mm 23 Gg. l.  
Für Brunsviga  
Nr. 12559

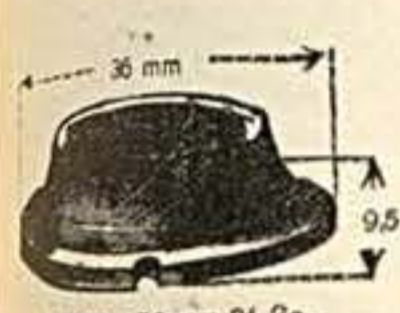

Gewinde 17,8 mm 24 Gg.  
Für Budissa  
Nr. 12560

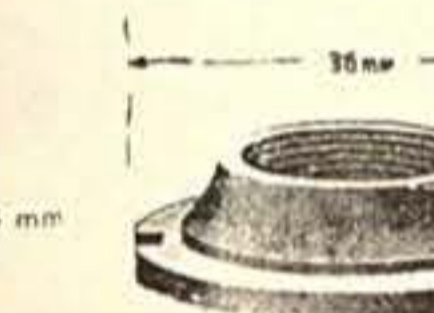

Nr. 12561 Für Budissa



Nr. 12562 Für Budissa

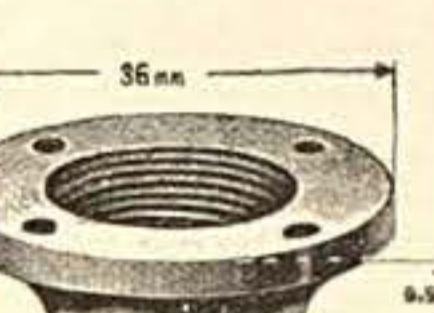

Gewinde 18 mm, 20 Gg. l. u. r.  
Für Burgers  
Nr. 12563



Gewinde 20 mm 24 Gg.  
Für Cito  
Nr. 12564

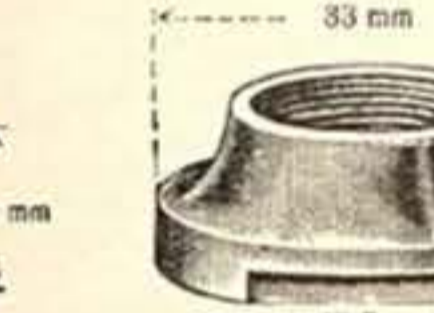

Gewinde 17,5 mm 24 Gg.  
Für Cito  
Nr. 12565



Gew. 17,5 mm, 26 Gg. l.  
Für Corona  
Nr. 12566

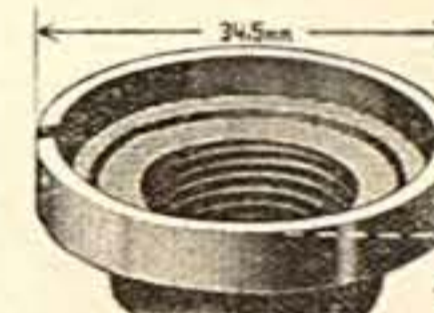

Gew. 18 mm, 28 Gg. r.  
Für Corona  
Nr. 12567

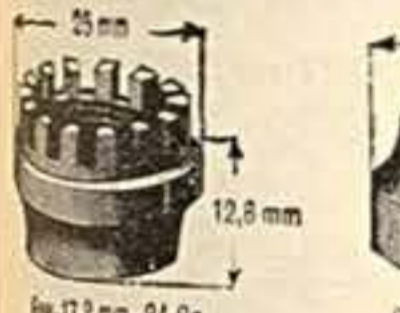

Gew. 17,2 mm, 24 Gg.  
Für Cito  
Nr. 12568

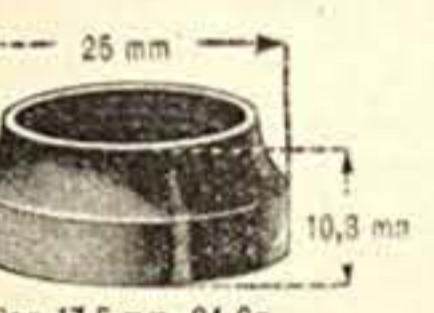

Gew. 17,5 mm, 24 Gg.  
Für Cito  
Nr. 12569

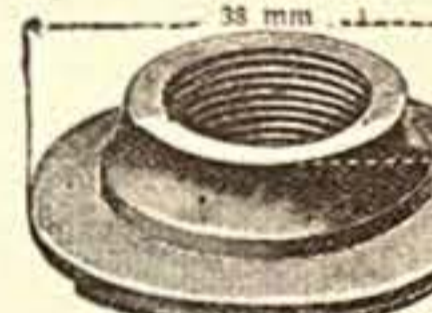

Gew. 17,5 mm, 26 Gg. l.  
Für Corona  
Nr. 12570

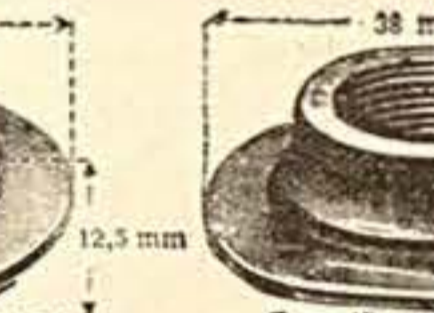

Gew. 17,5 mm, 26 Gg. l.  
Für Corona  
Nr. 12571

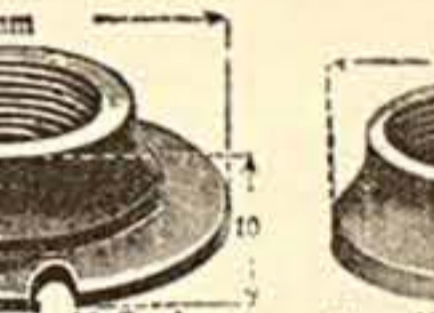

Gew. 18 mm, 28 Gg. r.  
Für Corona  
Nr. 12572



Gew. 17 mm, 24 Gg. l.  
Für Cosmos  
Nr. 12573

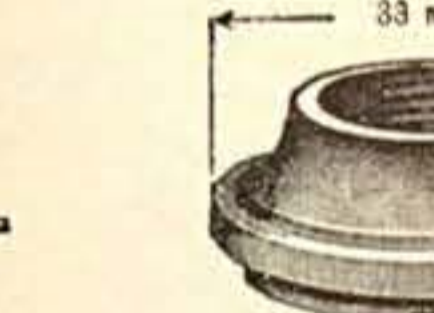

Gewinde 17 mm, 24 Gg. l.  
Für Cosmos  
Nr. 12574



Nr. 12575 Für Dargel



Nr. 12576 Für Dargel



Nr. 12577 Für Deusing  
39 mm Durchm., Gew. 17,5 mm,  
30 Gang links



Nr. 12578 Für Deusing  
39 mm Durchm., Gew. 17,5 mm,  
30 Gang links

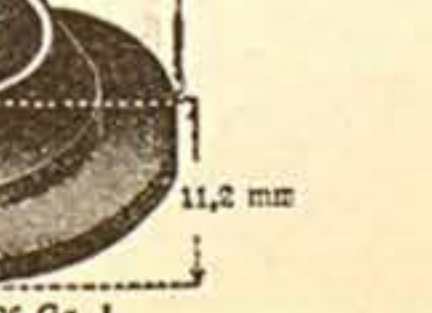

Nr. 12579 Für Deusing  
36 mm Durchm., Gew. 18,5 mm,  
30 Gang links



Nr. 12580 Für Deusing  
17,5 oder 18,5 mm Außengew.  
rechts



Gew. 20,4 mm, 26 Gg. l.  
Nr. 12600 Für **Diamant**



Gew. 21,5 mm, 26 Gg.  
Nr. 12601 Für **Diamant**



Gewinde 19 mm 26 Gg. l.  
Nr. 12602 Für **Diamant**



Gew. 20,5 mm, 26 Gg. r.  
Nr. 12603 Für **Diamant**



Gew. 20 mm 24 Gg. l.  
Nr. 12650 Für **Expreß**

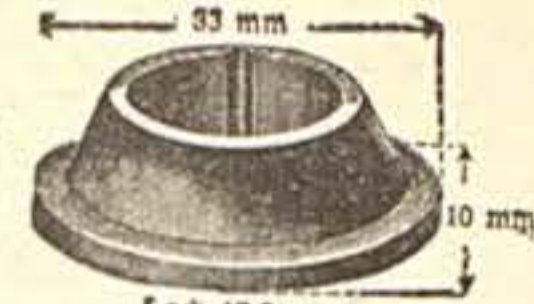

Loch 17,2 mm.  
Nr. 12651 Für **Expreß**

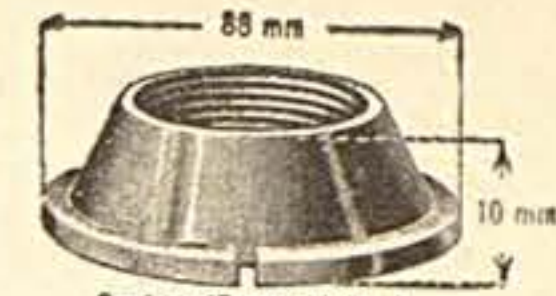

Gewinde 17 mm 26 Gg. l.  
Nr. 12652 Für **Expreß**

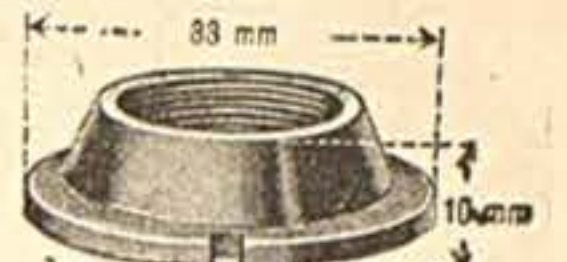

Gewinde 18,5 mm 26 Gg.  
Nr. 12653 Für **Expreß**



Nr. 12604 Für **Diamant**

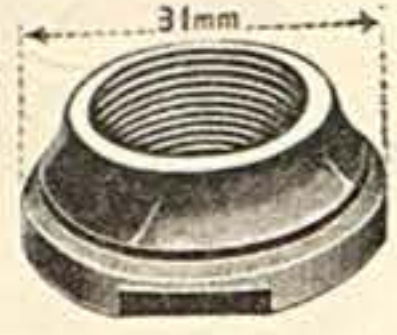

Nr. 12605 Für **Diamant**



Gew. Gg. 24 Gew. Durchm. 17 mm.  
Con. Lg. 11 mm, Con. Durchm. 31,3 mm.  
Nr. 12606 Für **Dürkopp**



Gew. Gg. 24 r. u. l. Gew. Durchm. 17 mm.  
Con. Lg. 13 mm, Con. Durchm. 31,3 mm.  
Nr. 12607 Für **Dürkopp**



Gew. Gg. 24 Gew. Durchm. 17 mm.  
Con. Lg. 14,5 mm, Con. Durchm. 33 mm.  
Nr. 12608 Für **Dürkopp**

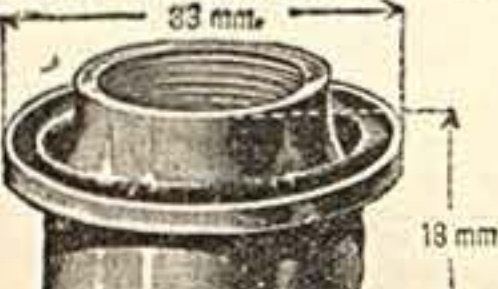

Gewinde 17 mm 24 Gang.  
Nr. 12609 Für **Dürkopp**



Loch 18,2 mm  
Für **Dürkopp**  
Nr. 12610 m. schräg. Kugellauf  
12611 „ gewölbt.



Gewinde 18 mm 24 Gg.  
Für **Dürkopp**  
Nr. 12612 m. schräg. Kugellauf  
12613 „ gewölbt.

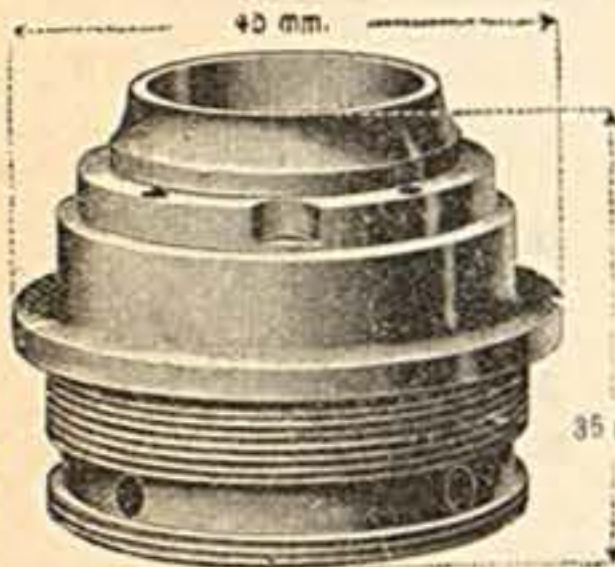

Gew. 40,2 mm, 28 Gg.  
Nr. 12614 Für **Dürkopp**

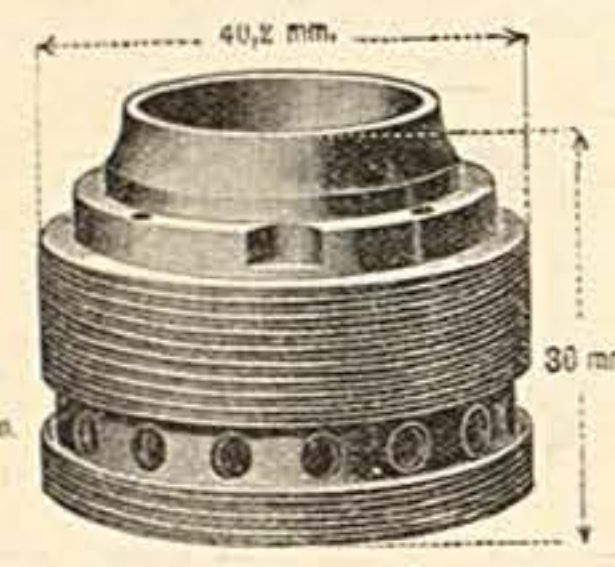

Gew. 40,2 mm, 28 Gg.  
Nr. 12615 Für **Dürkopp**

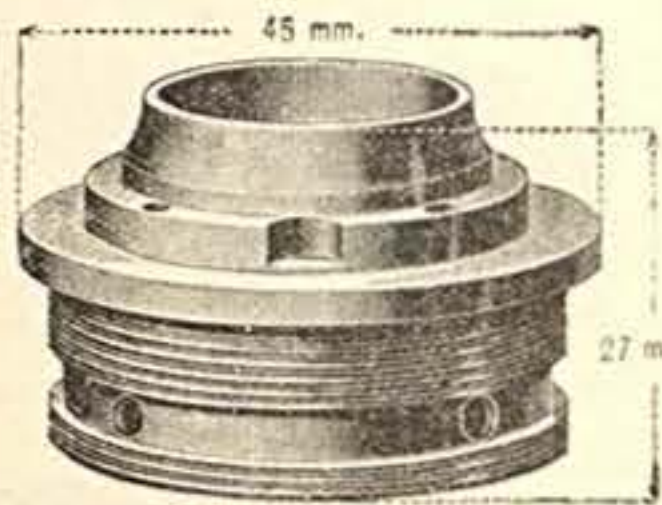

Gew. 40,2 mm, 28 Gg.  
Nr. 12616 Für **Dürkopp**



Gew. 17,5 mm, 24 Gg. r. u. l.  
Für **Dürkopp**  
Nr. 12617 mit Rechtsgewinde  
12618 „ Linksgewinde.

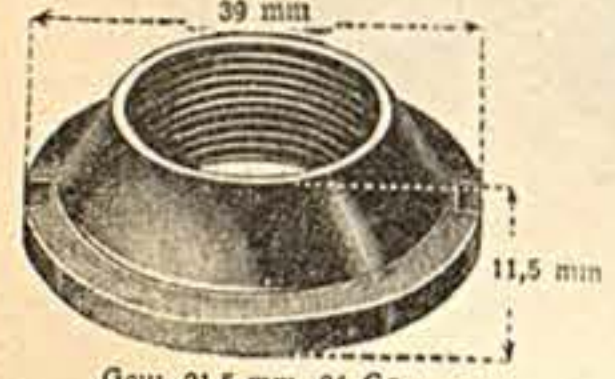

Gew. 21,5 mm, 24 Gg.  
Nr. 12619 Für **Elsterwerda**

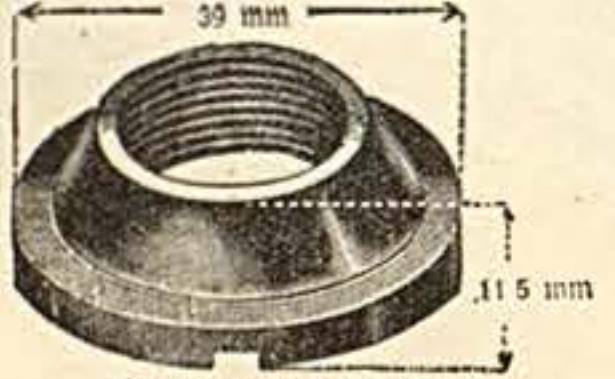

Gew. 20,5 mm, 24 Gg. l.  
Nr. 12620 Für **Elsterwerda**

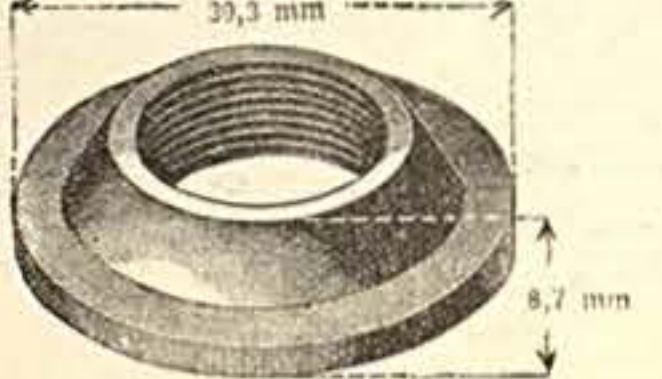

Gew. 19 mm, 22 Gg. l.  
Nr. 12621 Für **Elsterwerda**



Gew. 17,5 mm, 24 Gg. r. u. l.  
Für **Elsterwerda**  
Nr. 12622 Für **Elsterwerda**  
Gewinde 19 mm, 22 Gg links  
12623 „ Linksgewinde.

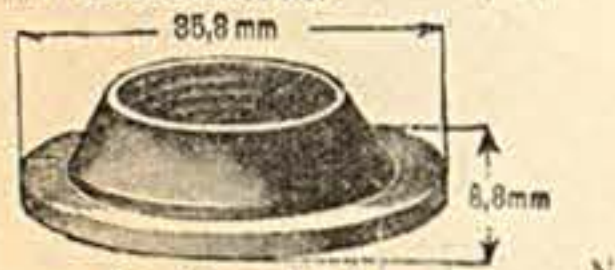

Gew. 18 mm, 24 Gg. l.  
Nr. 12623 Für **Excelsior**



Nr. 12624 Für **Excelsior**  
mit Staubring, Gewinde  
19 mm, 24 Gang rechts,  
30 mm Durchmesser



Nr. 12625 Für **Excelsior**  
mit Staubring, Gewinde  
17,5 mm, 24 Gang links,  
30 mm Durchmesser

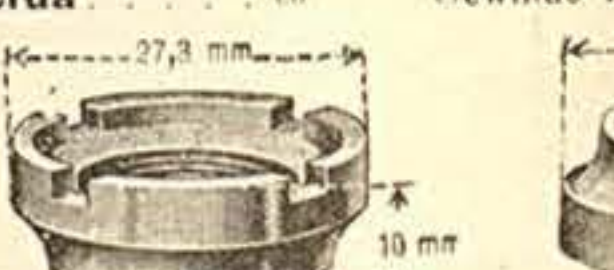

Gewinde 17,5 mm 24 Gg. l.  
Nr. 12626 Für **Excelsior**



Gewinde 19 mm 24 Gg. r.  
Nr. 12627 Für **Excelsior**

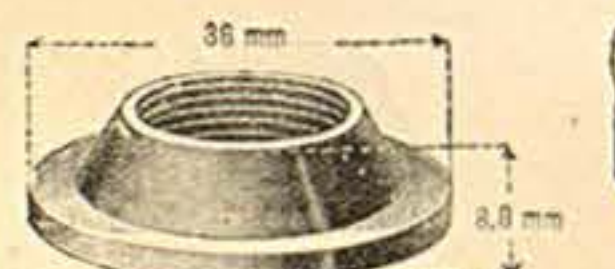

Gew. 19 mm, 24 Gg.  
Nr. 12628 Für **Excelsior**



Gewinde 20 mm, 24 Gg. l.  
Nr. 12629 Für **Excelsior**

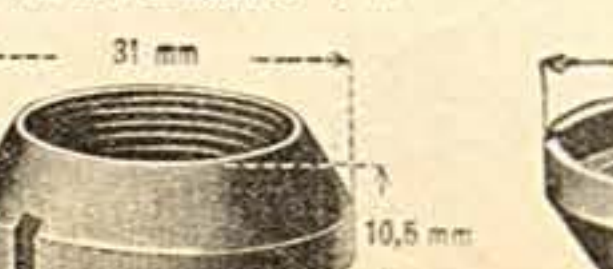

Gewinde 22 mm, 24 Gg.  
Nr. 12630 Für **Excelsior**



Gew. 17,5 mm, 24 Gg. l.  
Nr. 12631 Für **Excelsior**



Gew. 19 mm, 24 Gg.  
Nr. 12632 Für **Excelsior**



Gew. 20 mm 24 Gg. l.  
Nr. 12650 Für **Expreß**



Gew. 20 mm 24 Gg. l.  
Nr. 12654 Für **Expreß**

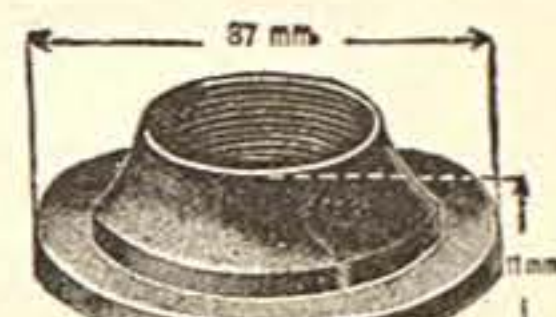

Gew. 17,5 mm 26 Gg. l.  
Nr. 12655 Für **Expreß**



Gew. 18 mm, 24 Gg. l.  
Nr. 12656 Für **Expreß**



Gew. 18 mm, 24 Gg. l.  
Nr. 12657 Für **Finsterwalde (P. & B.)**

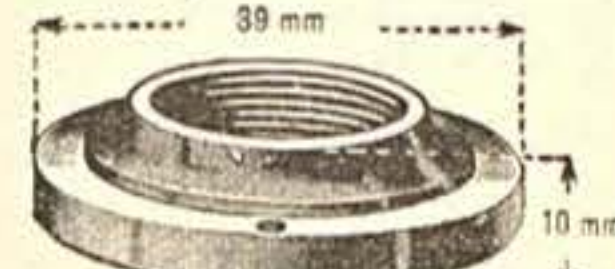

Gewinde 19,5 mm 24 Gg. r.  
Nr. 12658 Für **Finsterwalde (P. & B.)**

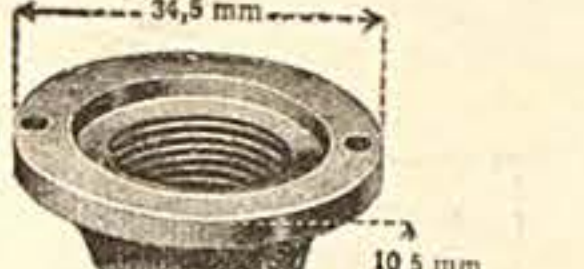

Gew. 18 mm, 24 Gg. l.  
Nr. 12659 Für **Finsterwalde (P. & B.)**

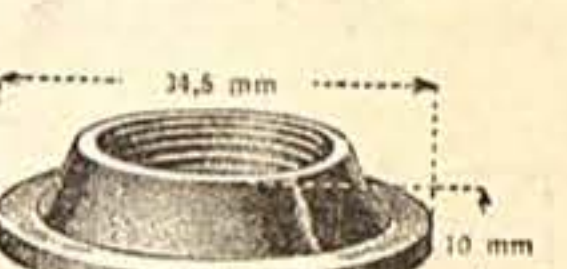

Gew. 18 mm, 24 Gg. l.  
Nr. 12660 Für **Finsterwalde P. & B.)**



Gew. 18 mm, 24 Gg. l.  
Nr. 12661 Für **Finsterwalde (P. & B.)**

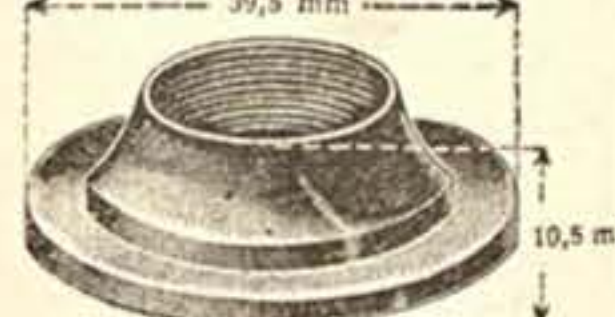

Gew. 18 mm, 24 Gg. l.  
Nr. 12662 Für **Finsterwalde (P. & B.)**



Gew. 18 mm, 24 Gg. l.  
Nr. 12663 Für **Finsterwalde (P. & B.)**

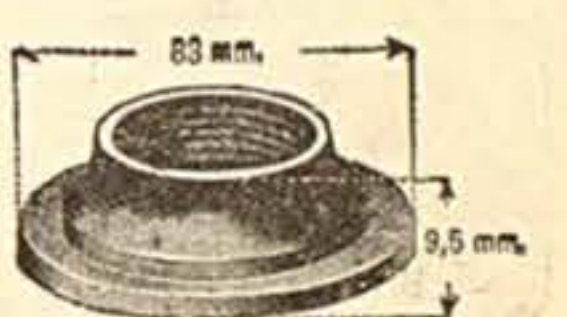

Gew. 17,5 mm, 24 Gg. l.  
Nr. 12664 Für **Finsterwalde (Tonke)**



Gew. 17,5 mm, 24 Gg. l.  
Nr. 12665 Für **Finsterwalde (Tonke)**

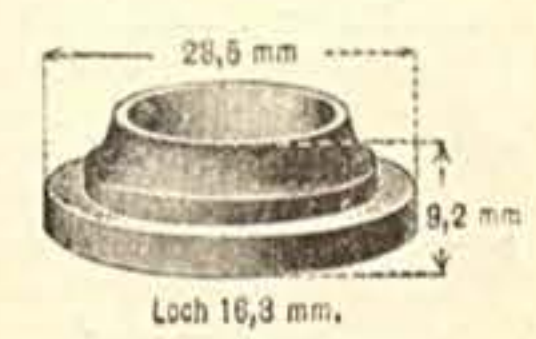

Loch 16,3 mm.  
Nr. 12666 Für **Fongers**

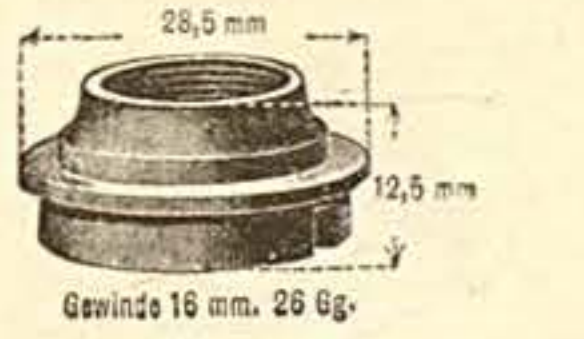

Gewinde 16 mm, 26 Gg.  
Nr. 12667 Für **Fongers**



Gewinde 17,5 mm 24 Gg. l. u. r.  
Für **Göricke**  
Nr. 12668 Rechtsgewinde  
12668a Linksgewinde



Gew. 17,5 mm, 24 Gg. r. u. l.  
Für **Göricke**  
Nr. 12669 Rechtsgewinde  
12669a Linksgewinde

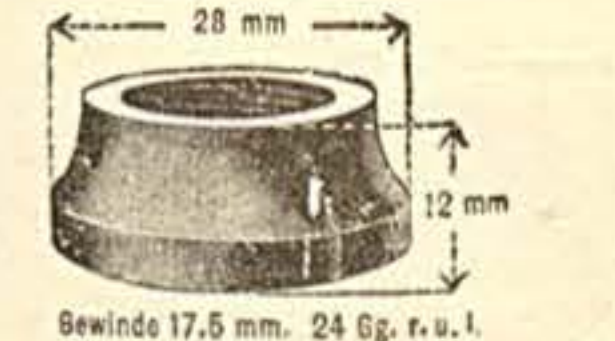

Gewinde 17,5 mm, 24 Gg. r. u. l.  
Für **Göricke**  
Nr. 12670 Rechtsgewinde  
12670a Linksgewinde

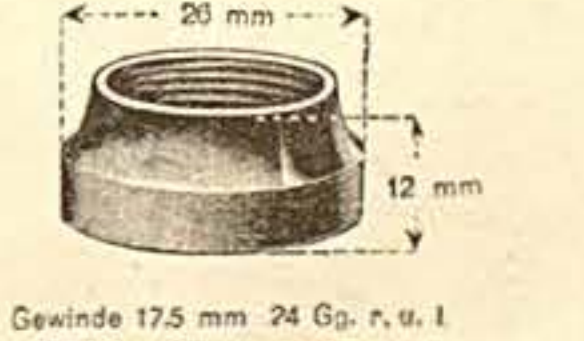

Gewinde 17,5 mm 24 Gg. r. u. l.  
Für **Göricke**  
Nr. 12671 Rechtsgewinde  
12671a Linksgewinde

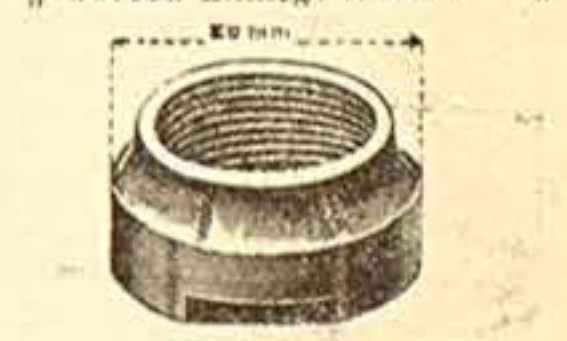

Gew. 17,5 mm, 24 Gg. links.  
Nr. 12672 Für **Göricke**



Gew. 17,5 mm, 24 Gg.  
Nr. 12673 Für **Gregor**



Gewinde 17 mm 27 Gang l.  
Nr. 12674 Für **Gregor**

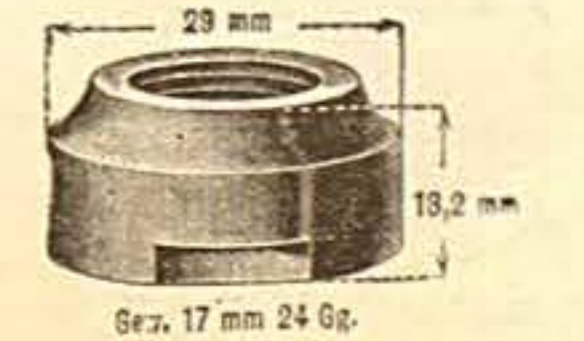

Gew. 17 mm 24 Gg.  
Nr. 12675 Für **Gritzner**



Gew. 18,5 mm 24 Gg.  
Nr. 12676 Für **Gritzner**

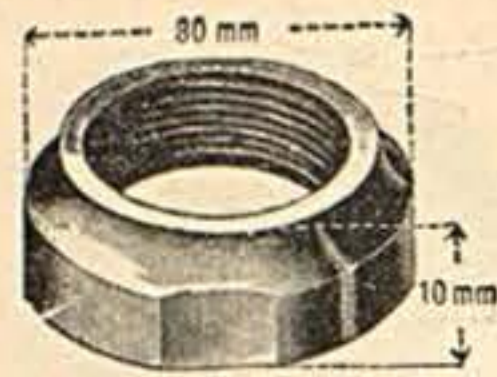

Gew. 19,5 mm 24 Gg. l.  
Nr. 12700 Für Gritzner

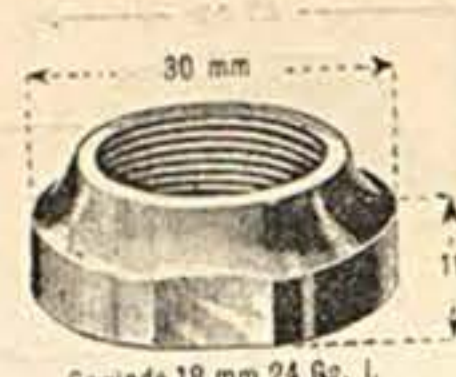

Gewinde 18 mm 24 Gg. l.  
Nr. 12701 Für Gritzner

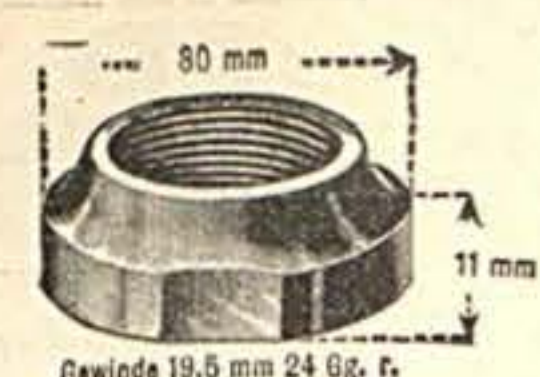

Gewinde 19,5 mm 24 Gg. r.  
Nr. 12702 Für Gritzner



Gew. 21 mm 24 Gg. r.  
Nr. 12703 Für Gritzner



Gewinde 19 mm 24 Gg. r. u. l.  
Nr. 12704 Für Haenel



Gewinde 19 mm 24 Gg. l.  
Nr. 12705 Für Haenel



Gewinde 19 mm 24 Gg. l.  
Für Haenel  
Nr. 12708 10 mm hoch  
12709 14



Gew. 16,7 mm, 24 Gg. l.  
Nr. 12710 Für Haenel



Gewinde 19 mm 24 Gg. l.  
Nr. 12711 Für Haenel



Gewinde 19 mm 24 Gg. l.  
Nr. 12712 Für Haenel



Nr. 12713 Für Haenel  
Gew. 19 mm, 24 Gg. links



Gew. 19 mm, 24 Gg. l.  
Nr. 12714 Für Haenel

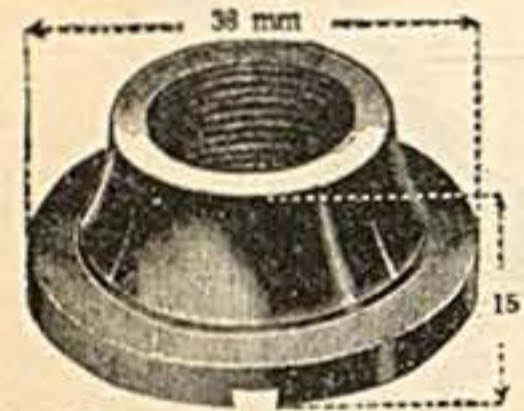

Gew. 17,7 mm, 25 Gg. l.  
Nr. 12715 Für Herkules



Gew. 19 mm, 24 Gg.  
Nr. 12716 Für Herkules

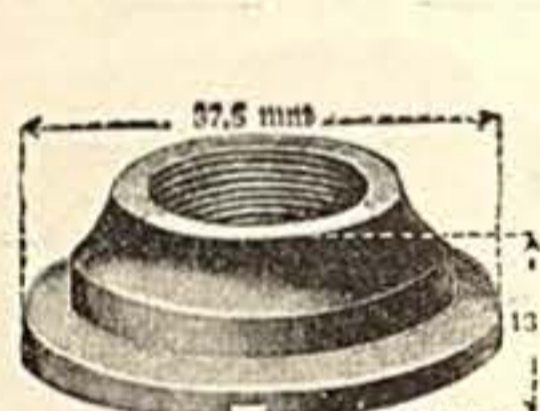

Gew. 19 mm, 25 Gg. l.  
Nr. 12717 Für Herkules



Gew. 19 mm, 25 Gg. r.  
Nr. 12718 Für Herkules

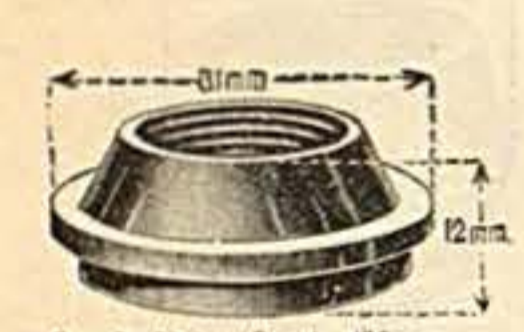

Gew. 26 mm, 26 Gg. Durchm. 12,5 mm.  
Nr. 12719 Für Kayser

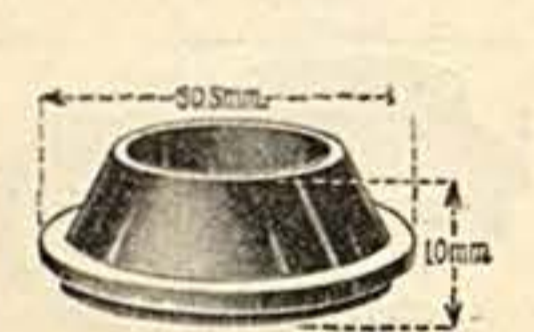

Loch 17 mm.  
Nr. 12720 Für Kayser

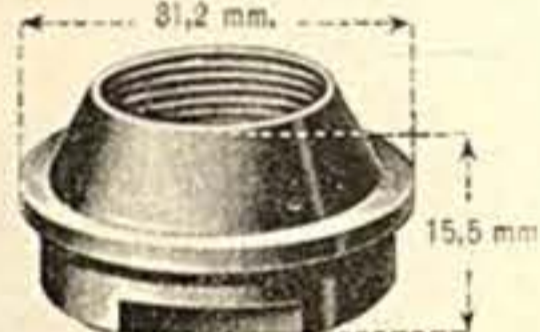

Gewinde 17,5 mm, 25 Gg. l.  
Nr. 12721 Für Kayser



Gewinde 17,75 mm 24 Gg. l.  
Nr. 12722 Für Kayser

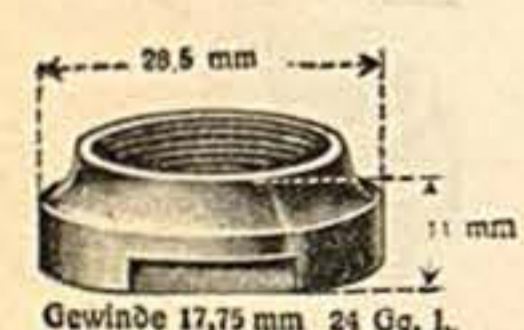

Gewinde 17,75 mm 24 Gg. l.  
Nr. 12723 Für Kayser

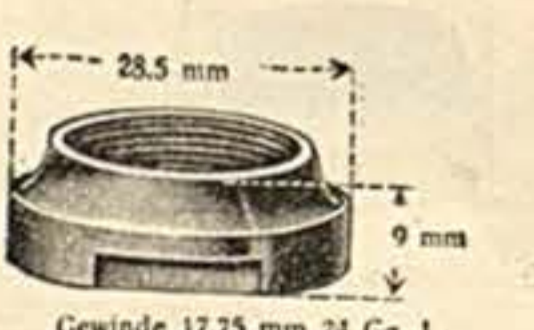

Gewinde 17,75 mm 24 Gg. l.  
Nr. 12724 Für Kayser



Gew. 21 mm, 24 Gg. r.  
Nr. 12725 Für Mars



Gew. 20 mm, 24 Gg. l.  
Nr. 12726 Für Mars



Gewinde 17,5 mm 24 Gg. l.  
Nr. 12727 Für Mars

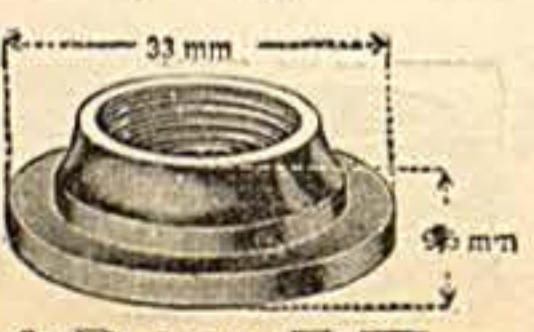

Gewinde 17,5 mm 24 Gg. l.  
Nr. 12728 Für Mars



Nr. 12729 Für Mars

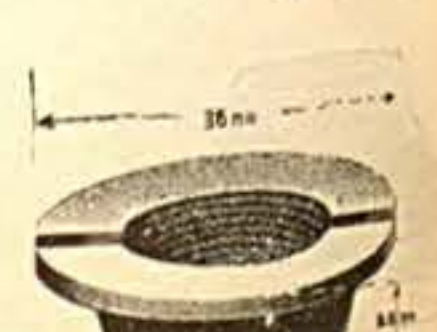

Nr. 12730 Für Mars



Nr. 12750 Für Meister



Nr. 12751 Für Meteor

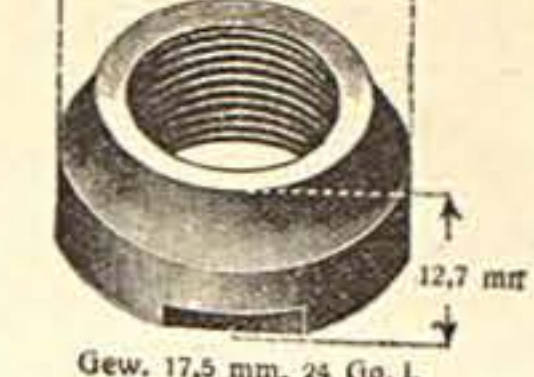

Gew. 17,5 mm, 24 Gg. l.  
Nr. 12752 Für Meteor

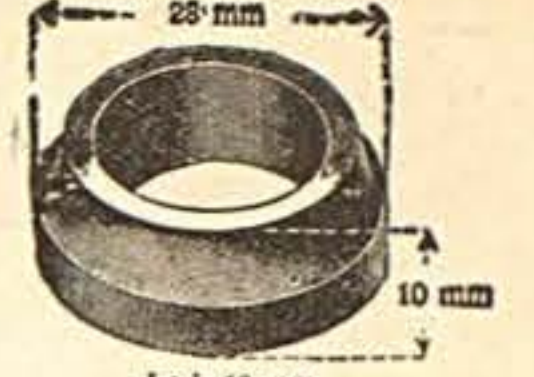

Loch 18 mm  
Nr. 12753 Für Meteor



Gewinde 16 mm 24 Gg. l.  
Nr. 12754 Für Meteor

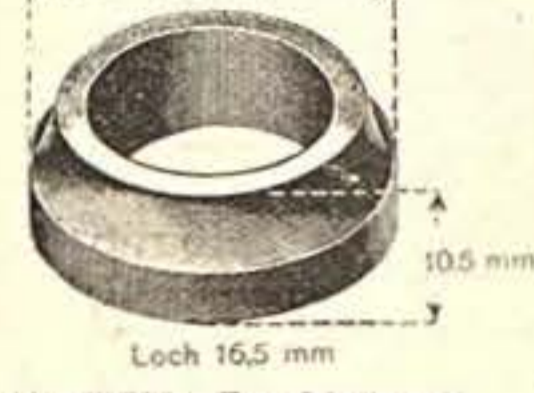

Loch 16,5 mm  
Nr. 12755 Für Meteor

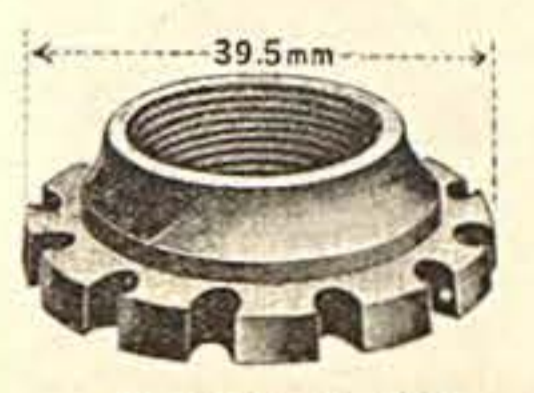

Nr. 12756 Für Mifa  
Gewinde 19 mm, 30 Gg. links

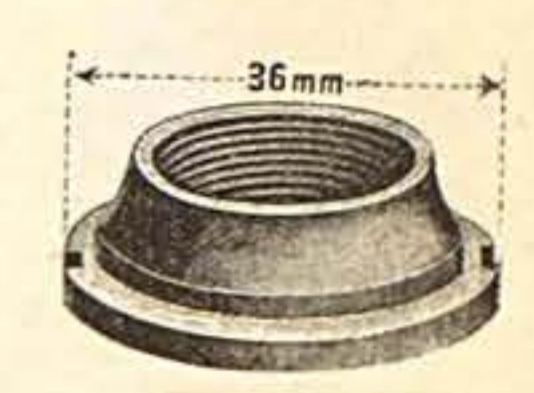

Nr. 12757 Für Mifa  
Gewinde 21 mm, 24 Gg. rechts

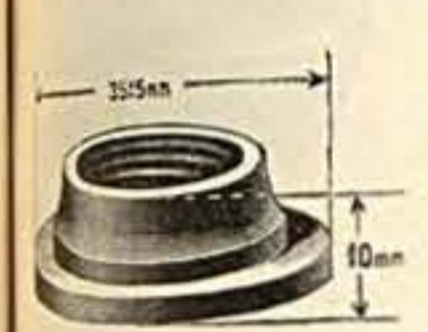

Nr. 12758 Für Mifa

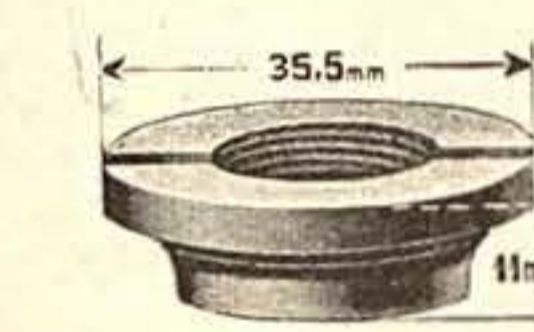

Nr. 12759 Für Mifa



Gewinde 17,5 mm 30 Gg. l.  
Nr. 12760 Für Möve

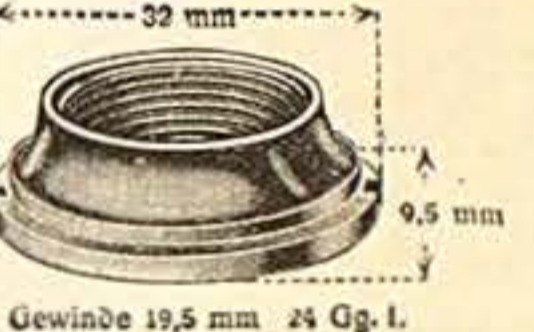

Gewinde 19,5 mm 24 Gg. l.  
Nr. 12761 Für Möve



Gew. 17,8 mm, 28 Gg. l.  
Nr. 12762 Für National

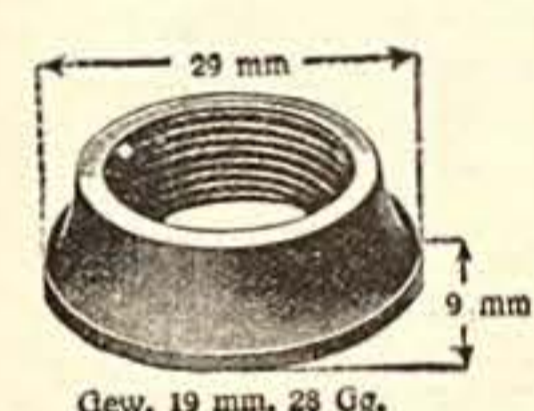

Gew. 19 mm, 28 Gg.  
Nr. 12763 Für National



Gew. 19,5 mm, 22 Gg. l.  
Nr. 12764 Für National

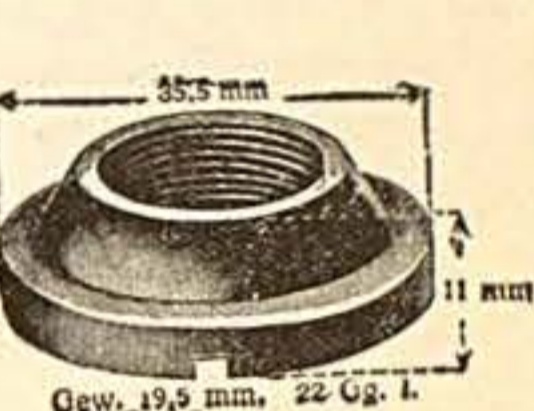

Gew. 19,5 mm, 22 Gg. l.  
Nr. 12765 Für National

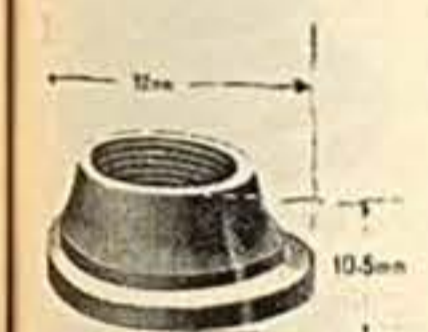

Nr. 12766 Für National



Nr. 12767 Für National



Gewinde 19 mm 22 Gg. l.  
Nr. 12768 Für National

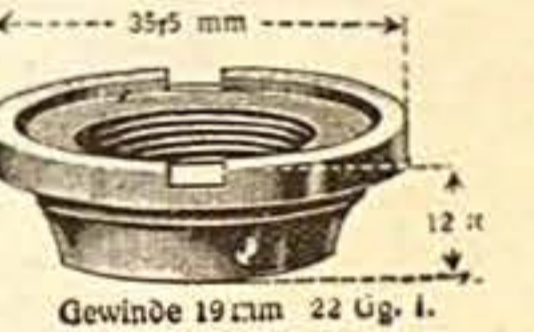

Gewinde 19 mm 22 Gg. l.  
Nr. 12769 Für National

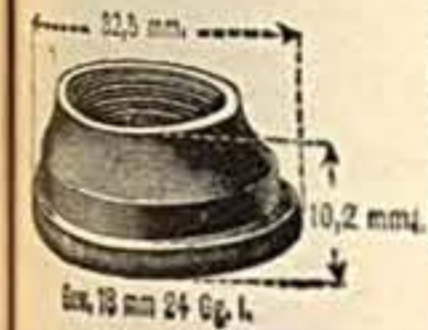

Gew. 19 mm 24 Gg. l.  
Nr. 12770 Für N. S. U.

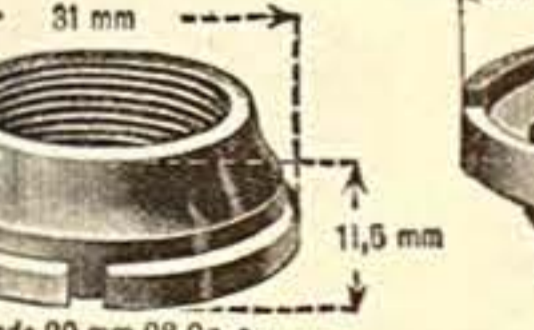

Gewinde 20 mm 28 Gg. r.  
Nr. 12771 Für N. S. U.

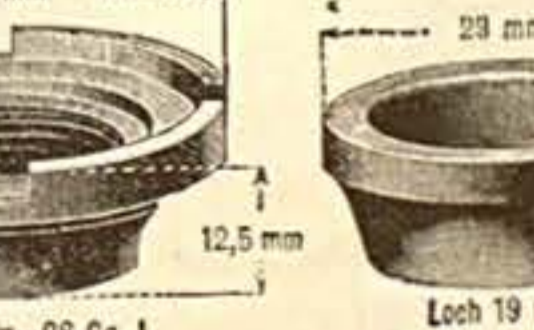

Gew. 19,8 mm, 26 Gg. l.  
Nr. 12772 Für N. S. U.



Loch 19 mm.  
Nr. 12773 Für N. S. U.



Loch 18 mm.  
Nr. 12774 Für N. S. U.



Gew. 19 mm 26 Gg. l.  
Nr. 12775 Für Opel

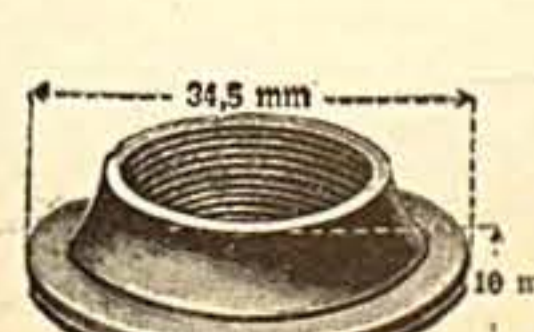

Gew. 19 mm, 26 Gg. l.  
Nr. 12776 Für Opel



Gewinde 18,75 mm, 26 Gg. l.  
Nr. 12777 Für Opel

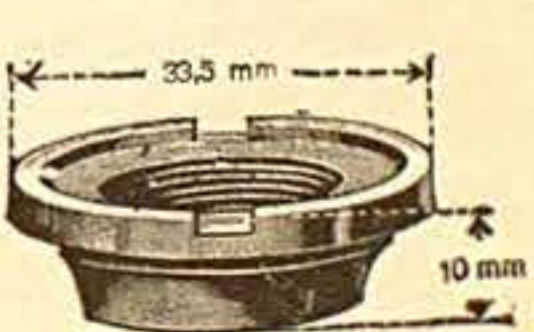

Gewinde 18,75 mm, 26 Gg. l.  
Nr. 12778 Für Opel





Gewinde-Gang 24  
Gewinde-Durchmesser 19 mm  
Nr. 12800 Für Panther . . .



Gew.Gg.24.Gew.Durchm.17mm.  
Nr. 12801 Für Panther . . .



Gew. 18,5 mm, 24 Gg.  
Nr. 12802 Für Panther . . .



Gew. 20,5 mm 24 Gg.  
Nr. 12803 Für Panther . . .



Gew.Gg.28,1.Gew.Durchm.17mm.  
Con.Lg.10mm.Con.Durchm.34mm.  
Nr. 12804 Für Panther . . .



Gew.Gg.28,1.Gew.Durchm.17mm.  
Con.Lg.9mm.Con.Durchm.35mm.  
Nr. 12805 Für Panther . . .



Gew. 18,2 mm, 28 Gg. l.  
Nr. 12806 Für Panther . . .



Gew. 18,2 mm, 28 Gg. l.  
Nr. 12807 Für Panther . . .



Gew. 20 mm, 28 Gg.  
Nr. 12808 Für Panther . . .



Gewinde 23mm 24 Gg. r. u. l.  
Nr. 12809 Für Panther . . .



Gew. 19 mm, 26 Gg. l.  
Nr. 12810 Für Phänomen . . .



Loch 20 mm  
Nr. 12811 Für Phänomen . . .



Gew. 17,8 mm, 24 Gg. l.  
Nr. 12812 Für Phänomen . . .



Gew. 19,5 mm 24 Gg.  
Nr. 12813 Für Phänomen  
Rechtsgewinde . . .



Gew. 17,8 mm, 26 Gg. r. u. l.  
Für Phänomen  
Nr. 12814 Rechtsgewinde . . .  
12815 Linksgewinde . . .



Gewinde 19 mm 28 Gg. r. u. l.  
Für Phänomen  
Nr. 12816 Rechtsgewinde . . .  
12817 Linksgewinde . . .



Gew.Gg.24.Gew.Durchm.17mm.  
Nr. 12818 Für Premier . . .



Gew.Gang 24.Gew.Durchm.18,5mm.  
Conen Länge 10,5mm.Conen Durchm.34,5mm.  
Nr. 12819 Für Premier . . .



Gewinde 16,5 mm 25 Gg. r. u. l.  
Für Premier  
Nr. 12820 Linksgewinde . . .  
12821 Rechtsgewinde . . .



Gewinde 16mm 25 Gg. r. u. l.  
Für Premier  
Nr. 12822 Linksgewinde . . .  
12823 Rechtsgewinde . . .



Gew. Gg. 28 r. u. l. Gew. Durchm. 17 mm.  
Con. Lg. 10,5 mm. Con. Durchm. 27 mm.  
Nr. 12824 Für Premier . . .

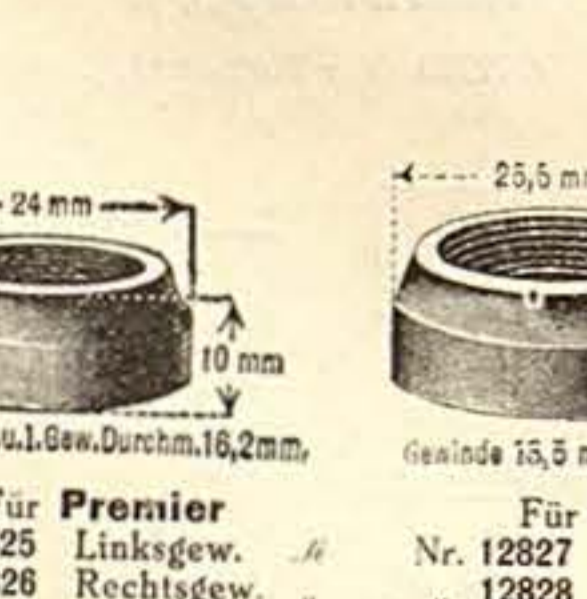

Gew. Gg. 26 r. u. l. Gew. Durchm. 16,2 mm.  
Für Premier  
Nr. 12825 Linksgewinde . . .  
12826 Rechtsgewinde . . .



Gewinde 15,5 mm, 25 Gg. r. u. l.  
Für Premier  
Nr. 12827 Linksgewinde . . .  
12828 Rechtsgewinde . . .

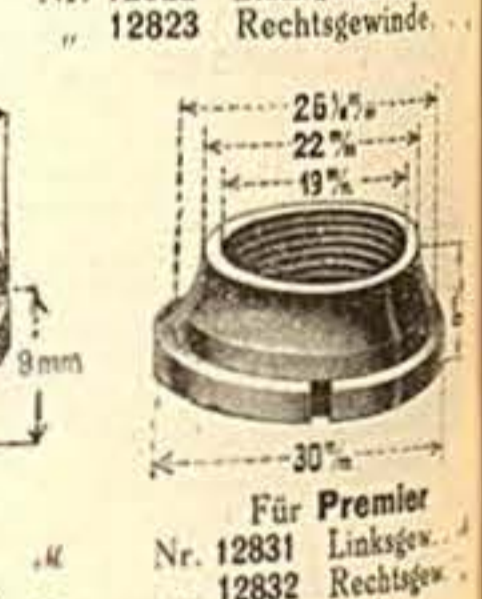

Gew. 13,5 mm 25 Gg. l. u. r.  
Für Premier  
Nr. 12829 Linksgewinde . . .  
12830 Rechtsgewinde . . .



Gew. 18 mm 24 Gg. l.  
Nr. 12833 Für Presto . . .

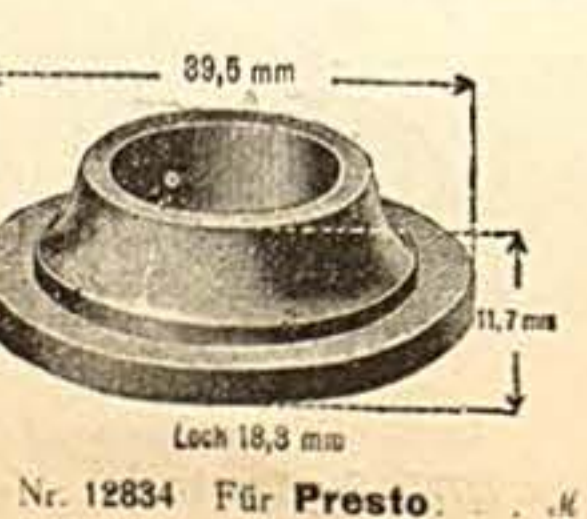

Loch 18,3 mm  
Nr. 12834 Für Presto . . .

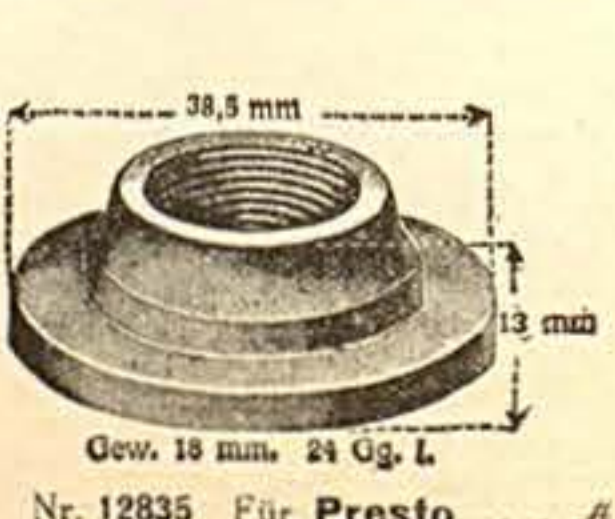

Gew. 18 mm, 24 Gg. l.  
Nr. 12835 Für Presto . . .



Loch 18 mm  
Nr. 12836 Für Presto . . .



Gewinde 18 mm 24 Gg. l.  
Nr. 12850 Für Presto . . .



Loch 18,2 mm  
Nr. 12851 Für Presto . . .



Gewinde 18 mm 24 Gg. l.  
Nr. 12852 Für Presto . . .



Gewinde 18 mm 24 Gg. l.  
Nr. 12853 Für Presto . . .



Gewinde 18 mm 24 Gg. l.  
Nr. 12854 Für Presto . . .



Gewinde 18 mm 24 Gg. l.  
Nr. 12855 Für Presto . . .



Gew. Gg. 28, 19 mm l.  
Nr. 12856 Für Puch . . .



Gew. Gg. 28, 20 mm r.  
Nr. 12857 Für Puch . . .



Gew. 18 Gg. Durchm. 10 mm.  
Nr. 12858 Für Puch . . .

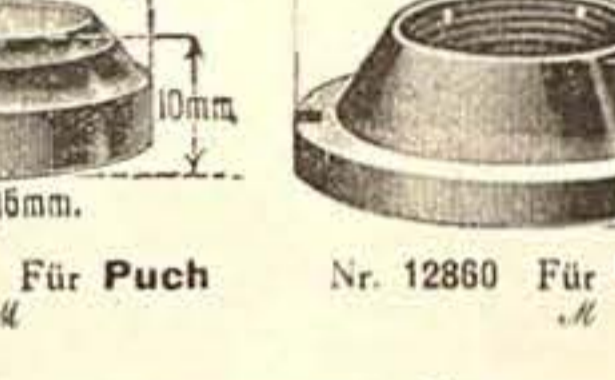

Reibung 16 mm.  
Nr. 12859 Für Puch . . .



Nr. 12860 Für Rehling . . .



Loch 17,3 mm  
Nr. 12862 Für Schöffner & Taggesell . . .



Gew. 17,8 mm, 28 Gg. rechts . . .  
Nr. 12863 Für Schladitz . . .

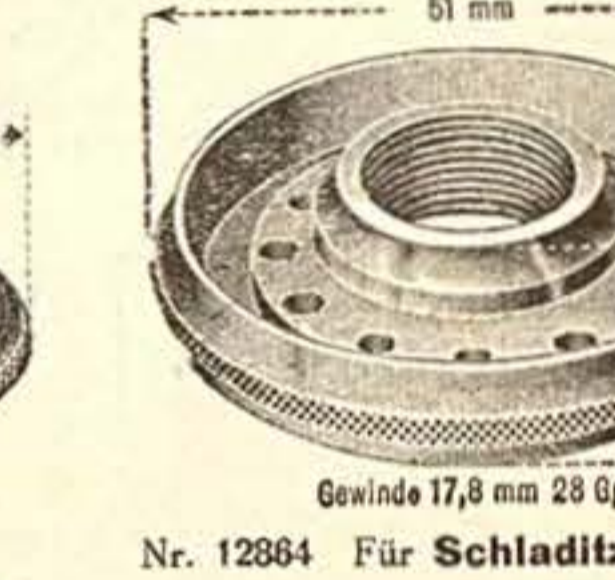

Gewinde 17,8 mm 28 Gg.  
Nr. 12864 Für Schladitz . . .

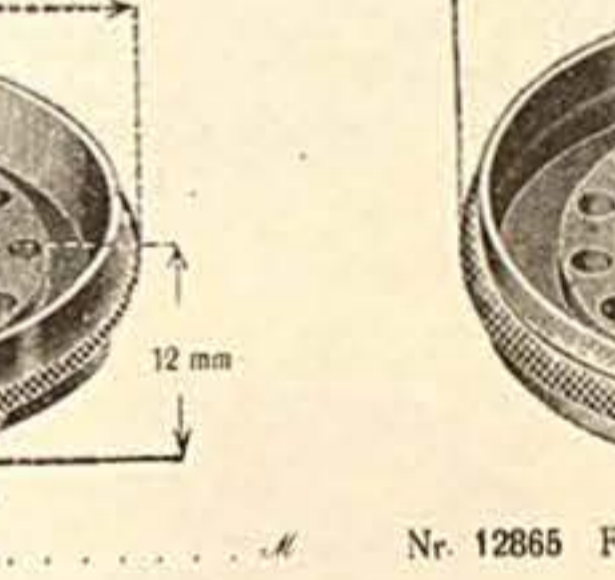

Gewinde 17,8 mm 28 Gg.  
Nr. 12865 Für Schladitz . . .

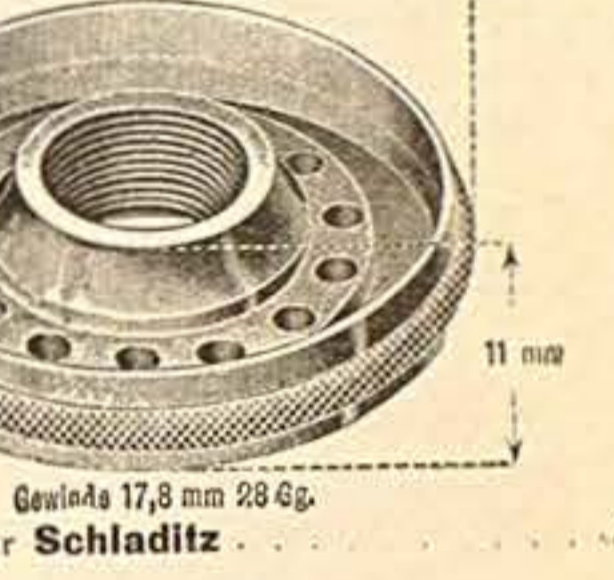

Gewinde 18 mm 28 Gg. r.  
Nr. 12870 Für Schladitz . . .



Gew. 17,5 mm, 28 Gg. l.  
Nr. 12866 Für Schladitz . . .



Gewinde 17,8 mm 28 Gg.  
Für Schladitz  
Nr. 12867 35 mm Durchm. . .  
12868 38,5 " " "



Gewinde 18 mm, 28 Gg. r.  
Nr. 12869 Für Schladitz . . .

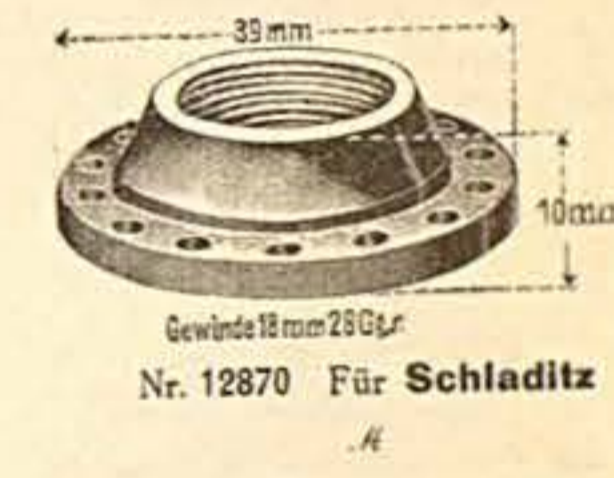

Gewinde 18 mm 28 Gg. r.  
Nr. 12870 Für Schladitz . . .



Gewinde 18 mm 26 Gg. l.  
Nr. 12871 Für Schladitz . . .



Gew. Gg. 20 l. u. r. Gew. Durchm. 19,7 mm.  
Con. Lg. 14 mm l. Con. Durchm. 30 mm.  
Für Seidel & Naumann  
Nr. 12872 Rechts-Gew. . .  
12873 Links- " " "



Gew. Gg. 20 Gew. Durchm. 19 mm.  
Nr. 12874  
Für Seidel & Naumann . . .



Gew. 20 mm, 20 Gg. r. u. l.  
Für Seidel & Naumann  
Nr. 12875 Rechts-Gew. . .  
12876 Links- " " "



Gew. Gg. 24 Gew. Durchm. 18,5 mm.  
Con. Lg. 11,5 mm. Con. Durchm. 40,2 mm.  
Nr. 12878  
Für Seidel & Naumann . . .



Gew. Gg. 24 l. Gew. Durchm. 18,5 mm.  
Con. Lg. 11,5 mm. Con. Durchm. 40,2 mm.  
Nr. 12879  
Für Seidel & Naumann . . .



Gew. 18 mm, 24 Gg. l.  
Nr. 12880  
Für Seidel & Naumann . . .



Gew. 19 mm, 24 Gg. l.  
Nr. 12881  
Für Seidel & Naumann . . .

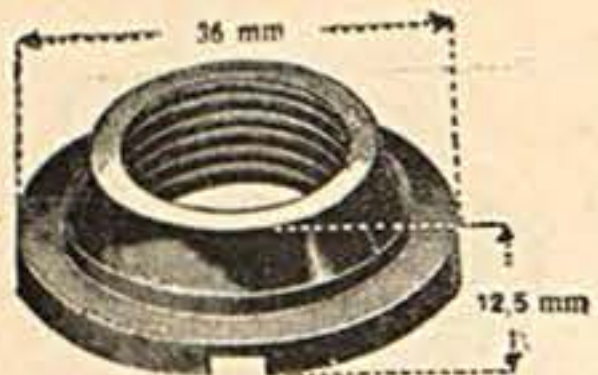

Gewinde 19,2 mm 24 Gg. l.  
Nr. 12900  
Für **Seldel & Naumann**

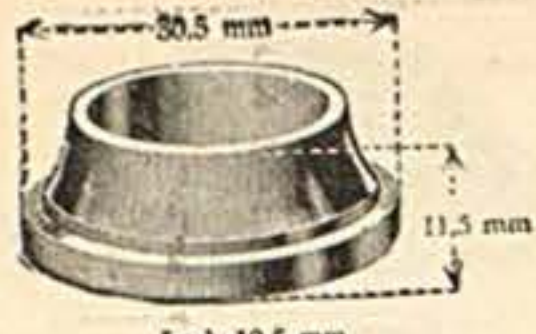

Loch 19,5 mm  
Für **Seldel & Naumann**  
Nr. 12901 ohne Gewinde  
" 12902 Rechts

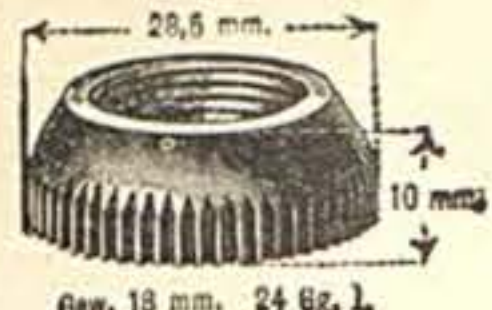

Gew. 18 mm. 24 Gg. l.  
Für **Simson**  
Nr. 12903



Gewinde 19,2 mm 24 Gg.  
Für **Simson**  
Nr. 12904

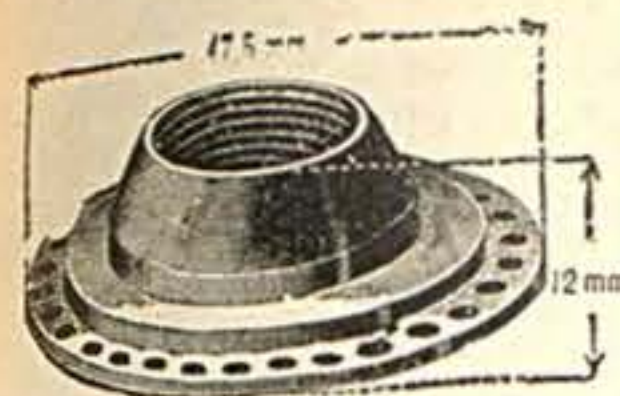

Gew. 17,5 mm 26 Gg.  
Für **Viktoria**  
Nr. 12950

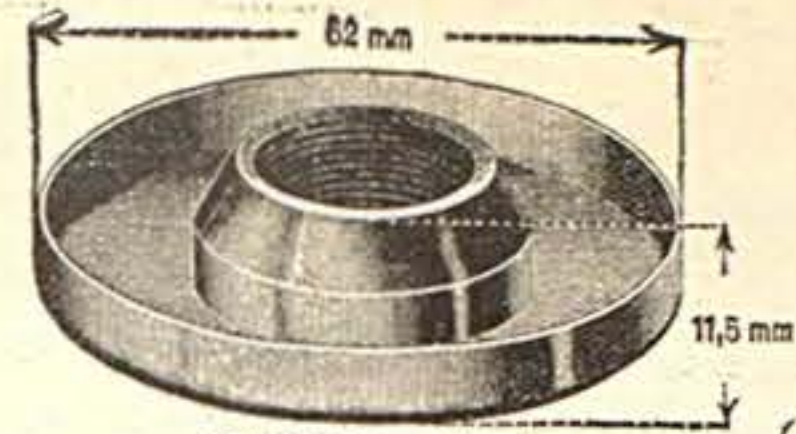

Gewinde 17,5 mm 26 Gg. l.  
Nr. 12951 Für **Viktoria**  
" 12952 Staubdeckel, allein

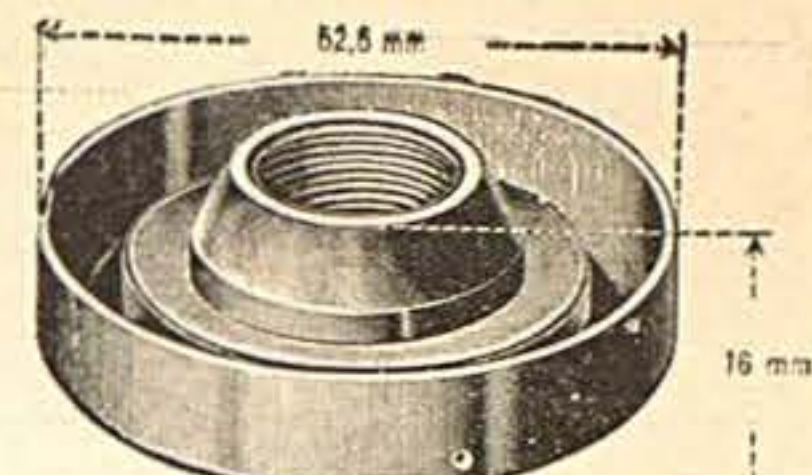

Gewinde 17,5 mm 26 Gg. l.  
Nr. 12953 Für **Viktoria**



Gewinde 18 mm 24 Gg. l.  
Nr. 12905 Für **Simson**



Gew. 18 mm. 24 Gg. l.  
Nr. 12906 Für **Simson**



Gew. 19 mm, 24 Gg. l.  
Nr. 12907 Für **Simson**



Gew. 19,2 mm, 24 Gg. l.  
Nr. 12908 Für **Simson**

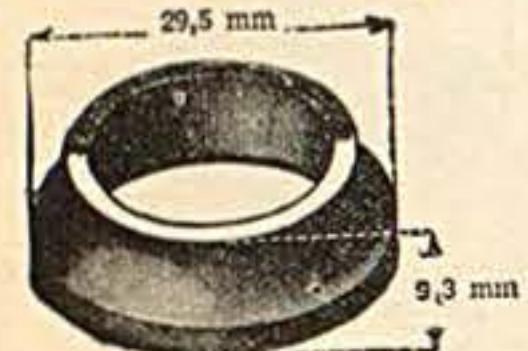

Loch 20 mm  
Nr. 12909  
Für **Stahlrad**

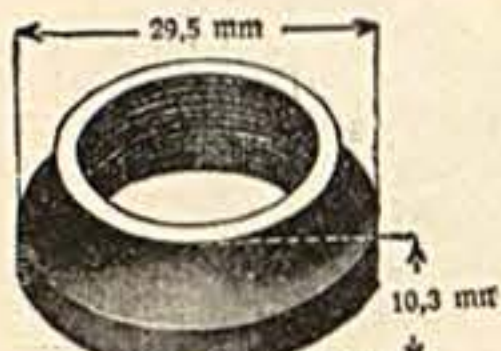

Gew. 19 mm, 24 Gg. l.  
Nr. 12910  
Für **Stahlrad**



Für **Stöwer**  
Gewinde 17 mm, 24 Gang  
Nr. 12911 Rechts-Gew.  
" 12912 Links



Loch 16,5 mm  
Nr. 12913  
Für **Stöwer**



Loch 17,5 mm  
Nr. 12914  
Für **Stöwer**

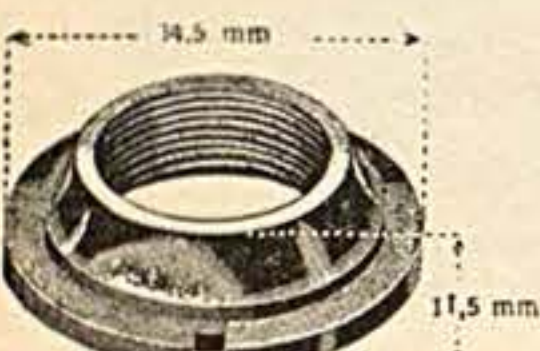

Gew. 18 mm, 24 Gg. l.  
Nr. 12915 Für **Styria**

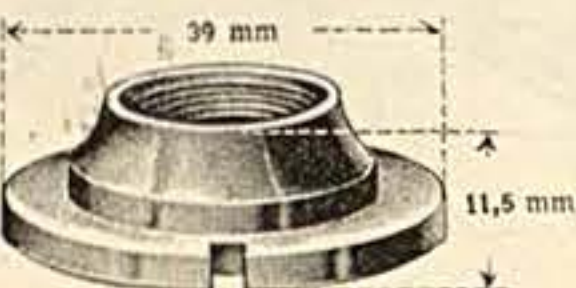

Gew. 18 mm, 24 Gg. l.  
Nr. 12916 Für **Styria**

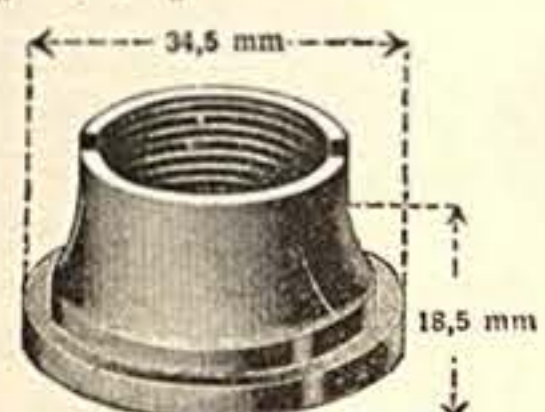

Gew. 21,3 mm, 25 Gg. r. u. l.  
Nr. 12917 Für **Styria**



Gew. 21,3 mm, 25 Gg. r. u. l.  
Nr. 12918 Für **Styria**

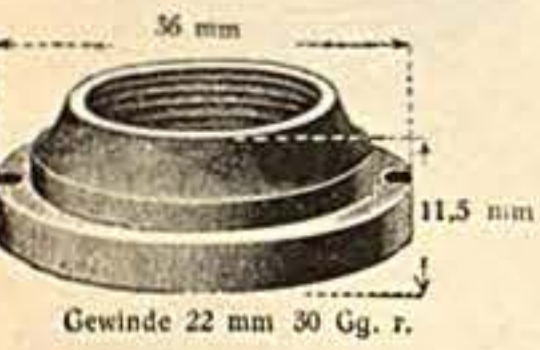

Gewinde 22 mm 30 Gg. r.  
Nr. 12919 Für **Styria**



Gewinde 22 mm 30 Gg. l.  
Nr. 12920 Für **Styria**



Gew. Durchm. 15,7 mm.  
Con. Lg. 12,5 mm. Con. Durchm. 29 mm.  
Nr. 12921 Für **Styria**



Gew. Gg. 25,1 Gew. Durchm. 15,7 mm.  
Con. Lg. 11 mm. Con. Durchm. 26 mm.  
Nr. 12922 Für **Styria**



Gew. Gg. 25,1 Gew. Durchm. 15,7 mm.  
Con. Lg. 11 mm. Con. Durchm. 26 mm.  
Nr. 12923 Für **Styria**



Gew. Durchm. 15,7 mm.  
Nr. 12924 Für **Styria**



Gewinde 17,5 mm 26 Gg. l.  
Nr. 12925 Für **Viktoria**



Loch 17,7 mm  
Nr. 12926 Für **Viktoria**

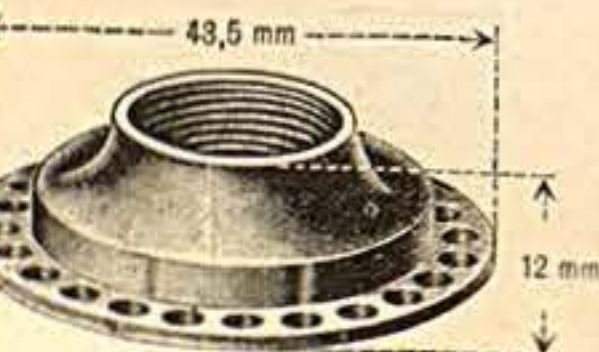

Gewinde 17,5 mm 26 Gg. l.  
Nr. 12927 Für **Viktoria**

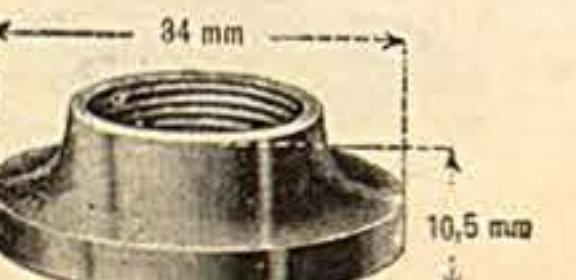

Gewinde 17,5 mm 26 Gg. l.  
Nr. 12928 Für **Viktoria**



Gewinde 18,5 mm 28 Gg. r.  
Nr. 12929 Für **Viktoria**

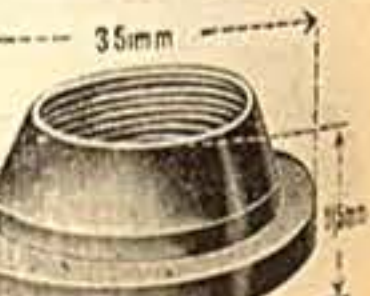

Gewinde 17,5 mm 26 Gg. l.  
Nr. 12930 Für **Viktoria**

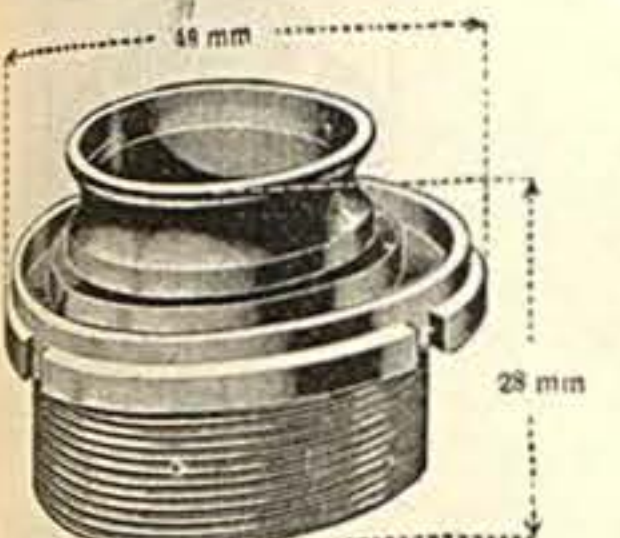

Gewinde 39,5 mm 25 Gg. r.  
Für **Waffen**  
Nr. 12954

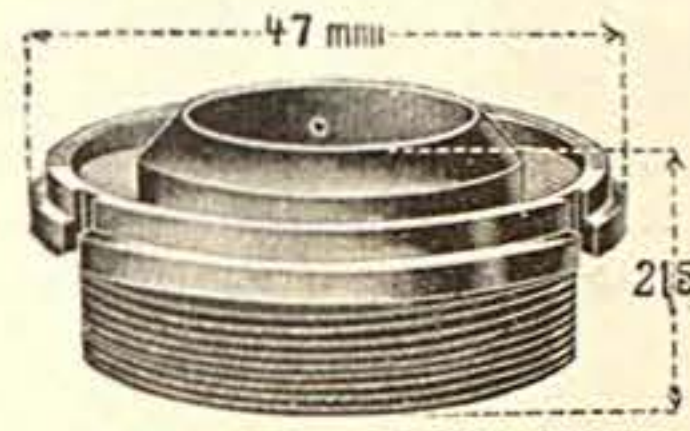

Loch 23 mm Gewinde 39,2 mm 25 Gg. r.  
Für **Waffen**  
Nr. 12955



Loch 23 mm Gewinde 39,2 mm 25 Gg. r.  
Für **Waffen**  
Nr. 12956



Gew. 19 mm 26 Gg. l.  
Für **Wanderer**  
Nr. 12957



Loch 19,5 mm,  
Für **Wanderer**  
Nr. 12958



Gew. 19 mm, 24 Gg. l.  
Für **Wartburg**  
Nr. 12959

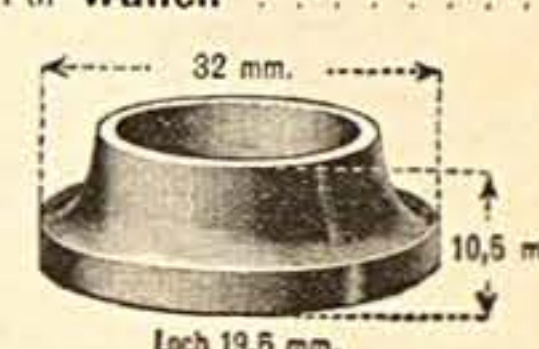

Loch 19,5 mm,  
Für **Wartburg**  
Nr. 12960

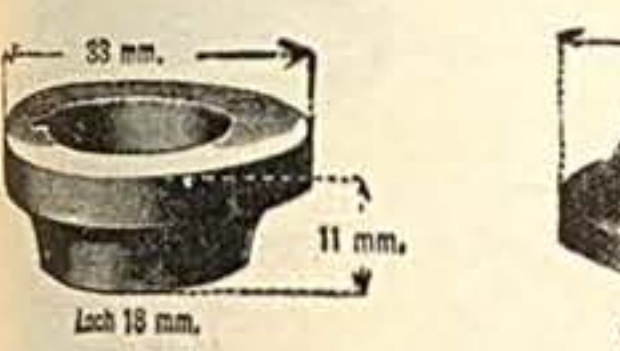

Loch 18 mm,  
Für **Wartburg**  
Nr. 12961



Gew. 19 mm, 24 Gg. l.  
Für **Wartburg**  
Nr. 12962



Gewinde 19 mm, 24 Gg.  
Für **Wartburg**  
Nr. 12963

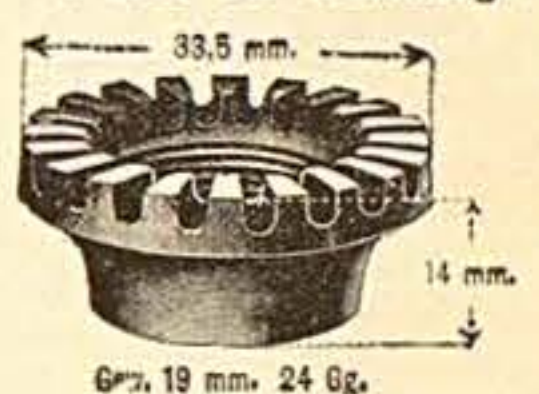

Gew. 19 mm, 24 Gg.  
Für **Wartburg**  
Nr. 12964

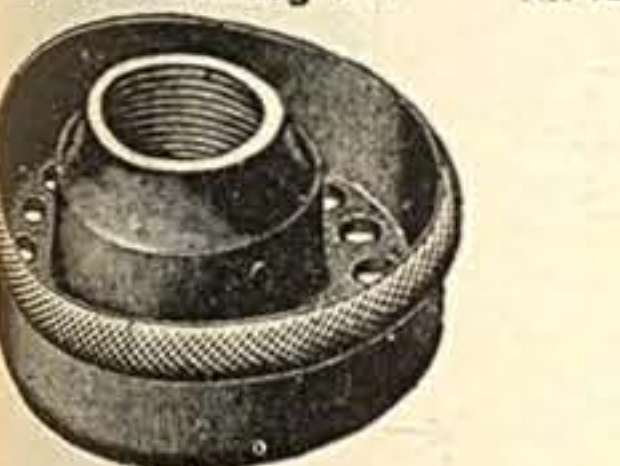

Loch 18 mm,  
Für **Wartburg**  
Nr. 12965



Gewinde 19 mm, 24 Gg.  
Für **Wartburg**  
Nr. 12966



Loch 18 mm,  
Für **Wartburg**  
Nr. 12967

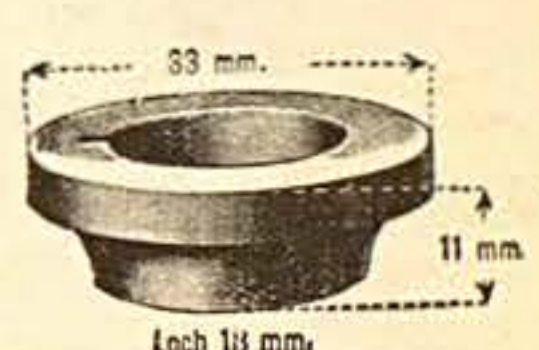

Loch 18 mm,  
Für **Wartburg**  
Nr. 12968

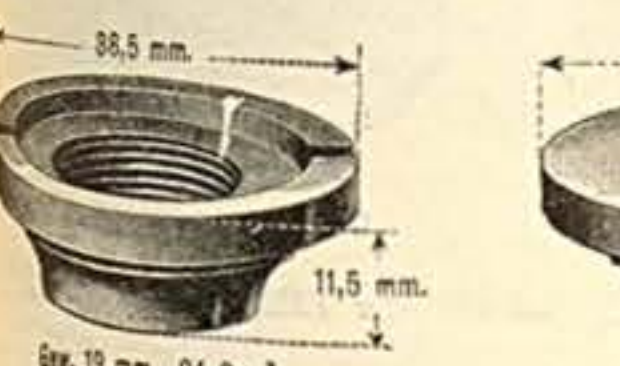

Gew. 19 mm, 24 Gg. l.  
Für **Wartburg**  
Nr. 12969



Gew. 19 mm, 24 Gg. l.  
Für **Wartburg**  
Nr. 12970

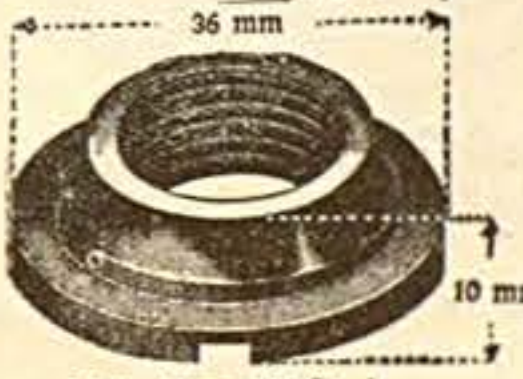

Gew. 19 mm, 24 Gg. l.  
Für **Wartburg**  
Nr. 12971

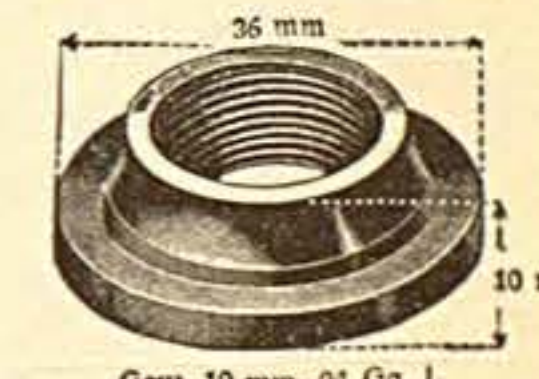

Gew. 19 mm, 24 Gg. l.  
Für **Wartburg**  
Nr. 12972



Gew. 16 mm, 20 Gg. l.  
Für **Weil**  
Nr. 12973

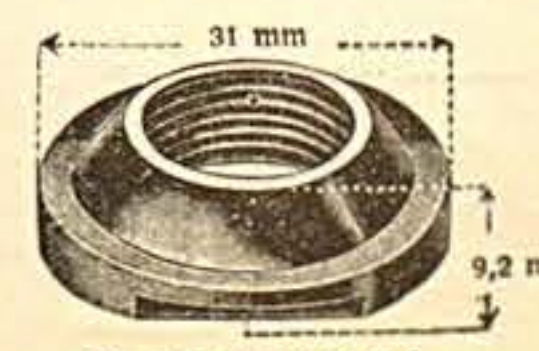

Gew. 16 mm, 20 Gg. l.  
Für **Weil**  
Nr. 12974

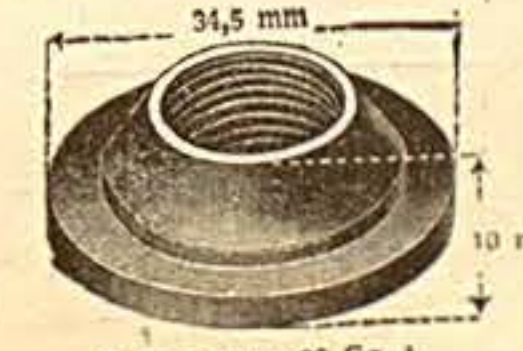

Gew. 16 mm, 20 Gg. l.  
Für **Weil**  
Nr. 12975

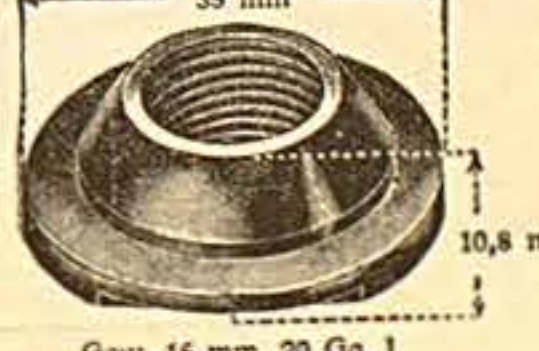

Gew. 16 mm, 20 Gg. l.  
Für **Weil**  
Nr. 12976

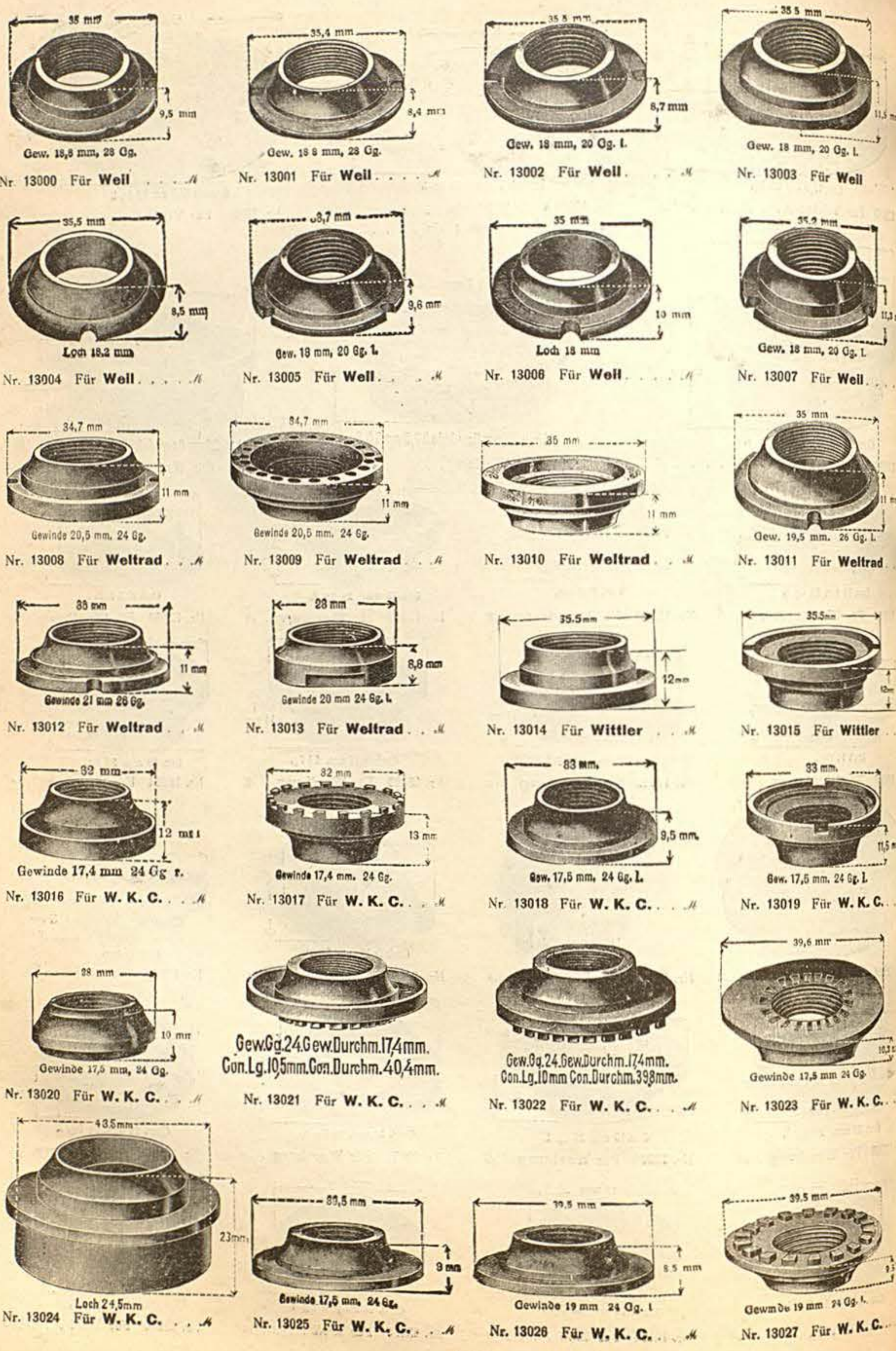

Nr. 13000 Für Well Gew. 18,5 mm, 28 Gg.  
 Nr. 13001 Für Well Gew. 18,5 mm, 28 Gg.  
 Nr. 13002 Für Well Gew. 18 mm, 20 Gg. I.  
 Nr. 13003 Für Well Gew. 18 mm, 20 Gg. I.  
 Nr. 13004 Für Well Loch 18,2 mm Gew. 19 mm, 20 Gg. I.  
 Nr. 13005 Für Well Gew. 19 mm, 20 Gg. I.  
 Nr. 13006 Für Well Loch 18 mm Gew. 18 mm, 20 Gg. I.  
 Nr. 13007 Für Well Gew. 18 mm, 20 Gg. I.  
 Nr. 13008 Für Weltrad Gewinde 20,5 mm, 24 Gg.  
 Nr. 13009 Für Weltrad Gewinde 20,5 mm, 24 Gg.  
 Nr. 13010 Für Weltrad Gew. 17,5 mm, 26 Gg. I.  
 Nr. 13011 Für Weltrad Gew. 19,5 mm, 26 Gg. I.  
 Nr. 13012 Für Weltrad Gewinde 21 mm 26 Gg.  
 Nr. 13013 Für Weltrad Gewinde 20 mm 24 Gg. I.  
 Nr. 13014 Für Wittler Gew. 17,5 mm, 24 Gg. I.  
 Nr. 13015 Für Wittler Gew. 17,5 mm, 24 Gg. I.  
 Nr. 13016 Für W. K. C. Gewinde 17,4 mm 24 Gg. r.  
 Nr. 13017 Für W. K. C. Gewinde 17,4 mm, 24 Gg.  
 Nr. 13018 Für W. K. C. Gew. 17,5 mm, 24 Gg. I.  
 Nr. 13019 Für W. K. C. Gew. 17,5 mm, 24 Gg. I.  
 Nr. 13020 Für W. K. C. Gewinde 17,5 mm, 24 Gg.  
 Nr. 13021 Für W. K. C. Gew.Gg.24.Gew.Durchm.174mm. Con.Lg.105mm.Con.Durchm.40,4mm.  
 Nr. 13022 Für W. K. C. Gew.Gg.24.Gew.Durchm.174mm. Con.Lg.10mm.Con.Durchm.39,8mm.  
 Nr. 13023 Für W. K. C. Gewinde 17,5 mm 24 Gg.  
 Nr. 13024 Für W. K. C. Loch 24,5mm  
 Nr. 13025 Für W. K. C. Gewinde 17,5 mm, 24 Gg.  
 Nr. 13026 Für W. K. C. Gewinde 19 mm 24 Gg. I.  
 Nr. 13027 Für W. K. C. Gewinde 19 mm 24 Gg. I.

# Hinterrad-Konen

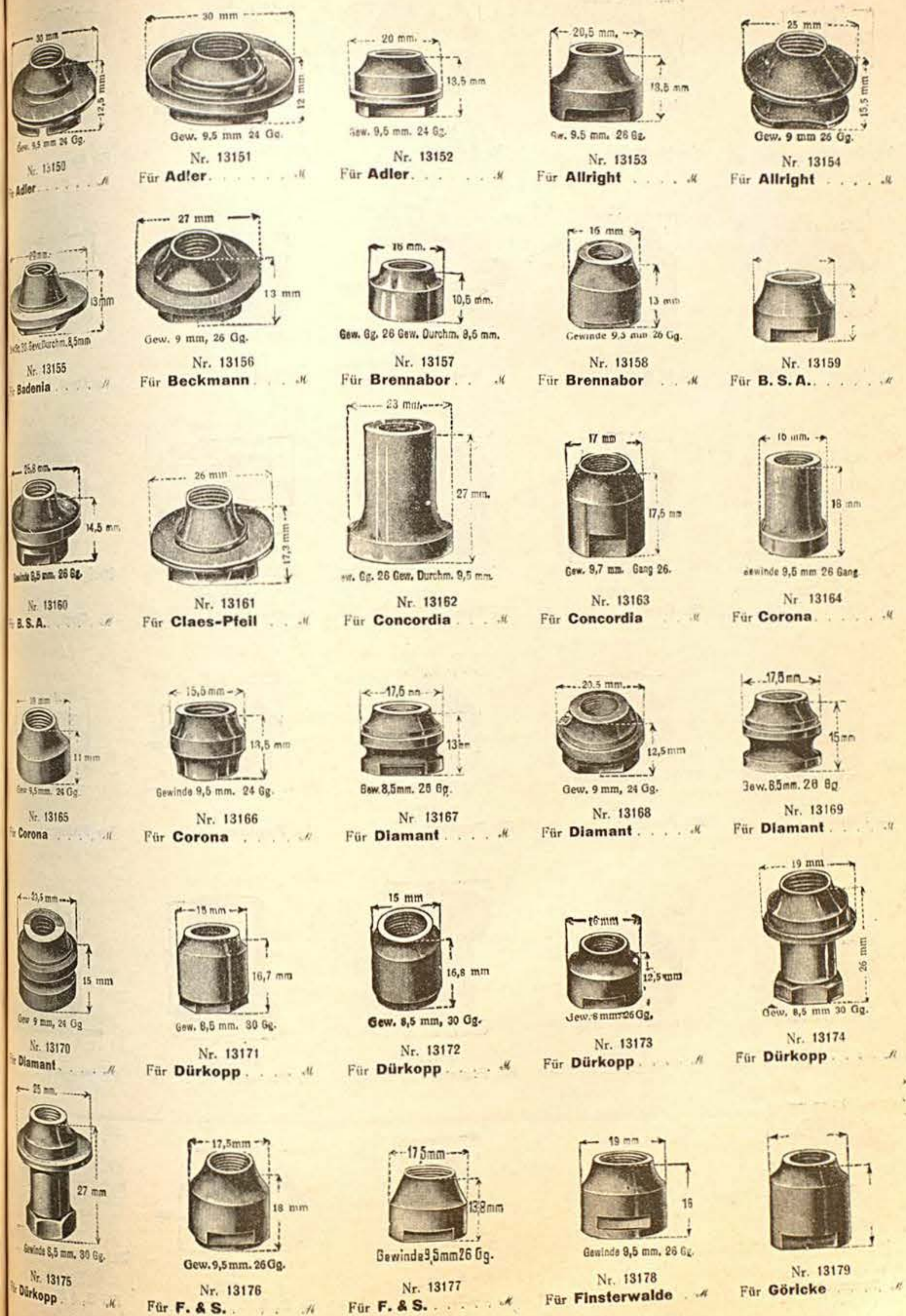

Nr. 13150 Für Adler Gew. 15 mm 24 Gg.  
 Nr. 13151 Für Adler Gew. 9,5 mm 24 Gg.  
 Nr. 13152 Für Adler Gew. 9,5 mm, 24 Gg.  
 Nr. 13153 Für Allright Gew. 9,5 mm, 26 Gg.  
 Nr. 13154 Für Allright Gew. 9 mm 26 Gg.  
 Nr. 13155 Für Beckmann Gew. 9 mm, 26 Gg.  
 Nr. 13156 Für Beckmann Gew. 9 mm, 26 Gg.  
 Nr. 13157 Für Brennbabor Gew. 6g, 26 Gew. Durchm. 8,5 mm.  
 Nr. 13158 Für Brennbabor Gewinde 9,5 mm 26 Gg.  
 Nr. 13159 Für B. S. A. Gew. 9,5 mm 26 Gg.  
 Nr. 13160 Für B. S. A. Gew. 8,5 mm, 26 Gg.  
 Nr. 13161 Für Claes-Pfeil Gew. 9,5 mm, 24 Gg.  
 Nr. 13162 Für Concordia Gew. Gg. 26 Gew. Durchm. 9,5 mm.  
 Nr. 13163 Für Concordia Gew. 9,7 mm, Gang 26.  
 Nr. 13164 Für Corona Gewinde 9,5 mm 26 Gang.  
 Nr. 13165 Für Corona Gew. 9,5 mm, 24 Gg.  
 Nr. 13166 Für Corona Gew. 9,5 mm, 24 Gg.  
 Nr. 13167 Für Diamant Gew. 8,5 mm, 28 Gg.  
 Nr. 13168 Für Diamant Gew. 9 mm, 24 Gg.  
 Nr. 13169 Für Diamant Gew. 8,5 mm, 28 Gg.  
 Nr. 13170 Für Diamant Gew. 9 mm, 24 Gg.  
 Nr. 13171 Für Dürkopp Gew. 8,5 mm, 30 Gg.  
 Nr. 13172 Für Dürkopp Gew. 8,5 mm, 30 Gg.  
 Nr. 13173 Für Dürkopp Gew. 8 mm 26 Gg.  
 Nr. 13174 Für Dürkopp Gew. 8,5 mm 30 Gg.  
 Nr. 13175 Für Dürkopp Gew. 8,5 mm, 30 Gg.  
 Nr. 13176 Für F. & S. Gew. 9,5 mm, 26 Gg.  
 Nr. 13177 Für F. & S. Gewinde 9,5 mm 26 Gg.  
 Nr. 13178 Für Finsterwalde Gewinde 9,5 mm, 26 Gg.  
 Nr. 13179 Für Görlicke Gew. 9,5 mm, 26 Gg.



Nr. 13180  
Für **Oritzner**



Nr. 13181  
Für **Herkules**

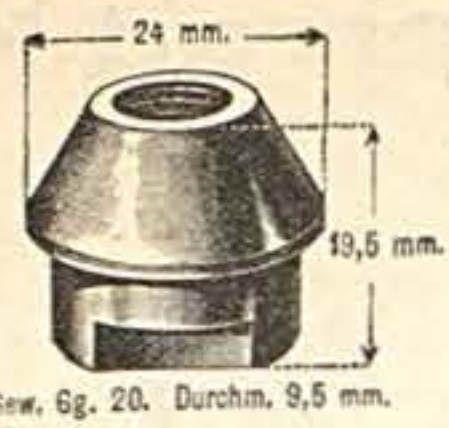

Nr. 13182  
Für **Kayser**

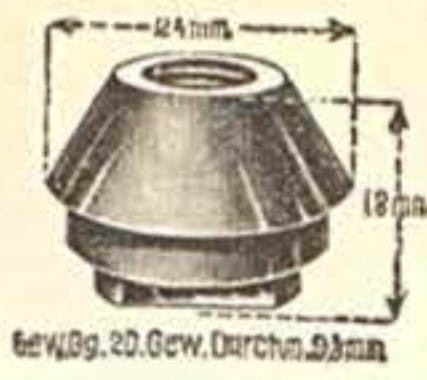

Nr. 13183  
Für **Kaysor**



Nr. 13184  
Für **Kayser**



Nr. 13200  
Für **Mars**

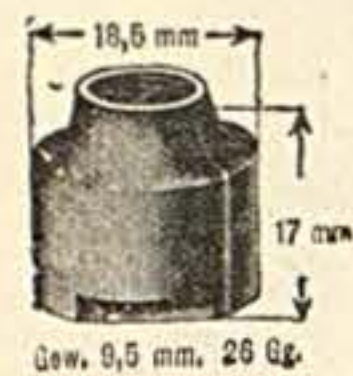

Nr. 13201  
Für **N. S. U.**

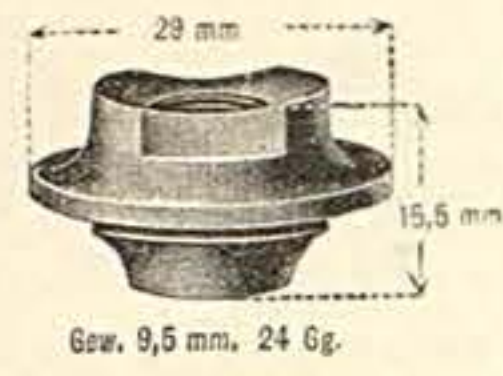

Nr. 13202  
Für **Endee**



Nr. 13203  
Für **Endee**



Nr. 13204  
Für **Opel**



Nr. 13225  
Für **Stöwer**



Nr. 13226  
Für **Stöwer**



Nr. 13227  
Für **Styria**



Nr. 13228  
Für **Styria**



Nr. 13229  
Für **Styria**

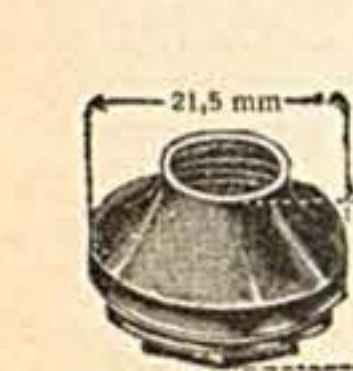

Nr. 13205  
Für **Opel**

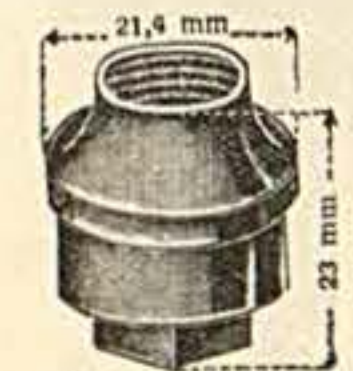

Nr. 13206  
Für **Opel**



Nr. 13207  
Für **Opel**

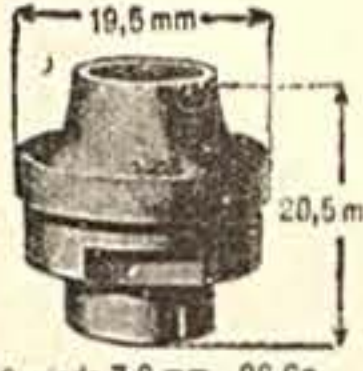

Nr. 13208  
Für **Opel**



Nr. 13209  
Für **Opel**



Nr. 13230  
Für **Triumph**



Nr. 13231  
Für **Triumph**



Nr. 13232  
Für **Viktoria**



Nr. 13233  
Für **Wanderer**



Nr. 13234  
Für **Wanderer**



Nr. 13210  
Für **Panther**



Nr. 13211  
Für **Panther**



Nr. 13212  
Für **Panther**



Nr. 13213  
Für **Panther**



Nr. 13214  
Für **Phänomen**



Nr. 13300  
Für **Well**

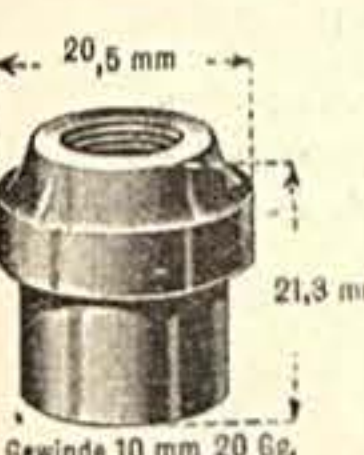

Nr. 13301  
Für **Well**

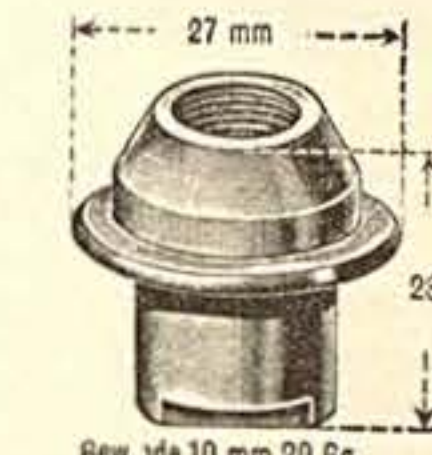

Nr. 13302  
Für **Well**

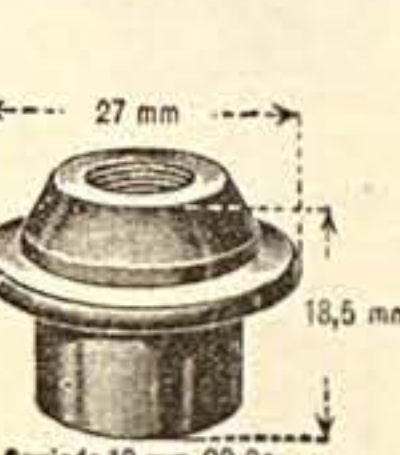

Nr. 13303  
Für **Well**

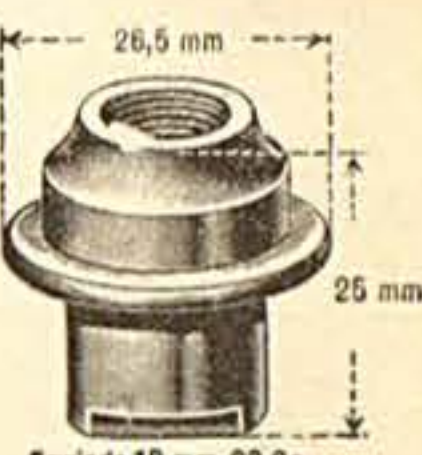

Nr. 13304  
Für **Well**



Nr. 13215  
Für **Phänomen**



Nr. 13216  
Für **Phänomen**



Nr. 13217  
Für **Premier**

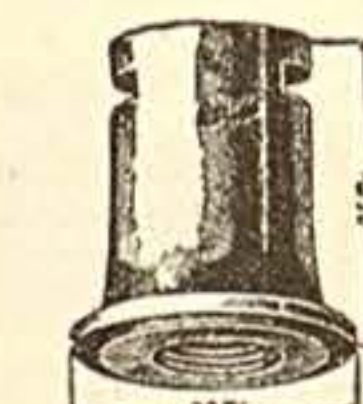

Nr. 13218  
Für **Premier**



Nr. 13219  
Für **Premier**



Nr. 13305  
Für **Well**



Nr. 13306  
Für **Well**

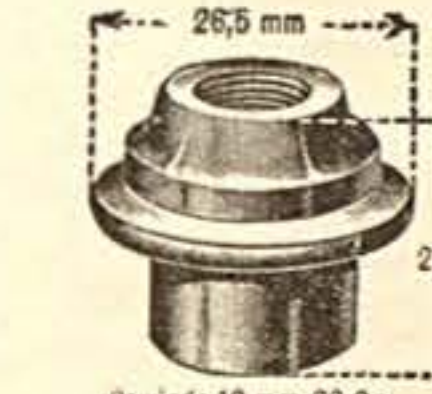

Nr. 13307  
Für **Well**

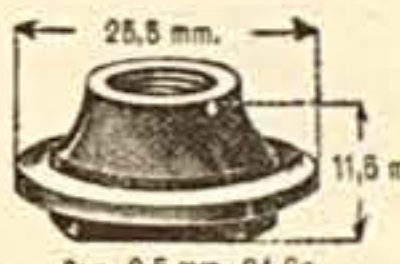

Nr. 13308  
Für **Weltrad**



Nr. 13309  
Für **Weltrad**



Nr. 13220  
Für **Premier**



Nr. 13221  
Für **Presto**



Nr. 13222  
Für **Puch**

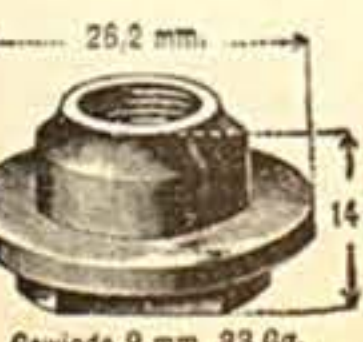

Nr. 13223  
Für **S. & N.**



Nr. 13224  
Für **S. & N.**



Nr. 13310  
Für **W. K. C.**



Nr. 13311  
Für **W. K. C.**

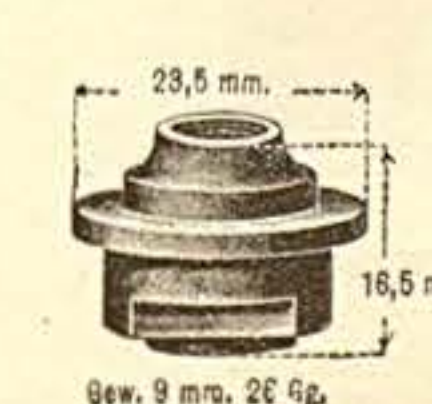

Nr. 13312  
Für **W. K. C.**

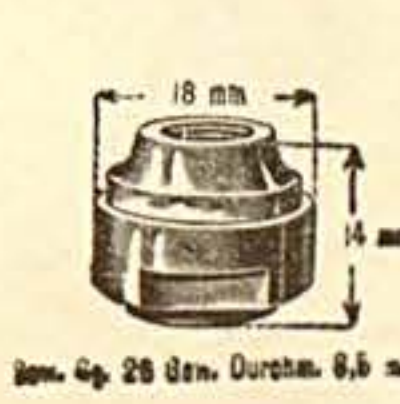

Nr. 13313  
Für **W. K. C.**



































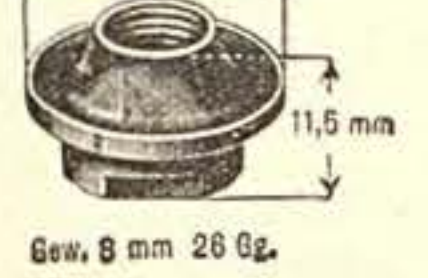







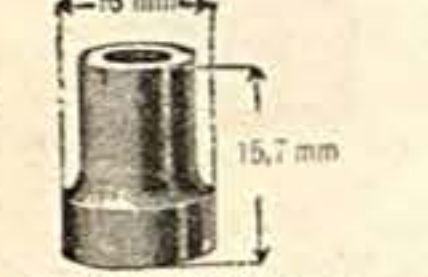









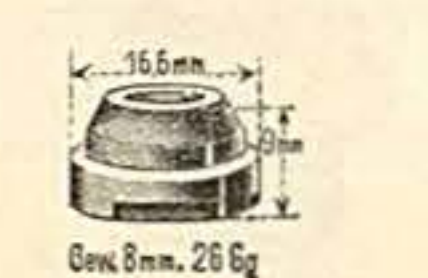

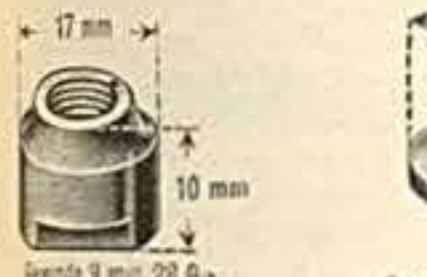



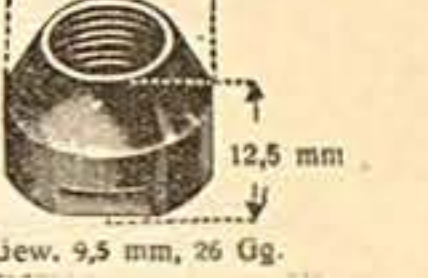
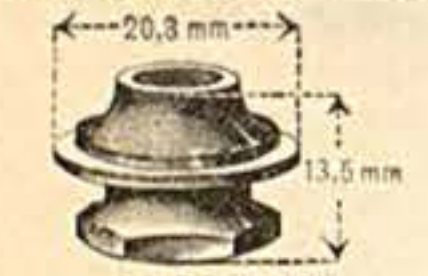
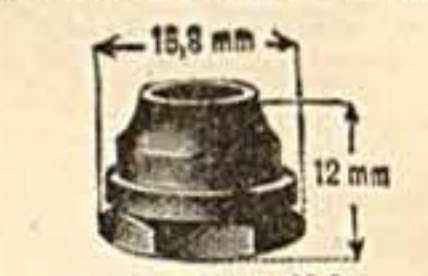
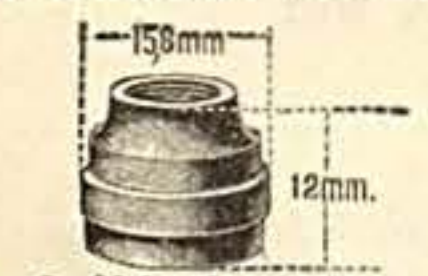







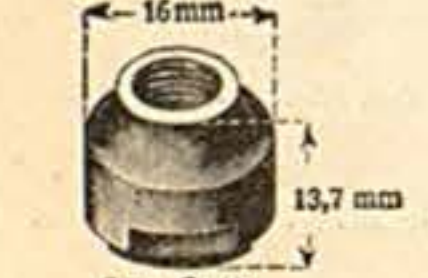
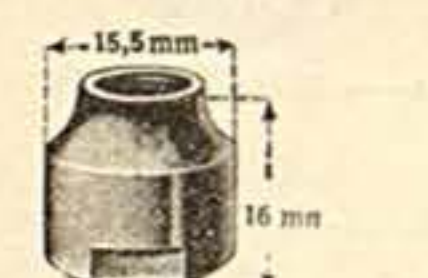



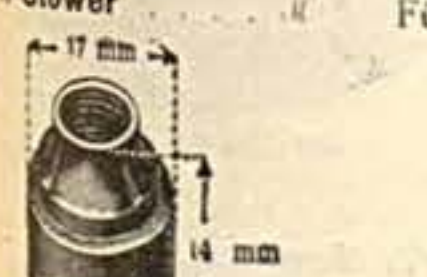

Nr. 13314  
Für **W. K. C.**

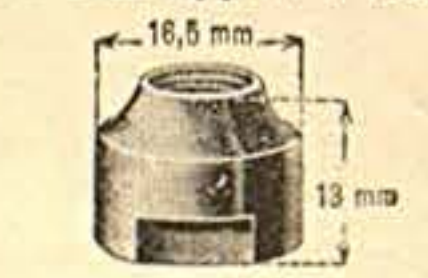

### Torpedo-Hebelkonus, Spezialausführung für **Expres**-Fahrräder

Nr. 13315

# Vorderrad-Konen

 21,5 mm 11,5 mm Gewinde 7,5 mm, 28 Gg. <b>Nr. 13400</b> Für <b>Adler</b>	 24,6 mm 12 mm Gewinde 8 mm, 28 Gg. <b>Nr. 13401</b> Für <b>Adler</b>	 17 mm 12 mm Gew. 8 mm, 28 Gg. <b>Nr. 13402</b> Für <b>Adler</b>	 21,5 mm 13,5 mm Gewinde 8 mm 26 Gg. <b>Nr. 13403</b> Für <b>Allrigh</b>	 15,5 mm Gewinde 8 mm 26 Gg. <b>Nr. 13404</b> Für <b>Allrigh</b>	 17 mm 10 mm Gewinde 8 mm, 30 Gg. <b>Nr. 13450</b> Für <b>Mars</b>	 10 mm 15,5 mm Gew. 8 mm, 26 Gg. <b>Nr. 13451</b> Für <b>N. S. U.</b>	 26 mm 16 mm Gewinde 8 mm, 24 Gg. <b>Nr. 13452</b> Für <b>National</b>	 27,5 mm 13,5 mm Gewinde 8 mm, 24 Gg. <b>Nr. 13453</b> Für <b>Endee (New-Departure)</b>	 19,5 mm 17 mm Gewinde 7,5 mm, 20 Gg. <b>Nr. 13454</b> Für <b>Opel</b>
 24,5 mm 15 mm Gewinde 7,1 mm 32 Gg. <b>Nr. 13405</b> Für <b>Armeerad</b>	 23 mm 13 mm Gew. Gg. 30, Gew. Durchm. 7,5 mm. <b>Nr. 13406</b> Für <b>Badenia</b>	 20 mm 12 mm Gewinde 8 mm 26 Gg. <b>Nr. 13407</b> Für <b>Badenia</b>	 22 mm 12 mm Gew. 7 mm, 30 Gg. <b>Nr. 13408</b> Für <b>Beckmann</b>	 13,5 mm 12 mm Gewinde 7,5 mm 30 Gg. <b>Nr. 13409</b> Für <b>Brennabor</b>	 15,5 mm 17 mm Gewinde 7,8 mm, 26 Gg. <b>Nr. 13455</b> Für <b>Opel</b>	 17,5 mm 16 mm Gewinde 7,6 mm, 26 Gg. <b>Nr. 13456</b> Für <b>Opel</b>	 17,5 mm 16 mm Gewinde 7,6 mm 26 Gg. <b>Nr. 13457</b> Für <b>Opel</b>	 19,5 mm 16 mm Gew. 7,5 mm, 26 Gg. <b>Nr. 13458</b> Für <b>Opel</b>	 19,5 mm 16 mm Gew. 7,5 mm, 26 Gg. <b>Nr. 13459</b> Für <b>Opel</b>
 12 mm 9,5 mm Gewinde 7 mm, 36 Gg. <b>Nr. 13410</b> Für <b>Brennabor</b>	 13,5 mm 9,5 mm Gew. 7,5 mm, 30 Gg. <b>Nr. 13411</b> Für <b>Brennabor</b>	 15,5 mm 13,5 mm Gewinde 7,5 mm 30 Gg. <b>Nr. 13412</b> Für <b>Brennabor</b>	 20,4 mm 11,5 mm Gew. 8 mm 26 Gg. <b>Nr. 13413</b> Für <b>B. S. A.</b>	 15,5 mm 12,5 mm Gew. Gg. 24, Gew. Durchm. 8 mm. <b>Nr. 13414</b> Für <b>B. S. A.</b>	 15 mm 11,5 mm Gew. Gg. 24, Gew. Durchm. 8 mm. <b>Nr. 13460</b> Für <b>Panther</b>	 19 mm 11 mm Gew. Gg. 26, Gew. Durchm. 8 mm. <b>Nr. 13461</b> Für <b>Panther</b>	 14 mm 13,5 mm Gew. Gg. 7,5 mm 30 Gg. <b>Nr. 13462</b> Für <b>Phänomen</b>	 14 mm 10 mm Gewinde 7,5 mm 30 Gg. <b>Nr. 13463</b> Für <b>Phänomen</b>	 15 mm 11 mm <b>Nr. 13464</b> Für <b>Premier</b>
 26 mm 15,2 mm Gewinde 8 mm, 24 Gg. <b>Nr. 13415</b> Für <b>Claes-Pfeil</b>	 19 mm 20 mm Gew. 8 mm 26 Gg. <b>Nr. 13416</b> Für <b>Concordia</b>	 17 mm 15,7 mm Gew. 7 mm, 30 Gg. <b>Nr. 13417</b> Für <b>Corona</b>	 16 mm 14 mm Gew. 7,5 mm, 30 Gg. <b>Nr. 13418</b> Für <b>Corona</b>	 13 mm 11,5 mm Gew. Gg. 30, Gew. Durchm. 7,5 mm. <b>Nr. 13419</b> Für <b>Corona</b>	 19,5 mm 20,5 mm Gewinde 8 mm, 30 Gg. <b>Nr. 13465</b> Für <b>Premier</b>	 13,5 mm 13 mm Gew. Gg. 30, Gew. Durchm. 8 mm. <b>Nr. 13466</b> Für <b>Premier</b>	 16 mm 13 mm Gew. 8 mm, 26 Gg. <b>Nr. 13467</b> Für <b>Premier</b>	 17,5 mm 13,2 mm Gewinde 8 mm 28 Gg. <b>Nr. 13468</b> Für <b>Presto</b>	 15,5 mm 14,5 mm Gew. Gg. 26, Gew. Durchm. 8 mm. <b>Nr. 1.469</b> Für <b>Puch</b>
 14,5 mm 9,2 mm Gew. 7 mm, 30 Gg. <b>Nr. 13420</b> Für <b>Corona</b>	 17,5 mm 9,5 mm Gew. 8 mm, 26 Gg. <b>Nr. 13421</b> Für <b>Diamant</b>	 16,5 mm 9 mm Gew. 8 mm, 26 Gg. <b>Nr. 13422</b> Für <b>Diamant</b>	 15,5 mm 12 mm Gew. 8 mm 26 Gg. <b>Nr. 13423</b> Für <b>Diamant</b>	 17,5 mm 12 mm Gew. 8 mm, 26 Gg. <b>Nr. 13424</b> Für <b>Diamant</b>	 17 mm 10 mm Gewinde 9 mm 28 Gg. <b>Nr. 13470</b> Für <b>Schladitz</b>	 26 mm 14 mm Gew. Gg. 33, Gew. Durchm. 8 mm. <b>Nr. 13471</b> Für <b>S. &amp; N.</b>	 16 mm <b>Nr. 13472</b> Für <b>S. &amp; N.</b>	 15 mm 13,6 mm Gew. 8 mm 28 Gg. <b>Nr. 13473</b> Für <b>Simson</b>	 17,5 mm 12,5 mm Gew. 9,5 mm, 26 Gg. <b>Nr. 13474</b> Für <b>Simson</b>
 20,3 mm 13,5 mm Gewinde 7,5 mm, 30 Gg. <b>Nr. 13425</b> Für <b>Dürkopp</b>	 15,8 mm 12 mm Gewinde 7,5 mm, 30 Gg. <b>Nr. 13426</b> Für <b>Dürkopp</b>	 15,8 mm 12 mm Gew. Gg. 30, Gew. Durchm. 7,5 mm. <b>Nr. 13427</b> Für <b>Dürkopp</b>	 15 mm 12 mm Gewinde 7,5 mm, 30 Gg. <b>Nr. 13428</b> Für <b>Dürkopp</b>	 16 mm 12,5 mm Gew. 8 mm, 26 Gg. <b>Nr. 13429</b> Für <b>Dürkopp</b>	 23,5 mm 11,7 mm Gew. 8 mm, 26 Gg. <b>Nr. 13475</b> Für <b>Stöwer</b>	 15 mm 10 mm Gew. 8 mm, 26 Gg. <b>Nr. 13476</b> Für <b>Stöwer</b>	 17 mm 17 mm Gewinde 7,5 mm 26 Gg. <b>Nr. 13477</b> Für <b>Styria</b>	 15,8 mm 15 mm Gewinde 8 mm, 30 Gg. <b>Nr. 13478</b> Für <b>Styria</b>	 20,4 mm 15 mm Gew. Gg. 30, Gew. Durchm. 8 mm. <b>Nr. 13479</b> Für <b>Styria</b>
 16 mm 13,7 mm Gew. Gg. 26, Gew. Durchm. 8 mm. <b>Nr. 13430</b> Für <b>Dürkopp</b>	 15,5 mm 16 mm Gew. 8 mm, 26 Gg. <b>Nr. 13431</b> Für <b>F. &amp; S.</b>	 15,5 mm 12 mm Gewinde 8 mm 26 Gg. <b>Nr. 13432</b> Für <b>F. &amp; S.</b>	 16 mm 13,2 mm Gewinde 8 mm, 28 Gg. <b>Nr. 13433</b> Für <b>Finsterwalde</b>	 16 mm 15,4 mm Gewinde 8 mm, 26 Gg. <b>Nr. 13434</b> Für <b>Göricke</b>	 17 mm 14 mm Gew. 8 mm, 30 Gg. <b>Nr. 13480</b> Für <b>Triumph</b>	 17,3 mm 17,4 mm Gew. 7,8 mm, 30 Gg. <b>Nr. 13481</b> Für <b>Triumph</b>	 16 mm 15 mm Gew. 7 mm 32 Gg. <b>Nr. 13482</b> Für <b>Viktoria</b>	 15 mm 9,5 mm Gew. 8 mm, 26 Gg. <b>Nr. 13483</b> Für <b>Wanderer</b>	 17,5 mm 11,5 mm Gew. 8 mm, 26 Gg. <b>Nr. 13484</b> Für <b>Wanderer</b>
 16,5 mm 13 mm Gew. 8 mm 28 Gg. <b>Nr. 13435</b> Für <b>Gritzner</b>	 19,5 mm 13 mm Gewinde 7 1/2 mm, 30 Gg. <b>Nr. 13436</b> Für <b>Herkules</b>	 Gew. Gg. 24, Gew. Durchm. 8 mm. <b>Nr. 13437</b> Für <b>Kayser</b>	 17 mm 13 mm Gew. Gg. 24, Gew. Durchm. 8 mm. <b>Nr. 13438</b> Für <b>Kayser</b>	 15 mm 12 mm Gew. 8 mm, 24 Gg. <b>Nr. 13439</b> Für <b>Kayser</b>	 20 mm 12,5 mm Gew. 8 mm, 24 Gg. <b>Nr. 13485</b> Für <b>Weil</b>	 21 mm 10,8 mm Gewinde 8 mm 24 Gg. <b>Nr. 13486</b> Für <b>Weil</b>	 20,5 mm 17 mm Gewinde 8 mm, 26 Gg. <b>Nr. 13487</b> Für <b>W. K. C.</b>	 18 mm 14 mm Gew. 8 mm, 26 Gg. <b>Nr. 13488</b> Für <b>W. K. C.</b>	 20 mm 13 mm Gew. 8 mm, 26 Gg. <b>Nr. 13489</b> Für <b>W. K. C.</b>

# Kontreringe u. Staubscheiben

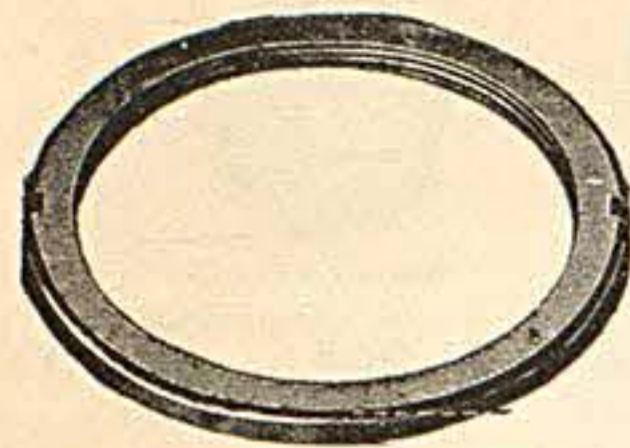

Nr. 13499 Für **Alemania**  
38,5 mm Gewinde  
Nr. 13500 dito, 35 mm Gewinde

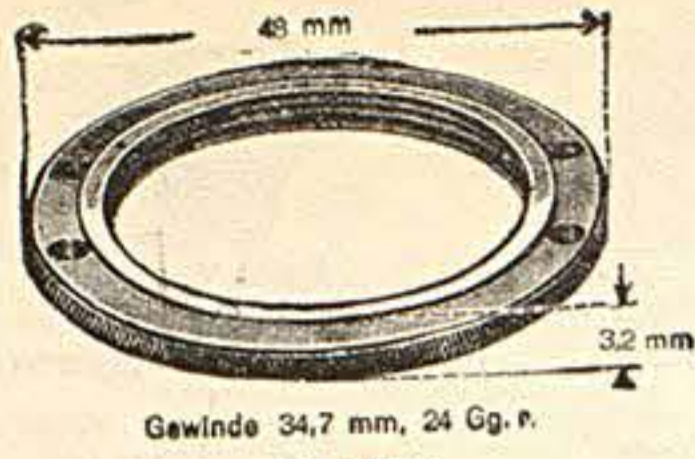

Nr. 13501  
Für **Allright**



Nr. 13502 Für **Anker**  
34,7 mm Gewinde  
Nr. 13503  
Dito., 44,5 mm Gewinde

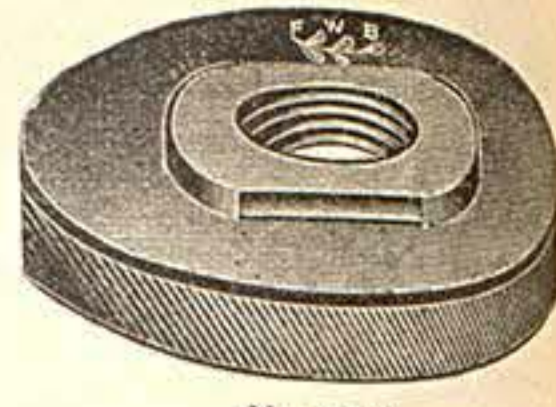

Nr. 13504  
Für **Bismark**

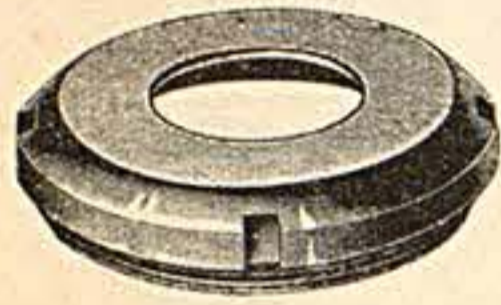

Nr. 13505  
Für **Badenia**, Gew. 36,2 mm

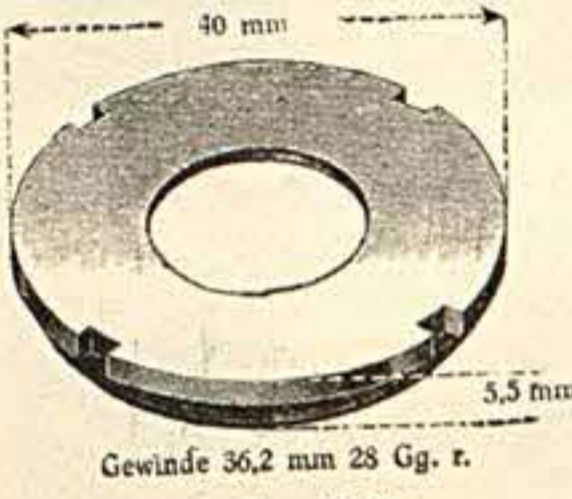

Nr. 13506  
Für **Badenia**

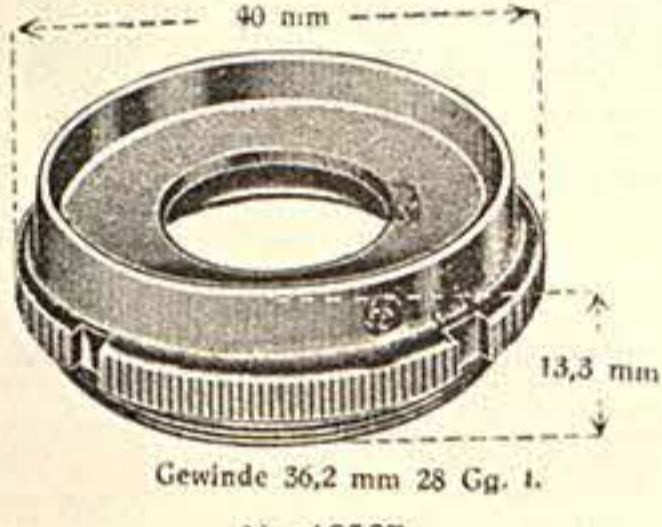

Nr. 13507  
Für **Badenia**

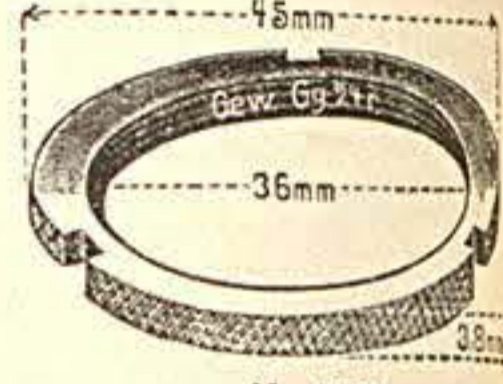

Nr. 13508  
Für **Bianchi**

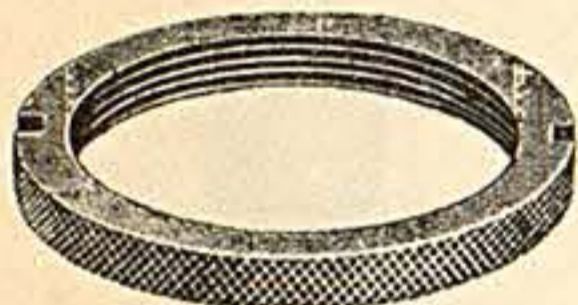

Nr. 13509 Für **Bismark**  
Gewinde 34,7 mm, 24 Gg., rechts



Nr. 13510  
Für **Brennabor**

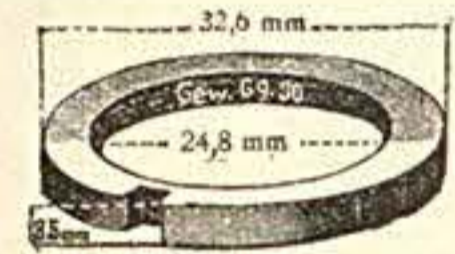

Nr. 13511  
Für **Brennabor**

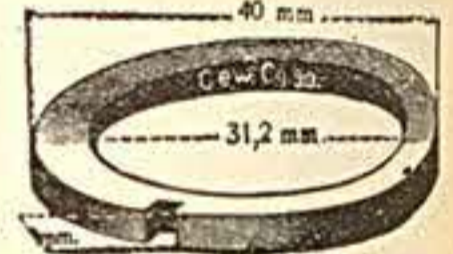

Nr. 13512  
Für **Brennabor**

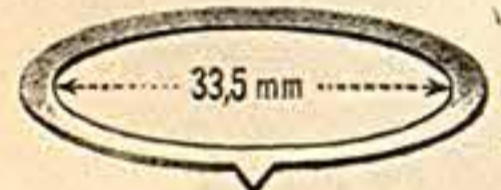

Nr. 13513  
Für **Brennabor**

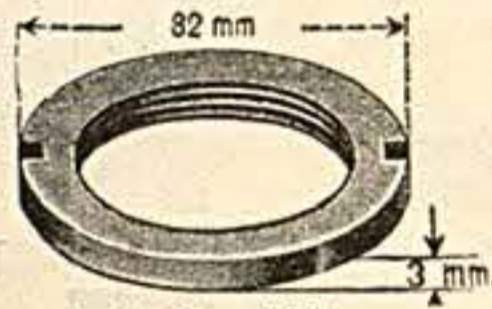

Nr. 13514  
Für **Brennabor**

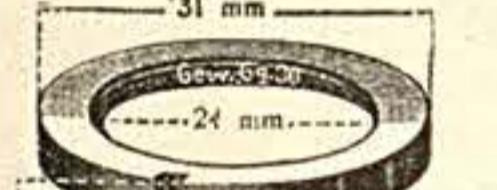

Nr. 13515  
Für **Brennabor**

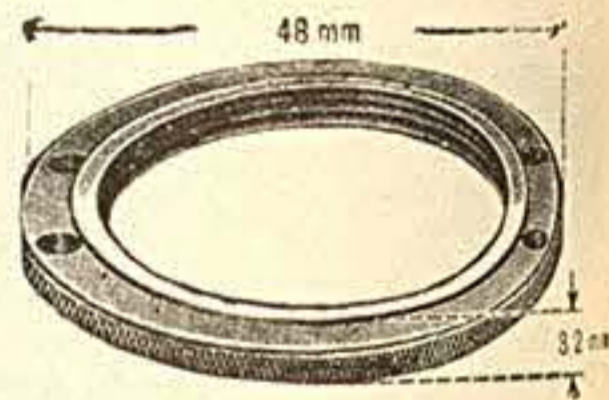

Nr. 13516  
Für **B. S. A.**

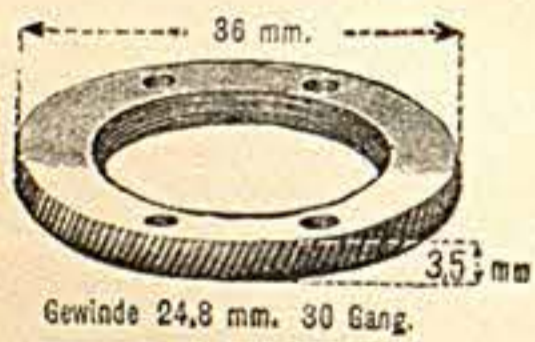

Nr. 13517  
Für **B. S. A.**

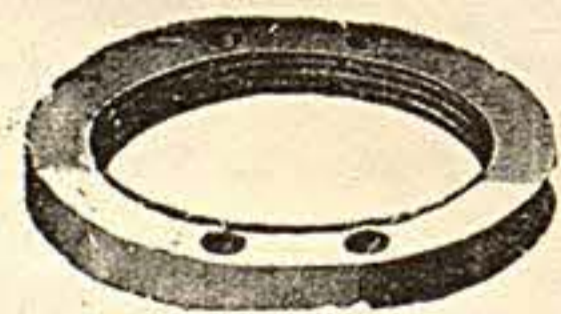

Nr. 13518 Für **B. S. A.**  
Gewinde 33 mm, 24 Gg. links



Nr. 13519  
Für **Burgers**



Nr. 13520  
Für **Burgers**

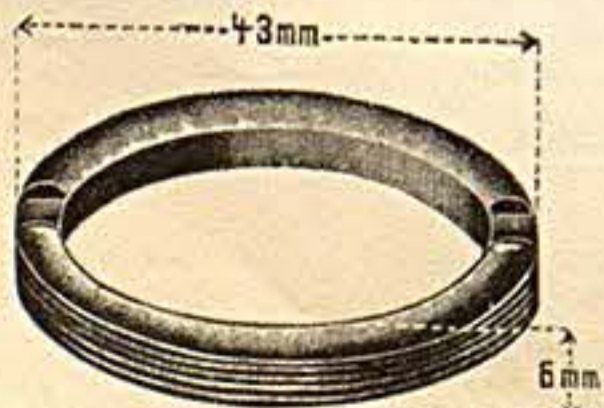

Loch 34,5 mm Gewinde 43 mm 24 Gg. r.  
Nr. 13522  
Für **Corona**

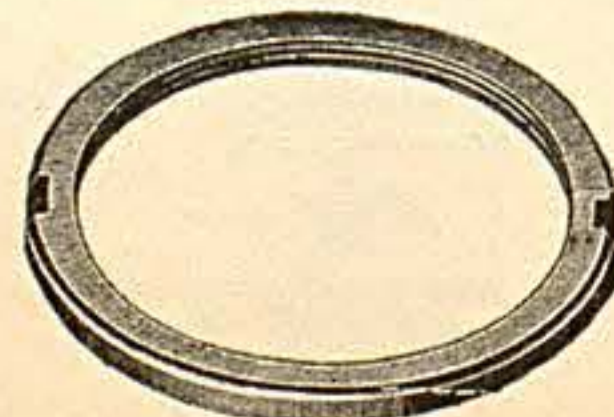

Nr. 13523  
Für **Corona**, Gewinde 35 mm, links

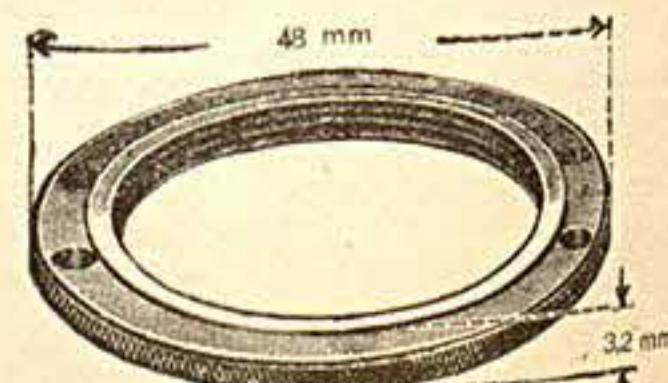

Nr. 13524  
Für **Diamant**



Nr. 13549  
Für **Dürkopp**  
16 mm



Nr. 13550  
Für **Dürkopp**  
22 mm



Nr. 13551  
Für **Dürkopp**  
20 mm

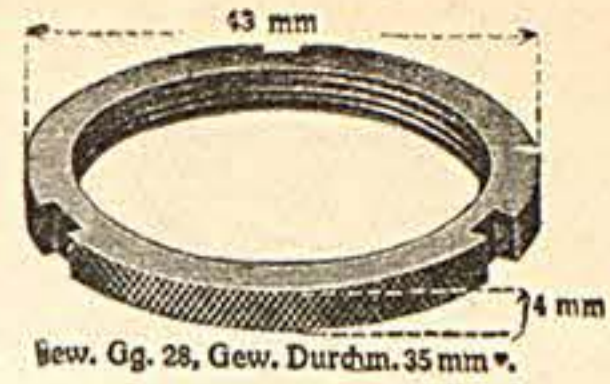

Nr. 13552  
Für **Dürkopp**  
Gew. Gg. 28, Gew. Durchm. 35 mm r.



Nr. 13553  
Für **Dürkopp**  
Loch 17,2 mm, Gew. 28 Gg. 35 mm



Nr. 13554  
Für **Dürkopp**  
Loch 15,5, Gew. Gg. 24, Gew. Durchmesser 26 mm r.



Nr. 13555  
Für **Dürkopp**  
Loch 15,5 mm, Gew. Gg. 24, Gew. Durchm. 26,8 mm r.

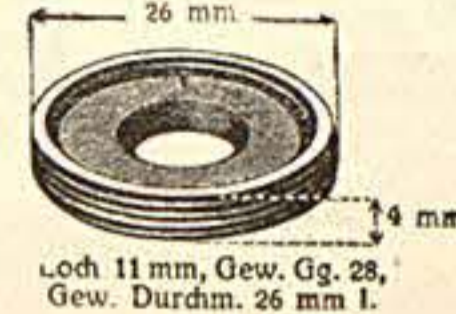

Nr. 13556  
Für **Dürkopp**  
Loch 11 mm, Gew. Gg. 28, Gew. Durchm. 26 mm l.



Nr. 13557  
Für **Dürkopp**  
Loch 19 mm, Gew. 28 Gg. 40 mm

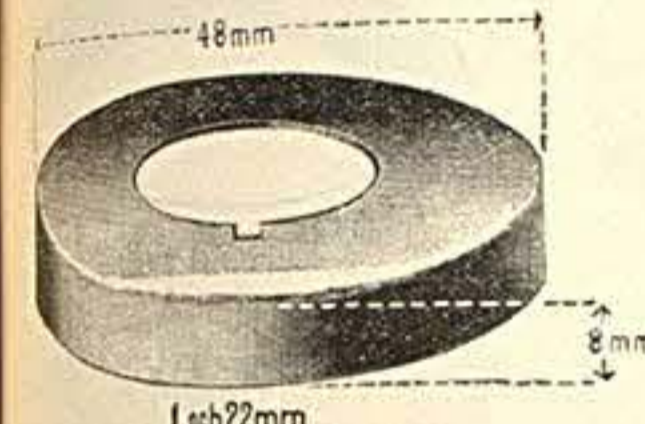

Nr. 13558  
Für **Dürkopp**  
Loch 22 mm

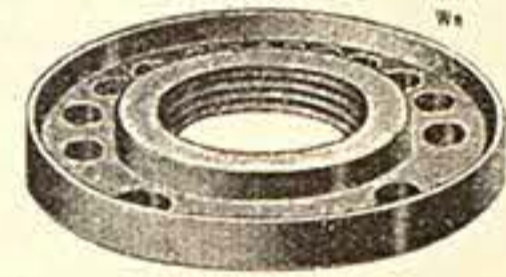

Nr. 13559  
Für **Dürkopp**



Nr. 13560  
Für **Dürkopp**  
Loch 27 mm, Gew. Gg. 28, Gew. Durchm. 29,5 mm r.

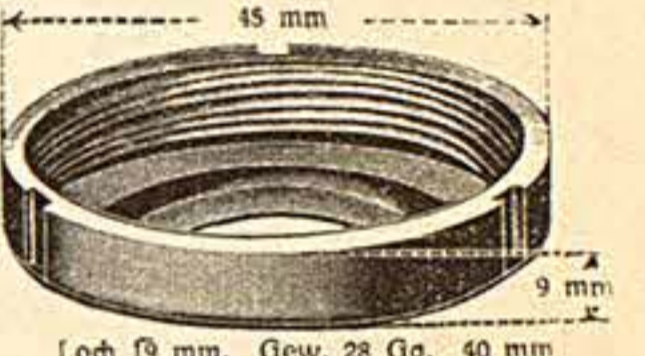

Nr. 13561  
Für **Dürkopp**  
Loch 19 mm, Gew. 28 Gg. 40 mm

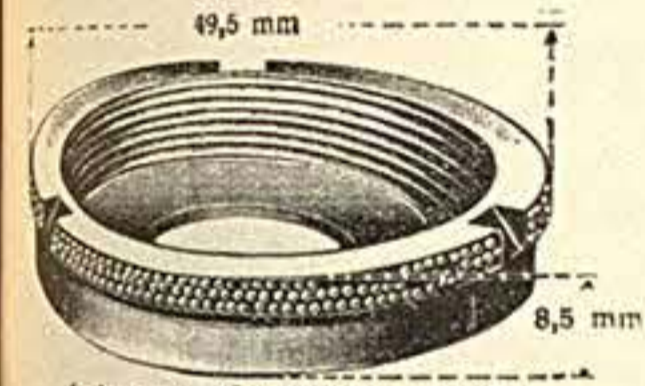

Nr. 13562  
Für **Dürkopp**  
Loch 19 mm, Gew. 28 Gg. 40 mm



Nr. 13563  
Für **Dürkopp**



Nr. 13564  
Für **Dürkopp**



Nr. 13565  
Für **Excelsior**

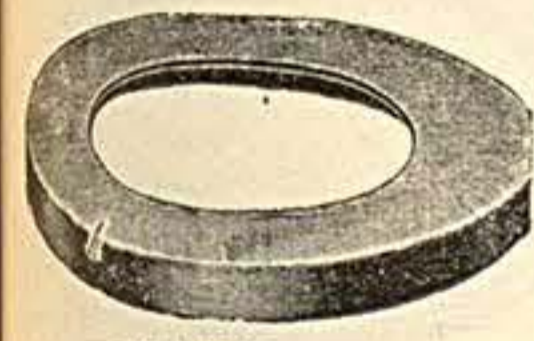

Nr. 13566  
Für **Excelsior**

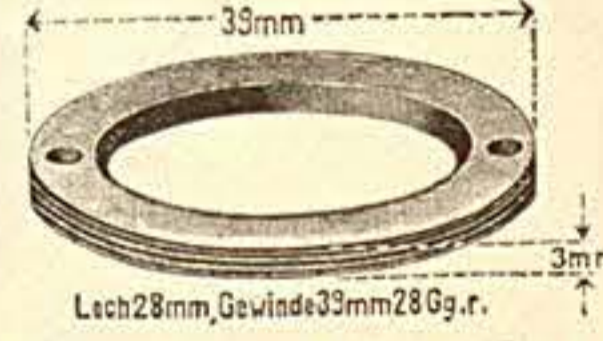

Nr. 13567 Für **Excelsior**  
13568 dto. 41,5 mm



Nr. 13570  
Für **Excelsior**

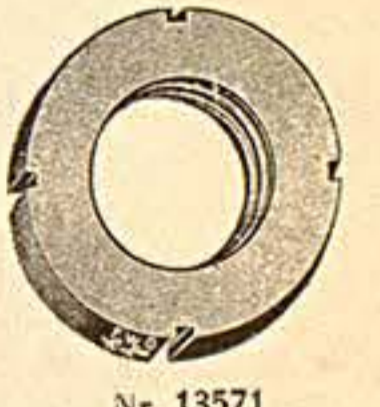

Nr. 13571  
Für **Excelsior**

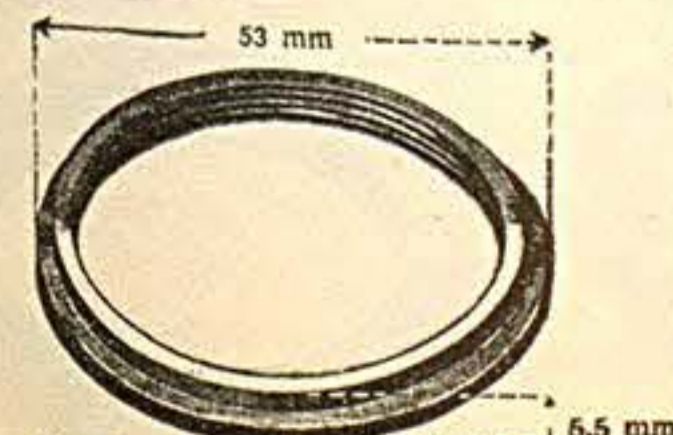

Nr. 13573 Für **Expreß**  
13574 dto., 43 mm Gew. 28 Gg.  
13575 dto., 40 " " 28 "



Nr. 13576  
Für **Expreß**, 34,7 Gewinde-  
Durchmesser, 24 Gg. rechts

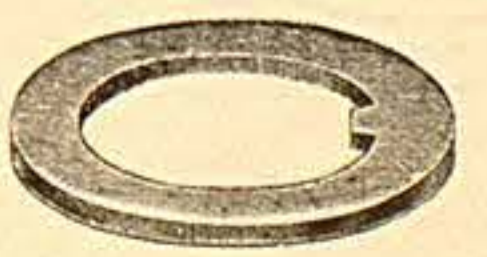

Nr. 13577  
Für **Fauber**

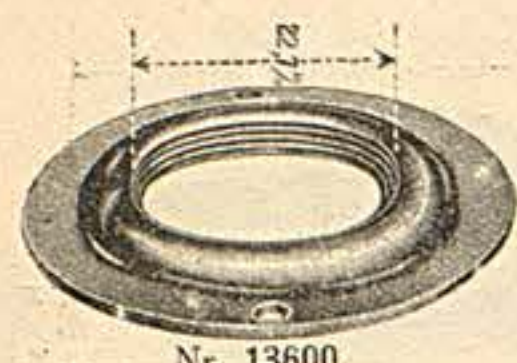

Nr. 13600

Für **Fauber**



Nr. 13601

Für **F. & S.**

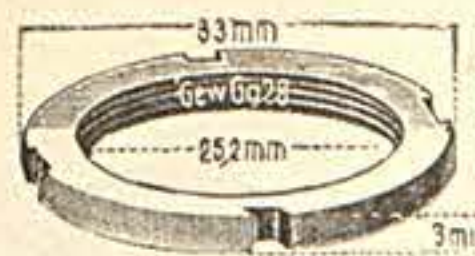

Nr. 13602

Für **F. & S.**

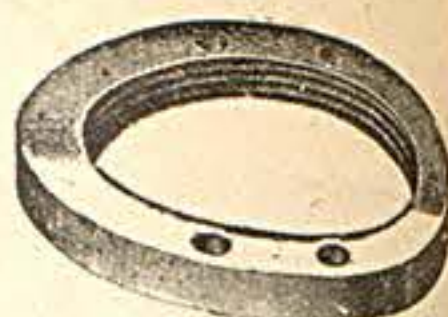

Nr. 13603

Für **F. & S.**



Nr. 13605

Für **F. & S.**



Nr. 13606

Für **F. & S.**

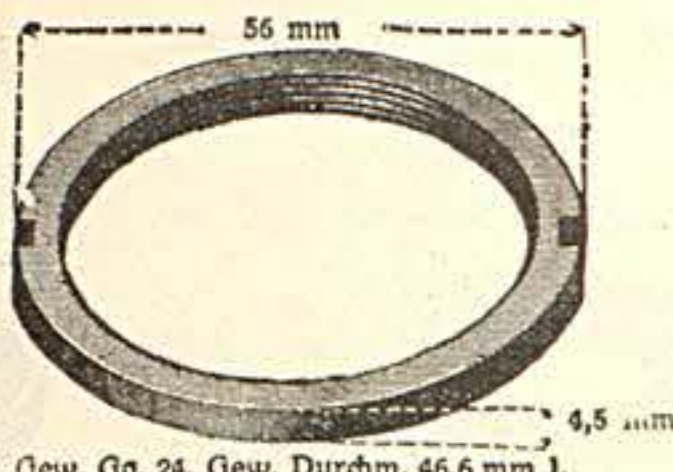

Nr. 13607

Für **Finsterwalde (Tonke)**

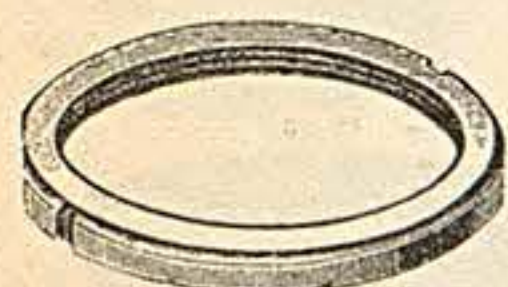

Nr. 13611 Für **Gritzner**  
mit 53,5 mm Rechtsgewinde  
Nr. 13612 Dito  
mit 52 mm Linksgewinde  
Nr. 13613 Dito  
mit 42 mm Rechtsgewinde



Nr. 13614

Für **Herkules**  
34,7 mm Gewindedurchmesser,  
24 Gang rechts



Nr. 13615

Für **Kayser**



Nr. 13616

Für **Mars**  
37 mm Gewindedurchm., links



Loch 19 mm, Gew. 28 Gg., 40 mm

Nr. 13617 Für **Mammut**  
mit 43 mm Gewinde

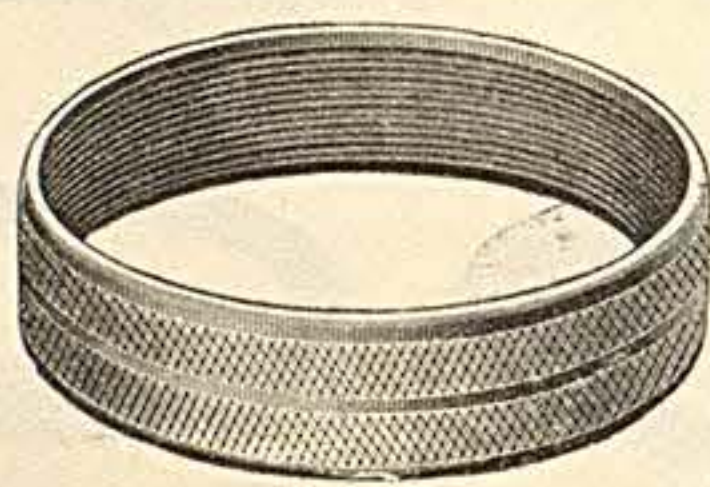

Nr. 13618 Für **Mifa**

mit Gewinde

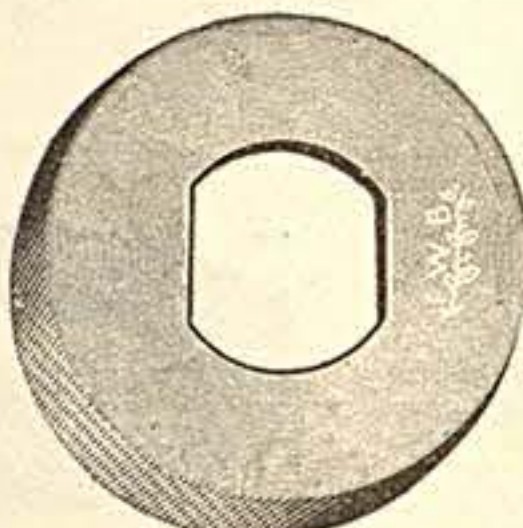

Nr. 13619 Für **Mifa**

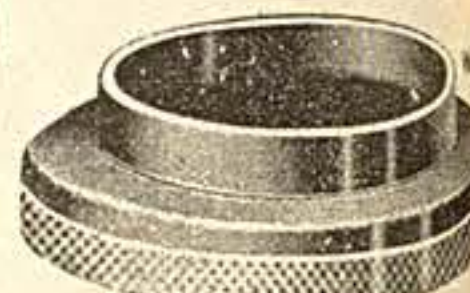

Nr. 13620 Für **Mifa**

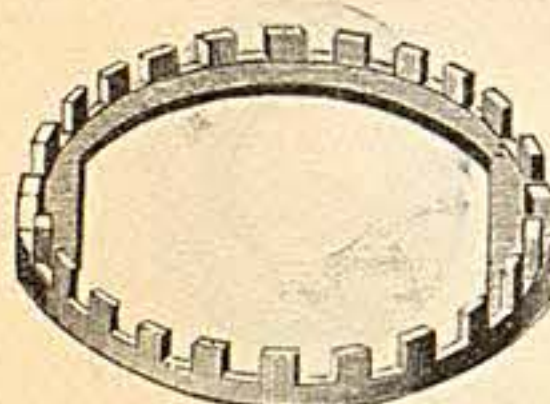

Nr. 13621

Für **Möve**

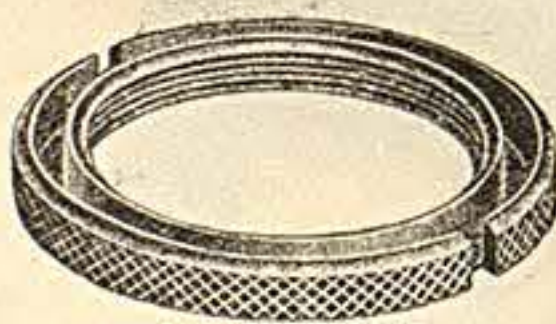

Nr. 13622

Für **Möve**, 35 mm Gewinde

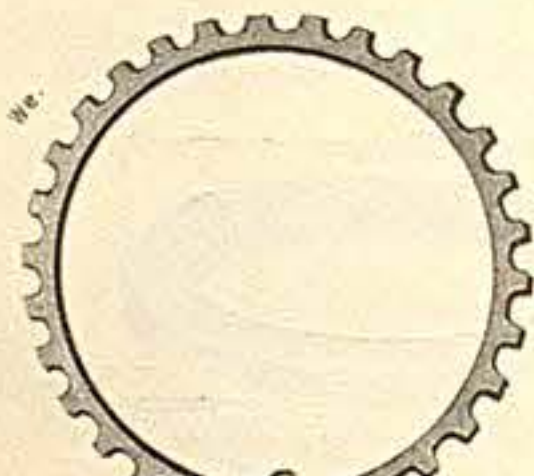

Nr. 13623

Für **N. S. U.**

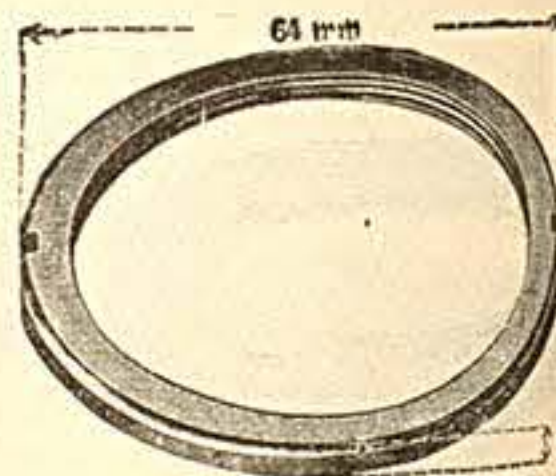

Gew. Gg. 24, Gew. Durchm. 54 mm

Nr. 13624

Für **Opel**

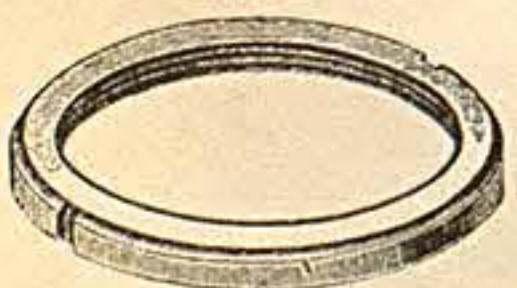

Nr. 13625

Für **Opel**, 40 mm Gew.-Durchm.

Nr. 13626 Dito

34 mm Gewinde-Durchmesser

Nr. 13627 Dito

33 mm Gewinde-Durchmesser



Nr. 13628

Für **Opel**, 22,5 mm Gewinde

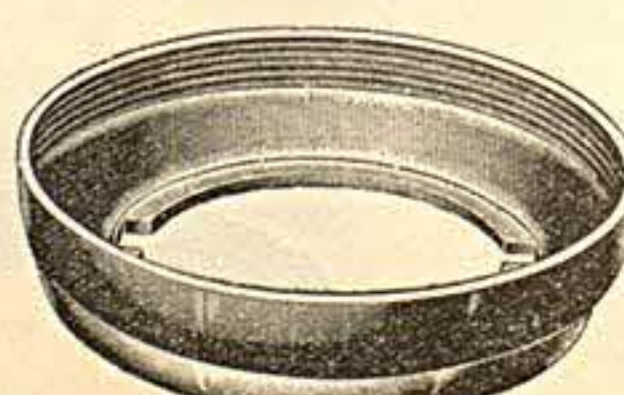

Nr. 13629

Für **Opel**, 13 mm hoch

Nr. 13630 Dito

10 mm hoch

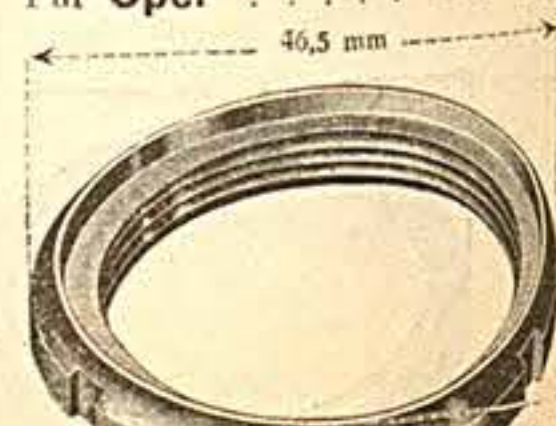

Gewinde 36,5 mm 20 Gg.

Nr. 13631

Für **Peugeot**

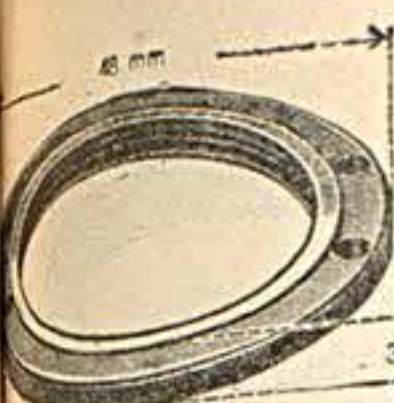

Gewinde 34,7 mm, 24 Gg. r.

Nr. 13650

Für **Phänomen**

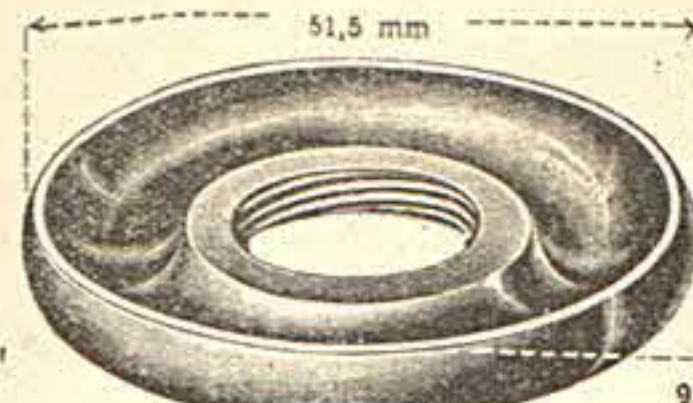

Gewinde 19 mm 26 Gg. l.

Nr. 13651

Für **Phänomen**

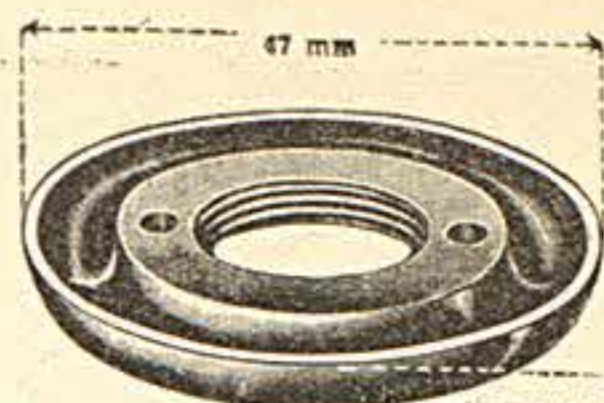

Gewinde 19 mm 26 Gg. l.

Nr. 13652

Für **Phänomen**

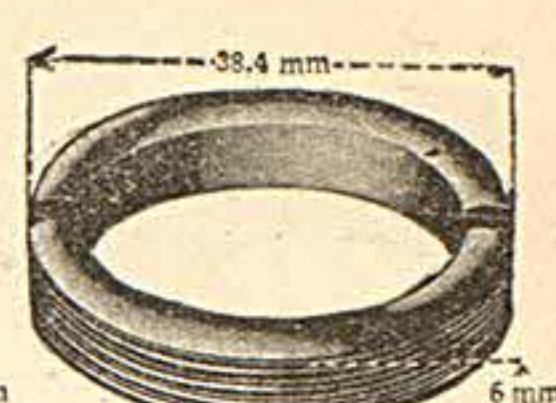

Loch 29,3 mm, Gew. 38,4 mm, 24 Gg. r.

Nr. 13653

Für **Phänomen**



Nr. 13608 Für **Görcke**  
35 mm Gewinde

Nr. 13609 Dito  
40 mm Gewinde

Nr. 13610 Dito  
45 mm Gewinde



Gew. Gg. 24

Nr. 13654

Für **Phänomen**



Nr. 13656

Für **Premier**

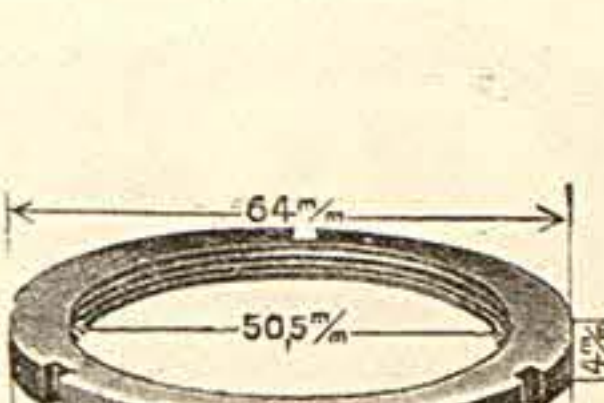

Nr. 13657

Für **Premier**

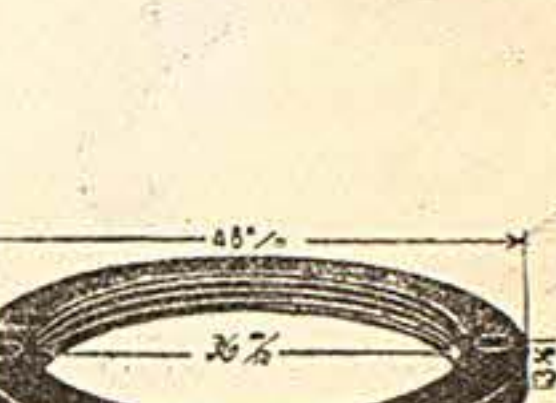

Nr. 13658

Für **Premier**



Nr. 13659

Für **Premier**



Nr. 13660

Für **Premier**



Nr. 13661

Für **Premier**



Loch 21 mm Gewinde 32,5 mm 30 Gg. r.

Nr. 13662

Für **Premier**



Nr. 13663

Für **Presto**  
35 mm Gewinde

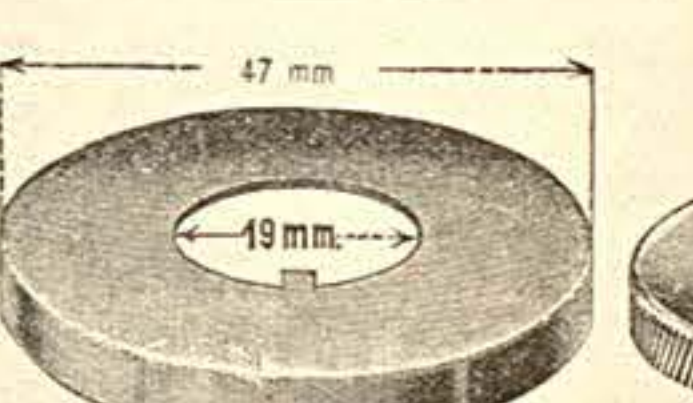

Nr. 13664

Für **Puch**

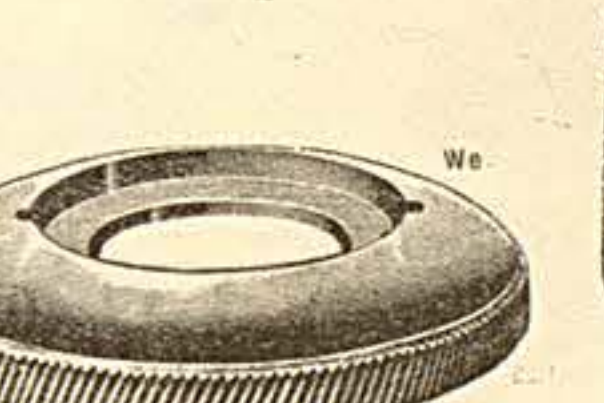

Nr. 13665

Für **Seidel & Naumann**  
mit 43 mm Gewinde

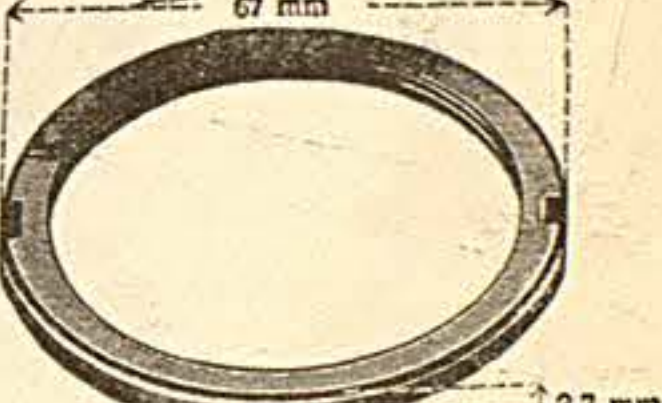

Nr. 13666

Für **Simson**, 56,3 mm Gewinde

Nr. 13667 Dito, 50 mm Gewinde

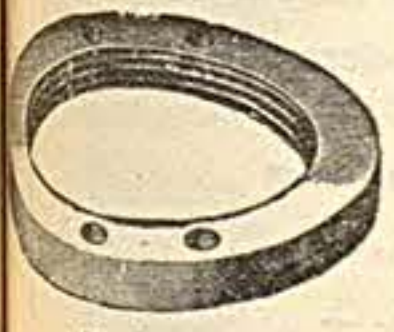

Nr. 13668

Für **Simson**, 33 mm Gew.

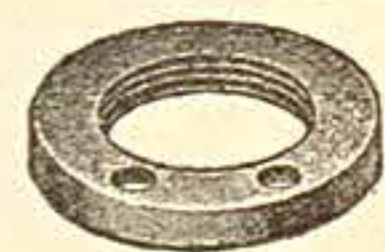

Nr. 13669

Für **Simson**, 18 mm Gew.

Nr. 13669 a

Für **Simson**, 19 mm Gew.

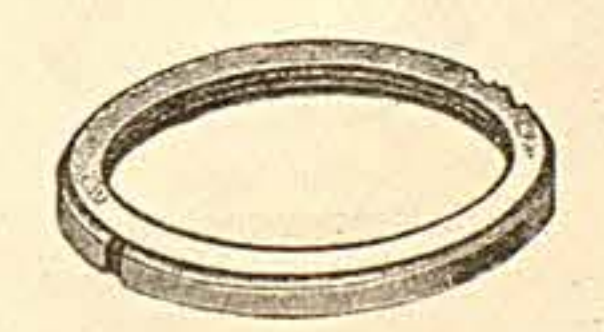

Nr. 13670

Für **Stöwer**, 56 mm Gew.

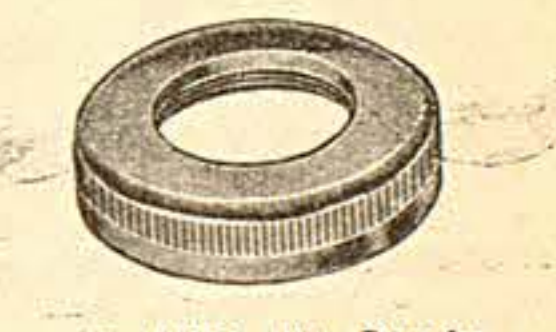

Nr. 13671 Für **Styria**

27 mm Gewinde, 28 Gang

Nr. 13672 Dito, 29 mm Gewinde

Nr. 13673 Dito, 33,2 mm Gew., 26 G.



Nr. 13674

Für **Triumph**



Nr. 13675

Für **Triumph**



Nr. 13676

Für **Triumph**, 38,5 mm Gew.



Nr. 13677

Für **Vorderrad**, 24 mm

Nr. 13678 .. Hinterrad, 27 ..

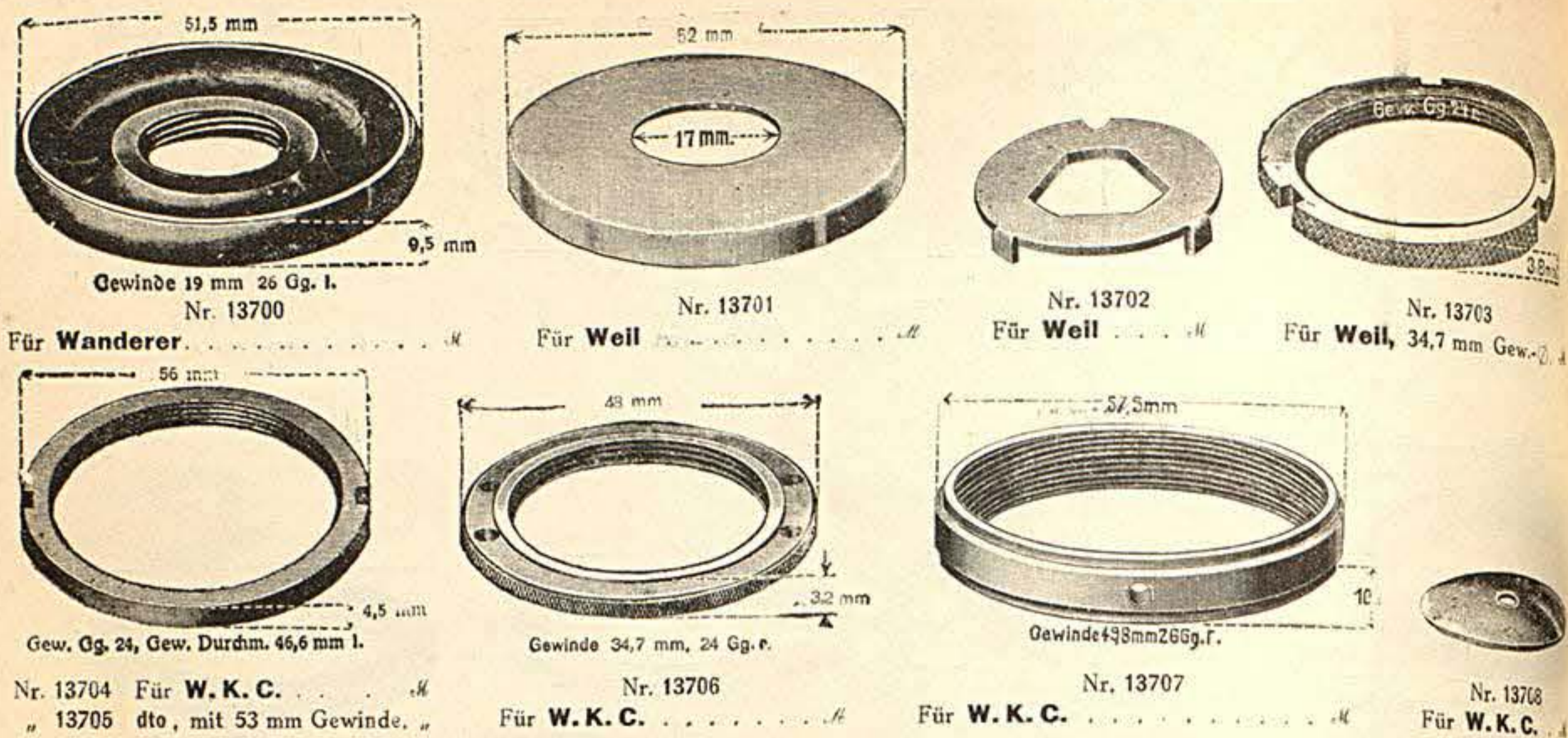

### Spezial-Kontreringe u. Beilegscheiben

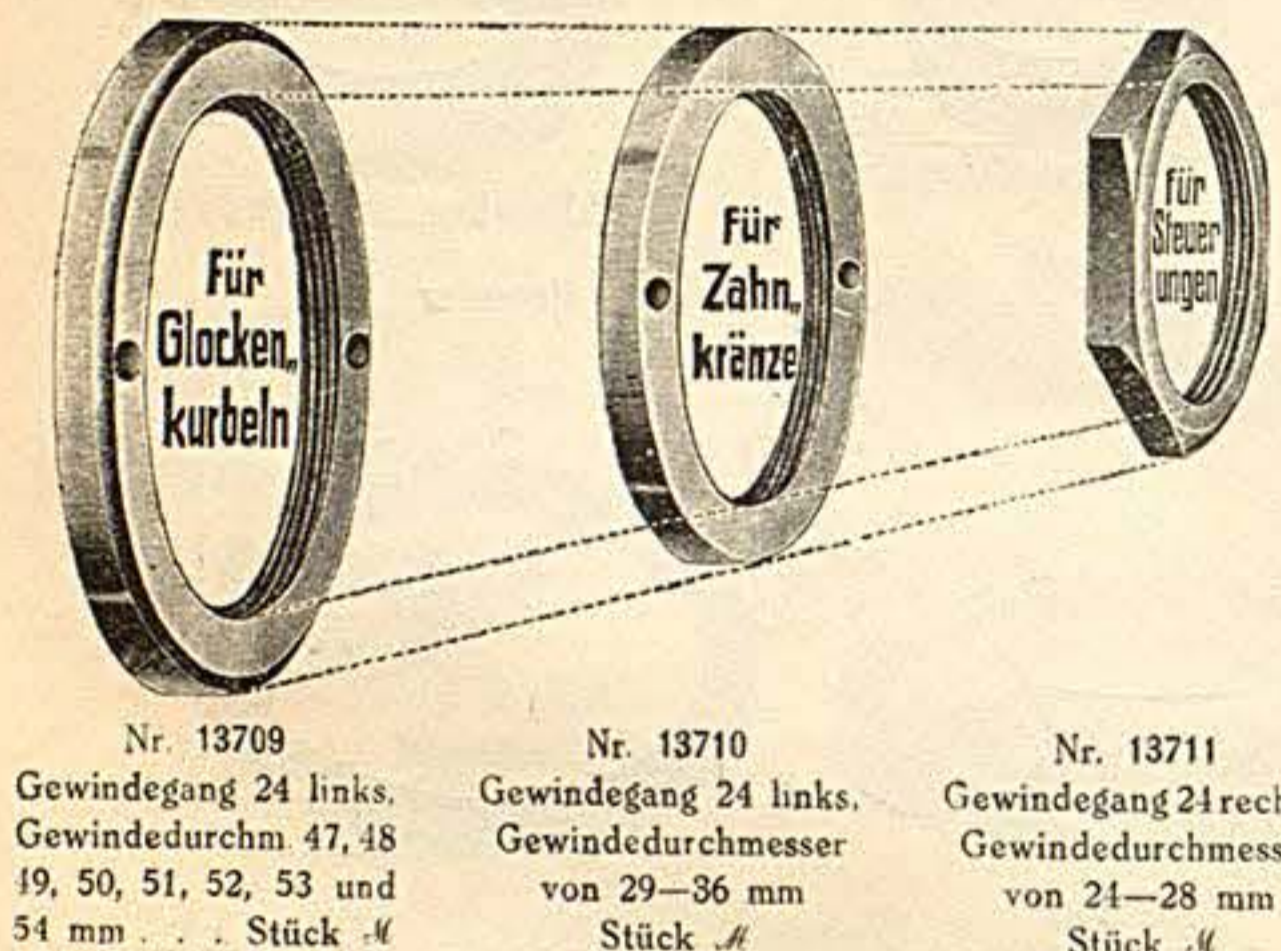

### Kettenrad-Kontreringe für Marken- kurbeln

Nr.	Bohrung mm	Gewinde-Gang	rechts oder links	passend für:
13717	45	24	links	Bismark
13718	46	24	"	Peugeot
13719	47	24	"	W. K. C.
13720	48	26	"	Viktoria
13721	48,5	26	"	Cito
13722	50	24	"	Presto
13723	50,5	24	"	Dürkopp
13724	51	21	"	"
13725	51	20	"	Simson, Haene
13726	51,5	26	"	W.K.C., Dürkopp, Well, Weltrad, Stahlrad
13727	52	24	"	Wanderer, Stahlrad, N. S. U.
13728	52	26	"	Phänomen
13729	52,5	26	"	W. K. C.
13730	53	26	"	W. K. C.
13731	53,5	26	rechts	Opel
13732	54	24	links	Warburg
13733	54	26	"	Wartburg, Viktoria, Göricke
13734	55	24	"	Stöwer, Presto
13735	56	20	"	Haene
13736	56	24	"	Meteor, National
13737	56,5	20	"	Simson
13738	56,5	24	rechts	Elsterwerda

## Steuerungs-Garnituren

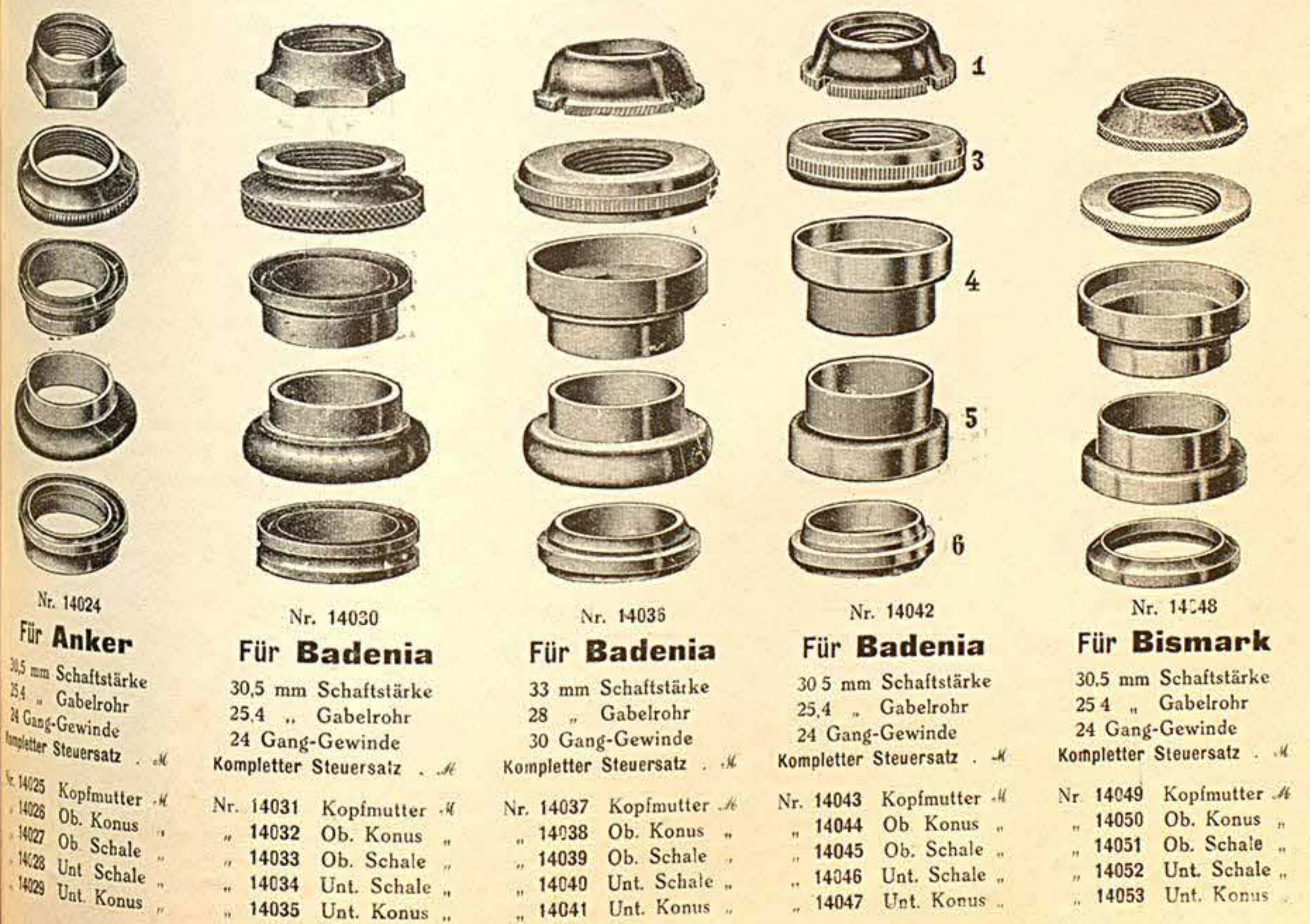
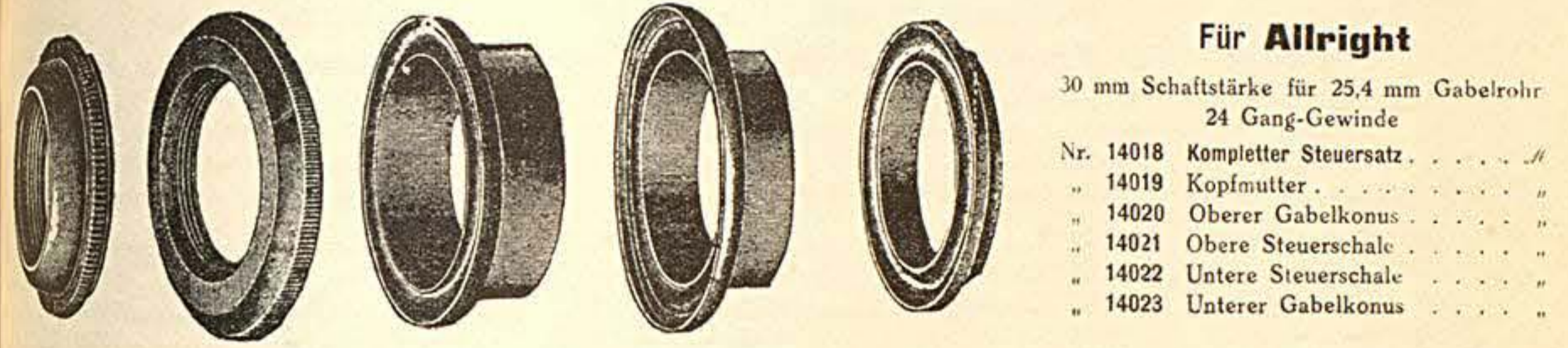
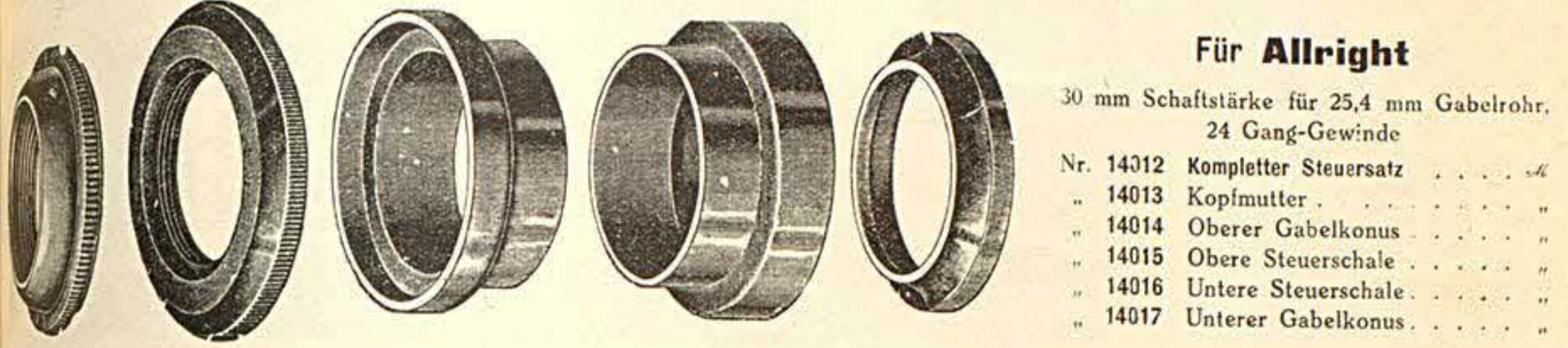
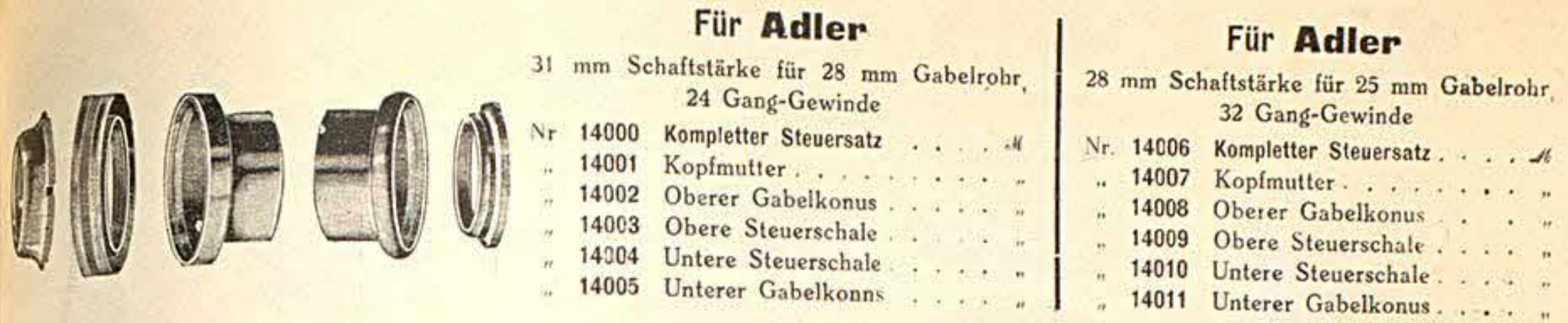



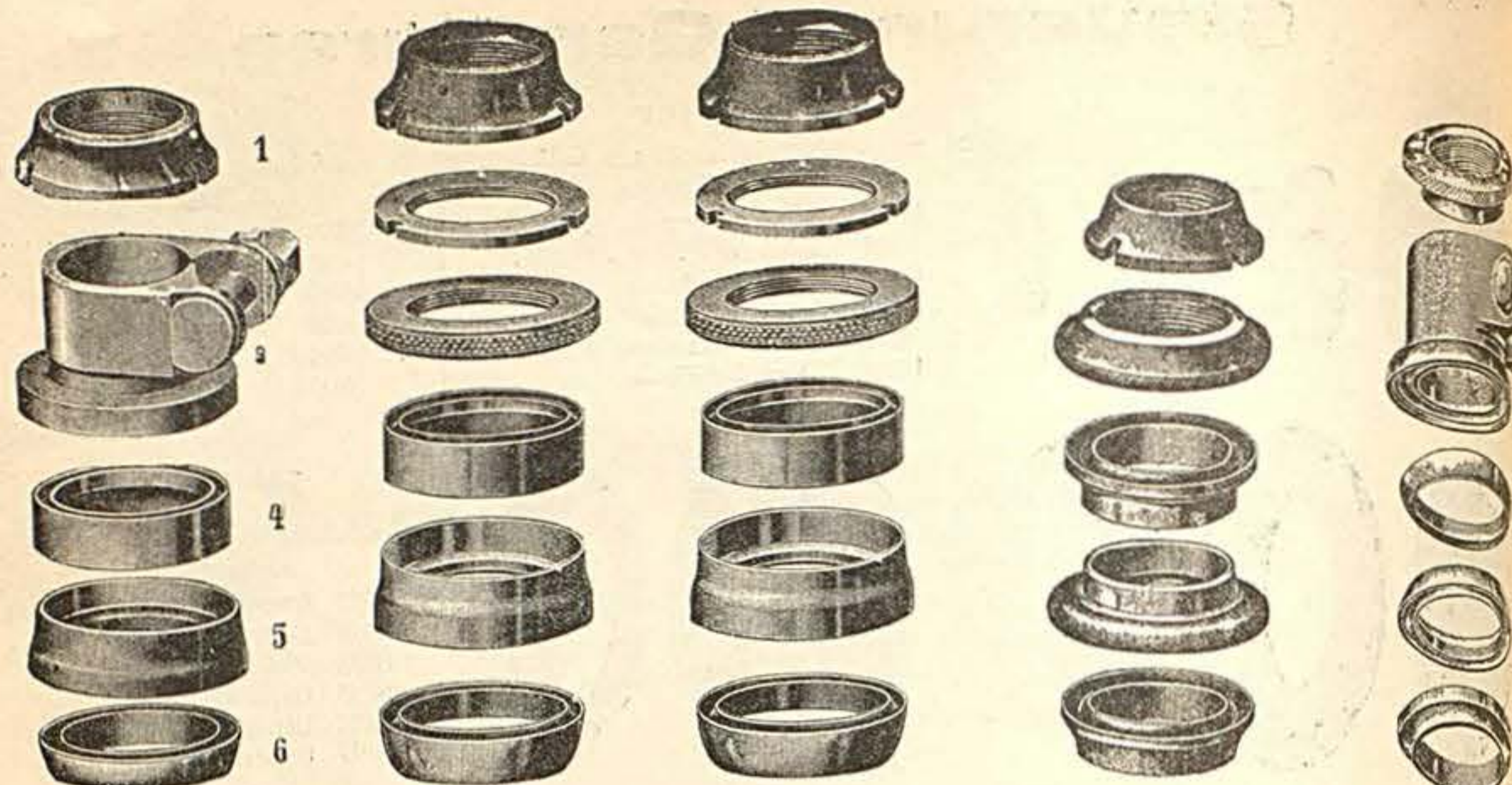

- |   |   |   |   |  |
|---|---|---|---|--|
| <p>Nr. 14100<br/><b>Für Brennabor</b><br/>37 mm Schaftstärke<br/>29,4 " Gabelrohr<br/>30 Gang-Gewinde<br/>Kompletter Steuersatz . . . M</p> <p>Nr. 14101 Kopfmutter . . . M<br/>14102 Kugelkopf . . .<br/>14103 Ob. Schale . . .<br/>14104 Unt. Schale . . .<br/>14105 Unt. Konus . . .</p> | <p>Nr. 14106<br/><b>Für Brennabor</b><br/>37 mm Schaftstärke<br/>29,4 " Gabelrohr<br/>30 Gang-Gewinde<br/>Kompletter Steuersatz . . . M</p> <p>Nr. 14107 Kopfmutter . . . M<br/>14108 Ob. Konus . . .<br/>14109 Ob. Schale . . .<br/>14110 Unt. Schale . . .<br/>14111 Unt. Konus . . .</p> | <p>Nr. 14112<br/><b>Für Brennabor</b><br/>33 mm Schaftstärke<br/>25 " Gabelrohr<br/>26 Gang-Gewinde<br/>Kompletter Steuersatz . . . M</p> <p>Nr. 14113 Kopfmutter . . . M<br/>14114 Ob. Konus . . .<br/>14115 Ob. Schale . . .<br/>14116 Unt. Schale . . .<br/>14117 Unt. Konus . . .</p> | <p>Nr. 14118<br/><b>Für Brennabor</b><br/>30,5 mm Schaftstärke<br/>25 " Gabelrohr<br/>26 Gang-Gewinde<br/>Kompletter Steuersatz . . . M</p> <p>Nr. 14119 Kopfmutter . . . M<br/>14120 Ob. Konus . . .<br/>14121 Ob. Schale . . .<br/>14122 Unt. Schale . . .<br/>14123 Unt. Konus . . .</p> | <p>Nr. 14124<br/><b>Für B. S. A.</b><br/>24,6 mm Gabelrohr<br/>30 Gang-Gewinde<br/>Kompletter Steuersatz . . . M</p> <p>Nr. 14125 Kopfmutter . . . M<br/>14126 Kugelauftring . . .<br/>14127 Ob. Schale . . .<br/>14128 Unt. Schale . . .<br/>14129 Unt. Konus . . .</p> |
|---|---|---|---|--|

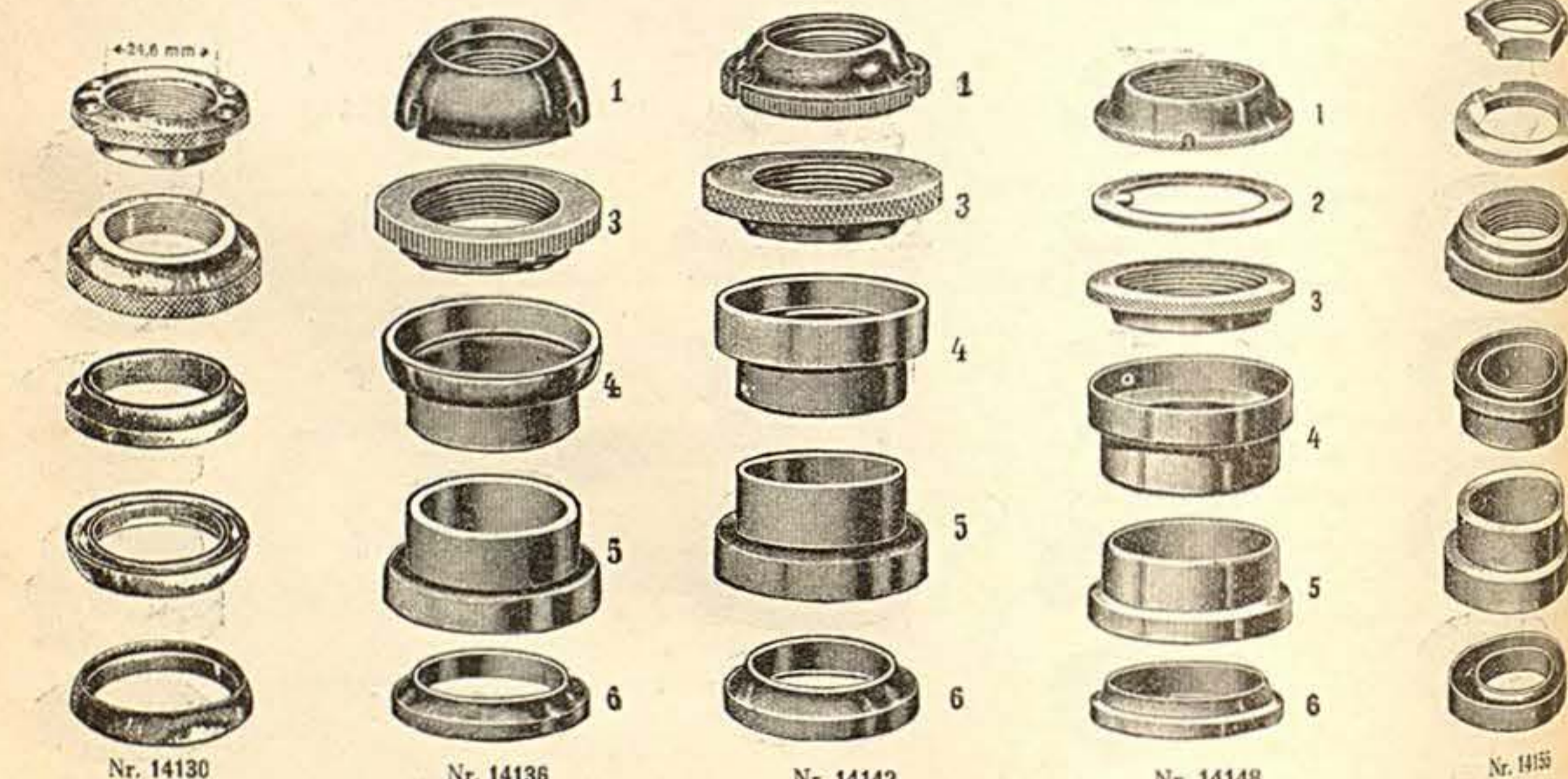

- |  |   |   |   |   |
|--|---|---|---|---|
| <p>Nr. 14130<br/><b>Für B. S. A.</b><br/>24,6 mm Gabelrohr<br/>30 Gang-Gewinde<br/>Kompletter Steuersatz . . . M</p> <p>Nr. 14131 Kopfmutter . . . M<br/>14132 Ob. Konus . . .<br/>14133 Ob. Schale . . .<br/>14134 Unt. Schale . . .<br/>14135 Unt. Konus . . .</p> | <p>Nr. 14136<br/><b>Für Brunsviga</b><br/>30,5 mm Schaftstärke<br/>25 " Gabelrohr<br/>28 Gang-Gewinde<br/>Kompletter Steuersatz . . . M</p> <p>Nr. 14137 Kopfmutter . . . M<br/>14138 Ob. Konus . . .<br/>14139 Ob. Schale . . .<br/>14140 Unt. Schale . . .<br/>14141 Unt. Konus . . .</p> | <p>Nr. 14142<br/><b>Für Budissa</b><br/>30,5 mm Schaftstärke<br/>25,4 " Gabelrohr<br/>24 Gang-Gewinde<br/>Kompletter Steuersatz . . . M</p> <p>Nr. 14143 Kopfmutter . . . M<br/>14144 Ob. Konus . . .<br/>14145 Ob. Schale . . .<br/>14146 Unt. Schale . . .<br/>14147 Unt. Konus . . .</p> | <p>Nr. 14148<br/><b>Für Budissa</b><br/>30,5 mm Schaftstärke<br/>25,4 " Gabelrohr<br/>24 Gang-Gewinde<br/>Kompletter Steuersatz . . . M</p> <p>Nr. 14149 Kopfmutter . . . M<br/>14150 Ob. Konus . . .<br/>14151 Ob. Schale . . .<br/>14152 Unt. Schale . . .<br/>14153 Unt. Konus . . .</p> | <p>Nr. 14155<br/><b>Für Bastard</b><br/>30,5 mm Schaftstärke<br/>25,4 " Gabelrohr<br/>24 Gang-Gewinde<br/>Kompletter Steuersatz . . . M</p> <p>Nr. 14156 Kopfmutter . . . M<br/>14157 Ob. Konus . . .<br/>14158 Ob. Schale . . .<br/>14159 Unt. Schale . . .<br/>14160 Unt. Konus . . .</p> |
|--|---|---|---|---|

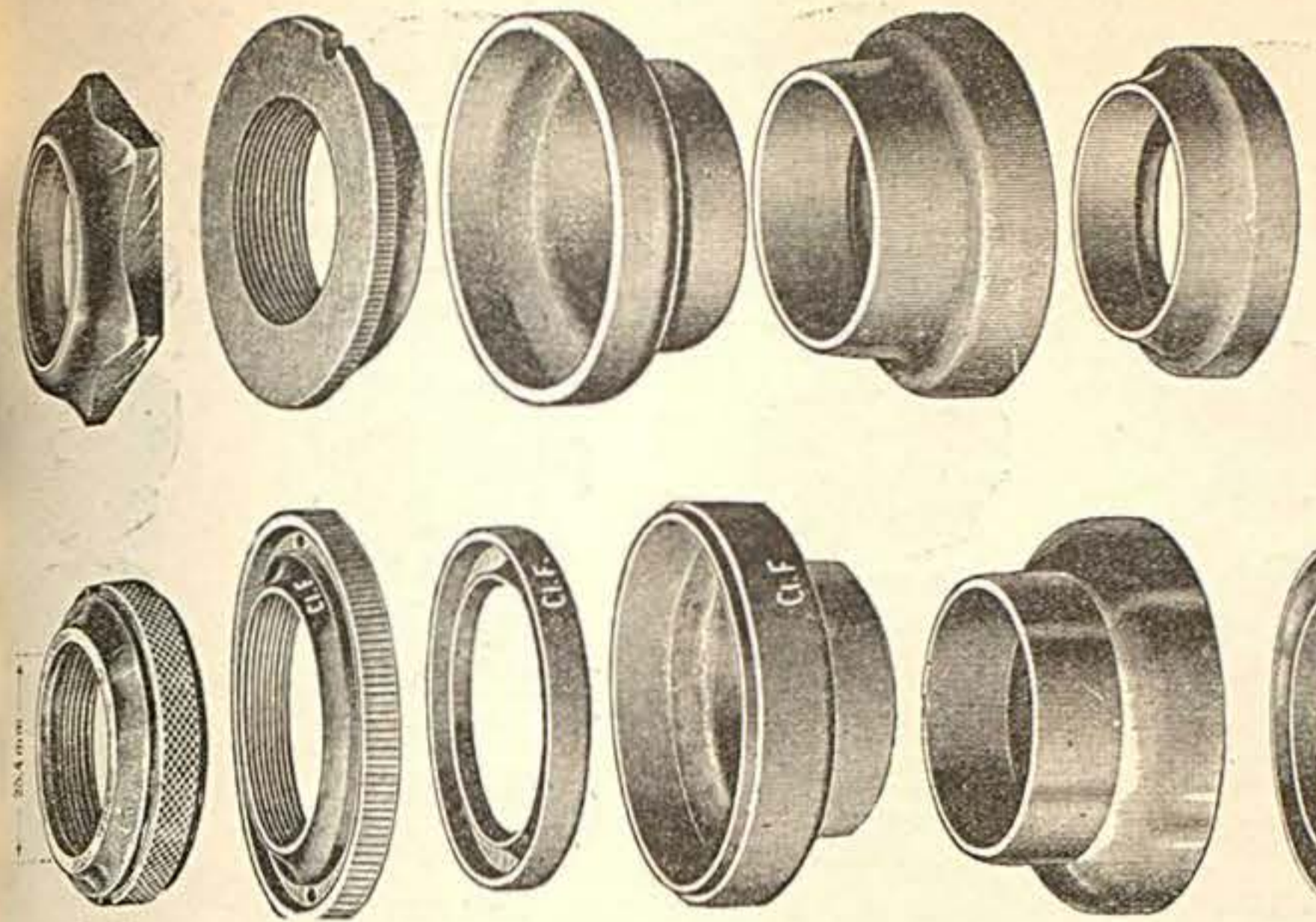

- |   |   |
|---|---|
| <p><b>Für Claes-Pfeil</b><br/>31 mm Schaftstärke für 27 mm Gabelrohr.<br/>30 Gang-Gewinde</p> <p>Nr. 14206 Kompletter Steuersatz . . . M<br/>14207 Kopfmutter . . .<br/>14208 Oberer Gabelkonus . . .<br/>14209 Kugelauftring . . .<br/>14210 Obere Schale . . .<br/>14211 Untere Schale . . .<br/>14212 Unterer Gabelkonus . . .</p> | <p><b>Für Claes-Pfeil</b><br/>31 mm Schaftstärke für 25 mm Gabelrohr.<br/>26 Gang-Gewinde</p> <p>Nr. 14213 Kompletter Steuersatz . . . M<br/>14214 Kopfmutter . . .<br/>14215 Oberer Gabelkonus . . .<br/>14216 Kugelauftring . . .<br/>14217 Obere Schale . . .<br/>14218 Untere Schale . . .<br/>14219 Unterer Gabelkonus . . .</p> |
|---|---|

- Für Cito**  
31 mm Schaftstärke für 25 mm Gabelrohr.  
28 Gang-Gewinde
- Nr. 14200 Kompletter Steuersatz . . . M  
14201 Kopfmutter . . .  
14202 Oberer Gabelkonus . . .  
14203 Obere Steuerschale . . .  
14204 Untere Steuerschale . . .  
14205 Unterer Gabelkonus . . .

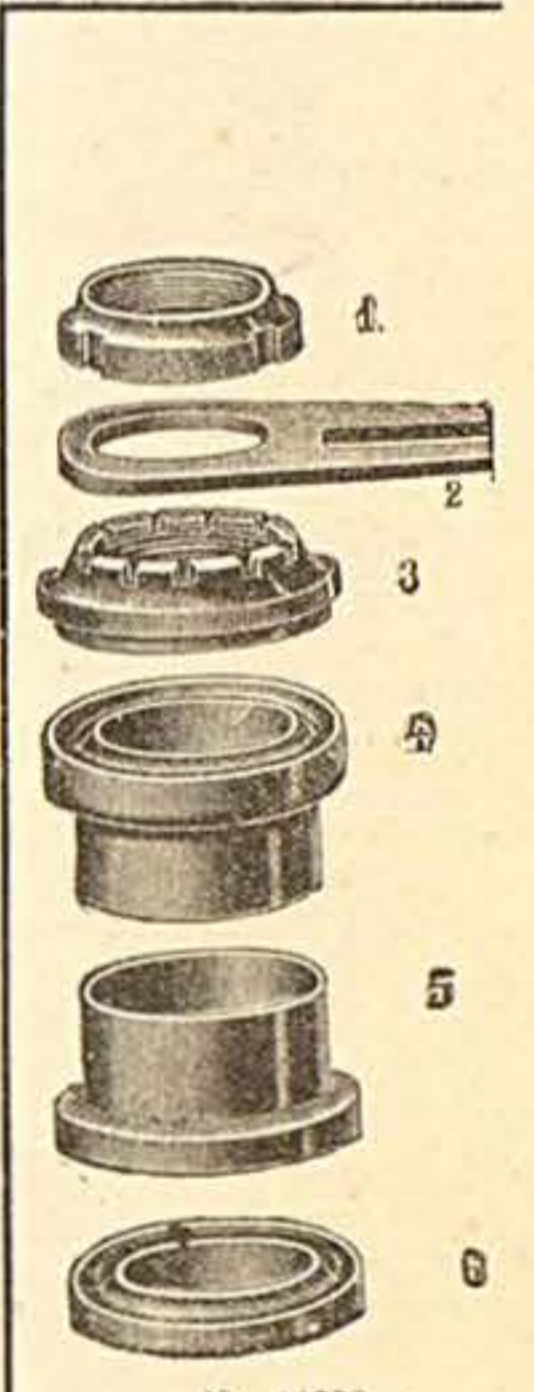

- Nr. 14220  
**Für Dürkopp**  
30,5 mm Schaftstärke  
25 mm Gabelrohr  
26 Gang-Gewinde  
Kompletter Steuersatz . . . M
- Nr. 14222 Kopfmutter . . .  
14223 Oberer Konus . . .  
14224 Obere Schale . . .  
14225 Untere Schale . . .  
14226 Unt. Konus . . .

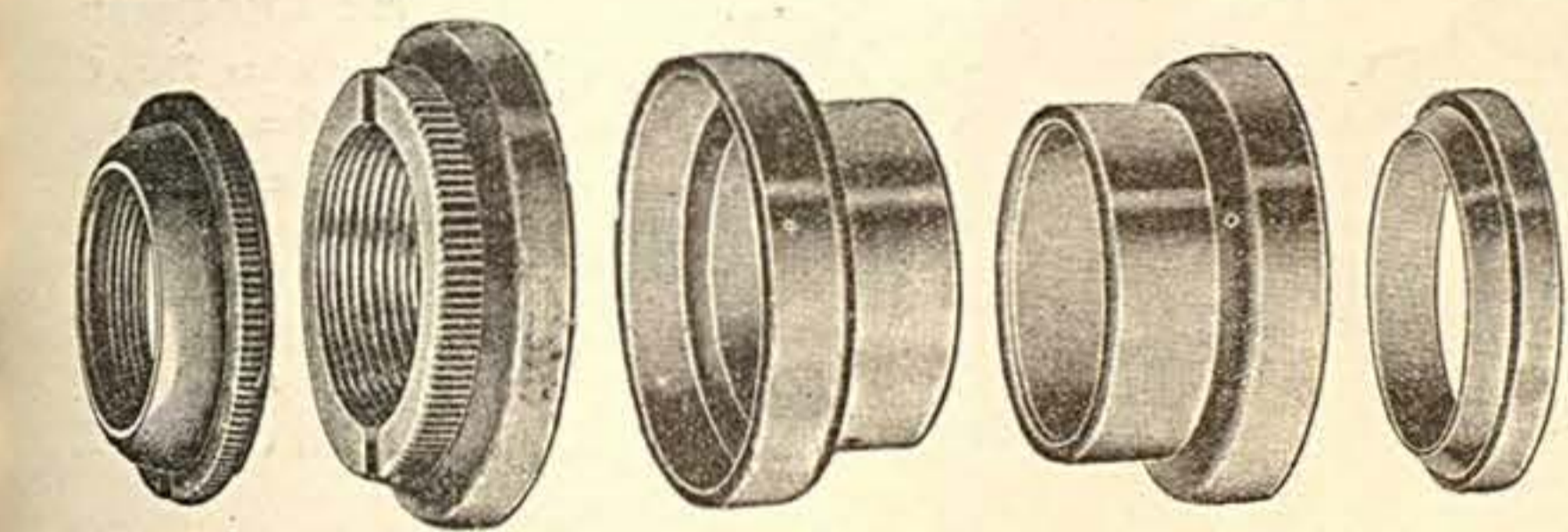

- |  |  |
|--|--|
| <p><b>Für Corona</b><br/>31,5 mm Schaftstärke für 28,3 mm Gabelrohr.<br/>24 Gang-Gewinde</p> <p>Nr. 14233 Kompletter Steuersatz . . . M<br/>14234 Kopfmutter . . .<br/>14235 Oberer Gabelkonus . . .<br/>14236 Obere Schale . . .<br/>14237 Untere Schale . . .<br/>14238 Unterer Gabelkonus . . .</p> | <p><b>Für Corona</b><br/>31,5 mm Schaftstärke für 25,4 mm Gabelrohr.<br/>24 Gang-Gewinde</p> <p>Nr. 14239 Kompletter Steuersatz . . . M<br/>14240 Kopfmutter . . .<br/>14241 Oberer Gabelkonus . . .<br/>14242 Obere Schale . . .<br/>14243 Untere Schale . . .<br/>14244 Unterer Gabelkonus . . .</p> |
|--|--|

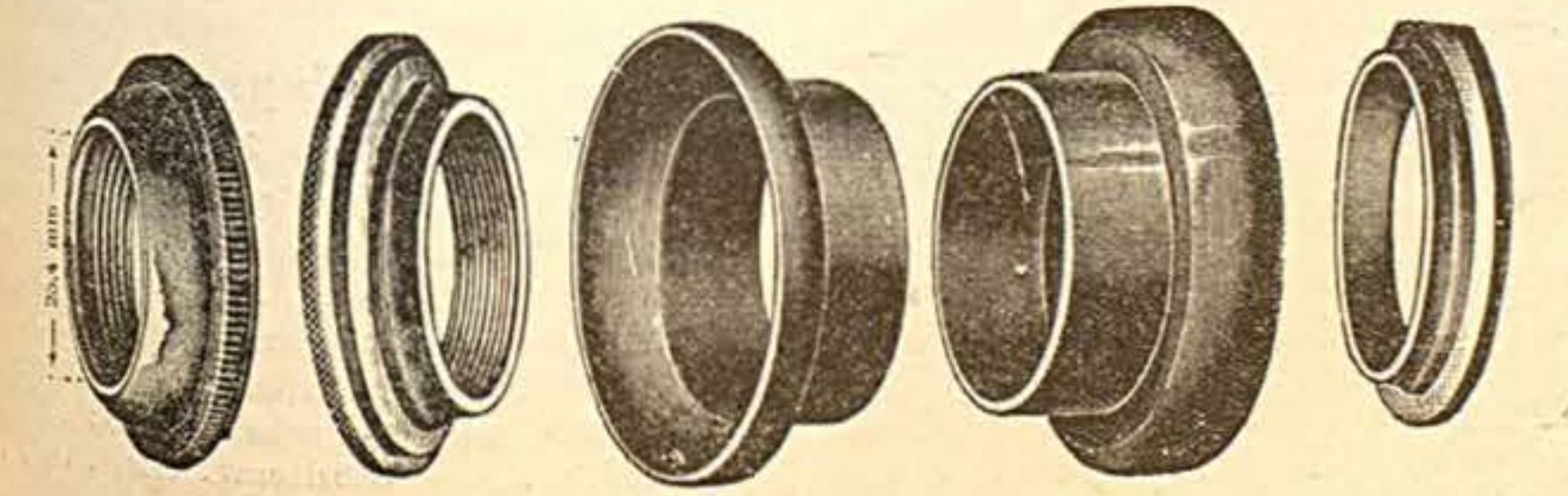

- Für Diamant**  
30 mm Schaftstärke für 25,4 mm Gabelrohr  
32 oder 24 Gang-Gewinde
- Nr. 14245 Kompletter Steuersatz . . . M  
14246 Kopfmutter . . .  
14247 Oberer Gabelkonus . . .  
14248 Obere Steuerschale . . .  
14249 Untere Steuerschale . . .  
14250 Unterer Gabelkonus . . .



Nr. 14300

**Für Dürkopp**

30,2 mm Schaftstärke  
25,4 " Gabelrohr  
20 Gang-Gewinde  
Kompletter Steuersatz

- Nr. 14301 Kopfmutter
- " 14302 Kugelkopf
- " 14303 Ob. Schale
- " 14304 Unt. Schale
- " 14305 Unt. Konus

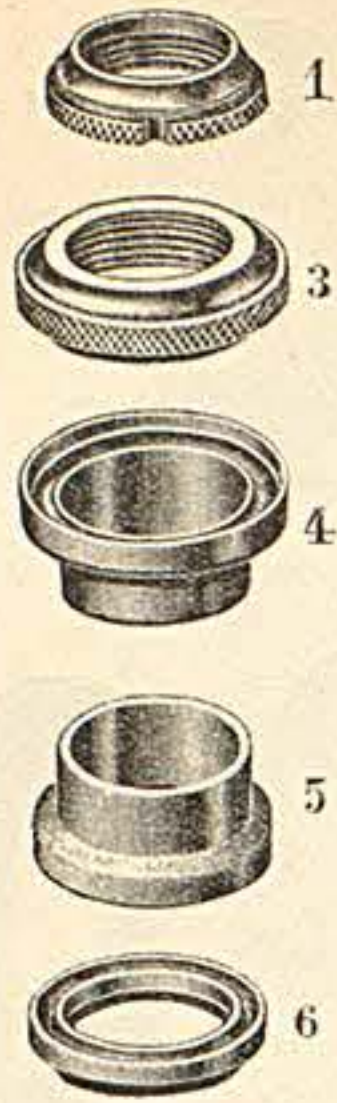

Nr. 14306

**Für Dürkopp**

30,2 mm Schaftstärke  
26 " Gabelrohr  
20 Gang-Gewinde  
Kompletter Steuersatz

- Nr. 14307 Kopfmutter
- " 14308 Ob. Konus
- " 14309 Ob. Schale
- " 14310 Unt. Schale
- " 14311 Unt. Konus

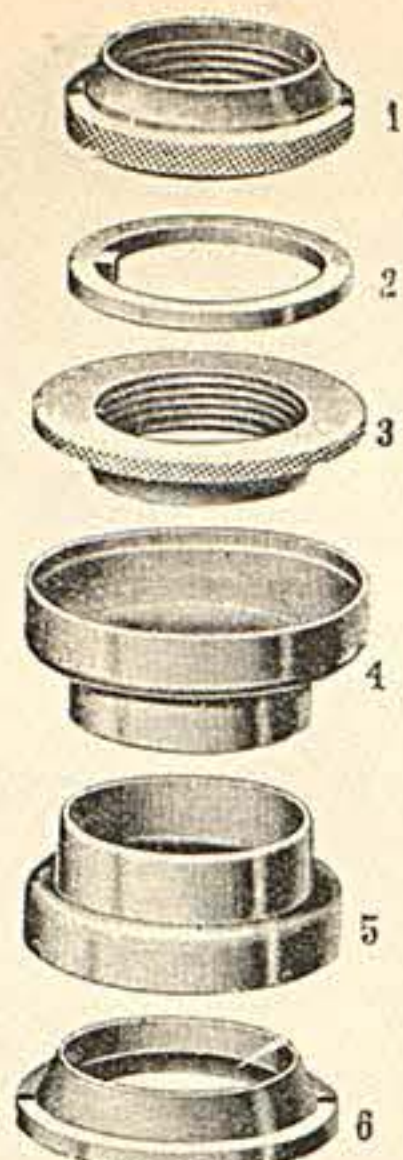

Nr. 14312

**Für Dürkopp**

30,2 mm Schaftstärke  
26 " Gabelrohr  
20 Gang-Gewinde  
Kompletter Steuersatz

- Nr. 14313 Kopfmutter
- " 14314 Ob. Konus
- " 14315 Ob. Schale
- " 14316 Unt. Schale
- " 14317 Unt. Konus



Nr. 14318

**Für Dürkopp**

28 mm Schaftstärke  
22 " Gabelrohr  
28 Gang-Gewinde  
Kompletter Steuersatz

- Nr. 14319 Kopfmutter
- " 14320 Ob. Konus
- " 14321 Ob. Schale
- " 14322 Unt. Schale
- " 14323 Unt. Konus



Nr. 14324

**Für Elsterwerda**

32 mm Schaftstärke  
25,4 " Gabelrohr  
24 Gang-Gewinde  
Kompletter Steuersatz

- Nr. 14325 Kopfmutter
- " 14326 Ob. Konus
- " 14327 Ob. Schale
- " 14328 Unt. Schale
- " 14329 Unt. Konus



Nr. 14400

**Für Finsterwalde**

Prochnow & Bergemann,  
32 mm Schaftstärke  
25,4 " Gabelrohr  
24 Gang-Gewinde  
Kompletter Steuersatz

- Nr. 14401 Kopfmutter
- " 14402 Ob. Konus
- " 14403 Ob. Schale
- " 14404 Unt. Schale
- " 14405 Unt. Konus

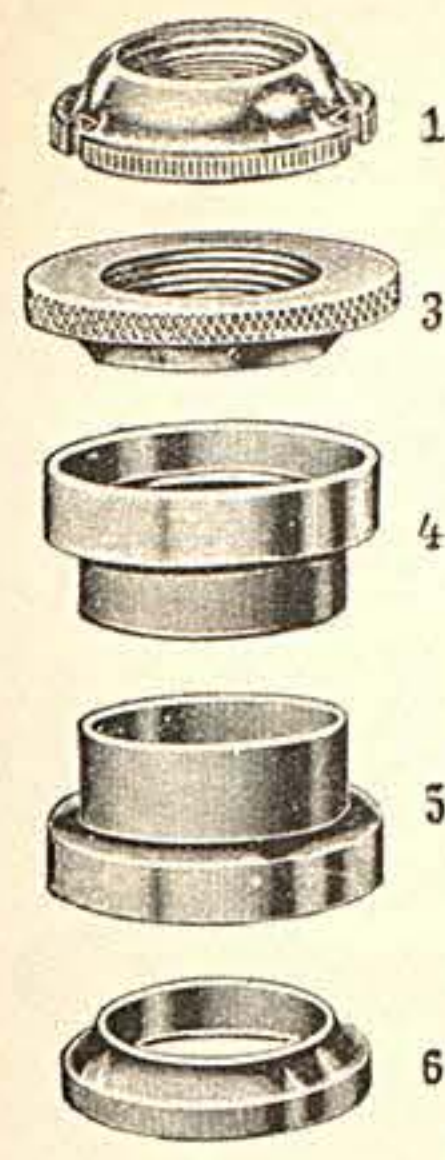

Nr. 14406

**Für Finsterwalde**

(Tonke)  
32 mm Schaftstärke  
25,4 " Gabelrohr  
24 Gang-Gewinde  
Kompletter Steuersatz

- Nr. 14407 Kopfmutter
- " 14408 Ob. Konus
- " 14409 Ob. Schale
- " 14410 Unt. Schale
- " 14411 Unt. Konus



Nr. 14412

**Für Göricke**

30,2 mm Schaftstärke  
25,4 " Gabelrohr  
24 Gang-Gewinde  
Kompletter Steuersatz

- Nr. 14413 Kopfmutter
- " 14414 Ob. Konus
- " 14415 Ob. Schale
- " 14416 Unt. Schale
- " 14417 Unt. Konus

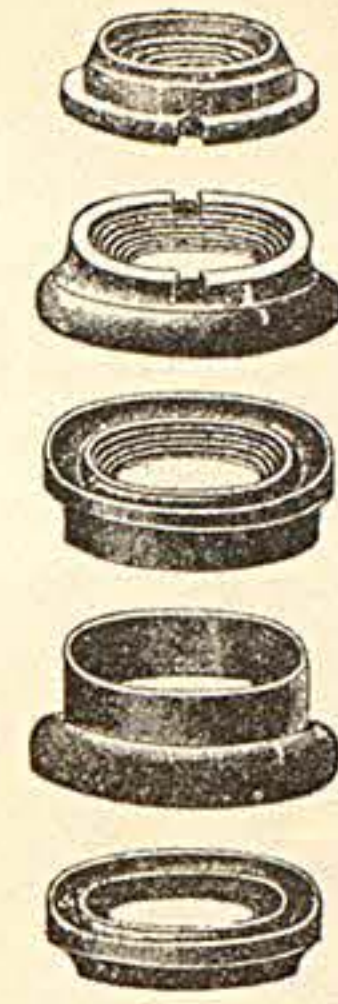

Nr. 14418

**Für Gritzner**

30,5 od. 32 mm Schaftst.,  
26 mm Gabelrohr  
24 Gang-Gewinde  
Kompletter Steuersatz

- Nr. 14419 Kopfmutter
- " 14420 Ob. Konus
- " 14421 Ob. Schale
- " 14422 Unt. Schale
- " 14423 Unt. Konus

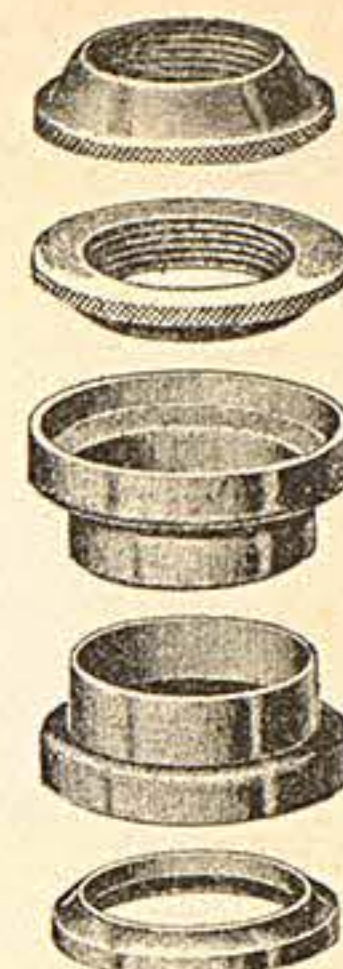

Nr. 14424

**Für Haenel**

30,5 mm Schaftstärke  
25,4 " Gabelrohr  
24 Gang-Gewinde  
Kompletter Steuersatz

- Nr. 14425 Kopfmutter
- " 14426 Ob. Konus
- " 14427 Ob. Schale
- " 14428 Unt. Schale
- " 14429 Unt. Konus

Nr. 14430

**Für Haenel**

34 mm Schaftstärke  
28 " Gabelrohr  
24 Gang-Gewinde  
Kompletter Steuersatz

- Nr. 14431 Kopfmutter
- " 14432 Ob. Konus
- " 14433 Ob. Schale
- " 14434 Unt. Schale
- " 14435 Unt. Konus

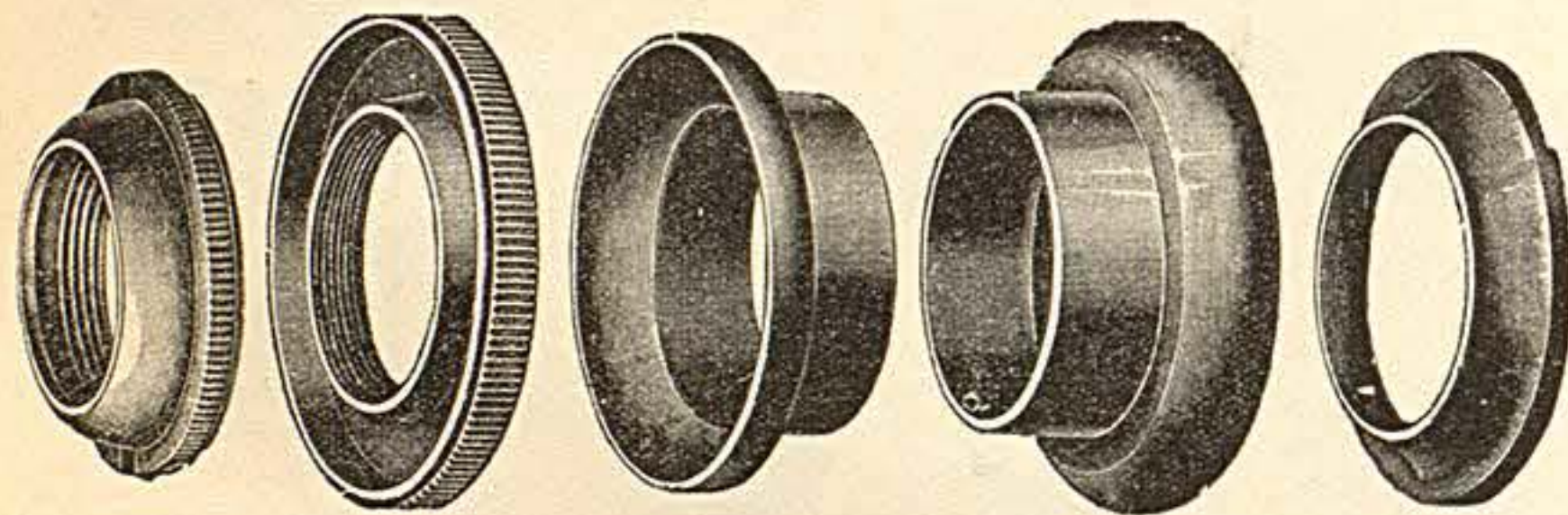

**Für Excelsior**

30,5 mm Schaftstärke, 25 mm Gabelrohr,  
24 Gang-Gewinde

- Nr. 14330 Kompletter Steuersatz
- " 14331 Kopfmutter
- " 14332 Oberer Gabelkonus
- " 14333 Obere Steuerschale
- " 14334 Untere Steuerschale
- " 14335 Unterer Gabelkonus

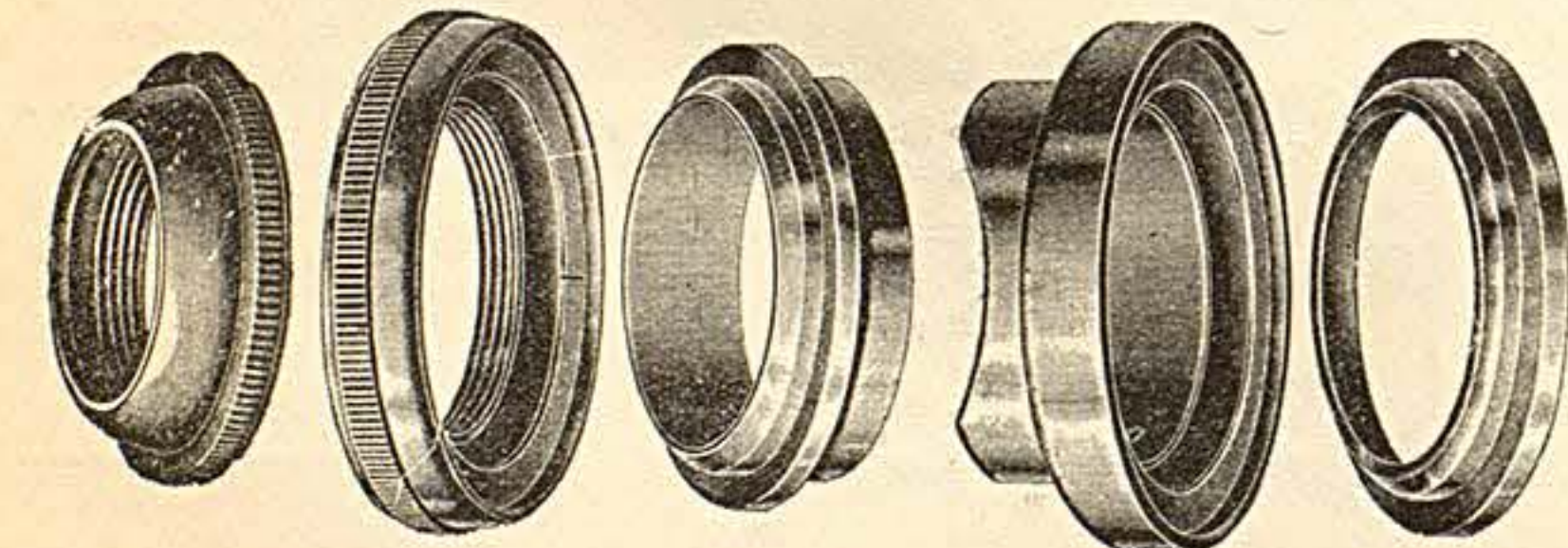

**Für Excelsior**

33,5 mm Schaftstärke, 28 mm Gabelrohr,  
24 Gang-Gewinde

- Nr. 14336 Kompletter Steuersatz
- " 14337 Kopfmutter
- " 14338 Oberer Gabelkonus
- " 14339 Obere Steuerschale
- " 14340 Untere Steuerschale
- " 14341 Unterer Gabelkonus

**Für Expreß**

31,5 mm Schaftstärke 25 mm Gabelrohr,  
28 Gang-Gewinde

- Nr. 14342 Kompletter Steuersatz
- " 14343 Kopfmutter
- " 14344 Oberer Gabelkonus
- " 14345 Obere Steuerschale
- " 14346 Untere Steuerschale
- " 14347 Unterer Gabelkonus

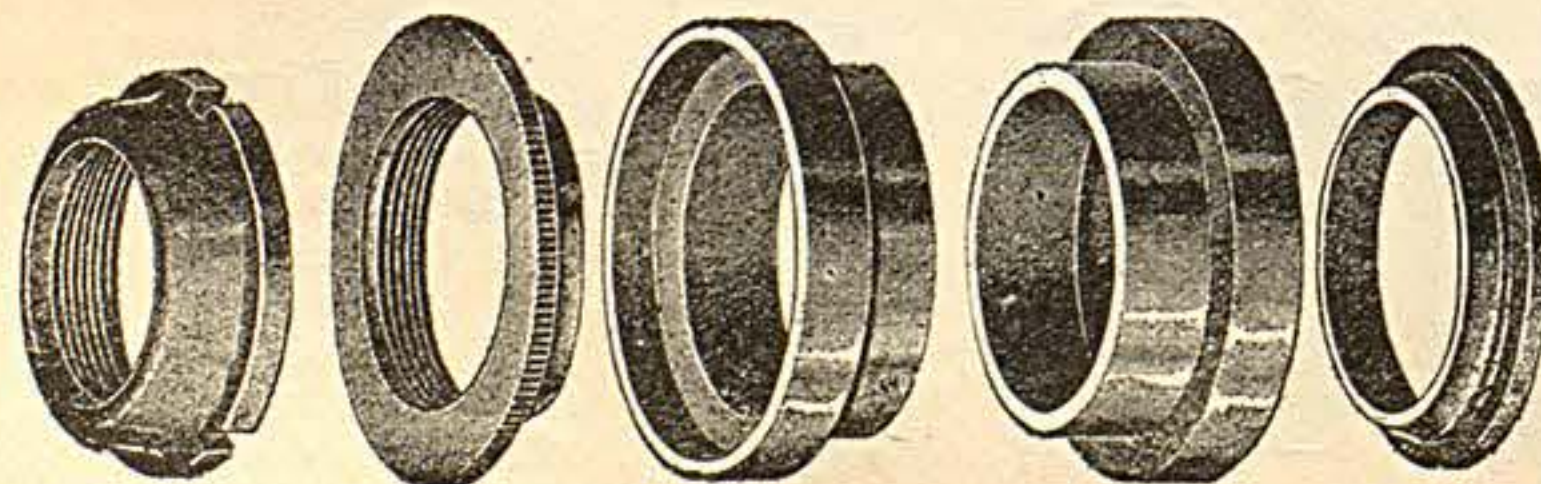

Nr. 14436

**Für Herkules**

29 mm Schaftstärke  
25 " Gabelrohr  
26 Gang-Gewinde  
Kompletter Steuersatz

- Nr. 14437 Kopfmutter
- " 14438 Ob. Konus
- " 14439 Ob. Schale
- " 14440 Unt. Schale
- " 14441 Unt. Konus

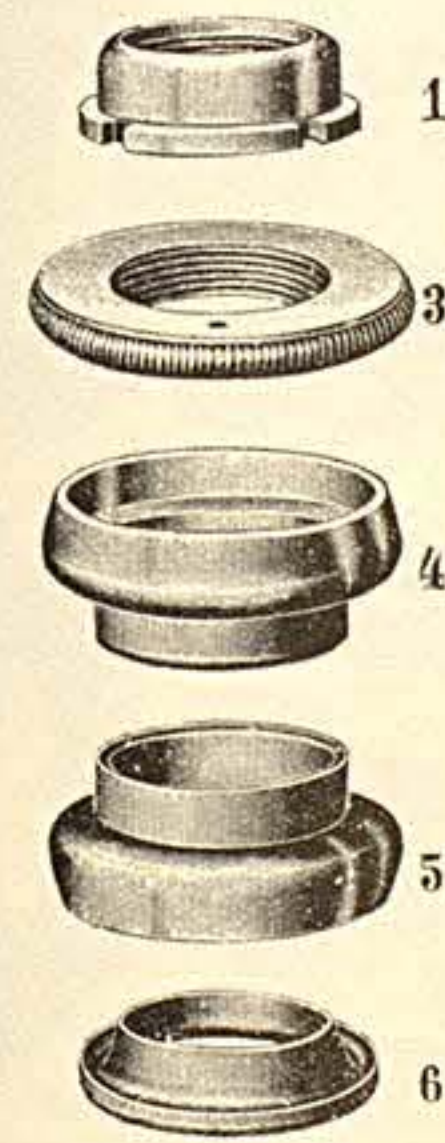

Nr. 14442

**Für Kayser**

29 mm Schaftstärke  
25 " Gabelrohr  
24 Gang-Gewinde  
Kompletter Steuersatz

- Nr. 14443 Kopfmutter
- " 14444 Ob. Konus
- " 14445 Ob. Schale
- " 14446 Unt. Schale
- " 14447 Unt. Konus

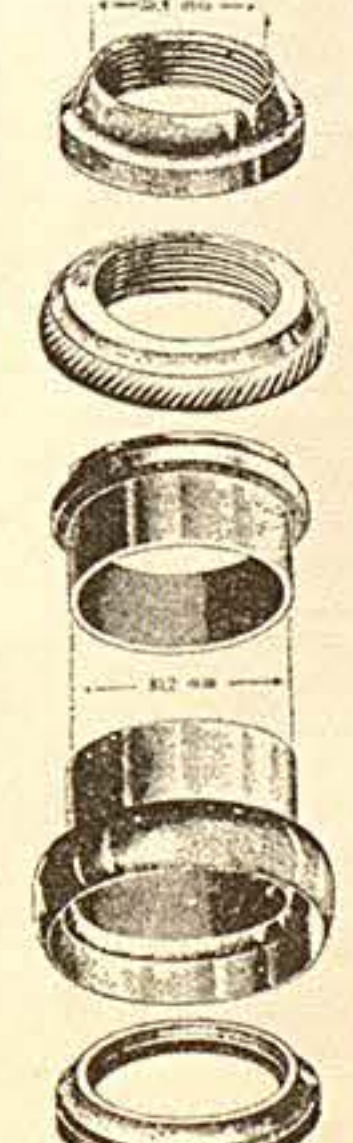

Nr. 14448

**Für Mammut**

30 mm Schaftstärke  
25,4 " Gabelrohr  
24 Gang-Gewinde  
Kompletter Steuersatz

- Nr. 14449 Kopfmutter
- " 14450 Ob. Konus
- " 14451 Ob. Schale
- " 14452 Unt. Schale
- " 14453 Unt. Konus

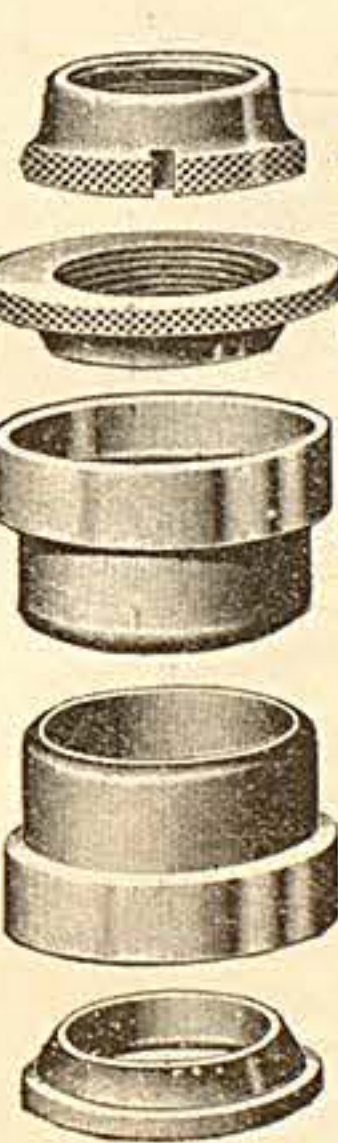

Nr. 14445

**Für Mars**

30,5 od. 35 mm Schaftst.,  
25,4 mm Gabelrohr  
24 Gang-Gewinde  
Kompletter Steuersatz

- Nr. 14455 Kopfmutter
- " 14456 Ob. Konus
- " 14457 Ob. Schale
- " 14458 Unt. Schale
- " 14459 Unt. Konus

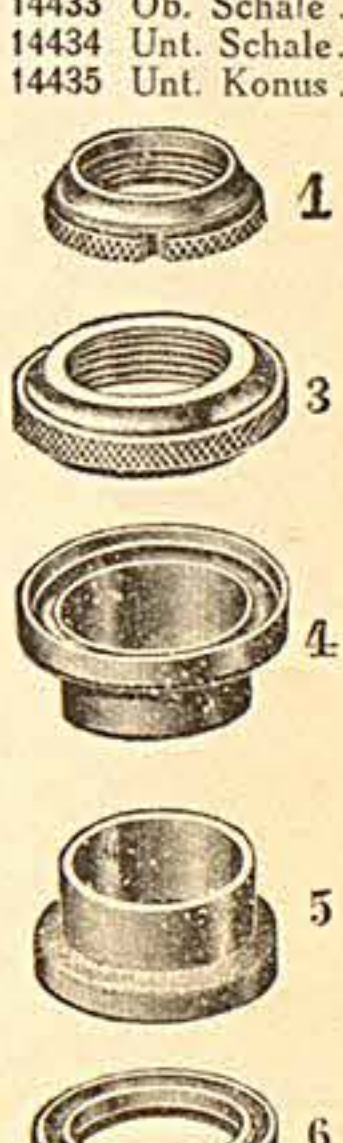

Nr. 14460

**Für Meister**

30,5 mm Schaftstärke  
25,4 " Gabelrohr  
24 Gang-Gewinde  
Kompletter Steuersatz

- Nr. 14461 Kopfmutter
- " 14462 Ob. Konus
- " 14463 Ob. Schale
- " 14464 Unt. Schale
- " 14465 Unt. Konus



Nr. 14500

**Für Meteor**

33 mm Schaftstärke  
25,4 „ Gabelrohr  
30 Gang-Gewinde  
Kompletter Steuersatz . . .



Nr. 14506

**Für Mifa**

30 mm Schaftstärke  
25,4 „ Gabelrohr  
24 Gang-Gewinde  
Kompletter Steuersatz . . .

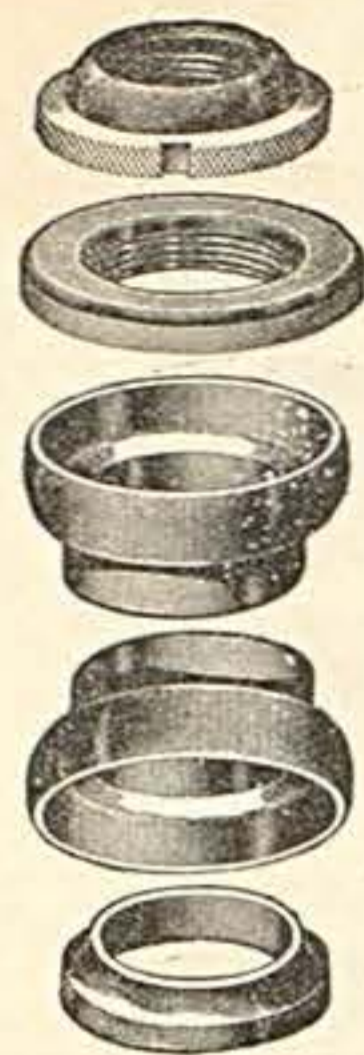

Nr. 14512

**Für Mifa (Meisterschaftsmodell)**

30 mm Schaftstärke  
25,4 „ Gabelrohr  
24 Gang-Gewinde  
Kompletter Steuersatz . . .



Nr. 14518

**Für Möve**

30 mm Schaftstärke  
25,4 „ Gabelrohr  
24 Gang-Gewinde  
Kompletter Steuersatz . . .



Nr. 14524

**Für National**

32,5 mm Schaftstärke  
25,4 „ Gabelrohr  
24 Gang-Gewinde  
Kompletter Steuersatz . . .



Nr. 14600

**Für Panther**

31,5 mm Schaftstärke  
25 mm Gabelrohr  
26 Gang-Gewinde  
Kompletter Steuersatz . . .  
14601 Kopfmutter . . .  
14602 Ob. Konus . . .  
14603 Ob. Schale . . .  
14604 Unt. Schale . . .  
14605 Unt. Konus . . .



Nr. 14610

**Für Panther**

31 mm Schaftstärke  
27 mm Gabelrohr  
20 Gang-Gewinde  
Kompletter Steuersatz . . .  
Nr. 14611 Kopfmutter . . .  
14612 Ob. Konus . . .  
14613 Ob. Schale . . .  
14614 Unt. Schale . . .  
14615 Unt. Konus . . .

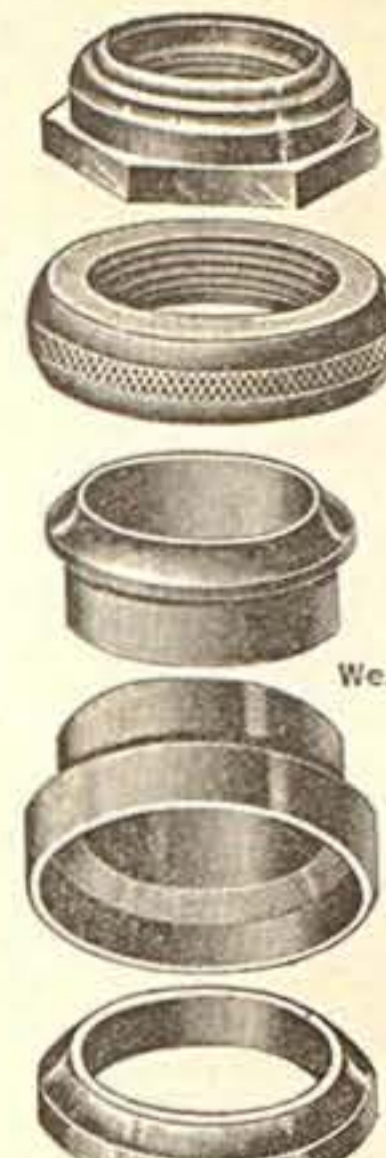

Nr. 14620

**Für Phänomen**

30,2 mm Schaftstärke  
25,4 mm Gabelrohr  
20 Gang-Gewinde  
Kompletter Steuersatz . . .  
Nr. 14621 Kopfmutter . . .  
14622 Ob. Konus . . .  
14623 Ob. Schale . . .  
14624 Unt. Schale . . .  
14625 Unt. Konus . . .



Nr. 14630

**Für Phänomen**

30,2 mm Schaftstärke  
25,4 mm Gabelrohr  
28 Gang-Gewinde  
Kompletter Steuersatz . . .  
Nr. 14631 Kopfmutter . . .  
14632 Ob. Konus . . .  
14633 Ob. Schale . . .  
14634 Unt. Schale . . .  
14635 Unt. Konus . . .



Nr. 14636

**Für Phänomen**

30,5 mm Schaftstärke  
25,4 mm Gabelrohr  
32 Gang-Gewinde  
Kompletter Steuersatz . . .  
Nr. 14637 Kopfmutter . . .  
14638 Ob. Konus . . .  
14639 Ob. Schale . . .  
14640 Unt. Schale . . .  
14641 Unt. Konus . . .



Nr. 14530

**Für N. S. U.**

31 mm Schaftstärke  
25 „ Gabelrohr  
28 Gang-Gewinde  
Kompletter Steuersatz . . .

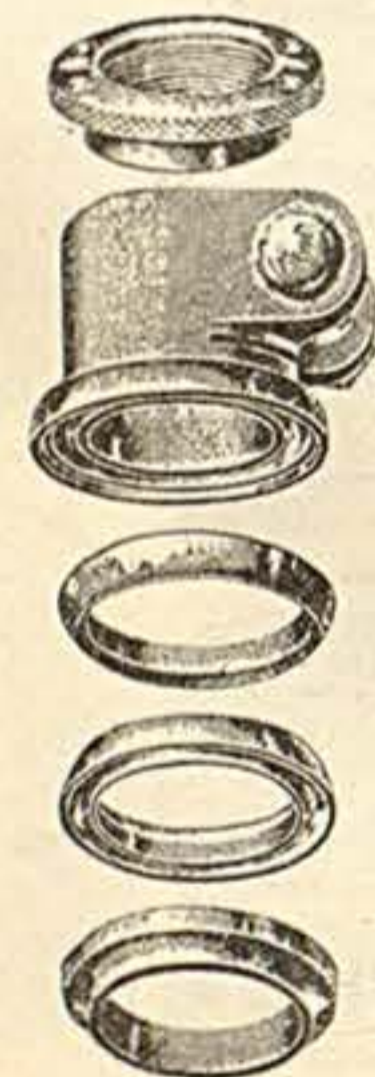

Nr. 14536

**Für N. S. U.**

21,6 mm Gabelrohr  
30 Gang-Gewinde  
Kompletter Steuersatz . . .



Nr. 14542

**Für N. S. U. Motorrad**

Ob. Schale 35 mm Schaft  
Unt. „ 43 „ „  
27 mm Gabelrohr  
24 Gang-Gewinde  
Kompletter Steuersatz . . .

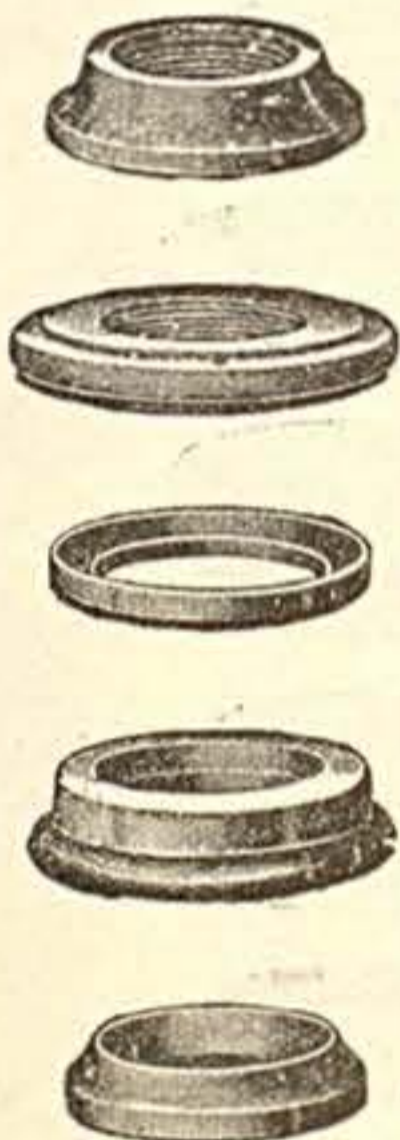

Nr. 14548

**Für Opel**

24 mm Gabelrohr  
28 Gang-Gewinde  
Kompletter Steuersatz . . .

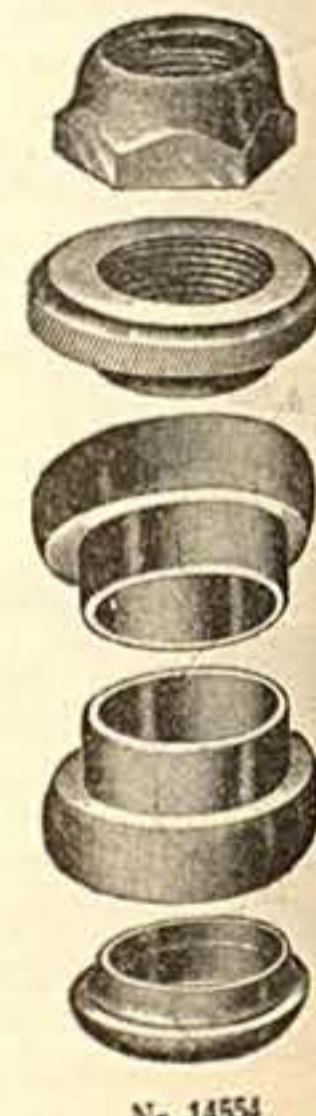

Nr. 14554

**Für Opel**

30,5 mm Schaftstärke  
25 „ Gabelrohr  
28 Gang-Gewinde  
Kompletter Steuersatz . . .

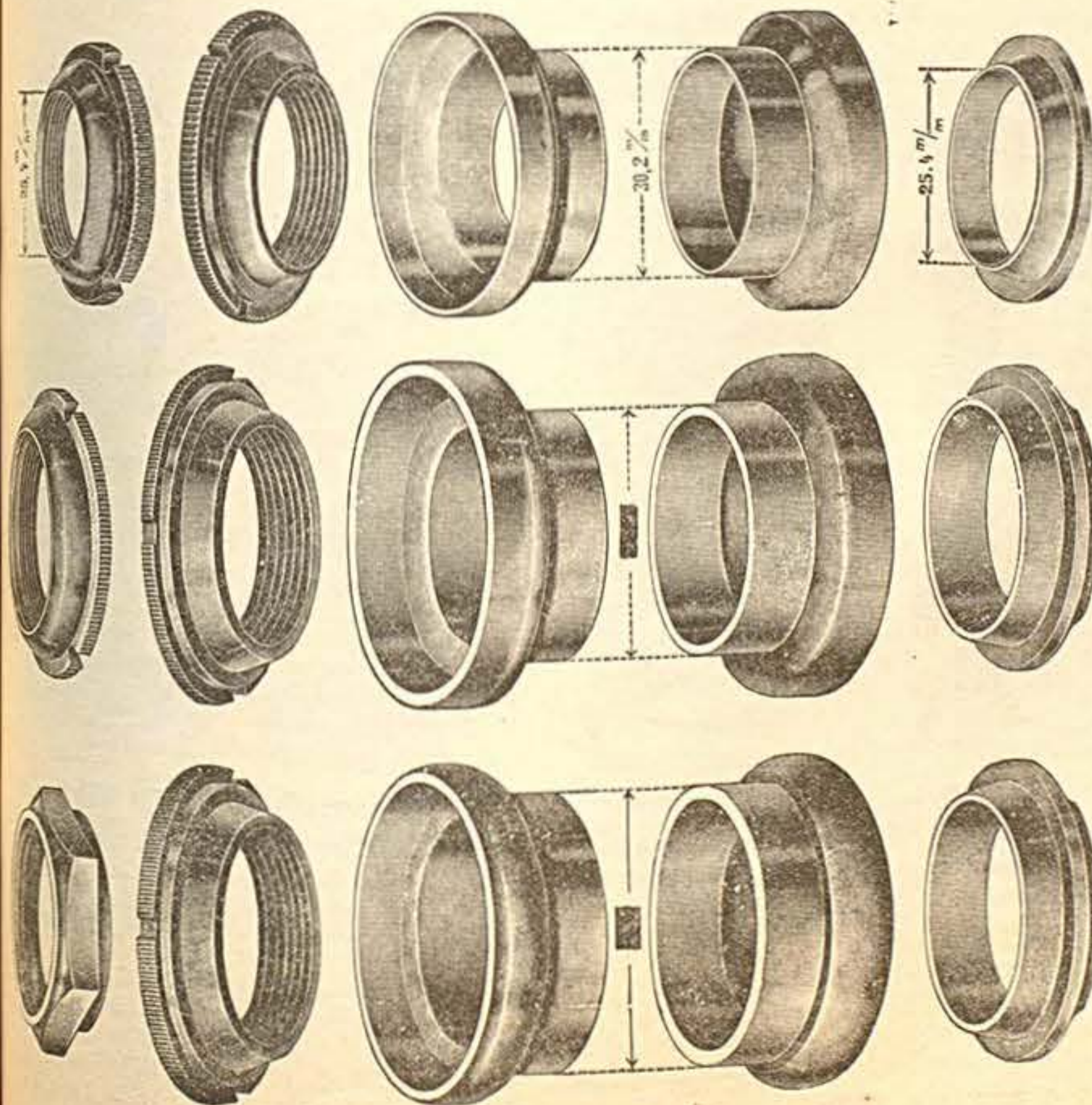

**Für Premier**

30,2 mm Schaftstärke  
25,4 mm Gabelrohr  
20 Gang-Gewinde  
Kompletter Steuersatz . . .  
Nr. 14650  
14651 Kopfmutter . . .  
14652 Oberer Gabelkonus . . .  
14653 Obere Steuerschale . . .  
14654 Untere Steuerschale . . .  
14655 Unterer Gabelkonus . . .

**Für Premier**

31 mm Schaftstärke  
28 mm Gabelrohr  
20 Gang-Gewinde  
Kompletter Steuersatz . . .  
Nr. 14660  
14661 Kopfmutter . . .  
14662 Oberer Gabelkonus . . .  
14663 Obere Steuerschale . . .  
14664 Untere Steuerschale . . .  
14665 Unterer Gabelkonus . . .

**Für Premier**

36 mm Schaftstärke  
28 mm Gabelrohr  
20 Gang-Gewinde  
Kompletter Steuersatz . . .  
Nr. 14666  
14667 Kopfmutter . . .  
14668 Oberer Gabelkonus . . .  
14669 Obere Steuerschale . . .  
14670 Untere Steuerschale . . .  
14671 Unterer Gabelkonus . . .



Nr. 14680

**Für Premier**

31 mm Schaftstärke  
28 mm Gabelrohr  
20 Gang-Gewinde  
Kompletter Steuersatz . . .

- Nr. 14681 Kopfmutter . . .
- 14682 Ob. Konus . . .
- 14683 Ob. Schale . . .
- 14684 Unt. Schale . . .
- 14685 Unt. Konus . . .

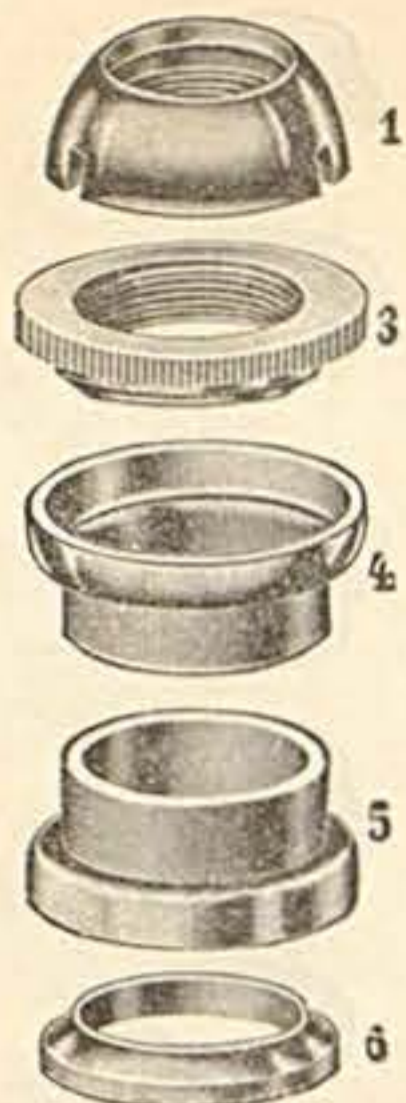

Nr. 14690

**Für Presto**

29 mm Schaftstärke  
24 mm Gabelrohr  
26 Gang-Gewinde  
Kompletter Steuersatz . . .

- Nr. 14691 Kopfmutter . . .
- 14692 Ob. Konus . . .
- 14693 Ob. Schale . . .
- 14694 Unt. Schale . . .
- 14695 Unt. Konus . . .



Nr. 14700

**Für Presto**

30,2 od. 31,5 mm Schaftst.  
25,4 mm Gabelrohr  
28 Gang-Gewinde  
Kompletter Steuersatz . . .

- Nr. 14701 Kopfmutter . . .
- 14702 Ob. Konus . . .
- 14703 Ob. Schale . . .
- 14704 Unt. Schale . . .
- 14705 Unt. Konus . . .



Nr. 14706

**Für Schladitz**

31,5 mm Schaftstärke  
25,4 „ Gabelrohr  
24 Gang-Gewinde  
Kompletter Steuersatz . . .

- Nr. 14707 Kopfmutter . . .
- 14708 Ob. Konus . . .
- 14709 Ob. Schale . . .
- 14710 Unt. Schale . . .
- 14711 Unt. Konus . . .



Nr. 14712

**Für S. & N.**

30,5 mm Schaftstärke  
25,4 „ Gabelrohr  
24 Gang-Gewinde  
Kompletter Steuersatz . . .

- Nr. 14713 Kopfmutter . . .
- 14714 Ob. Konus . . .
- 14715 Ob. Schale . . .
- 14716 Unt. Schale . . .
- 14717 Unt. Konus . . .



Nr. 14766

**Für Wanderer**

30 mm Schaftstärke  
25 „ Gabelrohr  
22 Gang-Gewinde  
Kompletter Steuersatz . . .

- Nr. 14767 Kopfmutter . . .
- 14768 Ob. Konus . . .
- 14769 Ob. Schale . . .
- 14770 Unt. Schale . . .
- 14771 Unt. Konus . . .



Nr. 14772

**Für Wanderer-Motorrad**

36 mm Schaftstärke  
28 „ Gabelrohr  
28 Gang-Gewinde  
Kompletter Steuersatz . . .

- Nr. 14773 Ob. Konus . . .
- 14774 Ob. Schale . . .
- 14775 Unt. Schale . . .
- 14776 Unt. Konus . . .

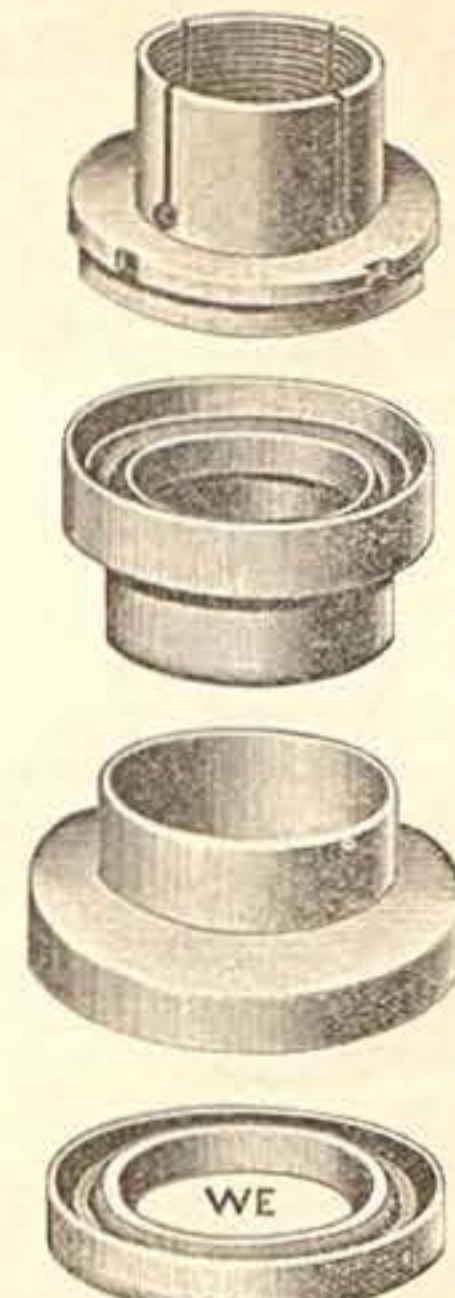

Nr. 14777

**Für Wanderer-Motorrad**

39 mm Schaftstärke  
30 „ Gabelrohr  
28 Gang-Gewinde  
Kompletter Steuersatz . . .

- Nr. 14778 Ob. Konus . . .
- 14779 Ob. Schale . . .
- 14780 Unt. Schale . . .
- 14781 Unt. Konus . . .



Nr. 14782

**Für Wartburg**

32 mm Schaftstärke  
25,4 „ Gabelrohr  
24 Gang-Gewinde  
Kompletter Steuersatz . . .

- Nr. 14783 Kopfmutter . . .
- 14784 Ob. Konus . . .
- 14785 Ob. Schale . . .
- 14786 Unt. Schale . . .
- 14787 Unt. Konus . . .

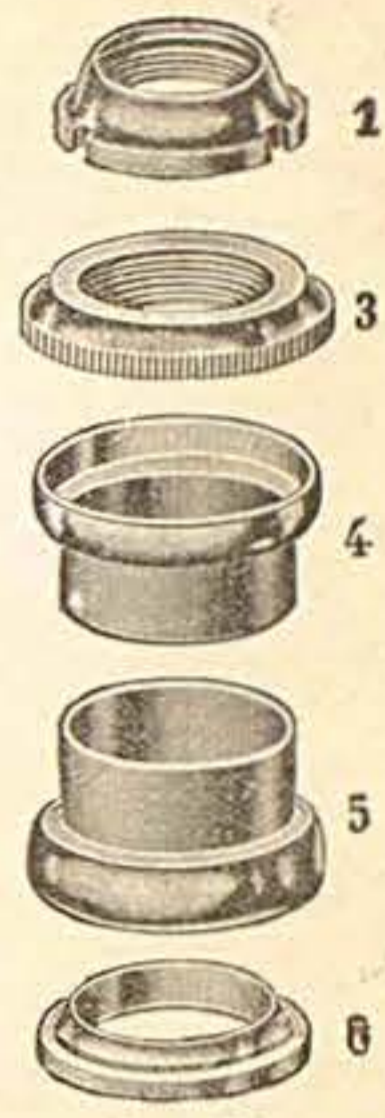

Nr. 14800

**Für Weil**

31 mm Schaftstärke  
25,4 „ Gabelrohr  
24 Gang-Gewinde  
Kompletter Steuersatz . . .

- Nr. 14801 Kopfmutter . . .
- 14802 Ob. Konus . . .
- 14803 Ob. Schale . . .
- 14804 Unt. Schale . . .
- 14805 Unt. Konus . . .



Nr. 14718

**Für Simson**

30,5 od. 33mm Schaftstärke  
25,4 mm Gabelrohr  
24 Gang-Gewinde  
Kompletter Steuersatz . . .

- Nr. 14719 Kopfmutter . . .
- 14720 Ob. Konus . . .
- 14721 Ob. Schale . . .
- 14722 Unt. Schale . . .
- 14723 Unt. Konus . . .



Nr. 14731

**Für Stöwer**

30,5 mm Schaftstärke  
25,4 „ Gabelrohr  
24 Gang-Gewinde  
Kompletter Steuersatz . . .

- Nr. 14732 Kopfmutter . . .
- 14733 Ob. Konus . . .
- 14734 Ob. Schale . . .
- 14735 Unt. Schale . . .
- 14736 Unt. Konus . . .



Nr. 14740

**Für Styria**

30,2 mm Schaftstärke  
25,4 „ Gabelrohr  
25 Gang-Gewinde  
Kompletter Steuersatz . . .

- Nr. 14741 Kopfmutter . . .
- 14742 Ob. Konus . . .
- 14743 Ob. Schale . . .
- 14744 Unt. Schale . . .
- 14745 Unt. Konus . . .



Nr. 14751

**Für Triumph**

30,5 mm Schaftstärke  
25,4 „ Gabelrohr  
28 Gang-Gewinde  
Kompletter Steuersatz . . .

- Nr. 14751 Kopfmutter . . .
- 14752 Ob. Konus . . .
- 14753 Ob. Schale . . .
- 14754 Unt. Schale . . .
- 14755 Unt. Konus . . .



Nr. 14760

**Für Viktoria**

30,2 od. 32 mm Schaftstärke  
25,4 mm Gabelrohr  
28 Gang-Gewinde  
Kompletter Steuersatz . . .

- Nr. 14761 Kopfmutter . . .
- 14762 Ob. Konus . . .
- 14763 Ob. Schale . . .
- 14764 Unt. Schale . . .
- 14765 Unt. Konus . . .



Nr. 14810

**Für Weil**

31 mm Schaftstärke  
28 „ Gabelrohr  
20 Gang-Gewinde  
Kompletter Steuersatz . . .

- Nr. 14811 Kopfmutter . . .
- 14812 Ob. Konus . . .
- 14813 Ob. Schale . . .
- 14814 Unt. Schale . . .
- 14815 Unt. Konus . . .



Nr. 14820

**Für Weltrad**

31,5 mm Schaftstärke  
25,4 „ Gabelrohr  
24 Gang-Gewinde  
Kompletter Steuersatz . . .

- Nr. 14821 Kopfmutter . . .
- 14822 Ob. Konus . . .
- 14823 Ob. Schale . . .
- 14824 Unt. Schale . . .
- 14825 Unt. Konus . . .

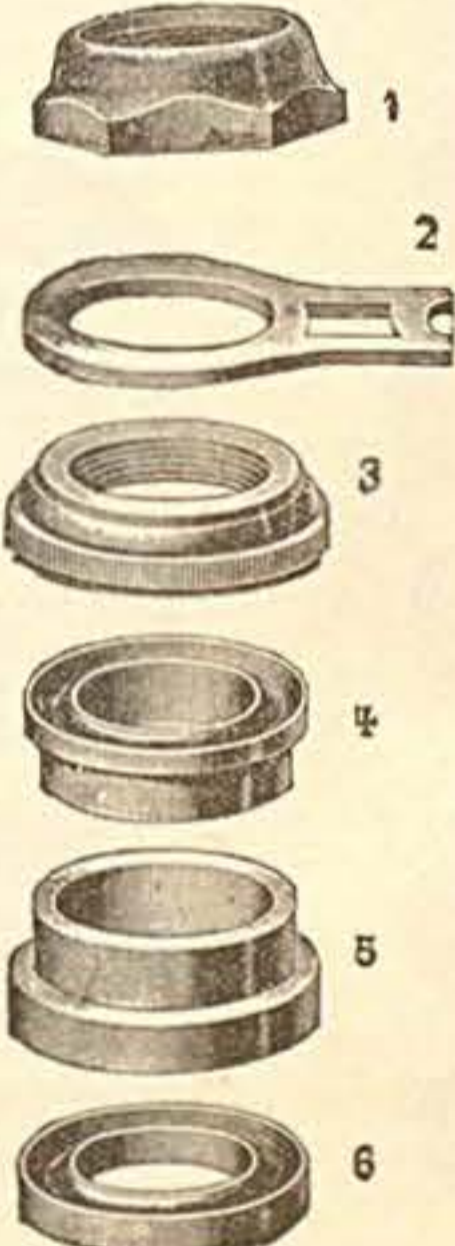

Nr. 14826

**Für W. K. C. Rekord**

32 mm Schaftstärke  
25,4 „ Gabelrohr  
24 Gang-Gewinde  
Kompletter Steuersatz . . .

- Nr. 14827 Kopfmutter . . .
- 14828 Ob. Konus . . .
- 14829 Ob. Schale . . .
- 14830 Unt. Schale . . .
- 14831 Unt. Konus . . .

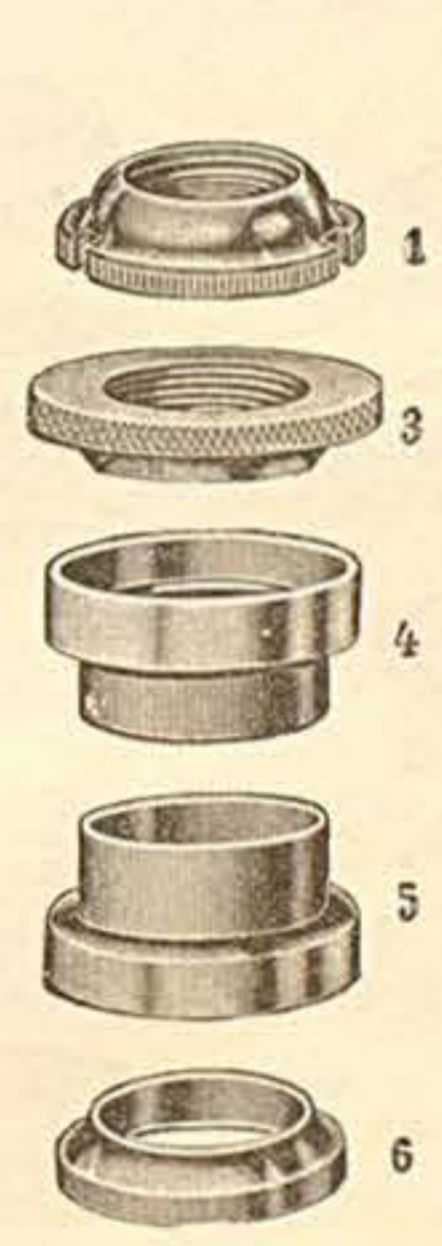

Nr. 14832

**Für W.K.C. Universal**

30,5 mm Schaftstärke  
25,4 „ Gabelrohr  
24 Gang-Gewinde  
Kompletter Steuersatz . . .

- Nr. 14833 Kopfmutter . . .
- 14834 Ob. Konus . . .
- 14835 Ob. Schale . . .
- 14836 Unt. Schale . . .
- 14837 Unt. Konus . . .



Nr. 14844

**Für W. K. C. Patria**

28 mm Schaftstärke  
22 „ Gabelrohr  
24 Gang-Gewinde  
Kompletter Steuersatz . . .

- Nr. 14845 Kopfmutter . . .
- 14846 Ob. Konus . . .
- 14847 Ob. Schale . . .
- 14848 Unt. Schale . . .
- 14849 Unt. Konus . . .

# Nachtrag in Reparaturteilen

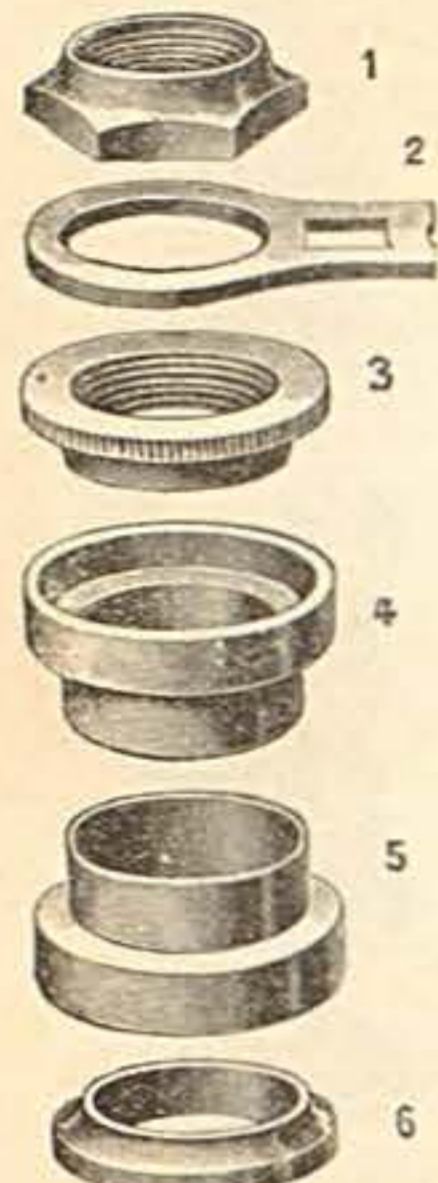

**Nr. 15000**  
**Für Alemania**  
30,5 mm Schaftstärke  
25,4 " Gabelrohr  
24 Gang-Gewinde  
Kompletter Steuersatz . . .

Nr. 15001	Kopfmutter	..
" 15002	Ob. Konus	"
" 15003	Ob. Schale	"
" 15004	Unt. Schale	"
" 15005	Unt. Konus	"

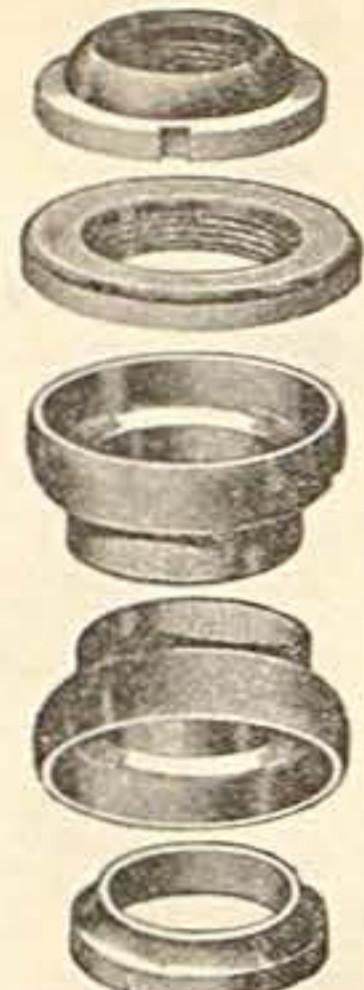

**Nr. 15006**  
**Für Dargel**  
30,5 mm Schaftstärke  
25,4 " Gabelrohr  
24 Gang-Gewinde  
Kompletter Steuersatz . . .

Nr. 15007	Kopfmutter	..
" 15008	Ob. Konus	"
" 15009	Ob. Schale	"
" 15010	Unt. Schale	"
" 15011	Unt. Konus	"

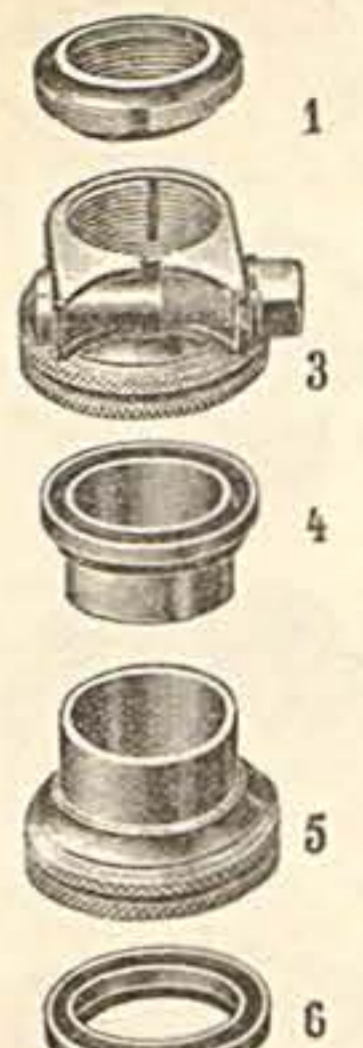

**Nr. 15012**  
**Für Elswick**  
30,5 mm Schaftstärke  
25,4 " Gabelrohr  
24 Gang-Gewinde  
Kompletter Steuersatz . . .

Nr. 15013	Kopfmutter	..
" 15014	Kugelkopf	"
" 15015	Ob. Schale	"
" 15016	Unt. Schale	"
" 15017	Unt. Konus	"



**Nr. 15018**  
**Für Herkona**  
30,5 mm Schaftstärke  
25,4 " Gabelrohr  
24 Gang-Gewinde  
Kompletter Steuersatz . . .

Nr. 15019	Kopfmutter	..
" 15020	Ob. Konus	"
" 15021	Ob. Schale	"
" 15022	Unt. Schale	"
" 15023	Unt. Konus	"



**Nr. 15024**  
**Für Mercedes**  
30,5 mm Schaftstärke  
25,4 " Gabelrohr  
24 Gang-Gewinde  
Kompletter Steuersatz . . .

Nr. 15025	Kopfmutter	..
" 15026	Ob. Konus	"
" 15027	Ob. Schale	"
" 15028	Unt. Schale	"
" 15029	Unt. Konus	"

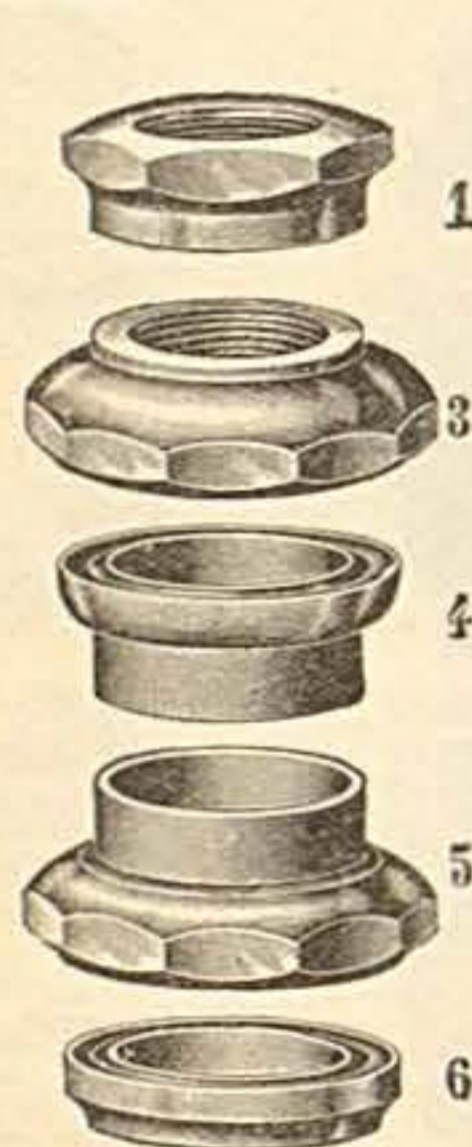

**Nr. 15030**  
**Für Motorräder**  
30,2 mm Schaftstärke  
25,4 " Gabelrohr  
24 Gang-Gewinde  
Kompletter Steuersatz . . .

Nr. 15031	Kopfmutter	..
" 15032	Ob. Konus	"
" 15033	Ob. Schale	"
" 15034	Unt. Schale	"
" 15035	Unt. Konus	"



**Nr. 15036**  
**Für Ostrad**  
30,2 mm Schaftstärke  
25,4 " Gabelrohr  
24 Gang-Gewinde  
Kompletter Steuersatz . . .

Nr. 15037	Kopfmutter	..
" 15038	Ob. Konus	"
" 15039	Ob. Schale	"
" 15040	Unt. Schale	"
" 15041	Unt. Konus	"



**Nr. 15042**  
**Für Stellbrink**  
30,5 mm Schaftstärke  
25,4 " Gabelrohr  
24 Gang-Gewinde  
Kompletter Steuersatz . . .

Nr. 15043	Kopfmutter	..
" 15044	Ob. Konus	"
" 15045	Ob. Schale	"
" 15046	Unt. Schale	"
" 15047	Unt. Konus	"

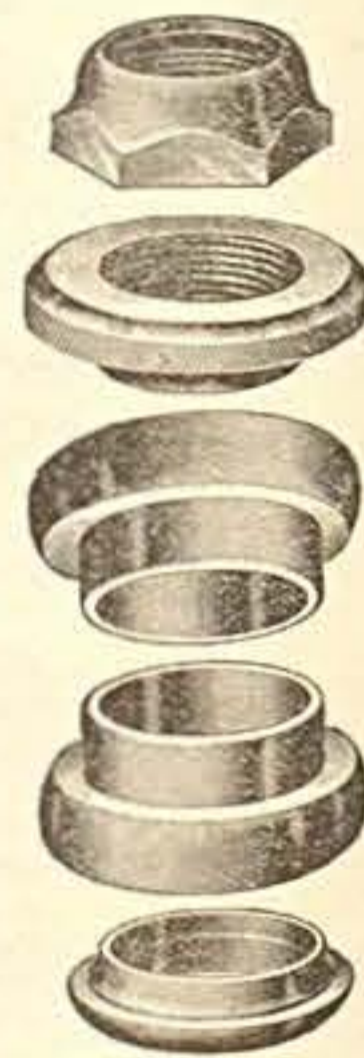

**Nr. 15048**  
**Für Wittler**  
30,5 mm Schaftstärke  
25,4 " Gabelrohr  
24 Gang-Gewinde  
Kompletter Steuersatz . . .

Nr. 15049	Kopfmutter	..
" 15050	Ob. Konus	"
" 15051	Ob. Schale	"
" 15052	Unt. Schale	"
" 15053	Unt. Konus	"

# Nachtrag in Reparaturteilen

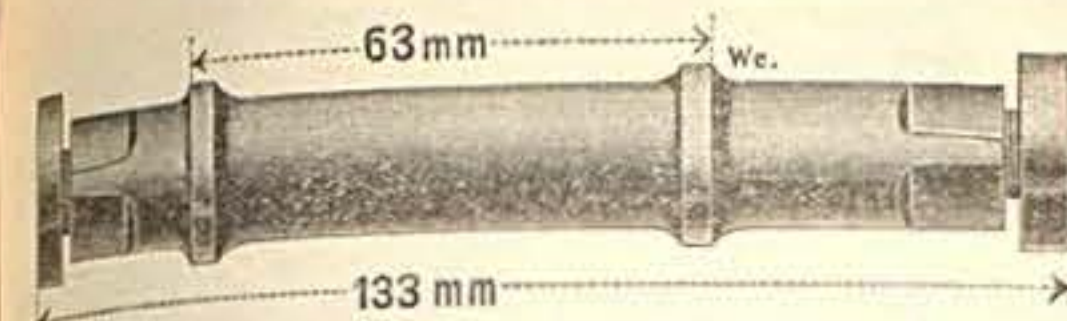

Nr. 15061 Für **Adler**, 133 mm lang, 63 mm Konenabstand . . .

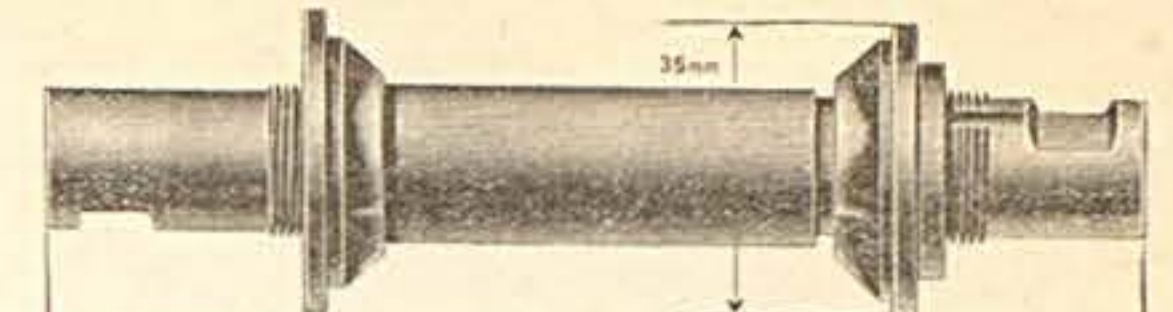

Nr. 15062 Für **Bastert** . . .

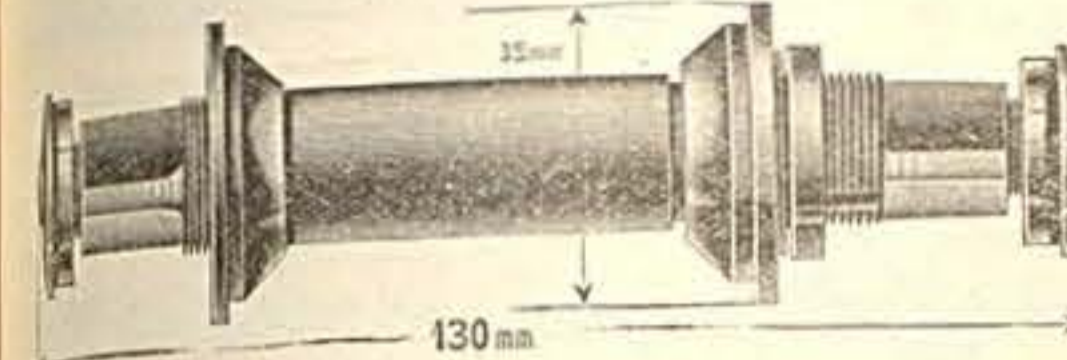

Nr. 15063 Für **Bastert** . . .

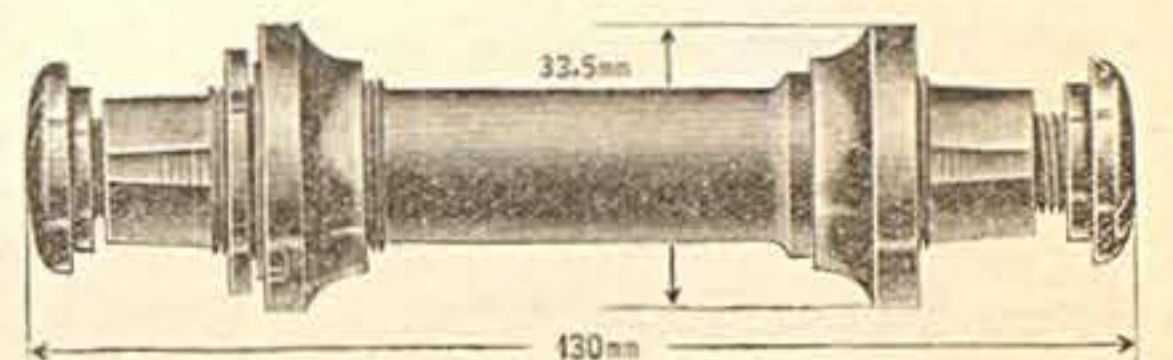

Nr. 15064 Für **Concordia** . . .

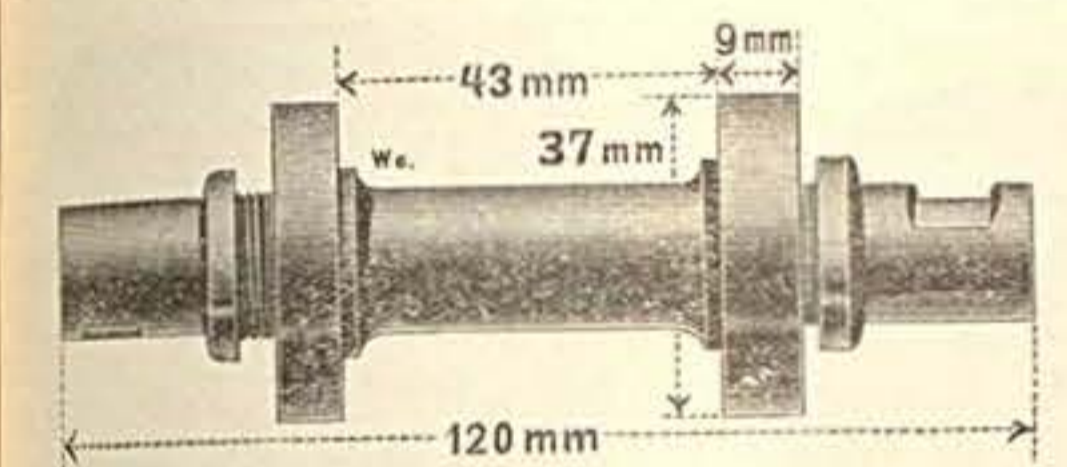

Nr. 15065 Für **Expreß**, mit 2 Kugellagern, für konzentrisches Lager . . .

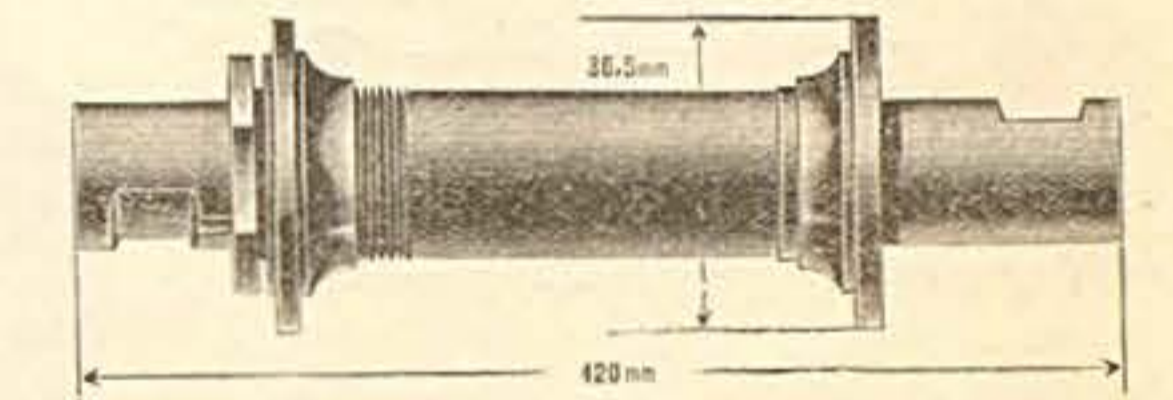

Nr. 15068 Für **Haenel & Corvette** . . .



Nr. 15069 Für **Herkona**, 135 mm lang, 33 mm Konendurchmesser . . .



Nr. 15070 Für **Herkules**, 120 mm lang, 48 mm Konenabstand . . .

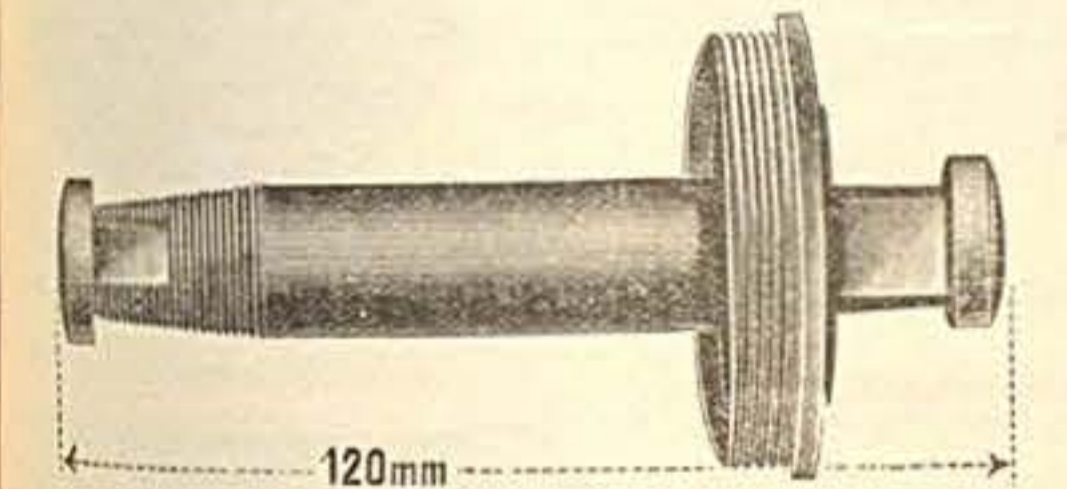

Nr. 15071 Für **Mercedes**, konzentrisches Lager . . .

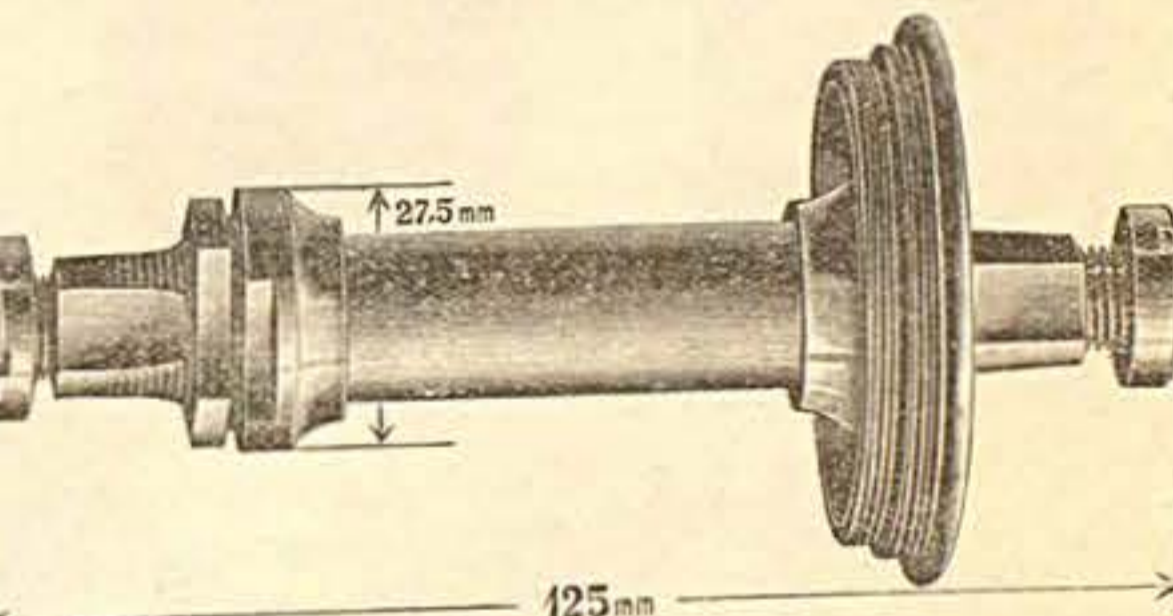

Nr. 15072 Für **Mercedes** . . .

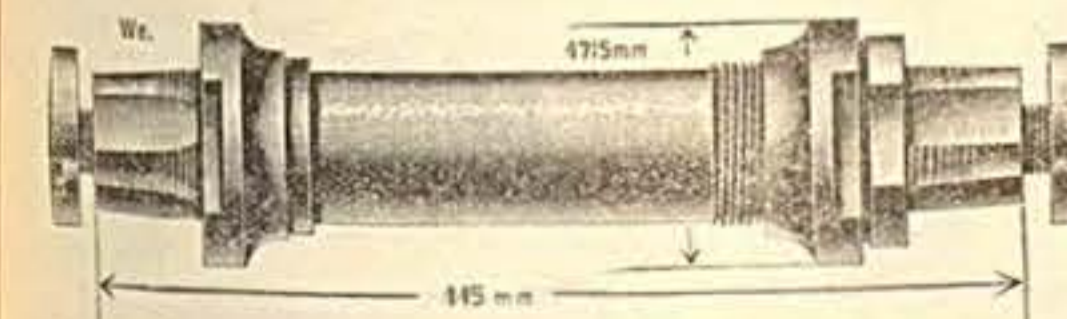

Nr. 15073 Für **Mercedes** . . .

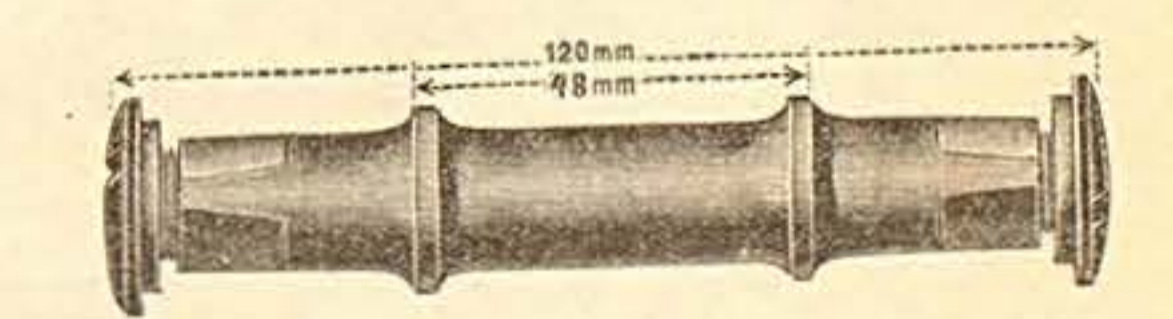

Nr. 15074 Für **Möve** . . .



Nr. 15075 Für **Ostrad**, 130 mm lang, 50 mm Konenabstand . . .

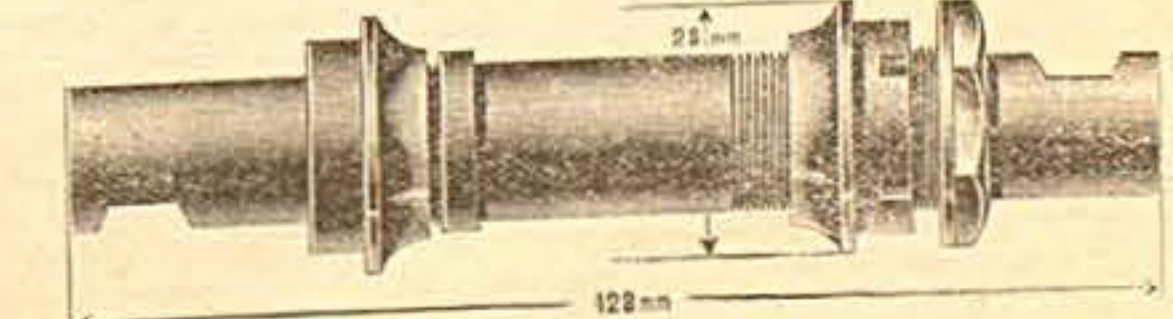

Nr. 15076 Für **Ostrad** . . .

# Nachtrag in Reparaturteilen

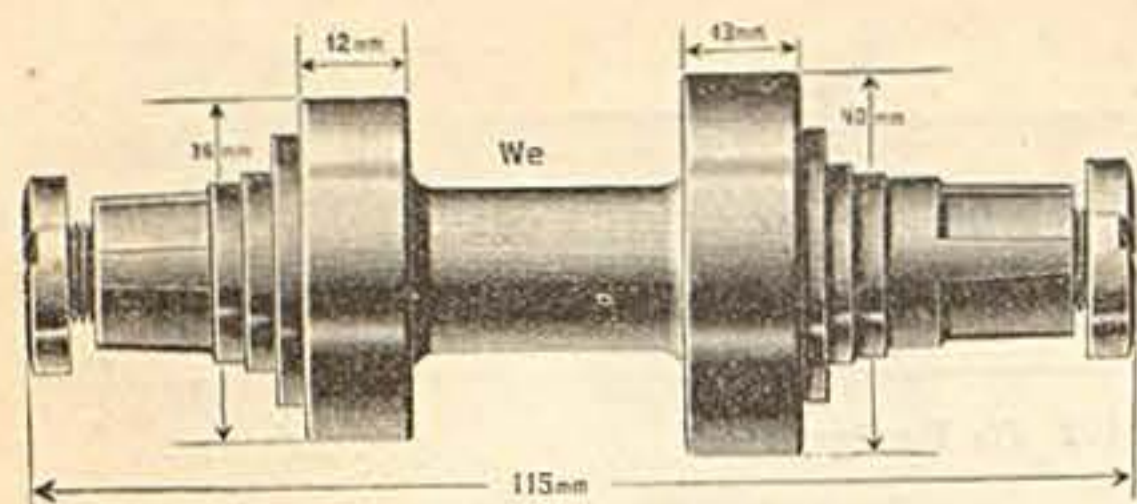

Nr. 15100 Für Stöwer, konzentrisches Lager . . . . .

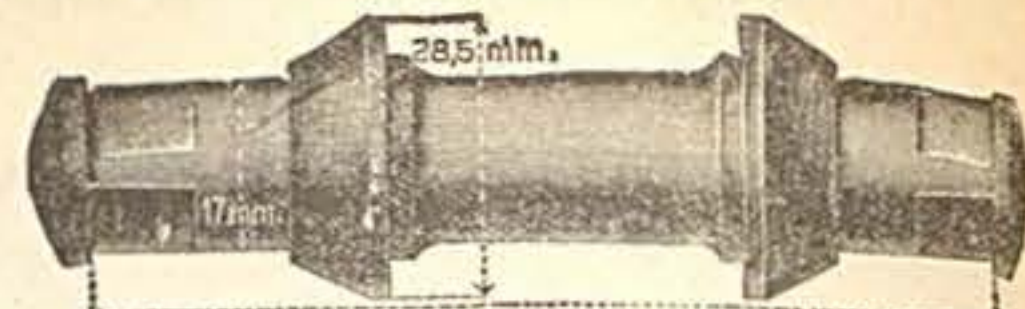

Nr. 15101 Für Stöwer, 110 mm lang, 56 mm Konenabstand

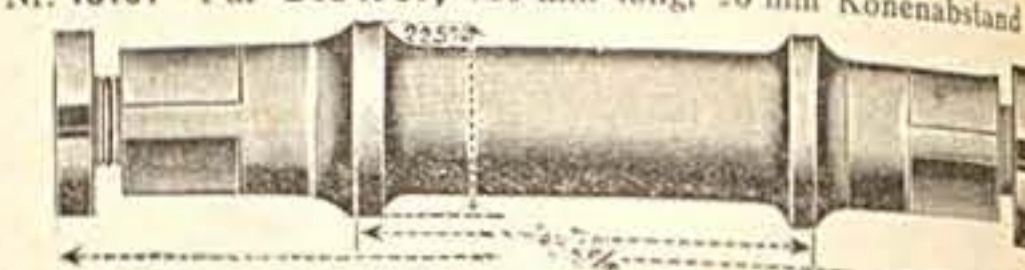

Nr. 15102 Für Deutschland, 130 mm lang, 58 mm Konenabst.



Nr. 15103 Für W. K. C.



Nr. 15104 Für Excelsior



Nr. 15105 Für Excelsior

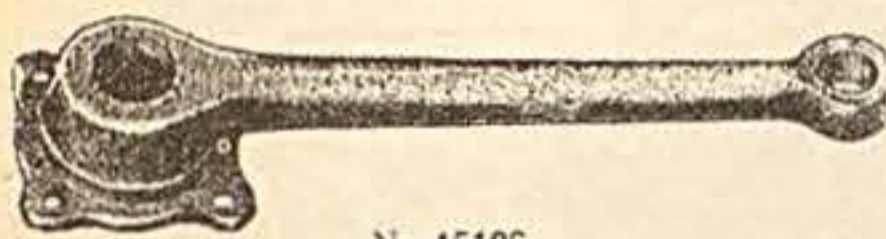

Nr. 15106 Rechte Kurbel für Herkona, 43 mm Glockenweite

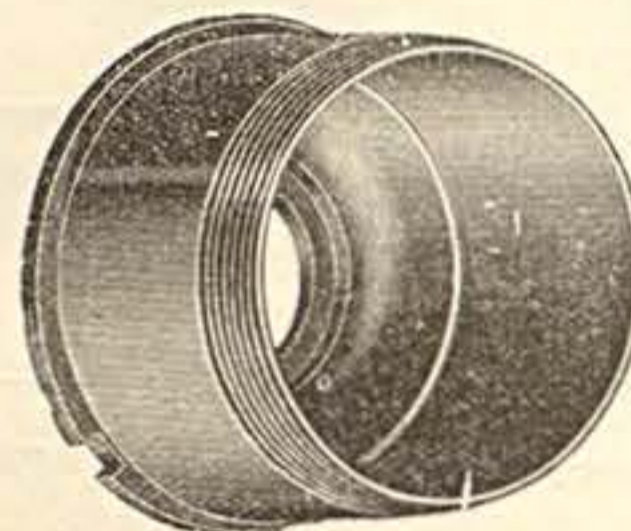

Nr. 15110 Für Stöwer, 45 1/2 mm Ø, 50 mm lang

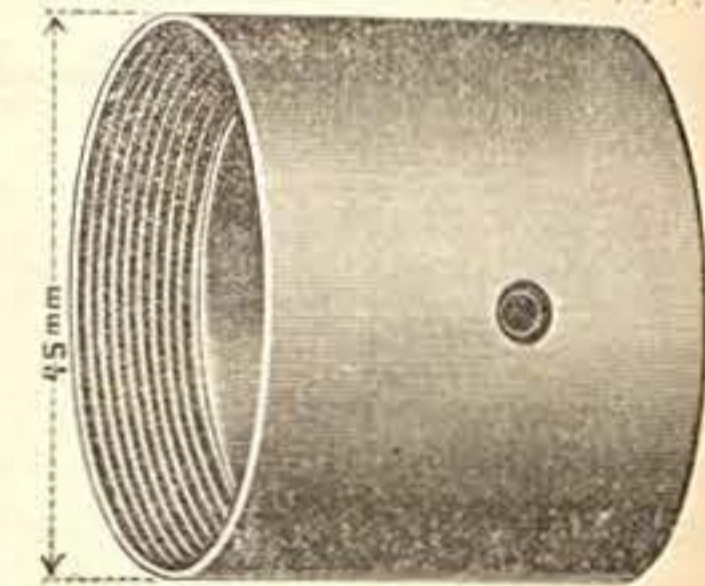

Nr. 15111 Für Stöwer, 45 1/2 mm Ø, 45 mm lang



Nr. 15108 Linke Kurbel für Herkona, 43 mm Glockenweite

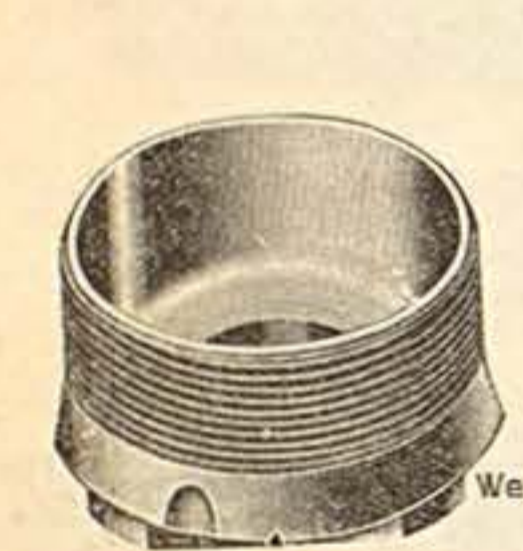

Nr. 15115 Für Deutschland

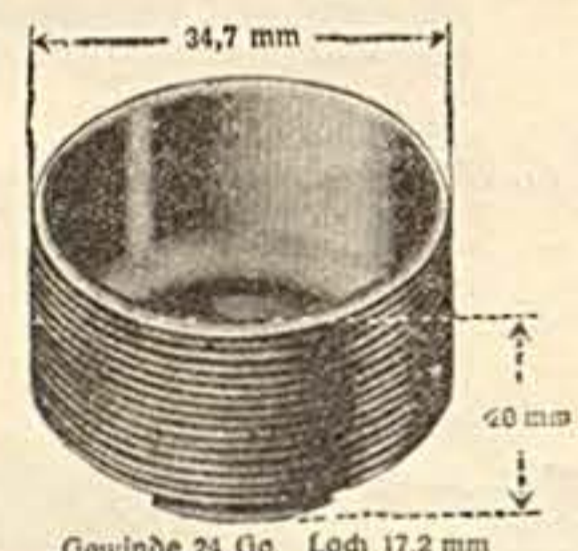

Nr. 15116 Für Deutschland, Gewinde 24 Gg, Loch 17,2 mm



Nr. 15117 Für Herkona, Loch 24,5 mm

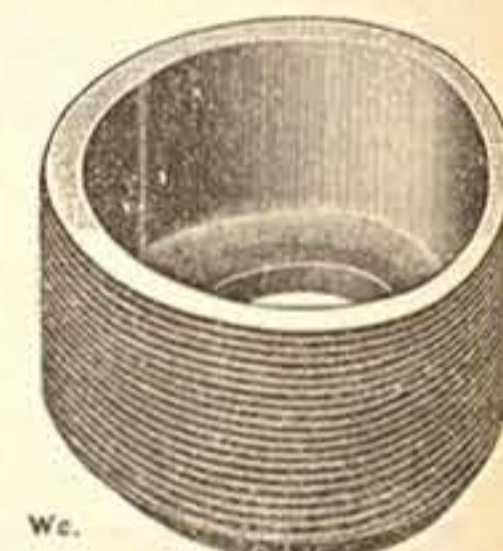

Nr. 15118 Für Wittler, 40 mm Ø, 28 Gg, Rechts-Gew.

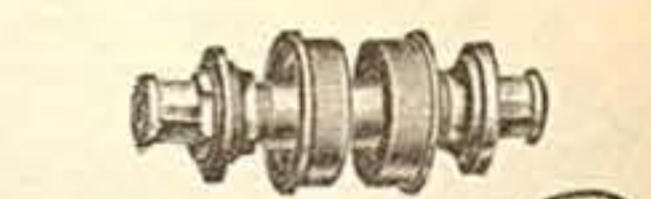
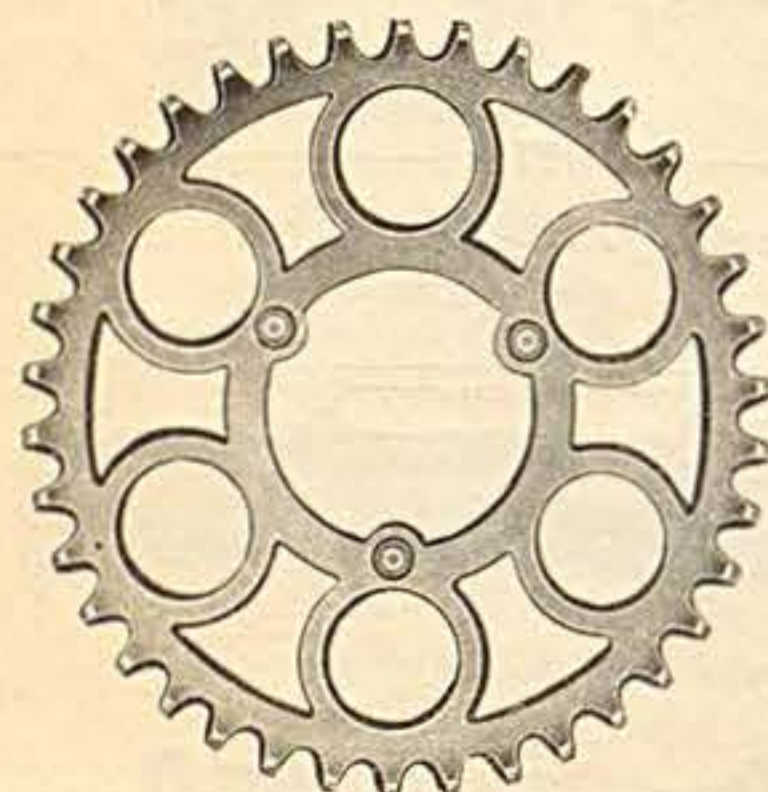

## Reparaturgetriebe

kompl. mit Kettenrad 1/2" oder 3/8" Tlg. und fertig zugespähten Glockenkurbeln, lieferbar mit Schalen von 35 bis 47 mm Ø u. 125, 130, 135, 140 mm langen Achsen, Glockenweite 46, 48, 51 u. 53 mm

- Nr. 15120 Kompl. Getriebe mit Keilkurbeln und Kettenrad . . . . .
- " 15121 Einzelne rechte Kurbel . . . . .
- " 15122 linke . . . . .
- " 15123 Kompl. Tretachse ohne Schalen u. Kugelringe . . . . .
- " 15124 Einzelner Konus . . . . .
- " 15125 Einzelne Schale . . . . .
- " 15126 Einzelnes Kettenrad 1/2" oder 3/8" Teilung . . . . .

- Nr. 15130 Kompl. Getriebe f. Doppelglockenlager mit Kettenrad . . . . .
- " 15131 Einzelne rechte Kurbel . . . . .
- " 15132 linke . . . . .
- " 15133 Kompl. Tretachse ohne Schalen u. Kugelringe . . . . .
- " 15134 Einzelner Konus . . . . .
- " 15135 Einzelne Schale . . . . .
- " 15136 Einzelnes Kettenrad, 1/2" oder 3/8" Teilung . . . . .

# Original Phänomen-Ersatzteile

Nr.	Artikel	Nr.	Artikel
<b>Doppelglockenlager</b>			
15220	Rechte Kurbel für Herren	15220	Linke Getriebeschale
15221	Rechte Kurbel für Damen	15221	Gegenring zur linken Schale
15222	Linke Kurbel für Herren	15222	Kettenrad, 1/2" x 3/8", 48 Zähne
15223	Linke Kurbel für Damen	15223	Kettenradschrauben . . . . . per Stück
<b>Steuerung</b>			
15224	Tretlagerachse mit Gewindglocke für Herren	15224	Vordergabel, schwarz, mit abgerundetem Kopf und Goldlinien
15225	Tretlagerachse mit Gewindglocke für Damen	15225	Vordergabel, bunt emailliert
15226	Rechter Tretlagerkonus	15226	Komplette Steuerungsgarnitur
15227	Linker Tretlagerkonus	15227	Kopfmutter . . . . .
15228	Große Gegenmutter dazu	15228	Oberer Gabelkonus
15229	Unterlegscheibe dazu	15229	Obere Steuerschale
15230	Kurbelmutter rechts oder links	15230	Untere Steuerschale
15231	Rechte Getriebeschale	15231	Unterer Gabelkonus
15232	Linke Getriebeschale	<b>Vorderrad</b>	
15233	Kettenrad für Herren, 45 Zähne, 3/8" x 1/8"	15232	Vorderradachse komplett
15234	Kettenrad für Damen, 35 Zähne, 3/8" x 1/8"	15233	Vorderradachse ohne alles
15235	Kettenrad-Kontring	15234	Rechter Konus
<b>Keillager</b>			
15236	Rechte Kurbel	15235	Linker Konus
15237	Linke Kurbel	15236	Rechte Schale
15238	Tretlagerachse mit festen Konen	15237	Linke Schale
15239	Rechte Getriebeschale	15238	Staubdeckel

# Original Haenel-Corvette-Ersatzteile

Nr.	Artikel	Nr.	Artikel
<b>Doppelglockenlager</b>			
15263	Komplettes Lager ohne Gehäuse für Herren	15263	Komplettes Lager ohne Gehäuse
15264	Komplettes Lager ohne Gehäuse für Damen	15264	Rechte Kurbel
15265	Rechte Glockenkurbel für Herren	15265	Linke Kurbel
15266	Rechte Glockenkurbel für Damen	15266	Tretlagerachse
15267	Linke Glockenkurbel für Herren	15267	Rechter Konus
15268	Linke Glockenkurbel für Damen	15268	Linker Konus
15269	Tretlagerachse für Herren	15269	Gegenmutter dazu
15270	Tretlagerachse für Damen	15270	Unterlegscheibe dazu
15271	Rechter Konus	15271	Rechte Getriebeschale
15272	Linker Konus	15272	Linke Getriebeschale
15273	Gegenmutter dazu	15273	Staubdeckel dazu
15274	Unterlegscheibe dazu	15274	Kettenrad, 44 Zähne, 1/2" x 3/8"
15275	Rechte Getriebeschale	15275	Kettenrad, 48 Zähne, 1/2" x 3/8"
15276	Linke Getriebeschale	15276	Kettenradschrauben . . . . . per Stück
<b>Steuerung</b>			
15277	Ölhupe aus Messing	15277	Vordergabel, schwarz, mit Goldlinien, vernickeltem Kopf und Enden
15278	Kurbelmutter rechts oder links	15280	Vordergabel, bunt emailliert
15279	Aufsteckglocke für linke Kurbel	15281	Vordergabel, ganz vernickelt
15280	Kettenrad, 22 Zähne, 3/8" x 1/8", für Saalmaschine	15282	Steuerungsgarnitur, komplett
15281	Kettenrad, 35 Zähne, 3/8" x 1/8"	15283	Kopfmutter . . . . .
15282	Kettenrad, 38 Zähne, 3/8" x 1/8"	15284	Oberer Gabelkonus
15283	Kettenrad, 42 Zähne, 3/8" x 1/8"	15285	Oberer Steuerschale
15284	Kettenrad, 44 Zähne, 3/8" x 1/8"	15286	Untere Steuerschale
15285	Kettenrad, 48 Zähne, 3/8" x 1/8"	15287	Unterer Gabelkonus

# Original Mifa-Ersatzteile

Nr.	Artikel	Nr.	Artikel	Nr.	Artikel
<b>Lager III</b>		<b>Lager V</b>		15343	Linke Getriebeschale . . . . .
15298	Komplettes Herrengetriebe o. Geh.	15321	Komplettes Herrengetriebe o. Geh.	15344	Kontrering dazu . . . . .
15299	Komplettes Damengetriebe m. Geh.	15322	Komplettes Damengetriebe o. Geh.	15345	Feststellschraube dazu . . . . .
15300	Rechte Herrenkurbel . . . . .	15323	Rechte Herrenkurbel . . . . .	15346	Kettenradschraube . . . . .
15301	Rechte Damenkurbel . . . . .	15324	Linke Herrenkurbel . . . . .	15347	<b>Kettenrad</b> , $1\frac{1}{2} \times \frac{1}{8}$ " 48 Z., f. Herren
15302	Linke Herrenkurbel . . . . .	15325	Rechte Damenkurbel . . . . .	15348	dto $1\frac{1}{2} \times \frac{1}{8}$ " 44 Z., f. Damen
15303	Linke Damenkurbel . . . . .	15326	Linke Damenkurbel . . . . .	15349	Mifa-Kettenrad mit angew. Rand
15304	Linker Konus . . . . .	15327	Tretachse für Herren . . . . .	15350	$1\frac{1}{2} \times \frac{1}{8}$ " 48 Z., f. Herren
15305	Rechter Konus . . . . .	15328	Tretachse für Damen . . . . .	15351	dto. $1\frac{1}{2} \times \frac{1}{8}$ " 44 Z., f. Damen
15306	Linke Getriebeschale . . . . .	15329	Rechter Konus . . . . .	15352	Mifa-Kettenrad, Meisterschafts-Modell . . . . .
15307	Rechte Getriebeschale . . . . .	15330	Linker Konus . . . . .	15353	<b>Vorderradgabel</b> , regulär . . . . .
15308	Stellschraube . . . . .	15331	Getriebeschale . . . . .	15354	Zierrmutter . . . . .
15309	Staubring . . . . .	15332	Kontremutter . . . . .	15355	Laternenhalter . . . . .
15310	Kurbelmutter . . . . .	15333	Kurbelmutter . . . . .	15356	Oberer Steuerkonus . . . . .
15311	Kettenradschraube . . . . .	15334	Nasenscheibe . . . . .	15357	Obere Steuerschale . . . . .
15312	Mutter dazu . . . . .	15335	Staubring . . . . .	15358	Untere Steuerschale . . . . .
<b>Lager IV</b>		15336	Kettenradschraube . . . . .	15359	Unterer Gabelkonus . . . . .
15313	Komplettes Getriebe ohne Gehäuse	15337	Mutter dazu . . . . .	15360	<b>Vorderradgabel</b> , Meistersch.-Mod.
15314	Rechte Kurbel . . . . .	<b>Lager M. M. (Meisterschafts-Modell)</b>		15361	Zierrmutter . . . . .
15315	Linke Kurbel . . . . .	15338	Komplettes Getriebe ohne Gehäuse	15362	Nasenscheibe . . . . .
15316	Achse . . . . .	15339	Rechte Kurbel . . . . .	15363	Oberer Steuerkonus . . . . .
15317	Rechter Konus . . . . .	15340	Linke Kurbel . . . . .	15364	Obere Steuerschale . . . . .
15318	Linker Konus . . . . .	15341	Achse . . . . .	15365	Untere Steuerschale . . . . .
15319	Getriebeschale . . . . .	15342	Rechte Getriebeschale . . . . .	15366	Unterer Gabelkonus . . . . .
15320	Staubkappe . . . . .				

# Original Expres-Ersatzteile

Nr.	Artikel	Nr.	Artikel	Nr.	Artikel
<b>Doppelglockenlager</b>		15424	Oelrohr . . . . .	15445	Band zum Feststeller . . . . .
15400	Rechte Kurbel für Herren . . . . .	15425	Kurbelkeil . . . . .	15446	Feststellerknopf . . . . .
15401	Rechte Kurbel für Damen . . . . .	15426	Kettenradschraube mit Mutter . . . . .	15447	Sicherungsschraubchen . . . . .
15402	Linke Kurbel für Herren . . . . .	<b>Laufinglager</b>		<b>Abnehm. Lenker u. Bremse</b>	
15403	Linke Kurbel für Damen . . . . .	15427	Komplettes Lager ohne Gehäuse	15448	Lenker, abnehmbar, ohne Bremse
15404	Tretlagerachse . . . . .	15428	Achse . . . . .		(wird nur bei Rückgabe defekter
15405	Rechte Lagerschale . . . . .	15429	Kugellager rechts oder links . . . . .		Teile geliefert) . . . . .
15406	Linke Lagerschale . . . . .	15430	Gegenring dazu . . . . .	15449	Schaftrohr allein, ohne Zubeh.
15407	Kontrering dazu . . . . .	15431	Filzscheibe . . . . .	15450	Oberrohr allein, komplett . . . . .
15408	Kurbelschraube rechts oder links . . . . .	15432	Verschlußring . . . . .	15451	Handbremse dazu, komplett . . . . .
15409	Kettenrad, bis 46 Zähne, $\frac{5}{8}$ "	15433	Beilegscheibe . . . . .	15452	Daumenbremse dazu, komplett . . . . .
15410	Kettenrad, 35 Zähne, glatt . . . . .	<b>Vordergabel u. Steuerungsteile</b>		15453	Hebel dazu . . . . .
15411	Kugelring . . . . .	15434	Vordergabel mit vernickeltem Kopf und Enden . . . . .	<b>Hinterrad</b>	
15412	Oelrohr . . . . .	15435	Vordergabel mit doppelten Linien . . . . .	15454	1 kompletter Patent-Kettenspanner
15413	Kurbelabzieher . . . . .	15436	Vordergabel für Modell Extra 3 . . . . .		rechts oder links . . . . .
15414	Kettenradschraube mit Mutter . . . . .	15437	Aufpreis für farbige Emaillierung . . . . .	15455	Schraube zum Befestigen desselben
<b>Keillager</b>		15438	Zierrmutter . . . . .	15456	Mutter dazu . . . . .
15415	Komplettes Lager ohne Gehäuse . . . . .	15439	Laternenhalter . . . . .	15457	Beilegscheibe dazu . . . . .
15416	Rechte Kurbel . . . . .	15440	Oberer Steuerkonus . . . . .	15458	Kappe zum Kettenspanner . . . . .
15417	Linke Kurbel . . . . .	15441	Obere Steuerschale . . . . .	15459	Mutter zum Kettenspanner . . . . .
15418	Achse mit festen Konen . . . . .	15442	Untere Steuerschale . . . . .	15460	Hebelkonus für Torpedo freilauf . . . . .
15419	Rechte Lagerschale . . . . .	15443	Unterer Steuerkonus . . . . .	15461	Sicherungsmutter dazu . . . . .
15420	Linke Lagerschale . . . . .	15444	Kompletter Bandfeststeller . . . . .	15462	Bremshebel dazu . . . . .
15421	Kontrering dazu . . . . .	15445	Bolzen zum Feststeller . . . . .	15463	Flügelmutter für Hinterrad . . . . .
15422	Kettenrad, 44 oder 46 Zähne, $\frac{1}{2}$ "			15464	Flügelmutter für Vorderrad . . . . .
15423	Kettenrad, 45 Zähne $\frac{1}{2}$ " . . . . .				

# Ersatzteile für Transportdreiräder

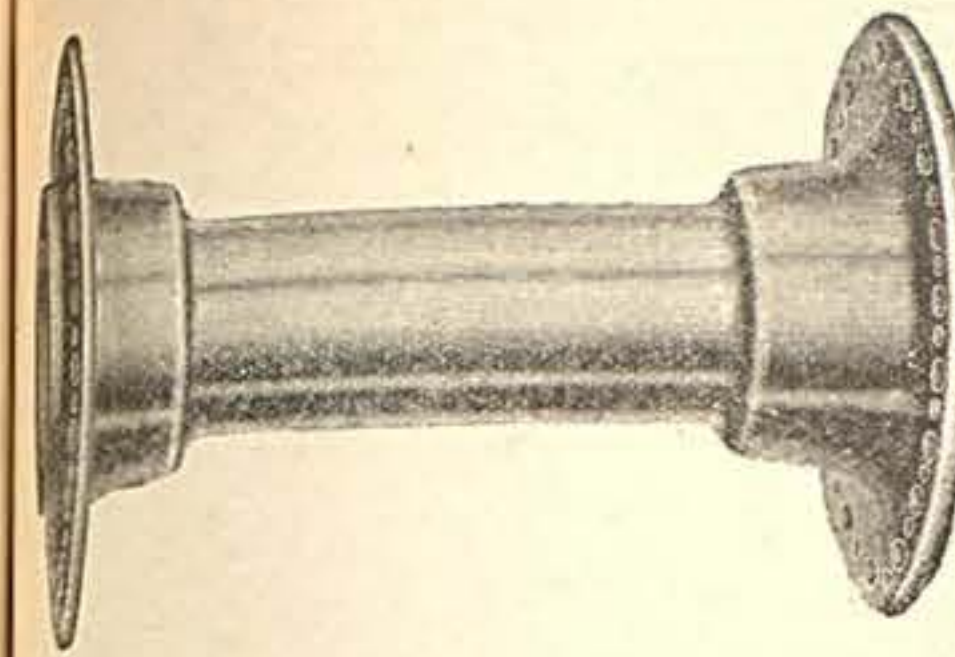

Nr. 15500 **Seitenrad-Nabenkörper**

zwei konischen Ausdrehungen . . . . .  
15500a Derselbe wie vor, jedoch mit einer konischen Ausdrehung und einer Ausdrehung für Befestigungsmutter . . . . .

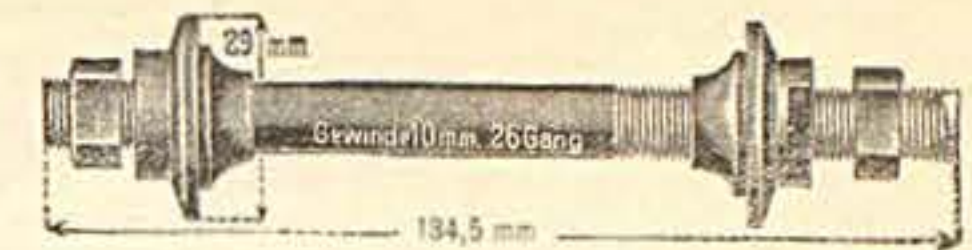

Nr. 15501 **Vorderradachse**

komplett . . . . .



Nr. 15502 **Vorderradachse**

komplett . . . . .

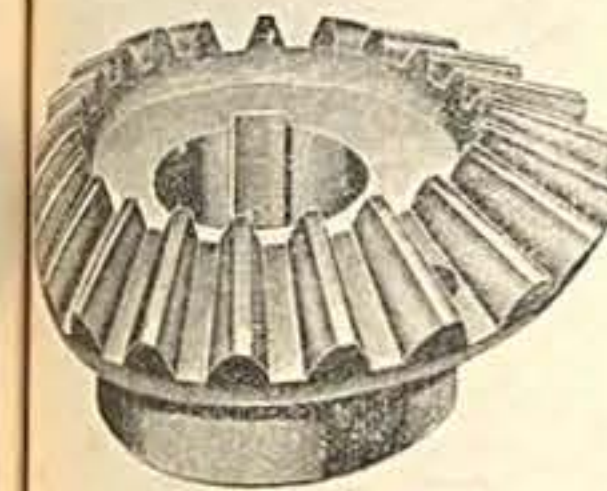

Nr. 15503 **Großes Kegelrad**



Nr. 15504 **Staubdeckel zur Differentialtrommel**

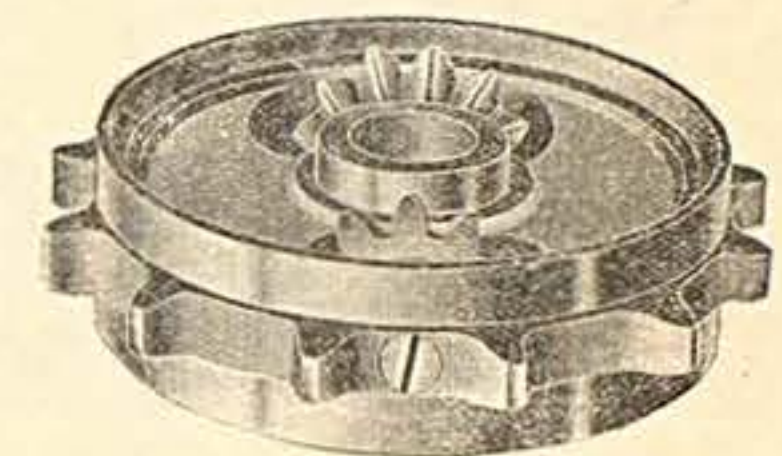

Nr. 15505 **Differentialtrommel** komplett . . . . .

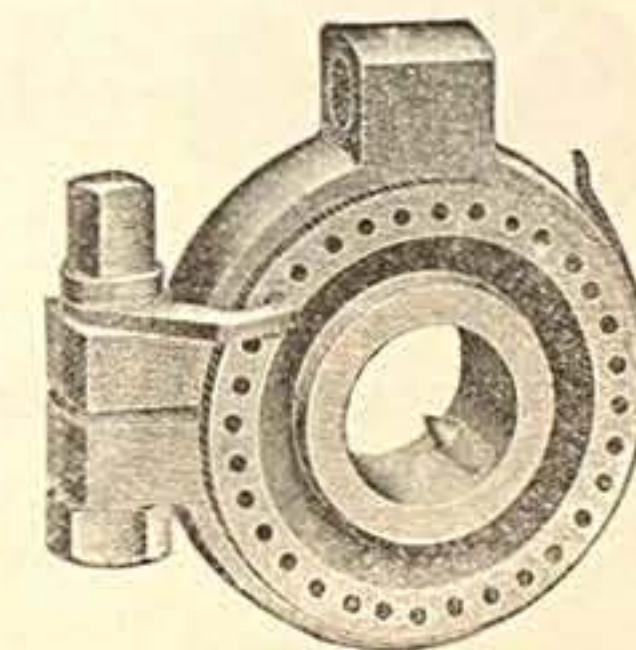

Nr. 15512 **Aeolus-Lager** 22 mm Bohrung . . . . .

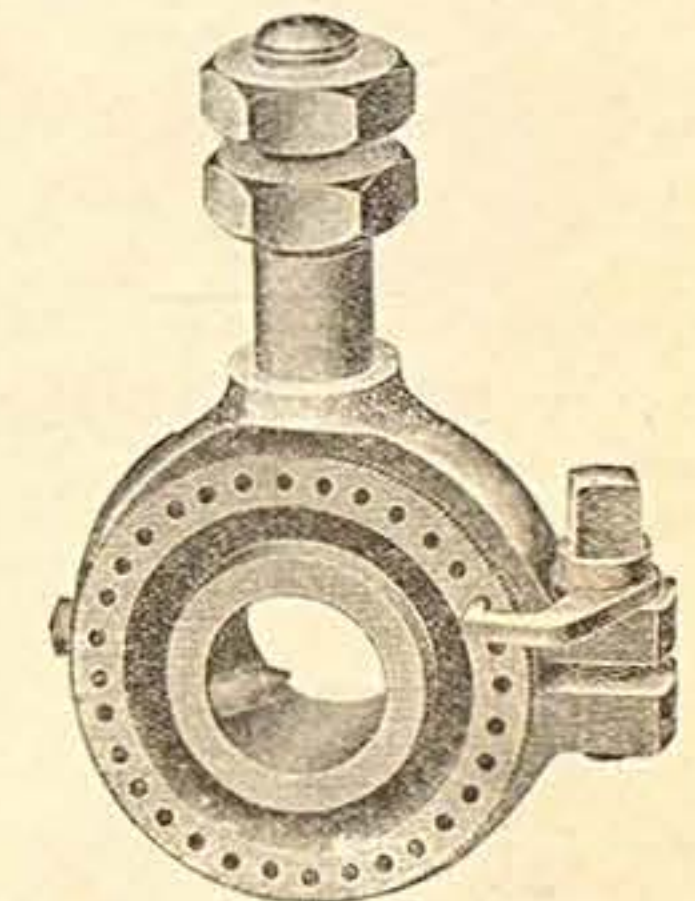

Nr. 15520 **Aeolus-Lager** 22 mm Bohrung . . . . .



Nr. 15513 **Zahnkranz ungehärtet für Blockkette  $1 \times \frac{3}{8}$ "**

- 15513 7 Zähne . . . . .
- 15514 8 " . . . . .
- 15515 9 " . . . . .
- 15516 10 " . . . . .
- 15517 11 " . . . . .
- 15518 12 " . . . . .
- 15519 dto. für 1" Rollenkette mit 12 Zähnen . . . . .

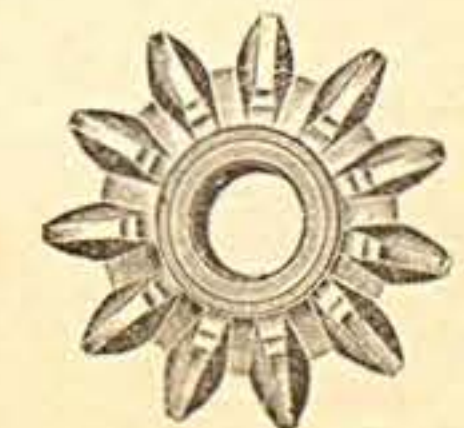

Nr. 15524 **Kleines Kegelrad**

# Ersatzteile für Transportdreiräder



Nr. 15535 **Tretlagerachse** komplett. . . . .

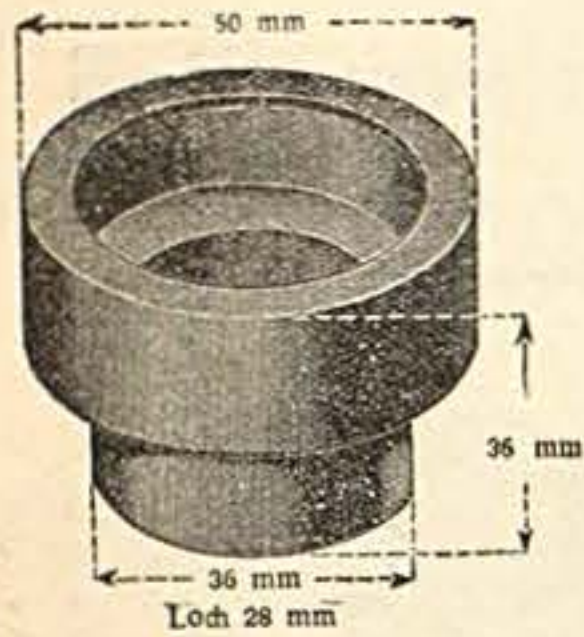

Nr. 15536 **Lagerschale**  
zur Hinterachse . . . . .

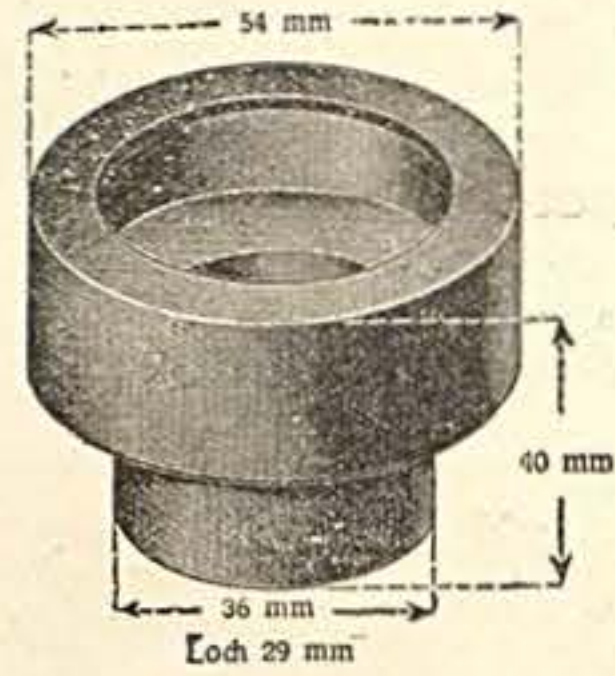

Nr. 15537 **Lagerschale**  
zur Hinterachse . . . . .

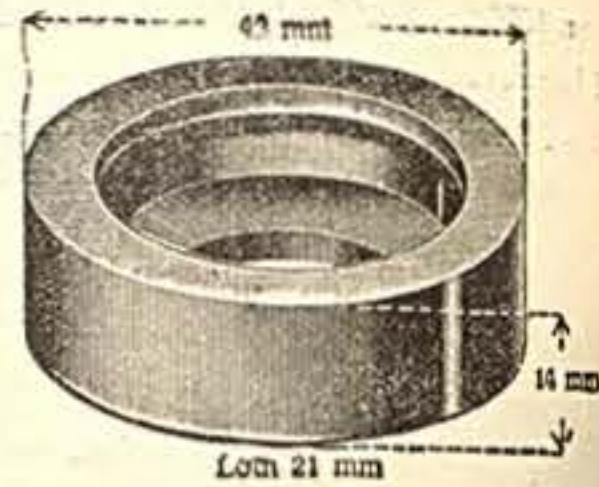

Nr. 15538 **Tretlagerschale** . . . . .

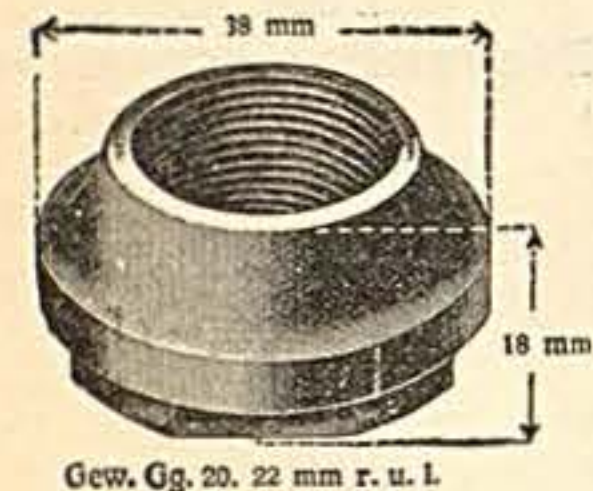

Nr. 15539 **Konus ohne Gewinde**  
zur Hinterachse . . . . .

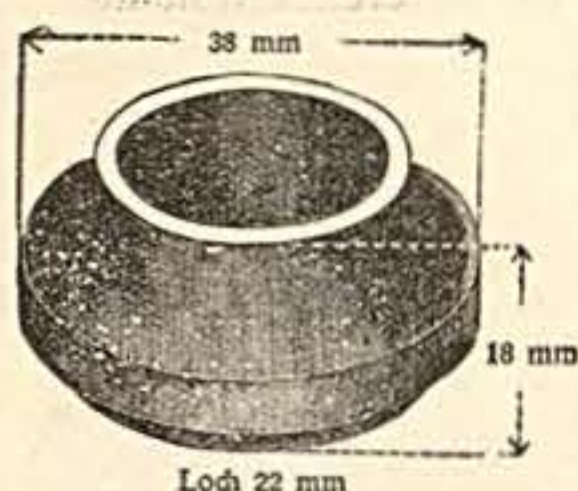

Nr. 15540 **Konus mit Gewinde**  
zur Hinterachse . . . . .



Nr. 15541 **Tretlagerkonus** . . . . .

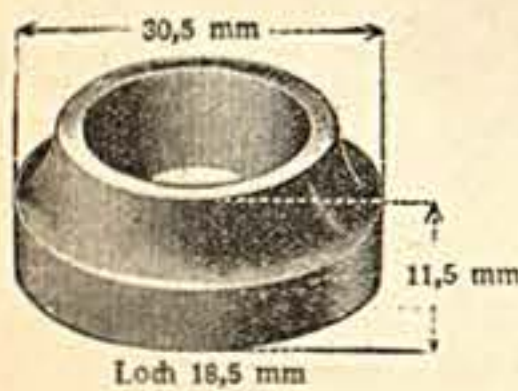

Nr. 15542 **Tretlagerkonus** . . . . .

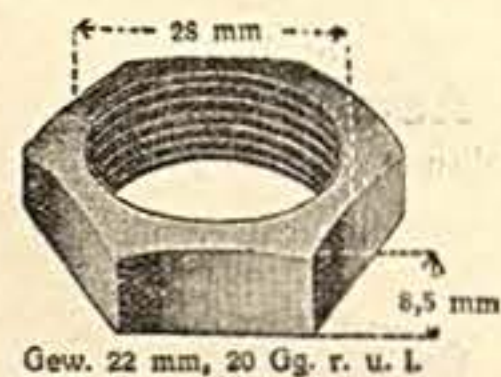

Nr. 15543 **Gegenmutter** . . . . .



Nr. 15344 **Gegenmutter** . . . . .

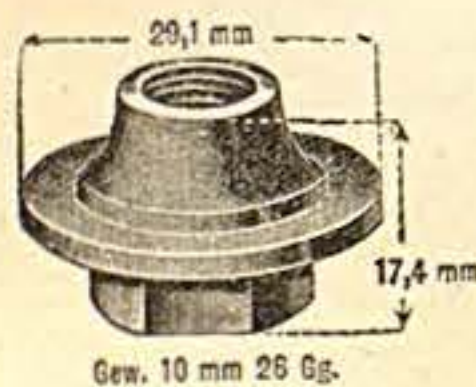

Nr. 15545 **Vorderradkonus** . . . . .

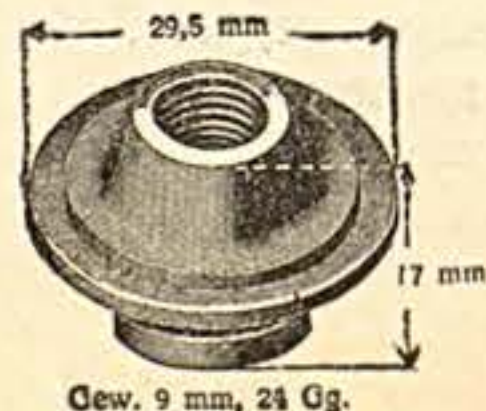

Nr. 15546 **Vorderradkonus** . . . . .

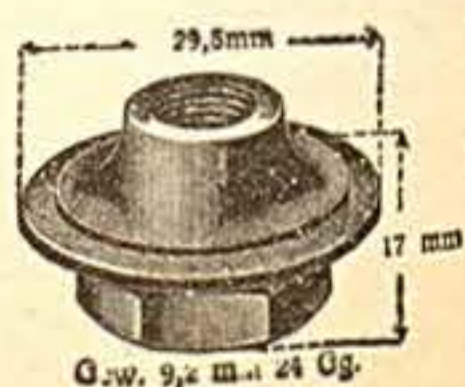

Nr. 15547 **Vorderradkonus** . . . . .

Abteilung:

# Nähmaschinen

Zubehör u. Ersatzteile



# Inhalts-Verzeichnis

<b>A</b>	Bremse	79	Entwickler	368	Gabelschlüssel	147, 441	Hinterachsen	133, 203-205	Kolbenringe	318	<b>M</b>	Nippelunterlegscheiben	194
Abblendschalter	353	Bremsebel	80, 422, 423	Ersatzteile für Dynamobleuchtungen	61-64	Gamaschen	99, 396, 426	Hinteradkonen	133, 241-243	Kolbenringsortimente	441	Magnete	345, 442
Abfüllapparate	403	Bremsebelgriffe	75	Ersatzteile für Ölpumpen	440	Garagen	417	Hinteradnaben	105-109	Kombinationszangen	145, 441	Magnetstecker	349
Abfüllmaße	403	Bremsebelhalter	80	Ersatzteile für schlauchlose Rahmen-	27	Garagenluftpumpen	384	Hinterachsahnen	133, 226-227	Kompressionshähne	300-301	Magnet-Zahnkränze	352, 443
Abfüllpumpen	402-403	Bremskloben	80	Ersatzteile für schlauchlose Rahmen-	27	Gargoyle-Oe e	414	Hohlschaber	144	Kompressionspfeifen	367	Manometer	29, 304, 384, 385
Abfüllschlauch	310, 403	Bremsnaben und Teile	108-113, 432, 433	Evansketten	45, 393, 430	Gasanzünder	410	Holzfelgen	15, 102, 103	Konischer Verängerungen	205	Mantelleinen	24, 383
Ablabühne	301-302	Bremsringe	80	Evans-Motoren-Ersatzteile	439	Gasbühne	296	Holzschützer	88	Konische Stifte	315	Markenschilder	14
Abnehmbare Felgen u. Zubehör	380	Bremsteile	80	<b>F</b>		Gasreiniger	373	Holzroller	151, 381	Kontaktringe	364	Maschinengewehrhammer	147
Abschleppseil	441	Bremsstangen	80	Fahrradaufzug	84	Gasschlauch	54, 373	Hosenhalter	43	Kontretreige	246-250	Maße	402
Abzahlungsverträge	14	Bremsunterteile	80	Fahrradlähnen	91	Gasrohrzangen	145	Hupen	365-366	Kontrolluhren	376	Maurer-Motoren-Ersatzteile	439
Abziehbilder	14	Brenner	54, 372, 373	Fahrradlähnen	91	Gegendrücker	321	Hupen elektrisch	365-366	Konusstellschrauben	122	Meco-Vergaser und Teile	326
Abzweigstücke	301-302, 373	Brennerdichtungsmittel	54	Fahrradkörbe	81	Geldkassetten	297	Hupenbälle	367	Konuszangen	145	Meisel	144
Achsen	132-133, 183, 208	Brennerdüsen	54, 372	Fahrradpleifen	70	Gepäckträger	82-84, 417	Hupenballarmaturen	367	Körbe	84	Messingdraht	136
Achtlochschlüssel	143	Brennersortimente	54, 373	Fahrradpleifen	70	Gepäckträgerriemen	83, 400	Hupringe	364	Korkgriffe	74	Messingschienen	54, 373
Adria-Vergaser und Teile	338-341	Brennerzangen	54, 145	Fahrradpleifen	70	Gepäckträgerriemen	83, 400	Hupenstimmen	367	Körner	144	Metallschläuche	150
Aeoluslager	265	Brennöl	54	Fahrradpleifen	70	Gepäckträgerriemen	83, 400	Huthalter	97	Kotflügelampen	359	Metallschrauben	322
Akkumulatoren-Batterien	353	Brennstoffförderer	343, 447	Fahrradpleifen	70	Gepäckträgerriemen	83, 400	Innenklemmen	73	Kotflügelschrauben	315	Messingschienen	322
Aktenaschen	425	Brennstoffmesser	343	Fahrradpleifen	70	Gepäckträgerriemen	83, 400	Instrumentenlampen	359	K. P. Z.-Räder und Teile	379	Metallschrauben	322
Aluminiumbleche	322	Brennstoffspärer	344	Fahrradpleifen	70	Gepäckträgerriemen	83, 400	Invalidentützen	43	Kronenmuttern und Sortimente	316	Metallschrauben	322
Aluminiumeinlagen	103	Brillen	397-398	Fahrradpleifen	70	Gepäckträgerriemen	83, 400	Involver	385	Kuckuckglocken	67, 69	Motorfahrradzüge	98, 494
Aluminium-Motorfarbe	101, 407	Brillenglanz	398	Fahrradpleifen	70	Gepäckträgerriemen	83, 400	Isolierband	25, 351	Kühlerglocken	67, 69	Motorfahrradbekleidung	98, 394, 446
Aluminiumschienen	322	Brillengläser	397-398	Fahrradpleifen	70	Gepäckträgerriemen	83, 400	Isolierschlauch	351	Kühlerkugeln	123, 318	Motorprüfer	410
Amperemeter	352	Brustleier	151, 379	Fahrradpleifen	70	Gepäckträgerriemen	83, 400	Isolierzangen	441	Kühlerschlauch	310	Motoren-Ersatzteile	434-440
Antriebskettenräder	128, 129, 352, 443	Buchstaben und Zahlen	147	Fahrradpleifen	70	Gepäckträgerriemen	83, 400	Kabel	351	Kühlerhauben	413	Motoren-Ersatzteile	434-440
Anker	431, 442	Bündmuttern	330	Fahrradpleifen	70	Gepäckträgerriemen	83, 400	Kabelbänder	80, 308	Kühlerthermometer	412	Motoren-Ersatzteile	434-440
Apotheke	43	Bürsten	152, 409	Fahrradpleifen	70	Gepäckträgerriemen	83, 400	Kabelbrücken	351	Kühlerverschraubungen	310	Motoren-Ersatzteile	434-440
Asbest	406	<b>C</b>		Fahrradpleifen	70	Gepäckträgerriemen	83, 400	Kabelröhrchen	351	Kühlwasserpumpen	310	Motoren-Ersatzteile	434-440
Asbestschnur	406	Castrolöl	410	Fahrradpleifen	70	Gepäckträgerriemen	83, 400	Kabelschellen	351	Külerventile	407	Motoren-Ersatzteile	434-440
Aschbecher	324	Collonil-Lederöl	101, 407	Fahrradpleifen	70	Gepäckträgerriemen	83, 400	Kabelschuhe	350, 353	Kupferrohre	303	Motoren-Ersatzteile	434-440
Aufstiege	126	Collonil-Lederpaste	101, 407	Fahrradpleifen	70	Gepäckträgerriemen	83, 400	Kanister	100-401	Kupplungshebel	407	Motoren-Ersatzteile	434-440
Aufzüge	84	Conti-Atlas	95, 411	Fahrradpleifen	70	Gepäckträgerriemen	83, 400	Kanisterriemen	400	Kupplungsöl	407	Motoren-Ersatzteile	434-440
Ausfallenden	139	Conti-Handbuch	95, 411	Fahrradpleifen	70	Gepäckträgerriemen	83, 400	Karabinerhaken	87	Kurbelwellen	147	Motoren-Ersatzteile	434-440
Auspuffklappen	309	Conti-Nagelschutzleinlagen	389	Fahrradpleifen	70	Gepäckträgerriemen	83, 400	Karbid	54, 372	Kurbelwellen	147	Motoren-Ersatzteile	434-440
Auspuffköpfe	309	Conti-Promptus	383	Fahrradpleifen	70	Gepäckträgerriemen	83, 400	Karbidbüchsen	54, 372	Kurbelwellen	147	Motoren-Ersatzteile	434-440
Ausweistaschen	95, 411	Conti-Straßenkarten	95, 411	Fahrradpleifen	70	Gepäckträgerriemen	83, 400	Karbidentwickler	368	Kurbelwellen	147	Motoren-Ersatzteile	434-440
Autoheizungen	413	Contra-Motoren-Entrüser	407	Fahrradpleifen	70	Gepäckträgerriemen	83, 400	Karbidlampenanzünder	55	Kurbelwellen	147	Motoren-Ersatzteile	434-440
Autobereifungen	388-390	<b>D</b>		Fahrradpleifen	70	Gepäckträgerriemen	83, 400	Kartentaschen	95, 411	Kurbelwellen	147	Motoren-Ersatzteile	434-440
Autodoktor-Putzmittel	408, 101	Damenkappen	394-396, 446	Fahrradpleifen	70	Gepäckträgerriemen	83, 400	Kauschringe	308	Kurbelwellen	147	Motoren-Ersatzteile	434-440
Autoflaggen	378, 379	Damenrohre, gebogene	136, 137	Fahrradpleifen	70	Gepäckträgerriemen	83, 400	K. C.-Motoren-Ersatzteile	437-438	Kurbelwellen	147	Motoren-Ersatzteile	434-440
Autogasbeleuchtungen	369	Deckenlampen	324	Fahrradpleifen	70	Gepäckträgerriemen	83, 400	Keilriemen	352, 421	Kurbelwellen	147	Motoren-Ersatzteile	434-440
Autokoffer	396	Dekompressionsventil	300	Fahrradpleifen	70	Gepäckträgerriemen	83, 400	Keilriemenfelgen	102, 420	Kurbelwellen	147	Motoren-Ersatzteile	434-440
Autoöl	410	Dichtungskitt	406	Fahrradpleifen	70	Gepäckträgerriemen	83, 400	Keilriemenscheiben	352	Kurbelwellen	147	Motoren-Ersatzteile	434-440
Autoradiat	407	Dichtungsmittel	373, 383, 406, 407	Fahrradpleifen	70	Gepäckträgerriemen	83, 400	Keilriemenwachs	421	Kurbelwellen	147	Motoren-Ersatzteile	434-440
Auto-Reifen	388-389, 447	Dichtungsplatte	406	Fahrradpleifen	70	Gepäckträgerriemen	83, 400	Keizen	54	Kurbelwellen	147	Motoren-Ersatzteile	434-440
Autowerkzeugkasten	149	Dichtungsringe	55, 348, 373, 404-406	Fahrradpleifen	70	Gepäckträgerriemen	83, 400	Ketten	41, 44, 45, 352, 392, 393, 430	Kurbelwellen	147	Motoren-Ersatzteile	434-440
Autowoldecken	99, 396	D. K. W.-Ersatzteile	434-436	Fahrradpleifen	70	Gepäckträgerriemen	83, 400	Kettenglieder	45, 392, 393	Kurbelwellen	147	Motoren-Ersatzteile	434-440
<b>B</b>		Doppelhohlstahlfelgen	102	Fahrradpleifen	70	Gepäckträgerriemen	83, 400	Kettenglieder-Sortimente	45	Kurbelwellen	147	Motoren-Ersatzteile	434-440
Bandagen für Freilaufnaben	106	Doppelzahnkränze	128	Fahrradpleifen	70	Gepäckträgerriemen	83, 400	Kettenglieder-Sortimente	45	Kurbelwellen	147	Motoren-Ersatzteile	434-440
Bandagenschraube mit Mutter	106	„D“-Schilder	369, 444	Fahrradpleifen	70	Gepäckträgerriemen	83, 400	Kettenglieder-Sortimente	45	Kurbelwellen	147	Motoren-Ersatzteile	434-440
do. mit Flügelmutter	126	Drahtbürsten	21, 152, 409	Fahrradpleifen	70	Gepäckträgerriemen	83, 400	Kettenglieder-Sortimente	45	Kurbelwellen	147	Motoren-Ersatzteile	434-440
Bandfeststeller	73	Drahtseil	80, 308	Fahrradpleifen	70	Gepäckträgerriemen	83, 400	Kettenglieder-Sortimente	45	Kurbelwellen	147	Motoren-Ersatzteile	434-440
Batterien	294, 353, 443	Drahtseilklemme	308	Fahrradpleifen	70	Gepäckträgerriemen	83, 400	Kettenglieder-Sortimente	45	Kurbelwellen	147	Motoren-Ersatzteile	434-440
Batterie-Blechkasten	353, 443	Drahtseilnippel	308	Fahrradpleifen	70	Gepäckträgerriemen	83, 400	Kettenglieder-Sortimente	45	Kurbelwellen	147	Motoren-Ersatzteile	434-440
Batterie-Kabelschuhe	353	Drahtseilrollen	308	Fahrradpleifen	70	Gepäckträgerriemen	83, 400	Kettenglieder-Sortimente	45	Kurbelwellen	147	Motoren-Ersatzteile	434-440
Beißzangen	145	Drehbänke	308	Fahrradpleifen	70	Gepäckträgerriemen	83, 400	Kettenglieder-Sortimente	45	Kurbelwellen	147	Motoren-Ersatzteile	434-440
Bekleidung	97-99, 394-396	Drehfässer	400	Fahrradpleifen	70	Gepäckträgerriemen	83, 400	Kettenglieder-Sortimente	45	Kurbelwellen	147	Motoren-Ersatzteile	434-440
Benzinabpumpen	402	Drehverschlüsse	320	Fahrradpleifen	70	Gepäckträgerriemen	83, 400	Kettenglieder-Sortimente	45	Kurbelwellen	147	Motoren-Ersatzteile	434-440
Benzinfässer	400	Dreifüß	296	Fahrradpleifen	70	Gepäckträgerriemen	83, 400	Kettenglieder-Sortimente	45	Kurbelwellen	147	Motoren-Ersatzteile	434-440
Benzinfilter	302, 444	Dreiräder für Kinder	13	Fahrradpleifen	70	Gepäckträgerriemen	83, 400	Kettenglieder-Sortimente	45	Kurbelwellen	147	Motoren-Ersatzteile	434-440
Benzinkanister und Riemen	400	Dreiradteile	265, 266	Fahrradpleifen	70	Gepäckträgerriemen	83, 400	Kettenglieder-Sortimente	45	Kurbelwellen	147	Motoren-Ersatzteile	434-440
Benzinlötlampen	153	Druck- und Zugfedern	428-429	Fahrradpleifen	70	Gepäckträgerriemen	83, 400	Kettenglieder-Sortimente	45	Kurbelwellen	147	Motoren-Ersatzteile	434-440
Benzin- und Benzolprüfer	344	Druckknöpfe	320	Fahrradpleifen	70	Gepäckträgerriemen	83, 400	Kettenglieder-Sortimente	45	Kurbelwellen	147	Motoren-Ersatzteile	434-440
Benzintanks	416	Druckminderventile	302	Fahrradpleifen	70	Gepäckträgerriemen	83, 400	Kettenglieder-Sortimente	45	Kurbelwellen	147	Motoren-Ersatzteile	434-440
Benzintrichter	402	Druckprüfer	385	Fahrradpleifen	70	Gepäckträgerriemen	83, 400	Kettenglieder-Sortimente	45	Kurbelwellen	147	Motoren-Ersatzteile	434-440
Betriebsstoff	343	Druckpumpen	303	Fahrradpleifen	70	Gepäckträgerriemen	83, 400	Kettenglieder-Sortimente	45	Kurbelwellen	147	Motoren-Ersatzteile	434-440
Biegsame Wellen	376	Durchgangshähne	303	Fahrradpleifen	70	Gepäckträgerriemen	83, 400	Kettenglieder-Sortimente	45	Kurbelwellen	147	Motoren-Ersatzteile	434-440
Blechschere	150	Durchschläger	301, 444	Fahrradpleifen	70	Gepäckträgerriemen	83, 400	Kettenglieder-Sortimente	45	Kurbelwellen	147	Motoren-Ersatzteile	434-440
Blendschutz	319	Düsenlehren	144	Fahrradpleifen	70	Gepäckträgerriemen	83, 400	Kettenglieder-Sortimente	45	Kurbelwellen	147	Motoren-Ersatzteile	434-440
Blindschrauben	380	Düsenlötlampen	344	Fahrradpleifen	70	Gepäckträgerriemen	83, 400	Kettenglieder-Sortimente	45	Kurbelwellen	147	Motoren-Ersatzteile	434-440
Blitzrohrzangen	145	Düsenrollen	320	Fahrradpleifen	70	Gepäckträgerriemen	83, 400	Kettenglieder-Sortimente	45	Kurbelwellen	147	Motoren-Ersatzteile	434-440
Blumenvasen	324	Düsenrollen	320	Fahrradpleifen	70	Gepäckträgerriemen	83, 400	Kettenglieder-Sortimente	45	Kurbelwellen	147	Motoren-Ersatzteile	434-440
Bodenbrettgriffe	320	Düsenrollen	320	Fahrradpleifen	70	Gepäckträgerriemen	83, 400	Kettenglieder-Sortimente	45	Kurbelwellen	147	Motoren-Ersatzteile	434-440
Bohrer	144, 146, 150	Düsenrollen	320	Fahrradpleifen	70	Gepäckträgerriemen	83, 400	Kettenglieder-Sortimente	45	Kurbelwellen	147	Motoren-Ersatzteile	434-440
Bohrmaschinen	148, 154	Düsenrollen	320	Fahrradpleifen	70	Gepäckträgerriemen	83, 400	Kettenglieder-Sortimente	45	Kurbelwellen	147	Motoren-Ersatzteile	434-440
Bolzenabschneider	150	Düsenrollen	320	Fahrradpleifen	70	Gepäckträgerriemen	83, 400	Kettenglieder-Sortimente	45	Kurbelwellen	147	Motoren-Ersatzteile	434-440
Bordenplättchen	320	Düsenrollen	320	Fahrradpleifen	70	Gepäckträgerriemen	83, 400	Kettenglieder-Sortimente	45	Kurbelwellen	147	Motoren-Ersatzteile	434-440
Boschanlagen u. Einzelteile	360-361	Düsenrollen	320	Fahrradpleifen	70	Gepäckträgerriemen	83, 400	Kettenglieder-Sortimente	45	Kurbelwellen	147	Motoren-Ersatzteile	434-440
Bosch-Anlaßhelf	345	Düsenrollen	320	Fahrradpleifen	70	Gepäckträgerriemen	83, 400	Kettenglieder-Sortimente	45	Kurbelwellen	147	Motoren-Ersatzteile	434-440
Bosch-Ersatzteilkästen	347	Düsenrollen	320	Fahrradpleifen	70	Gepäckträgerriemen	83, 400						











BLITZ FAHRRADMANUFAKTUR  
2013